

brother®



PE-DESIGN NEXT

Programma per la creazione di disegni da ricamo

Manuale di istruzioni



INFORMAZIONI IMPORTANTI: NORMATIVE

Radio Interferenza (solo area 220-240V)

Questa macchina è conforme a EN55022 (Pubblicazione 22 CISPR)/ Classe B.

Congratulazioni per aver scelto il nostro prodotto!

Grazie per aver acquistato il nostro prodotto. Per ottenere le migliori prestazioni da questa unità e per assicurare un funzionamento corretto e sicuro, leggere con attenzione il presente Manuale di istruzioni e conservarlo in un luogo sicuro unitamente alla garanzia.

Leggere prima di utilizzare questo prodotto

Per creare bellissimi disegni da ricamo

- Questo sistema consente di creare un'ampia gamma di disegni da ricamo e supporta un maggior numero di impostazioni degli attributi di cucitura (densità del filo, lunghezza della cucitura, ecc.). Tuttavia, il risultato finale dipende dal modello specifico della macchina da cucire. Si consiglia di eseguire una cucitura di esempio su un campione con i dati di cucitura selezionati prima di cucire il materiale finale.

Per il funzionamento sicuro

- Evitare di far cadere un ago, un pezzo di filo metallico o altri oggetti di metallo nell'unità o nell'apertura d'ingresso della scheda.
- Non collocare alcun oggetto sull'unità.

Per una lunga durata di esercizio

- Quando si ripone l'unità, evitare luoghi ad alta umidità ed esposti alla luce diretta del sole. Non riporre l'unità vicino a un riscaldatore, a un ferro da stiro o ad altri oggetti caldi.
- Non versare acqua o altri liquidi sull'unità o sulle schede.
- Non far cadere e non urtare l'unità.

Per riparazioni e regolazioni

- Nel caso in cui si verifichi un guasto o sia necessaria una regolazione, contattare il centro di assistenza più vicino.

Avvertenza

Il presente Manuale di istruzioni e la Guida all'installazione non forniscono spiegazioni sull'utilizzo del computer con Windows®. Fare riferimento ai manuali di Windows®.

Riconoscimento del copyright

Windows® è un marchio di fabbrica registrato di Microsoft Corporation. Gli altri nomi di prodotto menzionati nel Manuale di istruzioni e nella Guida all'installazione possono essere marchi di fabbrica registrati delle rispettive società e sono riconosciuti con il presente documento.

Importante

L'utilizzo dell'unità per la copia non autorizzata di materiale di schede da ricamo, quotidiani e riviste per scopi commerciali rappresenta una violazione del copyright punibile per legge.

Attenzione

Il software incluso con il prodotto è protetto dalle leggi sul copyright. Questo software può essere utilizzato o copiato solo in conformità alle leggi sul copyright.

CONSERVARE LE PRESENTI ISTRUZIONI
Questo prodotto è destinato esclusivamente all'uso domestico.

Per ulteriori informazioni sul prodotto e per gli aggiornamenti, visitare il nostro sito Web all'indirizzo:

<http://www.brother.com/> o <http://solutions.brother.com/>

Trasformazione di qualsiasi disegno in ricamo originale con PE-DESIGN



Questo software offre funzionalità di digitalizzazione e modifica, consentendo di creare ricami originali con la massima libertà creativa. È possibile trasformare con facilità illustrazioni, foto e caratteri in disegni da ricamo personalizzati.

Interfaccia utente migliorata per un migliore funzionamento

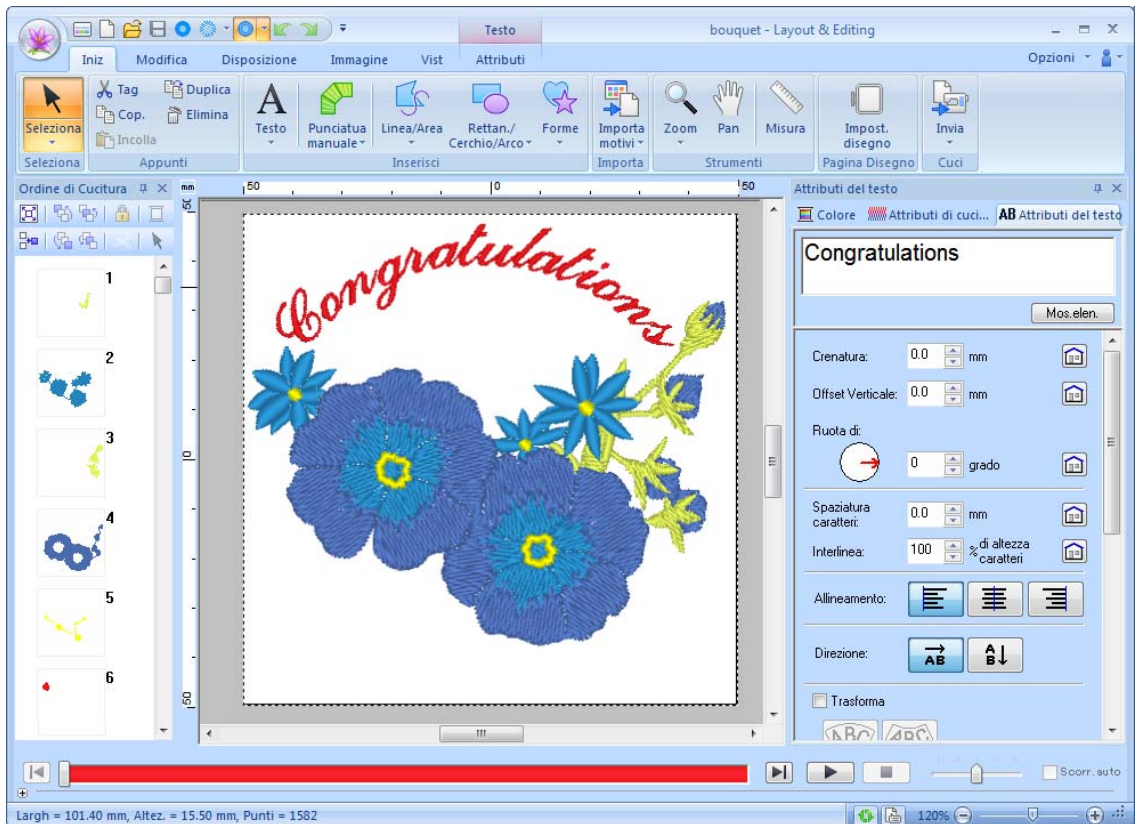

- La **Barra multifunzione** è un'area nella finestra di ciascuna applicazione che visualizza i relativi comandi.
- Il pulsante **Applicazione** visualizza un menu contenente comandi per le operazioni più importanti dei file, ad esempio **Salva**.
- **Vista Realist.** consente di modificare il motivo da ricamo durante la visualizzazione di un'immagine realistica del ricamo.
- Il riquadro **Colore/Attributi di cucitura/Attributi del testo** consente l'accesso alle impostazioni più dettagliate.
- Il riquadro **Ordine di Cucitura** consente di controllare l'ordine di cucitura dei motivi.
- **Finestra mobile, Ancoraggio e Nascondi automaticamente** consentono di visualizzare solo i riquadri e le finestre di dialogo contenenti le informazioni necessarie.
- Il **Simulatore punti** consente il rapido accesso alla simulazione del ricamo.

Nuove funzioni di cucitura per ricami più significativi

■ Punto erba e Punto nodino rilievo (☞p. 297, p. 302)



■ Motivo floreale

(☞p. 49)

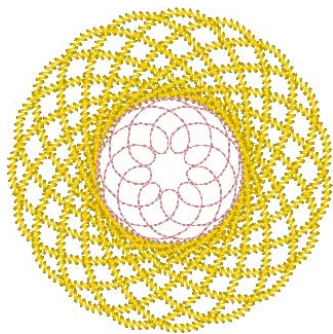

■ Linea offset

(☞p. 51)



■ Copia speculare

(☞p. 55)

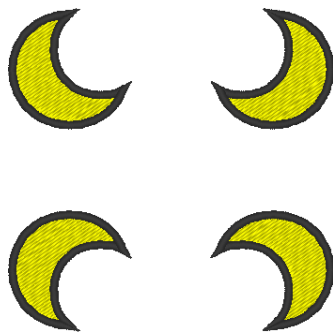

■ Copia cerchio

(☞p. 55)

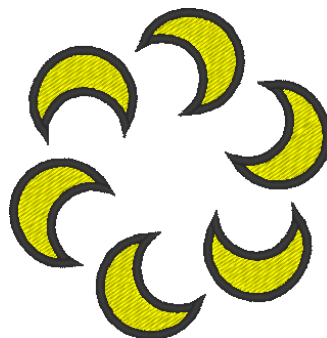

Funzioni di cucitura caratteri migliorate

■ 100 caratteri interni (p. 314)



■ Funzione Name Drop (p. 111)



Consente di creare facilmente un numero di disegni da ricamo simili sostituendo il testo, come un nome, disposto all'interno del motivo.

■ Cucitura contorno (p. 105)

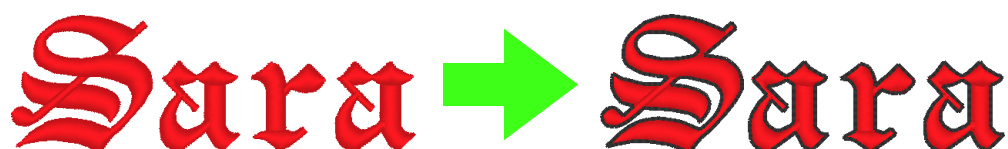

Consente di aggiungere un contorno intorno alle lettere.

Funzioni dei tasti PE-DESIGN che consentono di creare bellissimi disegni da ricamo

■ Stampa & Ricama

(es. p. 146)



■ Miscelazione

(es. p. 46)



■ Consente di convertire automaticamente le immagini in disegni da ricamo (es. p. 122)

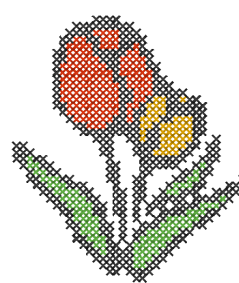
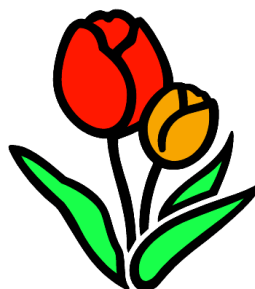

Vari strumenti per massimizzare la creatività

Design Center

(p. 187)

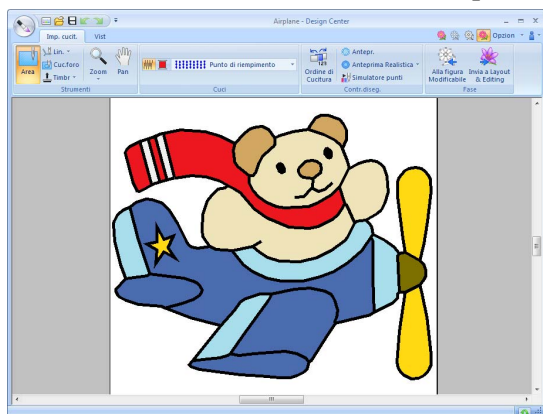

Il contorno di un'immagine può essere estratto per creare manualmente un motivo da ricamo. È possibile modificare le forme di linee e aree e specificare i punti e i colori anche di aree molto piccole.

Design Database

(p. 215)

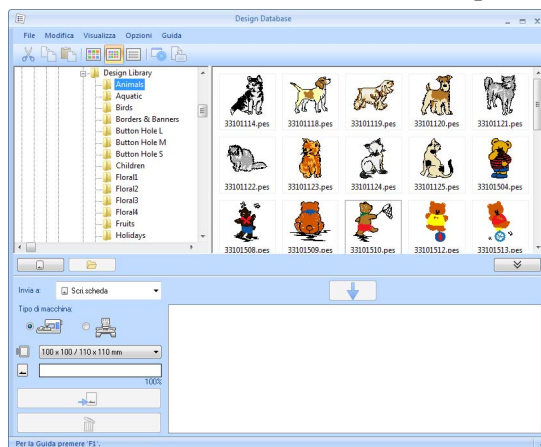

Consente di visualizzare immagini di disegni dei dati di ricamo da gestire. Inoltre, è possibile effettuare ricerche e conversioni di formato.

Programmable Stitch Creator

(p. 233)

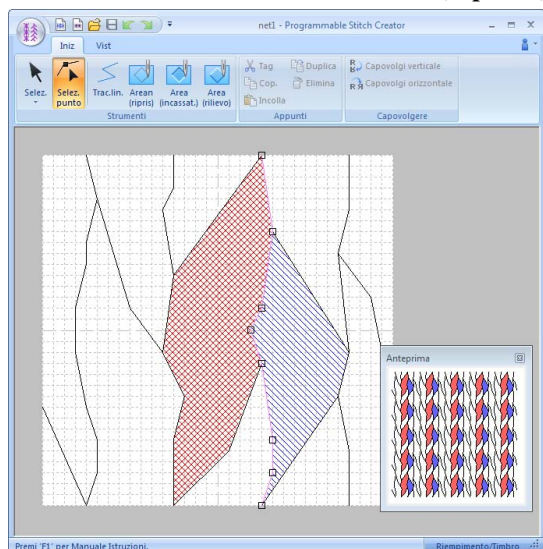

Modificando il punto in un motivo è possibile ottenere un effetto diverso. I motivi/punti possono essere disegnati per ottenere un ricamo d'effetto.

Font Creator

(p. 251)

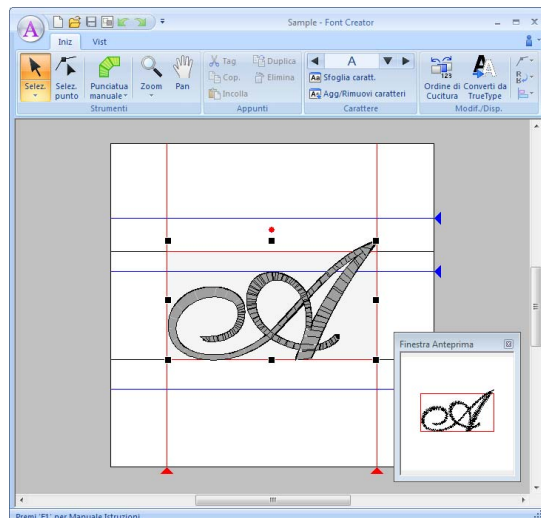

È possibile creare caratteri originali. È possibile salvare caratteri scritti a mano in disegni con caratteri da ricamo nella propria grafia.

Link (Collegamento) Funzione al servizio delle esigenze delle piccole aziende

I disegni da ricamo possono essere inviati dal computer per essere ricamati su più macchine da ricamo. Dal computer è possibile selezionare la macchina da ricamo e il disegno da ricamo da cucire e i dati possono essere trasferiti alla macchina. Durante il ricamo del disegno lo stato di ciascuna macchina può essere monitorato dal computer.

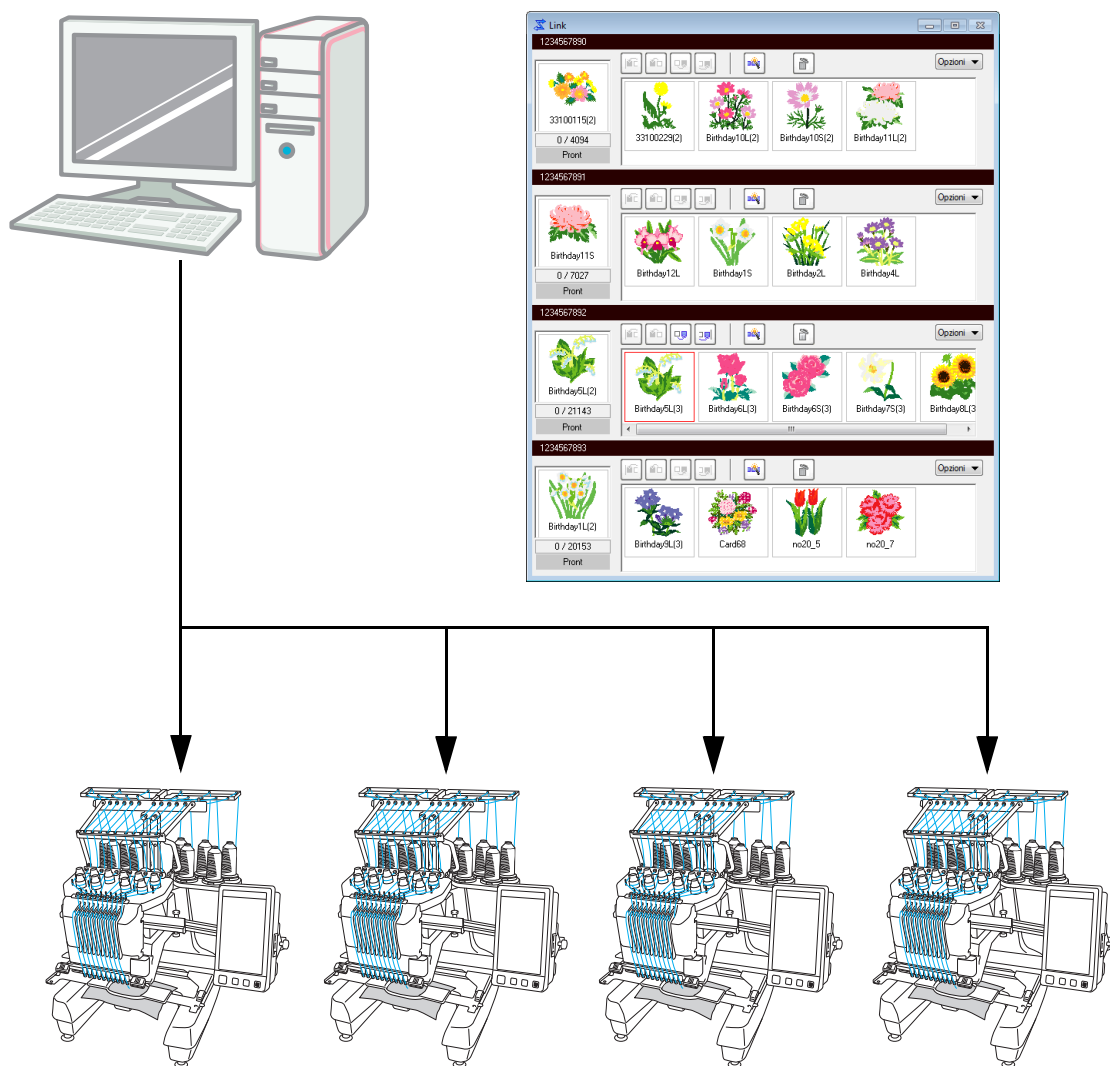

Nota:

La funzione Link (Collegamento) è progettata in modo specifico per le nostre macchine da ricamo compatibili.

Fare riferimento al Manuale di istruzioni della macchina da ricamo per stabilire se sia compatibile con questa funzione.

■ Il nome di ciascuna applicazione è abbreviato come mostrato di seguito.

| | | | |
|------------|------------------|-------------|-----------------------------|
| LE: | Layout & Editing | DC: | Design Center |
| FC: | Font Creator | PSC: | Programmable Stitch Creator |
| DB: | Design Database | | |

■ Funzioni migliorate per la creazione di varianti di punti

- Le varianti di punti disponibili per la cucitura linea (Tipo cucitura contorno) sono state migliorate. **LE** (p. 302)
 - Punto erba
 - Punto nodino rilievo
- Il comando **Crea motivo floreale** è stato aggiunto. Questo comando può essere utilizzato per creare motivi floreali tracciando spirali basate sulla forma selezionata. **LE** (p. 49)
- I comandi **Copia speculare** e **Copia cerchio** sono stati aggiunti. Questi comandi creano motivi utilizzando copie speculari orizzontali/verticali (**Copia speculare**) o copie del motivo selezionato disposto su un cerchio (**Copia cerchio**). **LE** (p. 55)
- Il comando **Crea linee offset** è stato aggiunto. Questo comando consente di tracciare qualsiasi numero di linee offset all'interno o all'esterno di un motivo. **LE** (p. 51)
- Il comando **Motivo decorativo** è stato aggiunto. Con questo comando è possibile aggiungere un motivo intorno a un oggetto selezionato. **LE** (p. 56)
- Il comando **Importa da immagine vettore** è stato aggiunto. Con questo comando è possibile convertire un file dati nel formato vettoriale (WMF) in dati di ricamo. **LE** (p. 83)
- L'attributo **Offset** è stato aggiunto per motivi/punti tema. Utilizzando l'attributo **Offset** per cambiare la posizione di riferimento per la disposizione di motivi, è possibile creare molte altre varianti del tema punto. **LE** (p. 301, p. 311)
- È possibile specificare le dimensioni predefinite per la creazione di motivi con Tema punto e Punto di riempimento Prog. Ciò consente di creare un motivo tenendo in considerazione le dimensioni. **PSC** (p. 248)
- È possibile impostare un tema punto nella cucitura linea in modo che i temi non vengano cuciti due volte, anche quando i punti iniziali e finali vengono spostati. **LE** (p. 304)
- Combinando contorni e forme, è possibile creare effetti incassati/in rilievo. **LE** (p. 61)
- Le funzioni in Immagine in Esecuzione guidata punti sono state migliorate. **LE**
 - Le impostazioni della maschera e posizione e dimensioni delle immagini possono essere modificate quando **Punciatura automatica** o **Punto a Croce** sono selezionati nella procedura guidata. (p. 124, p. 134)
 - È possibile esportare una cornice di punti lungo il contorno della maschera selezionata nella procedura guidata. (p. 125, p. 137)
 - L'angolo della cucitura può essere specificato quando è selezionato **Punto Foto 2**. (p. 133)
- La funzione Modello è stata aggiunta. Sostituendo il testo nei modelli di ricami disegnati precedentemente, è possibile creare disegni da ricamo personalizzati. **LE** (p. 117)

■ Interfaccia utente migliorata di più facile utilizzo

- Nell'interfaccia utente avanzata è stata incorporata una barra multifunzione, che consente agli utenti di trovare le funzioni necessarie e un funzionamento più intuitivo. **(LE, DC, FC, PSC)** (☞p. 20, p. 282)
- In Vista Realist. è possibile apportare modifiche. Il motivo può essere modificato mentre è visualizzato come immagine realistica del ricamo corrente (Vista Realist.). **LE** (☞p. 72)
- Il Simulatore punti è stato migliorato. **LE** (☞p. 73)
 - In qualsiasi momento durante la modifica del motivo è possibile visualizzare una simulazione dei punti.
 - La simulazione dei punti può essere visualizzata anche durante la visualizzazione del motivo in Vista Realist.
 - È possibile visualizzare l'avanzamento del ricamo, ad esempio come appaiono i colori.
 - Durante la simulazione dei punti è possibile scorrere la finestra.
 - I comandi di simulazione possono essere modificati da una vista compatta a una più dettagliata e viceversa.
- Il riquadro Ordine cucitura è stato migliorato. Il riquadro è disposto in un layout verticale di facile utilizzo e può essere posizionato su un lato della finestra. **LE** (☞p. 20)
- Lo strumento Pan è stato aggiunto. È possibile scorrere il motivo trascinando la Pagina Disegno. **(LE, DC, FC)** (☞p. 71)
- I comandi Zoom sono stati migliorati.
 - Uno slider Zoom è stato aggiunto alla barra di stato. **LE** (☞p. 21)
 - Fare clic con il tasto destro del mouse sullo strumento Zoom avanti per ingrandire. **LE** (☞p. 71)
- Le funzioni per modificare i colori dei fili sono state migliorate.
 - I colori dei fili possono essere selezionati dall'elenco dei colori utilizzati nel disegno corrente nella parte inferiore del riquadro Colore. **LE** (☞p. 59)
 - I colori dei fili dei dati dei punti possono essere modificati con lo strumento Seleziona. **LE** (☞p. 68)
- Le operazioni di modifica di base sono state migliorate.
 - È possibile creare un duplicato di un motivo in una posizione specifica. Un duplicato di un motivo può essere creato tenendo premuto il tasto **Ctrl** e trascinando un motivo selezionato con lo strumento Seleziona. **(LE, DC, FC, PSC)** (☞p. 36)
 - Le funzioni per la rotazione sono state migliorate. Quando è selezionato un motivo, viene visualizzata una maniglia di rotazione. **(LE, DC, FC, PSC)** (☞p. 54)
 - Il contorno del motivo viene tracciato mentre il motivo viene ridimensionato, spostato o ruotato. **LE** (☞p. 54)
- Pulsanti per la selezione del carattere precedente o successivo sono stati aggiunti a Font Creator. **FC** (☞p. 262)
- Altre impostazioni per la modifica dell'aspetto dell'applicazione sono state aggiunte alla finestra di dialogo **Opzioni**. (☞p. 277)
 - Personalizza: nella barra del titolo è possibile aggiungere o rimuovere comandi dalla Barra di accesso rapido. È inoltre possibile modificare tasti di scelta rapida. **(LE, DC, FC, PSC)**
 - Impostazioni DST: specificando il numero di salti per il taglio del filo in **Impostazione DST per l'importazione**, le informazioni per le posizioni di taglio del filo possono inoltre essere convertite correttamente durante l'importazione di file DST. **LE**
 - Taratura dello schermo: specificando correttamente l'impostazione Taratura dello schermo, i disegni possono essere regolati per la visualizzazione a grandezza naturale, ossia al 100%. **LE**

■ Funzioni di cucitura caratteri migliorate

- Le varianti di caratteri sono state aumentate. **LE** (p. 314)
 - Il numero di caratteri interni è stato aumentato a 100 caratteri.
 - Il numero di simboli e caratteri accentati è stato aumentato.
- Per i caratteri interni è inoltre possibile specificare la cucitura linea. **LE** (p. 105)
- L'interfaccia utente per la selezione del carattere è stata migliorata. **LE** (p. 97)
 - Nel selettore **Carattere** viene visualizzato lo storico dei caratteri selezionati.
 - Se viene selezionato un testo con il selettore **Carattere** selezionato, il testo selezionato viene visualizzato come campione per ciascun carattere.
- È possibile specificare le posizioni dei punti di collegamento tra lettere all'interno dello stesso testo (punto finale di una lettera e punto iniziale della lettera successiva). Selezionare l'impostazione per la creazione di una cucitura che riduca il numero di tagli del filo (**Più simile**), l'impostazione per la creazione di una cucitura che consenta di tagliare il filo manualmente (**Più avanti**) o l'impostazione per la creazione di una cucitura per una migliore qualità complessiva (**Predefinito**). **LE** (p. 104)
- La funzione Name Drop è stata aggiunta per l'utilizzo con un testo. Con la funzione Name Drop è possibile creare un numero di motivi di ricamo simili, ad esempio per uniformi, sostituendo solo il nome del motivo. **LE** (p. 115)
- L'interfaccia utente per l'immissione e la modifica di un testo è stata migliorata. **LE**
 - Selezionare lo strumento Testo e fare clic nella Pagina Disegno per immettervi direttamente il testo. (p. 96)
 - Con il testo selezionato è possibile modificare l'intero testo o singoli caratteri utilizzando lo strumento Seleziona. (p. 101)
 - Le forme ad arco disponibili in **Trasforma** nella scheda **Attributi del testo** possono essere modificate. (p. 95)
 - Servendosi dell'operazione di trascinamento, è possibile modificare attributi dei caratteri, ad esempio crenatura e dimensioni dei caratteri, per singoli caratteri con l'applicazione dell'attributo **Trasforma**. (p. 99)
- Il comando **Conver.in blocco** è stato aggiunto per il testo. In questo modo è possibile convertire i motivi di testo in disegni di blocchi a punteggiatura manuale, in modo da poter personalizzare la forma dei caratteri. **LE** (p. 103)

■ Funzioni migliorate per l'utilizzo con le nostre macchine da ricamo

- Le funzioni per il trasferimento dei dati a macchine da ricamo sono state migliorate. (**LE, DB**) (☞ p. 178, p. 221)
 - Sono disponibili vari metodi per il trasferimento dei dati a macchine da ricamo: utilizzando un supporto USB, un modulo di scrittura schede o la funzione Link (Collegamento) oltre al collegamento diretto a una macchina da ricamo mediante cavo USB.
 - La funzione Link (Collegamento) consente il trasferimento dei dati dall'applicazione a una macchina da ricamo collegata al computer. I dati possono essere trasferiti facilmente dal computer alla macchina da ricamo. (*La disponibilità dipende dal modello della macchina da ricamo.)
- Nella finestra di dialogo **Impost. disegno** sono disponibili altre dimensioni di telai da ricamo.
 - È possibile creare disegni da ricamo divisi per il ricamo con la cornice maxi (360 × 360 mm). (*La disponibilità dipende dal modello della macchina da ricamo.) **LE** (☞ p. 170)
 - Nuovi tipi di telai da ricamo (telaio da 360 × 200 mm, telaio rotondo, maxi telaio, telaio cappello grande, ecc.) sono disponibili nel selettore **Dimensioni telaio** nella scheda **Pagina Disegno** della finestra di dialogo **Impost. disegno**. (*La disponibilità dipende dal modello della macchina da ricamo.) (**LE, DC, DB**) (☞ p. 88)
 - È possibile aggiungere un telaio di qualsiasi dimensione nel selettore **Dimensioni telaio** nella scheda **Pagina Disegno** della finestra di dialogo **Impost. disegno**. **LE** (☞ p. 89)
- Un'impostazione di taglio del filo di punti saltati è stata aggiunta. Grazie a questa funzione è possibile specificare impostazioni per l'attivazione/la disattivazione del taglio del filo di punti saltati tra oggetti dello stesso colore. (*La disponibilità dipende dal modello della macchina da ricamo.) **LE** (☞ p. 77, p. 274)
- Le immagini dei disegni da ricamo possono essere stampate in formato di Catalogo o di Guida di istruzioni. **DB** (☞ p. 230)

Trasferimento di disegni alla macchina da ricamo

La procedura per il trasferimento di un disegno da ricamo alla macchina varia a seconda della macchina da ricamo.

Controllare le specifiche della macchina e selezionare il metodo di trasferimento appropriato.

Il software supporta quattro diversi metodi per il trasferimento dei dati.

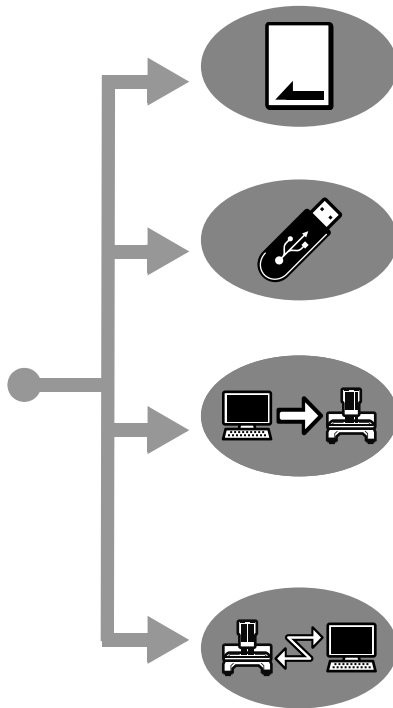

Per macchine da ricamo compatibili con schede da ricamo

Utilizzare una scheda neutra.

(ES p. 178)

Per macchine da ricamo compatibili con supporti USB

Utilizzare supporti USB disponibili in commercio.

(ES p. 179)

Per macchine da ricamo che possono essere collegate a un computer mediante cavo USB

Trasferire il disegno da ricamo con il cavo USB.

(ES p. 180)

Per le nostre macchine compatibili con la funzione Link (Collegamento)

Utilizzare la funzione Link (Collegamento) per trasferire i disegni da ricamo alla macchina da ricamo compatibile con tale funzione.

(ES p. 181)

Promemoria:

- Per utilizzare la funzione Link (Collegamento) per trasferire disegni da ricamo a una macchina da ricamo, è necessario utilizzare la macchina compatibile con la funzione Link (Collegamento) in modalità Link (Collegamento).
- Per salvare i disegni da ricamo nella memoria della macchina da ricamo, è necessario utilizzare la macchina in modalità normale.

Nuove caratteristiche di PE-DESIGN NEXT 9

Sommario 14

Utilizzo dei manuali..... 16

Assistenza 17

Registrazione in linea17

Ricerca della versione più recente del programma 18

Avvio/Chiusura dell'applicazione 19

Avvio dell'applicazione 19

Chiusura delle applicazioni..... 19

Descrizione delle finestre..... 20

Finestra Layout & Editing20

Specifiche delle impostazioni di base del software24

Guida introduttiva 25

Guida di apprendimento 1:

Guida introduttiva26

Operazioni di base di Layout & Editing 33

Guida di apprendimento 2: tracciatura di forme per creare un disegno da ricamo34

Tracciatura di forme.....41

Modifica di disegni da ricamo52

Applicazione degli attributi di cucitura a linee e aree58

Ridefinizione di disegni da ricamo64

Modifica di un motivo/punto68

Controllo dei disegni da ricamo71

Apertura/Importazione dei disegni da ricamo.....80

Salvataggio e stampa84

Specifiche delle dimensioni e del colore della Pagina disegno.....88

Modifica delle impostazioni dell'applicazione91

Creazioni di motivi da ricamo contenenti testi 93

Guida di apprendimento 3:
Inserimento di testo 94

Operazioni avanzate per l'inserimento di testo 96

Guida di apprendimento 4: Monogrammi 107

Operazioni avanzate per l'inserimento di monogrammi..... 110

Guida di apprendimento 5-1:
Utilizzo di Name Drop 111

Guida di apprendimento 5-2:
Creazione di Name Drop 113

Funzione Name Drop
(sostituzione del testo)..... 115

Guida di apprendimento 5-3:
Utilizzo di modelli 117

Funzione Modello 119

Creazione di motivi da ricamo utilizzando immagini..... 121

Es.guid.punti: conversione automatica di un'immagine in un disegno da ricamo 122

Guida di apprendimento 6-1: Punciatura automatica 123

Funzioni Punciatura automatica 125

Guida di apprendimento 6-2:
Punto Foto 1 126

Funzioni Punto Foto 1..... 129

Guida di apprendimento 6-3:
Punto Foto 2 131

Funzioni Punto Foto 2..... 133

Guida di apprendimento 6-4:
Punto a croce..... 134

Funzioni Punto a croce 136

Operazioni avanzate dell'Esecuzione guidata punti 138

Importazione di dati immagine..... 141

Modifica delle impostazioni dell'immagine ... 144

Guida di apprendimento 7:
Stampa & Ricama..... 146

Operazioni per applicazioni specifiche 151

Creazione manuale di disegni da ricamo professionali (punciatura manuale)..... 152

Guida di apprendimento 8:
Punciatura manuale 153

| | | | |
|---|------------|---|------------|
| Guida di apprendimento 9: Creazione di applicazioni | 157 | Salvataggio dei disegni..... | 248 |
| Guida di apprendimento 10-1: Creazione di disegni da ricamo divisi | 159 | Modifica delle impostazioni..... | 249 |
| Guida di apprendimento 10-2: Creazione di un disegno per telai multiposizione | 165 | Font Creator | 251 |
| Guida di apprendimento 10-3: Ricamo con il telaio maxi | 170 | Operazioni di base Font Creator | 252 |
| Specifica/Salvataggio di attributi di cucitura personalizzati | 174 | Finestra Font Creator | 259 |
| Trasferimento dei dati | 177 | Apertura di un file | 261 |
| Trasferimento di disegni da ricamo in macchine | 178 | Selezione di un carattere e preparazione del modello | 262 |
| Utilizzo della funzione Link (Collegamento) per ricamare dal computer | 181 | Creazione di un disegno con caratteri | 264 |
| Design Center | 187 | Modifica dei punti di un disegno con caratteri..... | 266 |
| Operazioni di base Design Center | 188 | Controllo dei disegni con caratteri creati | 267 |
| Finestra Design Center | 197 | Salvataggio di motivi con caratteri..... | 268 |
| Fase Immagine originale | 198 | Modifica delle impostazioni..... | 269 |
| Fase Immagine linea | 200 | Supplemento..... | 271 |
| Fase Figura modificabile | 202 | Ingrandimento/riduzione dei disegni/punti..... | 272 |
| Fase Impostazioni di cucitura..... | 207 | Direzione di cucitura | 272 |
| Design Database..... | 215 | Ordine di cucitura | 273 |
| Finestra Design Database..... | 216 | Cucitura di aree ampie | 273 |
| Avvio Design Database | 217 | Punti saltati e taglio di punti saltati | 274 |
| Organizzazione dei disegni da ricamo | 218 | Caratteri adatti alla creazione di ricami | 275 |
| Apertura dei disegni da ricamo | 220 | Conversione di caratteri (giapponese, cinese, coreano, ecc.) in motivi da ricamo..... | 276 |
| Trasferimento di disegni da ricamo in macchine | 221 | Modifica dell'aspetto dell'applicazione (opzioni)..... | 277 |
| Ricerca di un disegno da ricamo | 226 | Risoluzione dei problemi | 280 |
| Conversione dei file dei disegni da ricamo in formati diversi | 227 | Menu/Strumenti e Riferimento ... | 281 |
| Controllo dei disegni da ricamo | 228 | Layout & Editing | 282 |
| Output di un catalogo di disegni da ricamo ... | 230 | Design Center..... | 288 |
| Programmable Stitch Creator..... | 233 | Design Database | 291 |
| Operazioni di base di Programmable Stitch Creator | 234 | Programmable Stitch Creator | 293 |
| Creazione di motivi/punti riempimento/timbro | 235 | Font Creator | 295 |
| Modifica di un disegno nel modo Riempimento/timbro | 239 | Attributi di cucitura | 297 |
| Creazione di un motivo/tema punto | 241 | Elenco dei caratteri..... | 314 |
| Modifica di un motivo nel modo Tema | 245 | Indice | 318 |
| Finestra Programmable Stitch Creator..... | 246 | | |
| Apertura di un modello | 247 | | |
| Finestra Anteprema | 247 | | |

Utilizzo dei manuali

Con questo software sono inclusi i seguenti manuali.

Guida all'installazione

Questa guida contiene le istruzioni relative alle operazioni di preparazione necessarie per iniziare a utilizzare il software. Seguire le istruzioni fornite in questo manuale per completare la preparazione e l'installazione del software.

Manuale di istruzioni

Questo manuale contiene istruzioni per l'utilizzo del software PE-DESIGN.

Innanzitutto, leggere "Avvio/Chiusura dell'applicazione", "Descrizione delle finestre" e "Specifiche delle impostazioni di base del software" per le informazioni generali sulle applicazioni di base del software.

Leggere quindi "Guida introduttiva". In questo capitolo vengono descritte le procedure per la creazione di motivi da ricamo in forma di esempi per l'esecuzione delle operazioni di base di Layout & Editing e per il trasferimento dei motivi nelle macchine da ricamo. Seguire le procedure per creare i motivi da ricamo effettivi.

I capitoli dedicati a ciascuna applicazione offrono descrizioni delle funzioni utili e delle varie impostazioni. Ogni titolo descrittivo consente di trovare facilmente le informazioni necessarie. Nei capitoli contenenti le guide di apprendimento, seguire le procedure per prendere dimestichezza con le varie operazioni. Leggere quindi le descrizioni dettagliate.

Nei seguenti capitoli sono fornite le informazioni aggiuntive. Se necessario leggere il capitolo appropriato.

Assistenza: fornisce informazioni sulla garanzia per il prodotto oltre alla procedura per l'aggiornamento del software.

Supplemento: fornisce introduzioni alle funzioni, dettagli sulle impostazioni disponibili nella finestra di dialogo **Opzioni** e procedure per la risoluzione dei problemi, oltre a suggerimenti e precauzioni per ottimizzare l'utilizzo del software.

Menu/Strumenti e Riferimento: offre elenchi di tipi di cuciture, attributi di cucitura e caratteri, oltre a vari comandi.

Le procedure descritte nel manuale sono scritte per l'utilizzo in Windows 7[®]. Se si utilizza il software con un sistema operativo diverso da Windows 7[®], le procedure e l'aspetto delle finestre potrebbe essere leggermente diverso.

■ Apertura del Manuale di istruzioni (formato PDF)

Il presente manuale è fornito in formato PDF nel CD-ROM accluso. Il Manuale di istruzioni viene installato durante l'installazione del software.

Fare clic su **Tutti i programmi**, quindi su **PE-DESIGN NEXT** e infine su **Manuale di istruzioni**.

Altrimenti, con un'applicazione diversa da Design Database, fare clic su , quindi su **Manuale di istruzioni**.

Con Design Database fare clic su **Guida**, quindi su **Manuale di istruzioni**.

Promemoria:

- Per visualizzare e stampare la versione PDF del Manuale di istruzioni è necessario Adobe[®] Reader[®].
- Se Adobe[®] Reader[®] non è presente sul computer, è necessario installarlo. È possibile scaricarlo dal sito Web di Adobe Systems Incorporated (<http://www.adobe.com/>).

Contattare l'Assistenza tecnica in caso di problemi. Visitare il sito Web della società (<http://www.brother.com/>) per informazioni sugli uffici di Assistenza tecnica della propria zona. Per visualizzare FAQ (Frequently Asked Questions, Domande frequenti) e informazioni sugli aggiornamenti del software, visitare il Brother Solutions Center (<http://solutions.brother.com/>).

 **Nota:**

- *Preparare le informazioni necessarie prima di contattare l'Assistenza tecnica.*
 - *Verificare che il sistema operativo del computer sia aggiornato correttamente.*
 - *Verificare la marca e il modello del computer utilizzato, nonché il sistema operativo Windows®. (Fare riferimento al Guida all'installazione per i requisiti di sistema.)*
 - *Informazioni su messaggi di errore visualizzati. Queste informazioni faciliteranno la risposta alle domande.*
 - *Assicurarsi che PE-DESIGN NEXT sia in esecuzione con tutti gli aggiornamenti necessari.*

Registrazione in linea

Qualora si desiderasse essere contattati riguardo agli aggiornamenti nonché ricevere informazioni importanti, quali ad esempio sviluppi futuri e miglioramenti, è possibile registrare in linea questo prodotto seguendo una semplice procedura di registrazione.

Fare clic su  in Layout & Editing, quindi su **Registrazione in linea** per avviare il browser Web installato e aprire la pagina di registrazione in linea del nostro sito Web.

La pagina di registrazione in linea del sito Web viene visualizzata quando viene immesso il seguente indirizzo nella barra **Indirizzo** del browser Web.

<http://www.brother.com/registration/>

 **Promemoria:**

La registrazione in linea potrebbe non essere disponibile in alcune aree.

Ricerca della versione più recente del programma

Fare clic su  in Layout & Editing, quindi su **Ricerca Aggiornamenti**.

Il software viene controllato per determinare se si sta utilizzando la versione più recente.

Se viene visualizzato il messaggio seguente, si sta utilizzando la versione più recente del software.

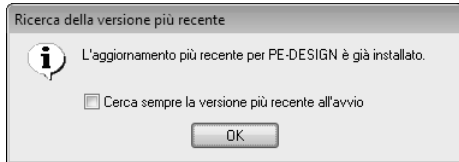

Se viene visualizzato il messaggio seguente, non si sta utilizzando la versione più recente del software. Fare clic su **Sì**, quindi scaricare la versione più recente del software dal sito Web.



Promemoria:

*Se la casella di controllo **Cerca sempre la versione più recente all'avvio** è selezionata, a ogni avvio il software viene controllato per determinare se si sta utilizzando la versione più recente.*

→ Viene visualizzata la finestra di dialogo **Controllo dell'account utente**.
Fare clic su **Sì**.

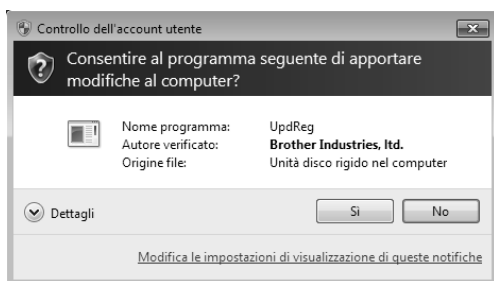

Avvio dell'applicazione

Layout & Editing

Fare clic su , quindi su **Tutti i programmi, PE-DESIGN NEXT**, infine su **PE-DESIGN NEXT (Layout & Editing)**.

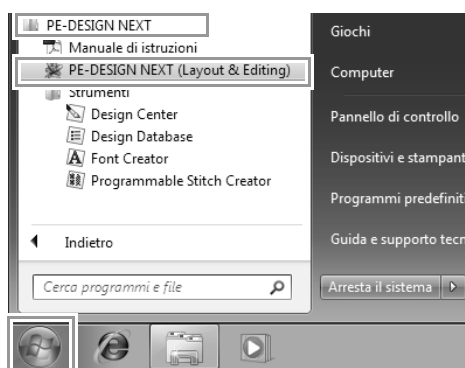

Informazioni sulla procedura guidata principale

All'avvio di Layout & Editing viene visualizzata la seguente procedura guidata.

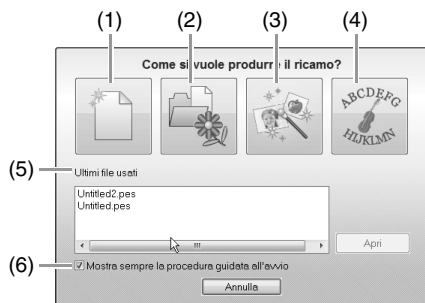

- (1) **Nuovo**
Fare clic su questo pulsante per avviare la creazione di un nuovo motivo.
- (2) **Apri PES**
Fare clic su questo pulsante per aprire i dati di ricamo (.pes).

 *"Apertura di Layout & Editing file" a pagina 80*

- (3) **Immagine in punto**
Fare clic su questo pulsante per avviare la procedura guidata per la creazione di un motivo da ricamo da un'immagine.

 *"Es.guid.punti: conversione automatica di un'immagine in un disegno da ricamo" a pagina 122 e "Importazione di dati immagine" a pagina 141*

- (4) **Modello**
Fare clic su questo pulsante per avviare l'Esecuzione guidata modello.

 *"Guida di apprendimento 5-3: Utilizzo di modelli" a pagina 117*

- (5) **Ultimi file usati**
Fare clic sul nome di un file dall'elenco, quindi fare clic su **Apri**.

- (6) **Mostra sempre la procedura guidata all'avvio**
Selezionare questa casella di controllo per avviare la procedura guidata a ogni avvio di Layout & Editing.

Chiusura delle applicazioni

Fare clic su , quindi su **Esci**.



Finestra Layout & Editing

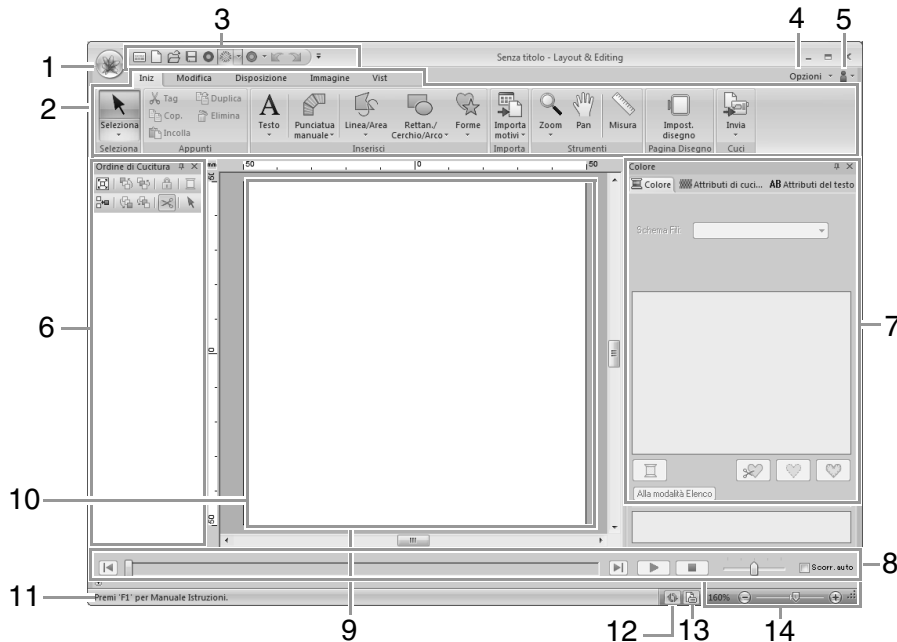

1 Pulsante Applicazione

Fare clic per visualizzare un menu contenente comandi per operazioni sui file, come **Nuovo**, **Salva** e **Stampa**.

2 Barra multifunzione

Fare clic su una scheda nella parte superiore per visualizzare i comandi corrispondenti.

Fare riferimento al nome sotto ogni gruppo quando si seleziona il comando desiderato.

Facendo clic su un comando con il simbolo  viene visualizzato un menu contenente una scelta di comandi.

A seconda dello strumento o del motivo da ricamo selezionato è possibile che vengano visualizzate altre schede. Queste schede contengono vari comandi per l'esecuzione di operazioni con lo strumento selezionato o il motivo da ricamo.

Esempio: quando viene selezionato lo strumento Contorno (Rettang.)



3 Barra di accesso rapido

Contiene i comandi utilizzati con maggiore frequenza. Poiché questa barra viene sempre visualizzata, indipendentemente dal fatto che sia selezionata la scheda Barra multifunzione, l'aggiunta dei comandi utilizzati con maggiore frequenza li rende più facilmente accessibili.

 *"Personalizzazione della barra di accesso rapido" a pagina 277*

4 Pulsante Opzioni

Fare clic su questo pulsante per avviare altre applicazioni e specificare impostazioni per la Pagina Disegno e per lo schema fili utente.

5 Pulsante Guida

Fare clic su questo pulsante per visualizzare il Manuale di istruzioni e informazioni sul software.

6 Riquadro Ordine cucitura

In questo riquadro viene visualizzato l'ordine di cucitura. Fare clic sui pulsanti nella parte superiore del riquadro per modificare l'ordine di cucitura o il colore del filo.

7 Riquadro Colore/Attributi di cucitura/Attributi del testo

Questo riquadro riunisce le schede per specificare i colori dei fili, gli attributi di cucitura e gli attributi del testo. Fare clic su una scheda per visualizzare i parametri disponibili.

8 Riquadro Simulatore punti

Il Simulatore punti mostra come verrà cucito il motivo dalla macchina e come verrà visualizzata la cucitura.

9 Pagina Disegno

La zona effettiva dell'area di lavoro che si può salvare e in cui si può cucire.

10 Area di lavoro

11 Barra di stato

Vengono visualizzate le dimensioni dei dati di ricamo, il numero dei punti o una descrizione del comando selezionato.

12 Pulsante Aggiorna Finestra

Fare clic per aggiornare la schermata.

13 Pulsante Proprietà Disegno

Fare clic per visualizzare una finestra di dialogo contenente informazioni sulla cucitura per i dati di ricamo.

14 Zoom

Visualizza il rapporto di ingrandimento corrente. Fare clic per specificare un valore per il rapporto di ingrandimento.

Trascinare lo slider per modificare il rapporto di ingrandimento.

Promemoria:

- I riquadri 6, 7 e 8 possono essere visualizzati o nascosti dal gruppo **Mos./ Nas.** nella scheda **Vist.** Questi riquadri inoltre possono essere visualizzati come finestre di dialogo separate (**Finestra mobile**) o allegate alla finestra principale (**Ancoraggio**).
- Posizionare il puntatore su un comando per visualizzare una descrizione del comando con l'indicazione del tasto di scelta rapida corrispondente.

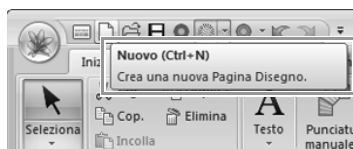

Personalizzazione della finestra

■ Barra di accesso rapido/Barra multifunzione

Viene visualizzato un menu quando si fa clic su 1 nella barra di accesso rapido.

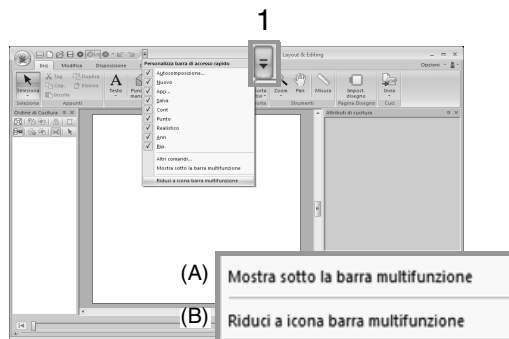

Fare clic su (A) per spostare la barra di accesso rapido sotto la barra multifunzione.

Per riportarla alla posizione originale, visualizzare il menu come descritto sopra e fare clic su **Mostra sopra la barra multifunzione**.

Se vicino a (B) compare un segno di spunta, la barra multifunzione è ridotta a icona. Quando si fa clic su una scheda, viene visualizzata la barra multifunzione. Quando si seleziona un comando, la barra multifunzione viene nuovamente ridotta a icona.

Per riportarla alla visualizzazione originale, deselezionare il segno di spunta.



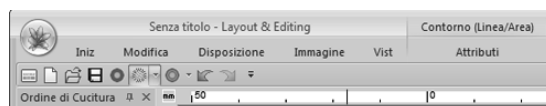





Esempio: con (A) selezionato e un segno di spunta vicino a (B)



Comandi della barra di accesso rapido



Al primo avvio dell'applicazione nella barra di accesso rapido (A) vengono visualizzati i seguenti comandi.

- | | |
|--|--|
|  : Autocomposizione |  : Vista continua |
|  : Nuovo |  : Vista punti |
|  : Apri |  : Vista Realist |
|  : Salva |  : Annulla operazione |
| |  : Ripeti operazione |

Fare clic su **1**, quindi su **2** per mostrare/nascondere la visualizzazione di ciascun comando.
 Quando il segno di spunta è deselezionato, il comando è nascosto.
 In alternativa, è possibile specificare modifiche alla barra di accesso rapido nella finestra di dialogo **Opzioni** e applicarle tutte contemporaneamente.

 *"Personalizzazione della barra di accesso rapido" a pagina 277*

Riquadro Colore/Attributi di cucitura/Attributi del testo, riquadro Ordine di cucitura e riquadro Simulatore punti

Finestra mobile

È possibile rendere mobile ogni scheda o l'intero pannello in modo che diventi una finestra di dialogo da poter spostare nella schermata.

- Fare doppio clic sulla barra del titolo del riquadro o sulla scheda.

- Fare clic con il tasto destro del mouse sul riquadro o sulla scheda, quindi su **Finestra mobile**.
- Trascinare una scheda fuori del pannello.

Ancoraggio

È possibile ancorare nuovamente ogni riquadro alla finestra.

- Fare doppio clic sulla barra del titolo.
- Fare clic con il tasto destro del mouse sul riquadro, quindi su **Ancoraggio**.
- Trascinare la barra del titolo nella posizione in cui ancorare il riquadro.

Nascondi

Quando una scheda o un riquadro non è più necessario, è possibile nascondere.

- Fare clic su  nell'angolo superiore destro della finestra di dialogo.
- Fare clic con il tasto destro del mouse sulla scheda o sulla finestra di dialogo, quindi fare clic su **Nascondi**.
- Per nascondere la scheda, fare clic su **Vist** nella barra multifunzione, quindi fare clic sul nome nella scheda **Vist**. Per visualizzare nuovamente la scheda, eseguire la stessa operazione.

Nascondi automaticamente

Quando un riquadro non è necessario temporaneamente, è possibile spostarlo nella barra laterale, quindi visualizzarlo facendovi clic sopra o posizionandovi sopra il puntatore. Il riquadro viene nascosto automaticamente quando non viene utilizzato, ad esempio, quando si fa clic in qualsiasi punto all'esterno del riquadro.



- Fare clic con il tasto destro del mouse sulla scheda o sulla barra del titolo, quindi fare clic su **Nascondi automaticamente**.
- Nell'angolo superiore destro del riquadro fare clic su .

Per annullare Nascondi automaticamente, fare clic con il tasto destro del mouse sulla barra del titolo, quindi fare clic su **Nascondi automaticamente** oppure fare clic su  nella barra del titolo.



Promemoria:

Il riquadro Simulatore punti non può essere nascosto temporaneamente (Nascondi automaticamente).

■ Utilizzo dei tasti di accesso

Quando si preme il tasto **Alt**, su ciascun comando viene visualizzata una descrizione del tasto (un'etichetta che visualizza la lettera del tasto di accesso). Sulla tastiera premere il tasto corrispondente al comando da utilizzare.



Per non utilizzare più i tasti di accesso e nascondere le descrizioni dei tasti, premere il tasto **Alt**.

Specifica delle impostazioni di base del software

Regolazione delle misure sulla schermata (Taratura dello schermo)

Le misure possono essere regolate in modo che gli oggetti vengano visualizzati con le stesse dimensioni del ricamo corrente con una visualizzazione al 100%. Una volta eseguita la regolazione, non è necessario ripeterla in un secondo momento.

1. Fare clic su **1**, quindi su **2**.



2. Fare clic su **Taratura dello schermo (1)**. Tenere un righello sullo schermo per misurare la lunghezza di **2**. Immettere il valore **3**, quindi fare clic su **OK (4)**.

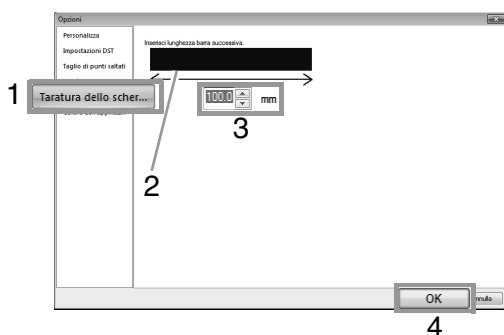

Assicurarsi di immettere la lunghezza in millimetri. Il valore espresso in pollici non è valido.

Unità di misura

1. Fare clic su **Unità di misura**, quindi selezionare le unità di misura desiderate (**mm** o **inch**).

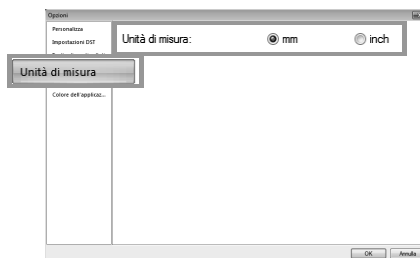

Guida introduttiva

In questa sezione vengono descritte le operazioni di base per questo software mediante procedure per creare motivi da ricamo. Innanzitutto, seguire le procedure indicate in questa sezione per creare motivi da ricamo e apprendere le operazioni di base. In questo esempio creeremo un motivo da ricamo originale combinando un motivo da ricamo. Quindi, trasferiremo i dati alla macchina da ricamo.

Guida di apprendimento 1: Guida introduttiva

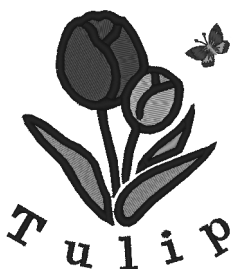

Il percorso del file di esempio per questa guida di apprendimento è il seguente.

Documenti\PE-DESIGN NEXT\Tutorial\Tutorial_1

| | |
|--------------------|---|
| Passaggio 1 | Avvio di Layout & Editing |
| Passaggio 2 | Utilizzo della funzione Punciatura automatica per creare un disegno da ricamo da un'immagine |
| Passaggio 3 | Regolazione delle dimensioni e della posizione del motivo da ricamo |
| Passaggio 4 | Aggiunta di testo e impostazione della spaziatura tra i caratteri |
| Passaggio 5 | Trasformazione del testo |
| Passaggio 6 | Importazione e rotazione di un disegno da ricamo |
| Passaggio 7 | Trasferimento di motivi da ricamo in macchine da ricamo <ul style="list-style-type: none"> •Trasferimento del disegno su una scheda originale •Trasferimento dei dati nelle macchine da ricamo tramite supporto USB |

passaggio 1 Avvio di Layout & Editing

Fare clic su  (Start), quindi selezionare **Tutti i programmi, PE-DESIGN NEXT e PE-DESIGN NEXT (Layout & Editing)**.

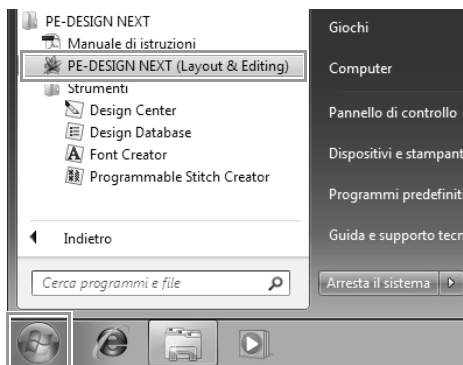

passaggio 2 Utilizzo della funzione Punciatura automatica per creare un disegno da ricamo da un'immagine

Ora, apriremo l'immagine del tulipano e la convertiremo in disegno da ricamo.

1 Fare clic su **1, 2 e 3**.

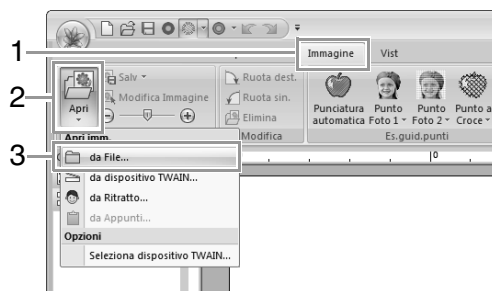

- 2 Importare il file **tulip.bmp**.
Selezionare il file **tulip.bmp** nella cartella
Documenti\PE-DESIGN NEXT
\Tutorial\Tutorial_1

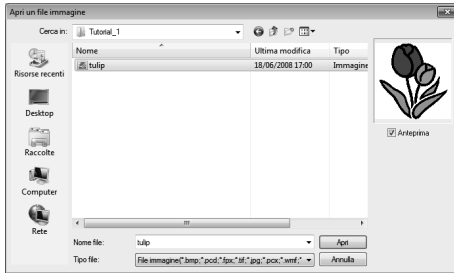

👉 *"Importazione di dati immagine" a pagina 141*

- 3 Spostare il puntatore su una maniglia, quindi, tenendo premuto il tasto **(Maiusc)** e il tasto sinistro del mouse, trascinare il mouse per ridurre le dimensioni dell'immagine.

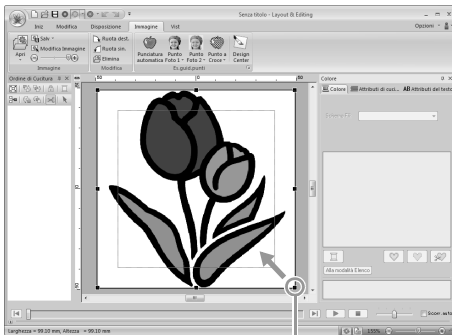

Maniglia

- 4 Fare clic su **1**.

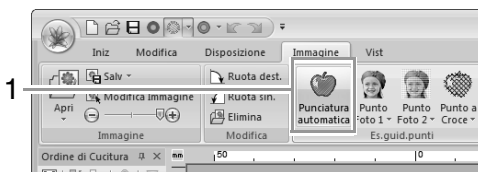

- 5 Fare clic su **Successivo**.

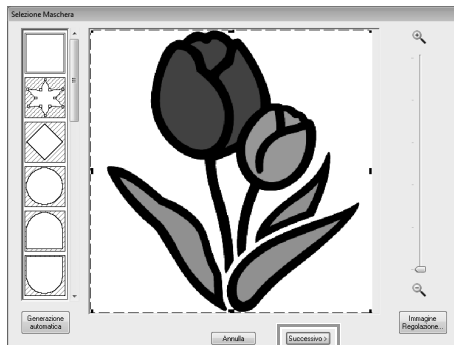

- 6 Fare clic su **Successivo**.

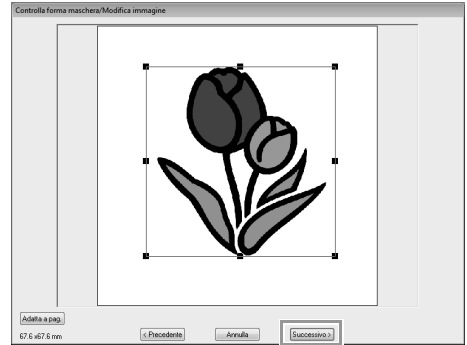

- 7 Fare clic su **Fine**.

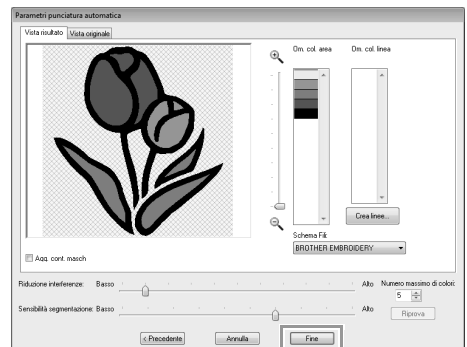

→ Viene creato un disegno da ricamo del tulipano.

👉 *"Guida di apprendimento 6-1: Puncitura automatica" a pagina 123*

passaggio 3 Regolazione delle dimensioni e della posizione del motivo da ricamo

- 1 Fare clic sul motivo da ricamo per selezionarlo.

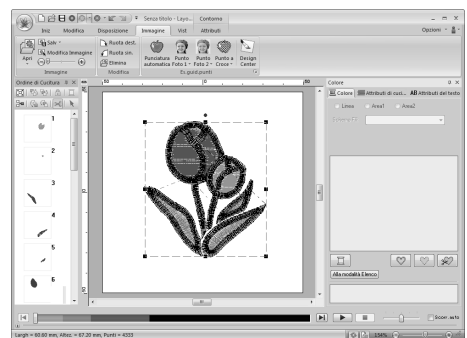

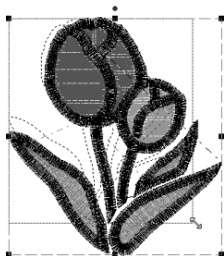

- 2 Spostare il puntatore su una maniglia, quindi, tenendo premuto il tasto sinistro del mouse, trascinare il mouse per regolare il motivo selezionato alle dimensioni desiderate.



Promemoria:

- Se si trascina una maniglia tenendo premuti il tasto **Maiusc** e il tasto sinistro del mouse, il motivo viene ingrandito o ridotto dal centro del motivo.
- Le dimensioni del motivo da ricamo vengono visualizzate nella barra di stato.

- 3 Per regolare le posizioni dei motivi da ricamo, fare clic sul motivo e posizionare il puntatore sul motivo. Quando la forma del puntatore diventa , tenere premuto il tasto sinistro del mouse e trascinare il motivo nella posizione desiderata.

 "Modifica di disegni da ricamo" a pagina 52

passaggio 4 Aggiunta di testo e impostazione della spaziatura tra i caratteri

- 1 Fare clic su 1, 2 e 3.



- 2 Fare clic sotto il tulipano nella Pagina Disegno.
→ Nella Pagina Disegno viene visualizzata una linea tratteggiata verticale.

- 3 Dalla tastiera, digitare "Tulip".



- 4 Premere il tasto **Invio**.
→ Il testo viene inserito.
- 5 Fare clic sul testo per selezionarlo.
- 6 Fare clic su 1 nella scheda **Colore** per modificare il colore del carattere.

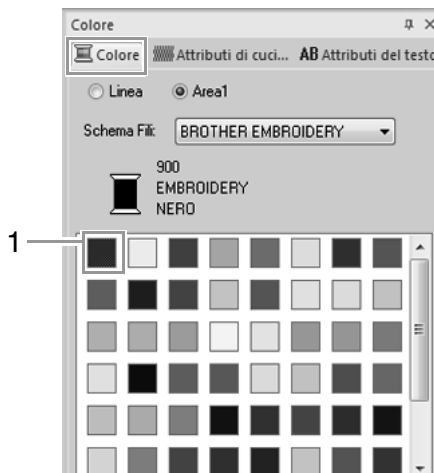

- 7 Impostare **Spaziatura caratteri** (1) nella scheda **Attributi del testo** su **6,5 mm**.



Specificare l'impostazione facendo clic sul selettore e digitando il valore oppure facendo clic su o .

"Inserimento di testo" a pagina 96 e "Specifica di vari attributi del testo" a pagina 98

passaggio 5 Trasformazione del testo

- 1 Fare clic sul testo per selezionarlo, selezionare la casella di controllo **Trasforma** (1), quindi fare clic su 2.

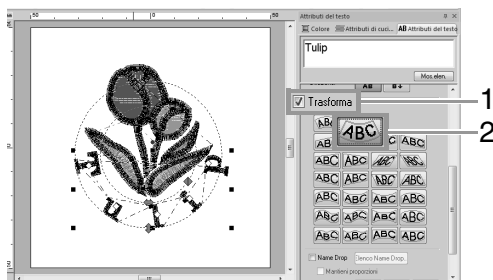

- 2 Spostare il puntatore su , o , quindi, tenendo premuto il tasto sinistro del mouse, trascinare il mouse per trasformare il testo.

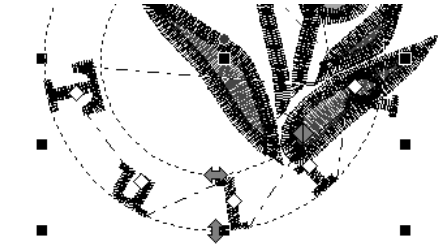

- : Regola le dimensioni del testo.
- : Sposta il testo lungo il cerchio.
- : Regola il raggio del cerchio.

"Trasformazione del testo" a pagina 95 e "Trasformazione del testo" a pagina 99

passaggio 6 Importazione e rotazione di un disegno da ricamo

Ora importeremo il motivo da ricamo per la farfalla.

- 1 Fare clic su 1, 2 e 3.

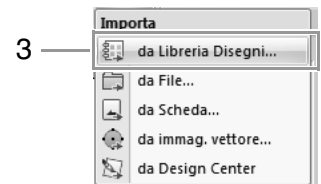
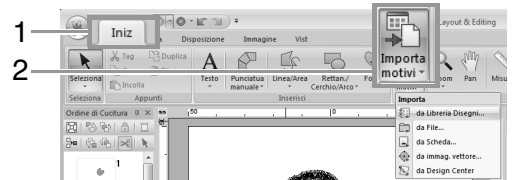

- 2 Dal selettore **Categoria** selezionare **Animali**.

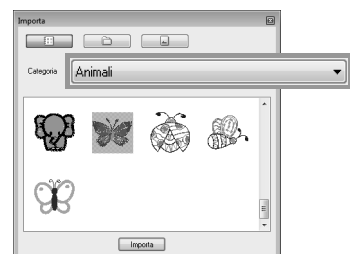

- 3 Spostare il puntatore sulla farfalla, quindi, tenendo premuto il tasto sinistro del mouse, trascinare il mouse per importare il motivo nella Pagina Disegno, come mostrato in figura.

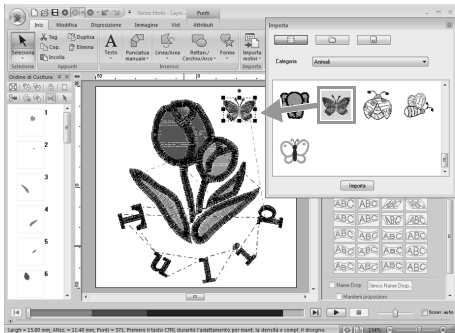

👉 "Importazione dei disegni da ricamo" a pagina 81

- 4 Fare clic su  nella finestra di dialogo **Importa** per chiuderla.
- 5 Spostare il puntatore sulla maniglia di rotazione (1), quindi, tenendo premuto il tasto sinistro del mouse, trascinare il mouse per regolare l'angolo del motivo.

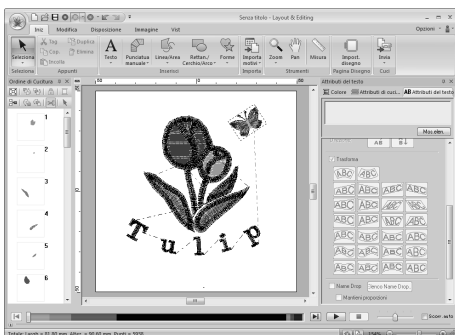
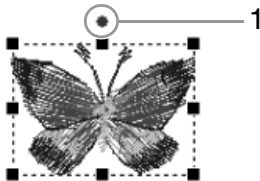

Nota:

Quando si ingrandiscono o riducono i disegni/punti importati, la qualità del ricamo potrebbe diminuire.

👉 "Ingrandimento/riduzione dei disegni/punti" a pagina 272.

passaggio 7 Trasferimento di motivi da ricamo in macchine da ricamo

È possibile cucire un motivo trasferito nella macchina da cucire scrivendolo nel supporto.

Sono disponibili molti metodi per trasferire i dati; di seguito sono descritte le procedure per due di tali metodi.

- Scrittura in una scheda neutra (es. p. 30)
I dati possono essere trasferiti in macchine da ricamo compatibili con le schede neutre.
- Trasferimento dei dati nelle macchine da ricamo tramite supporto USB (es. p. 31)
I dati possono essere trasferiti in macchine da ricamo dotate di connettore USB-B.

 **Promemoria:**

- È anche possibile utilizzare un floppy disk, una scheda Compact Flash e un supporto USB per trasferire disegni che possono essere utilizzati con la macchina.

👉 "Trasferimento in una macchina utilizzando un supporto USB" a pagina 179

- La funzione Link (Collegamento) può essere utilizzata per trasferire dati di ricamo in macchine da ricamo compatibili.

👉 "Utilizzo della funzione Link (Collegamento) per ricamare dal computer" a pagina 181

■ Trasferimento del disegno su una scheda originale

- 1 Inserire una scheda originale nel modulo di scrittura schede USB.

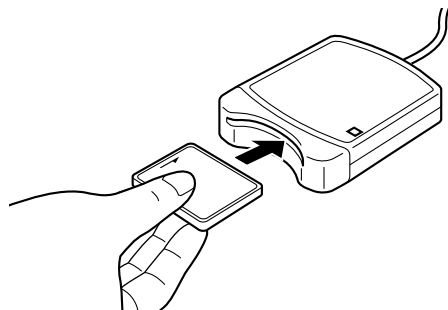

2 Fare clic su 1, 2 e 3.

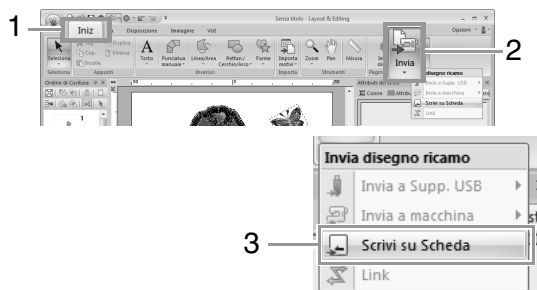

3 Fare clic su OK.

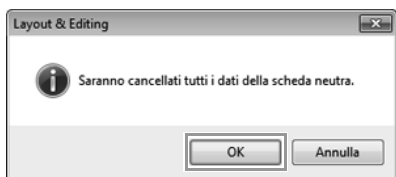

Nota:

- Quando si scrive su una scheda originale che contiene già dati, tutti i dati nella scheda verranno eliminati.
- Prima di utilizzare una scheda neutra, controllare che i disegni sulla scheda non siano più necessari.
- Per conservare i disegni, archivarli su un disco rigido o su un altro supporto di archiviazione.

"Da una scheda originale" a pagina 82

4 Al termine della scrittura, viene visualizzato il seguente messaggio. Fare clic su OK.

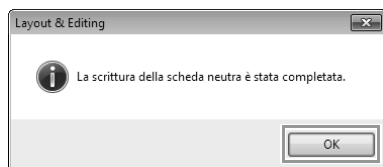

Promemoria:

- I dati punto vengono compressi per adattarsi a una scheda originale.
- Le dimensioni dei dati possono cambiare a seconda del metodo di compressione.

Nota:

Precauzioni per l'utilizzo del modulo di scrittura schede/delle schede originali

- La scheda originale è inserita correttamente quando si sente che scatta in posizione.
- Non rimuovere mai una scheda originale o scollegare il cavo USB quando la spia LED lampeggia.

"Trasferimento in una macchina utilizzando una scheda neutra" a pagina 178
Per i dettagli sul salvataggio dei motivi da ricamo, fare riferimento a "Salvataggio" a pagina 84.

Trasferimento dei dati nelle macchine da ricamo tramite supporto USB

- 1 Collegare il supporto USB al computer.
- 2 Fare clic su 1, 2, 3 e 4.

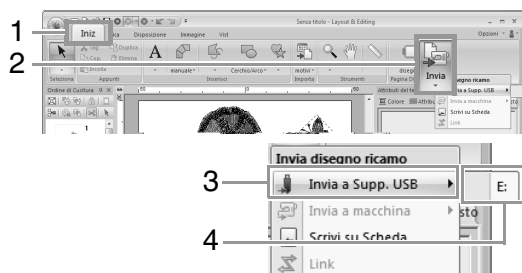

→ Si avvia il trasferimento dei dati.

3 Al termine del trasferimento, viene visualizzato il seguente messaggio. Fare clic su OK.

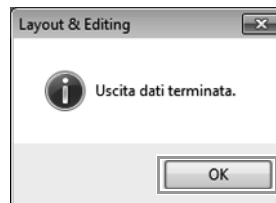

- 4 Una volta trasferito un motivo da ricamo, rimuovere il supporto USB dal computer.
- 5 Inserire il supporto USB nella porta USB della macchina.

Promemoria:

Per i dettagli sull'utilizzo della macchina da ricamo, fare riferimento al Manuale di istruzioni incluso con la macchina.

Operazioni di base di Layout & Editing

Questa sezione descrive le operazioni di base eseguite in Layout & Editing, ad esempio, tracciatura di forme, modifica del disegno da ricamo, specifica degli attributi di cucitura, salvataggio e stampa del file.

Guida di apprendimento 2: tracciatura di forme per creare un disegno da ricamo

Questa sezione descriverà come disegnare varie forme e combinarle per creare un disegno da ricamo. Gli strumenti Forma in Layout & Editing consentono di disegnare varie forme. Con questo strumento, tratteremo lo stelo, le foglie, il fiore e il vaso.

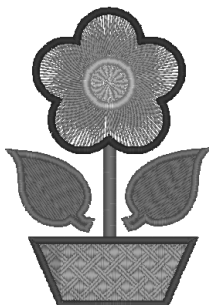

Il percorso del file di esempio per questa guida di apprendimento è il seguente.

Documenti\PE-DESIGN NEXT\Tutorial\Tutorial_2

| | |
|--------------------|---|
| Passaggio 1 | Tracciatura e spostamento di forme |
| Passaggio 2 | Duplicazione, capovolgimento e spostamento di forme |
| Passaggio 3 | Specifica della cucitura foro |
| Passaggio 4 | Applicazione di un disegno alla cucitura |
| Passaggio 5 | Modifica di punti e forme |

passaggio 1 Tracciatura e spostamento di forme

Seguiremo la procedura descritta di seguito per disegnare le forme.

- 1 Selezionare lo strumento Forma.



Strumenti Forma

- 2 Specificare il colore del filo e il tipo di cucitura per le linee.
- 3 Specificare il colore del filo e il tipo di cucitura per le aree.
- 4 Trascinare il puntatore nella Pagina disegno per disegnare la forma.

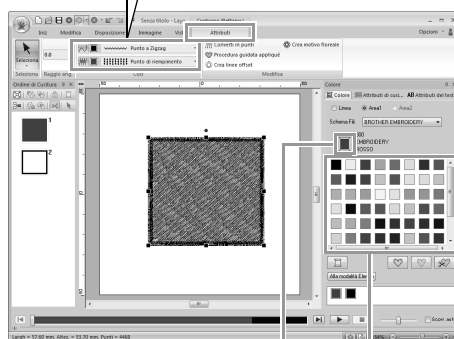
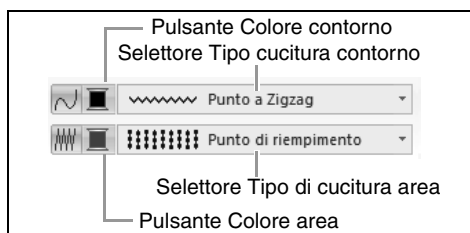

Tavolozza colore filo
Colore del filo e nome colore selezionati

1 Disegnare lo stelo.

(A) Fare clic su **1, 2 e 3**, quindi fare clic sulla scheda **Attributi** (**4**) e attivare la cucitura linea con **5**.

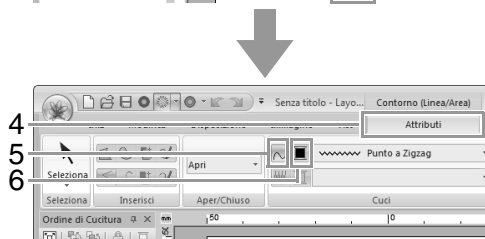
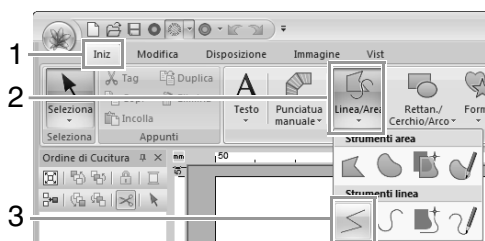

(B) Fare clic su **6** per la cucitura linea per visualizzare la tavolozza dei colori. Fare clic su **VERDE LIMONE**. Se il colore desiderato non viene visualizzato, spostare la barra di scorrimento finché non appare.

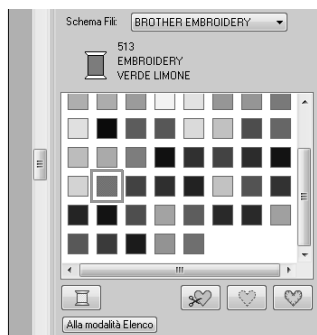

Promemoria:

Per visualizzare i colori dei fili in un elenco in modo da trovare il colore desiderato più facilmente, fare clic su **Alla modalità Elenco**.

"Impostazione del colore filo e del tipo di cucitura" a pagina 58.

(C) Fare clic sul selettore **Tipo cucitura contorno**, quindi fare clic su **Punto a Zigzag**.

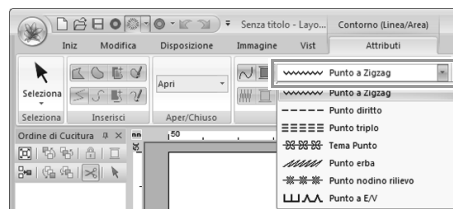

(D) Fare clic sul punto iniziale **1**, quindi fare doppio clic sul punto finale **2**.

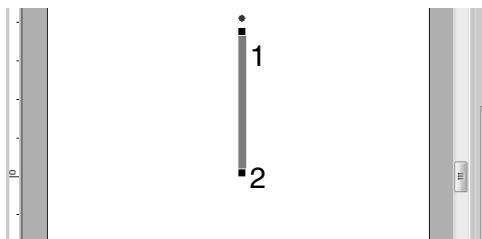

2 Disegnare la foglia a destra.

Questa volta specificheremo anche il colore e il tipo di cucitura per l'area, quindi tratteremo la forma.

(A) Fare clic su **1, 2 e 3**.

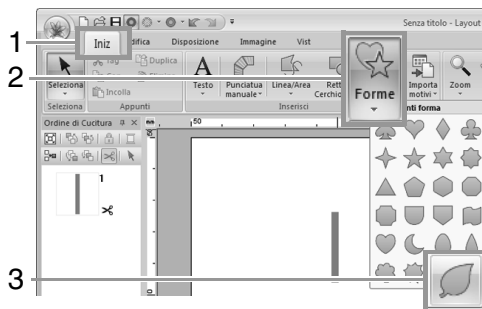

(B) Fare clic su **4** per la cucitura linea, quindi su **VERDE LIMONE** nella tavolozza dei colori.

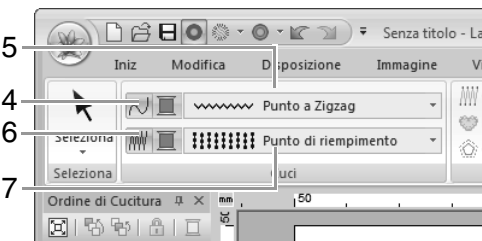

(C) Fare clic sul selettore **Tipo cucitura contorno** (**5**), quindi selezionare **Punto a Zigzag**.

(D) Fare clic su **6** per la cucitura area, quindi su **VERDE LIMONE** nella tavolozza dei colori.

- (E) Fare clic sul selettore **Tipo di cucitura area (7)**, quindi selezionare **Punto di riempimento**.

 **Promemoria:**

È possibile modificare il colore, gli attributi di cucitura e le dimensioni anche dopo aver tracciato la forma.

- (F) Tenendo premuto il tasto **(Maiusc)**, trascinare il puntatore nella Pagina disegno, come illustrato nella figura.

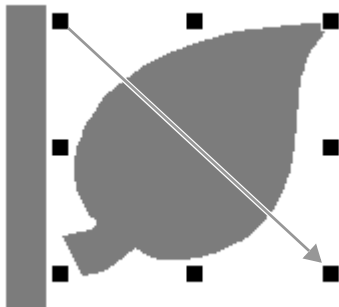

 **Promemoria:**

*Per disegnare la forma mantenendo le proporzioni altezza-larghezza, tenere premuto il tasto **(Maiusc)** mentre si trascina il puntatore.*

- (G) Posizionare il puntatore sulla foglia in modo che la sua forma cambi in , quindi trascinare la foglia nella posizione desiderata.

passaggio 2 **Duplicazione, capovolgimento e spostamento di forme**

Ora, duplicheremo la foglia sul lato destro, la capovolgeremo orizzontalmente e la sposteremo sul lato sinistro dello stelo.

- 1** Per duplicare la foglia a destra.

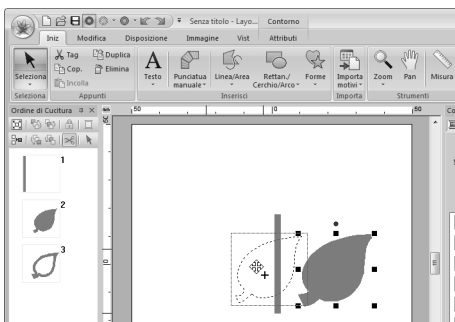

- (A) Selezionare la foglia.
 (B) Tenendo premuto il tasto **(Ctrl)**, trascinare la foglia per spostarla.
 (C) Rilasciare il tasto del mouse.

- 2** Per capovolgere orizzontalmente la foglia duplicata.

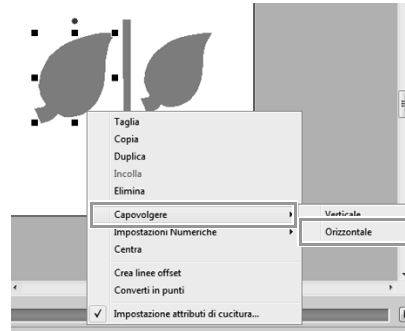

- (A) Fare clic sulla foglia duplicata con il tasto destro del mouse.

→ Viene visualizzato un menu a discesa.

- (B) Fare clic su **Capovolgere**, quindi su **Orizzontale**.

- 3** Trascinare la foglia duplicata sul lato sinistro dello stelo.



 **Promemoria:**

*Per spostare un oggetto in direzione orizzontale, tenere premuto il tasto **(Maiusc)** mentre si trascina l'oggetto.*

4 Allineare le foglie sui lati sinistro e destro.

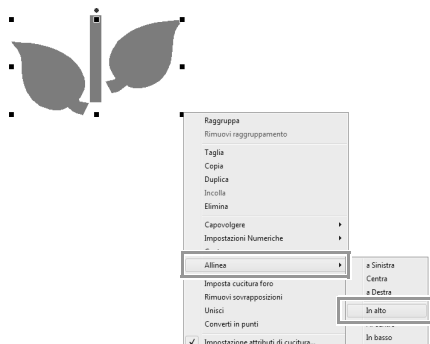

(A) Tenendo premuto il tasto **Ctrl**, fare clic sulla foglia sul lato destro, quindi sulla foglia sul lato sinistro per selezionare le due foglie. Fare quindi clic sulle foglie selezionate con il tasto destro del mouse.

Promemoria:

- È possibile selezionare più motivi da ricamo in uno dei modi seguenti.
- Fare clic sul primo disegno e, tenendo premuto il tasto, fare clic sul motivo successivo.
- Trascinare il puntatore per tracciare un riquadro di selezione intorno ai motivi da selezionare.
- Fare clic su **Spec.** nella scheda **Disposizione** per creare copie speculari.

"Utilizzo dello strumento Copia speculare" a pagina 55.

(B) Fare clic con il tasto destro del mouse sulle foglie, quindi su **Allinea** e su **In alto**.

passaggio 3 Specifica della cucitura foro

Ora disegneremo il fiore e un cerchio al centro. Quindi, applicheremo un'impostazione in modo che le aree sovrapposte non vengano cucite due volte.

1 Disegnare i petali del fiore.

(A) Fare clic su 1, 2 e 3.

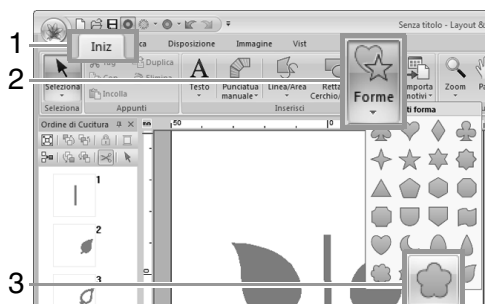

(B) Selezionare **ROSSO** nella tavolozza dei colori come colore contorno e **Punto a Zigzag** come tipo di cucitura (4).

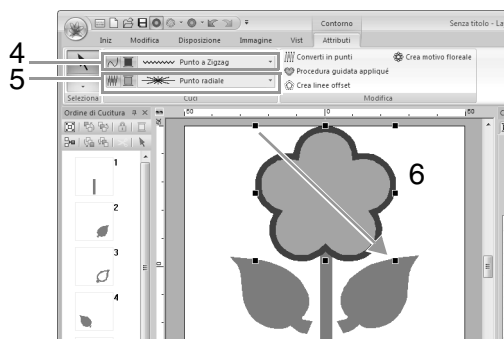

(C) Selezionare **ROSA** nella tavolozza dei colori come colore area e **Punto radiale** come tipo di cucitura (5).

(D) Tenendo premuto il tasto **Maiusc**, trascinare il puntatore (6) nella Pagina Disegno per tracciare petali di fiori della dimensione desiderata, come mostrato in figura.

2 Disegnare il cerchio al centro.

(A) Fare clic su 1, 2 e 3.

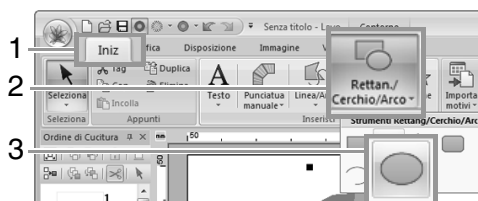

(B) Selezionare **GIALLO** nella tavolozza dei colori come colore contorno e **Punto a Zigzag** come tipo di cucitura (4).

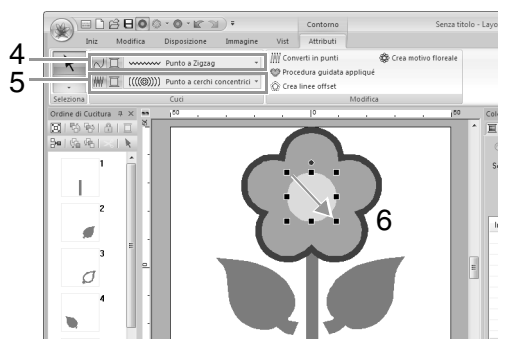

(C) Selezionare **GIALLO** nella tavolozza dei colori come colore area e **Punto a cerchi concentrici** come tipo di cucitura (5).

(D) Tenendo premuto il tasto **Maiusc**, trascinare il puntatore (6) nella Pagina Disegno per tracciare un cerchio della dimensione desiderata al centro del fiore, come mostrato in figura.

(E) Trascinare il cerchio al centro dei petali del fiore.

3 Selezionare i disegni a cui applicare la cucitura foro.

(A) Tenendo premuto il tasto **Ctrl**, fare clic sul cerchio giallo (1) e sui petali del fiore (2).

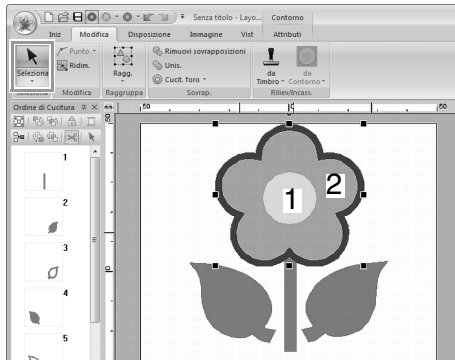

4 Specificare la cucitura foro.

(A) Fare clic su 1, 2 e 3.

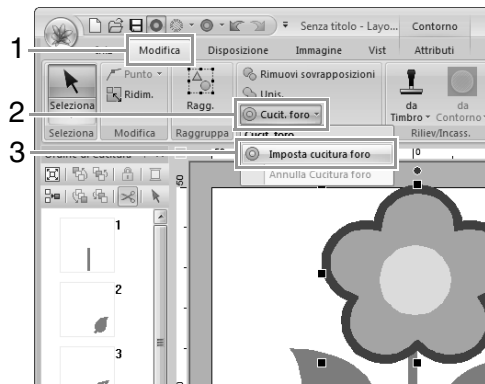

Nota:

Non è possibile applicare la cucitura foro se uno dei disegni non è completamente chiuso all'interno dell'altro disegno.

"Cucitura foro" a pagina 47.

passaggio 4 Applicazione di un disegno alla cucitura

È possibile specificare impostazioni attributi linea e area dettagliate dalla scheda **Attributi di cucitura**. Ora specificheremo le impostazioni per la cucitura area per il vaso.

1 Specificare il colore e il tipo di cucitura per la linea e l'area del vaso.

(A) Fare clic su 1, 2 e 3.

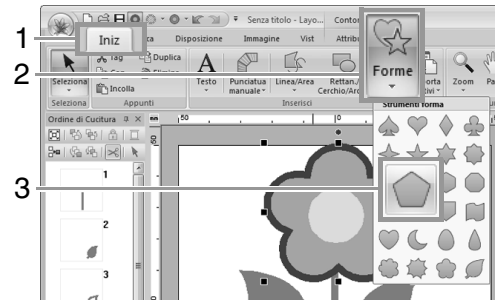

(B) Selezionare **ARGILLA** nella tavolozza dei colori come colore contorno e **Punto a Zigzag** come tipo di cucitura (4).

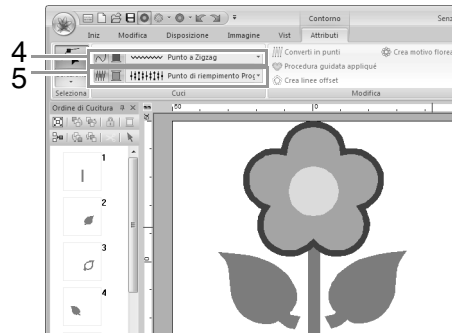

(C) Selezionare **ORO SCURO** nella tavolozza dei colori come colore area e **Punto di riempimento Prog.** come tipo di cucitura (5).

2 Specificare gli attributi di cucitura.

(A) Fare clic sulla scheda **Attributi di cucitura**.

Se la scheda **Attributi di cucitura** non viene visualizzata, fare clic sulla scheda **Vist**, quindi su **Attributi di cucitura**.

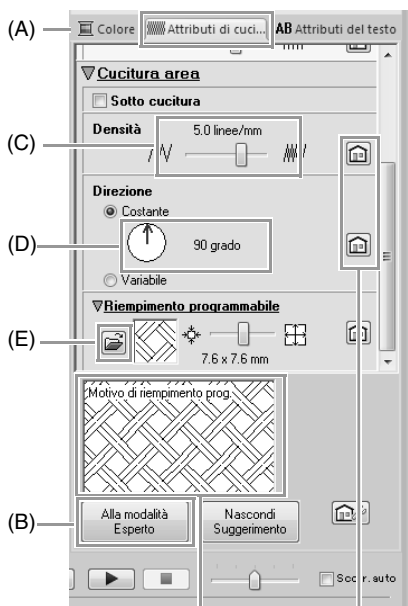

È possibile visualizzare in anteprima gli effetti delle impostazioni specificate. Questa anteprima può essere visualizzata/nascosta facendo clic sul pulsante Nascondi suggerimento/Mostra suggerimento.

Fare clic su questo pulsante per ripristinare gli attributi predefiniti.

(B) Sono disponibili due modalità di visualizzazione per la finestra di dialogo **Impostazione attributi di cucitura**. Per questo esempio, specificheremo le impostazioni nella modalità Principiante.

(C) Trascinare il cursore **Densità** per specificare 5,0 linee/mm.

(D) Trascinare la freccia rossa nell'area **Direzione** a 90°.

(E) Fare clic su  nella sezione **Riempimento programmabile**.

(F) Selezionare **net4**, quindi fare clic su **OK**.

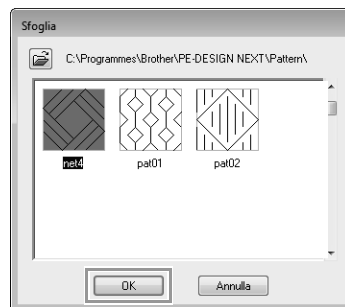

(G) Spostare il cursore per specificare 7,6 x 7,6 mm.



Viene visualizzato il disegno selezionato.



Promemoria:

- Se la finestra di dialogo è visualizzata in modalità Esperto, fare clic su **Alla modalità Principiante** per visualizzare la finestra di dialogo in modalità Principiante.
- È possibile specificare ulteriori dettagli nella modalità Esperto.



“Specifica degli attributi di cucitura” a pagina 60.



passaggio 5 Modifica di punti e forme

Ora, elimineremo un angolo dal pentagono per creare un vaso.

1 Disegnare il vaso.

Trascinare il puntatore nella Pagina disegno, come illustrato nella figura.

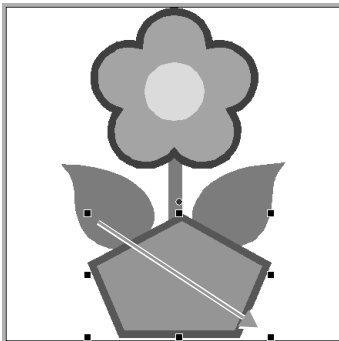

2 Eliminare un punto.

(A) Fare clic su **1, 2 e 3**.

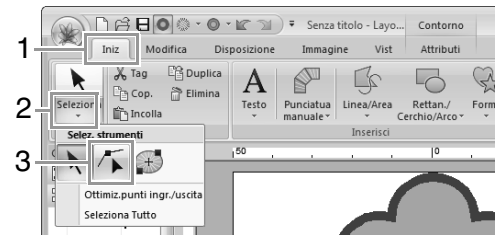

(B) Fare clic sulla forma per il vaso.

→ Vengono visualizzati i punti nella forma.

(C) Fare clic con il tasto destro del mouse sul punto superiore da eliminare, quindi fare clic su **Elimina**.

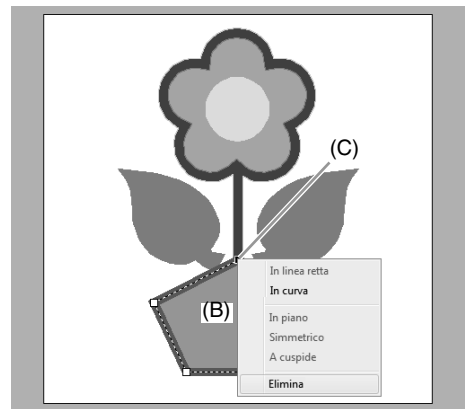

→ Il punto viene eliminato per formare un trapezoide.

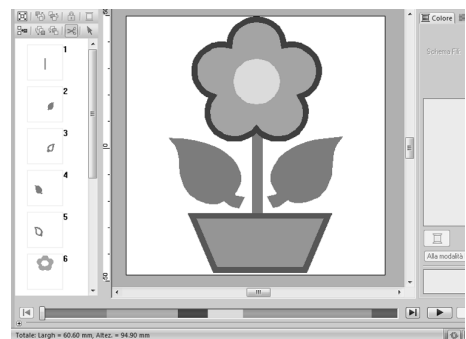

Per i dettagli sul salvataggio dei disegni da ricamo, fare riferimento a “Salvataggio” a pagina 84. Per i dettagli sul trasferimento dei disegni in una macchina da ricamo, fare riferimento a “Trasferimento di disegni da ricamo in macchine” a pagina 178.

Tracciatura di forme

Disegno di rettangoli, cerchi o forme ad arco

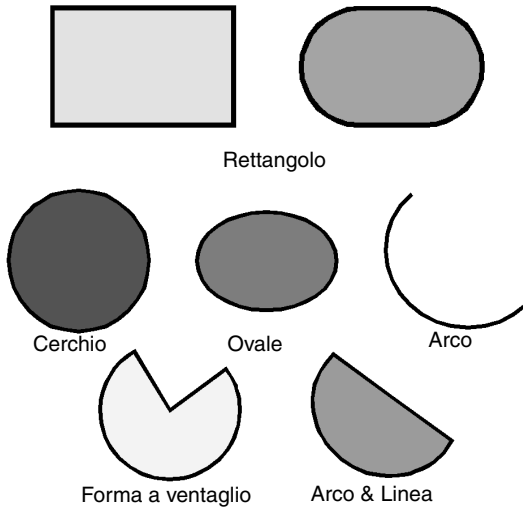

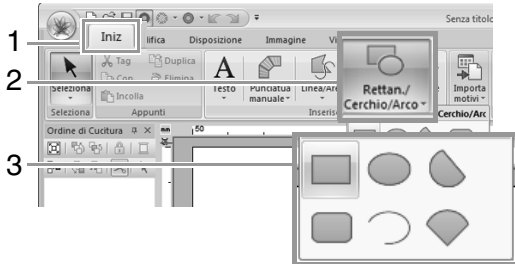

Innanzitutto, selezionare lo strumento Rettan./ Cerchio/Arco. Fare clic su 1, 2 e 3.

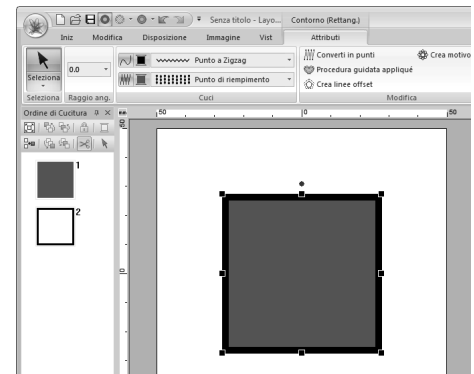
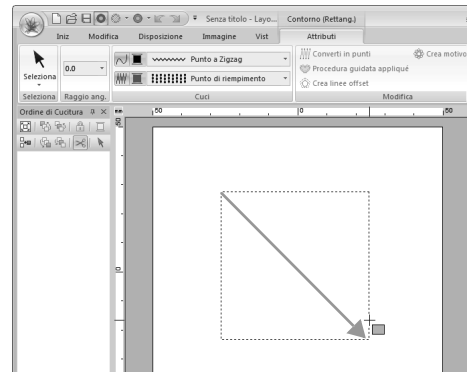

Trascinare il puntatore nella Pagina Disegno.



Promemoria:
 Per disegnare un cerchio o un quadrato, tenere premuto il tasto **Maiusc** mentre si trascina il puntatore.

-  : Rettangolo
-  : Rettangolo con angoli arrotondati
-  : Cerchio o Ovale



Promemoria:

Rettagoli con angoli arrotondati

Per modificare il raggio degli angoli, fare clic sul selettore **Raggio ang.** che si trova nella scheda **Attributi contorno**. Digitare quindi il raggio desiderato e premere il tasto **Invio** o selezionare il valore desiderato.

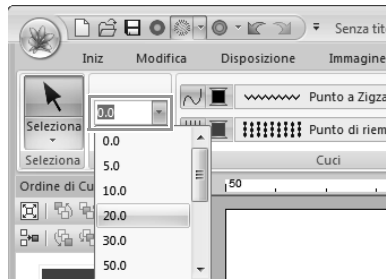

Esempio 1

Raggio dell'angolo: 0,0 mm



Esempio 2

Raggio dell'angolo: 20,0 mm

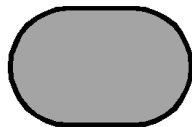

Arco

Arco & Linea

Ventaglio

1. Procedere come si farebbe per tracciare un cerchio o un ovale.

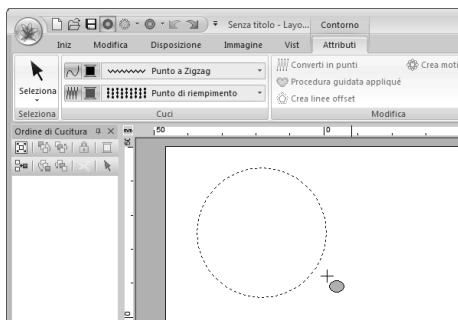

→ Viene visualizzata una linea radiale sull'ovale quando si rilascia il tasto del mouse.

2. Spostare il puntatore sul punto iniziale dell'arco e fare clic.

→ La linea radiale scompare.

3. Spostare il puntatore finché non si ottiene la forma desiderata dell'arco/arco e linea/ventaglio e fare clic.



Promemoria:

Trascinando il puntatore mentre si tiene premuto il tasto **Maiusc** si ottiene uno spostamento con incrementi di 15°. L'angolo corrente viene visualizzato nella barra di stato.

Arco

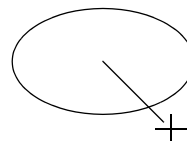

Fare clic sul punto iniziale.

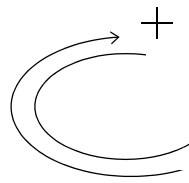

Spostarsi al punto finale.

Fare clic sul punto finale.

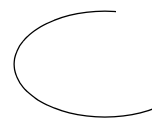

Arco & Linea

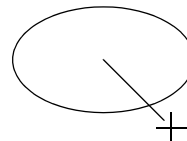

Fare clic sul punto iniziale.

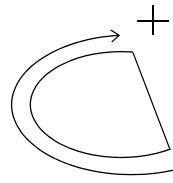

Spostarsi al punto finale.

Fare clic sul punto finale.



Ventaglio

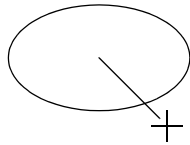

Fare clic sul punto iniziale.

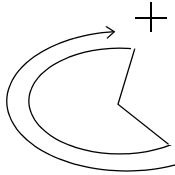

Spostarsi al punto finale.

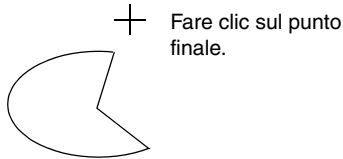

Fare clic sul punto finale.

Promemoria:

- Tutti questi disegni, a eccezione degli archi, presentano un contorno e una regione interna ai quali si possono assegnare differenti attributi di cucitura. Gli archi sono semplici contorni.
- Il contorno dei motivi creati con gli strumenti Forma a ventaglio e Arco & Linea può essere modificato mediante lo strumento *Seleziona punto*.
- “Seleziona di punti” a pagina 64.
- È possibile modificare il colore e il tipo di cucitura prima o dopo il disegno della forma.
- “Impostazione del colore filo e del tipo di cucitura” a pagina 58.
- È inoltre possibile utilizzare le impostazioni nella scheda **Attributi di cucitura** per definire altri attributi della forma.
- “Specifica degli attributi di cucitura” a pagina 60.

Tracciatura di varie forme

1. Innanzitutto selezionare lo strumento Forma. Fare clic su 1, 2 e 3.

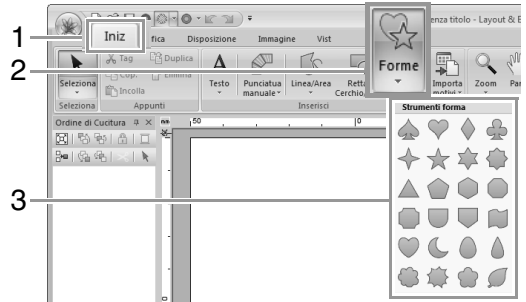

2. Trascinare il puntatore nella Pagina Disegno.

Promemoria:

Per disegnare la forma mantenendo le proporzioni altezza-larghezza originali, tenere premuto il tasto **(Maiusc)** mentre si trascina il puntatore.

Tracciatura di contorni (linee rette e curve)

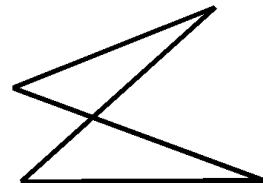
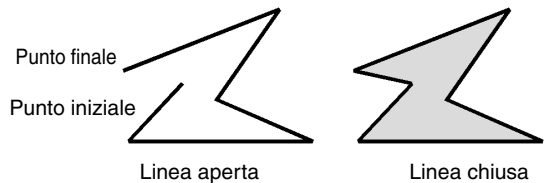

Questa linea chiusa è incrociata, pertanto le aree non saranno riempite.

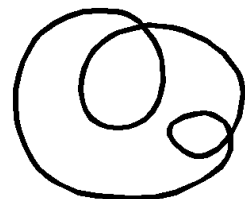
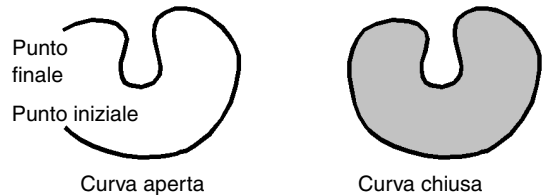

Questa curva chiusa è incrociata, pertanto le aree non saranno riempite.



Promemoria:

Se la linea del disegno si incrocia, non è possibile riempire l'area interna; la linea non deve essere incrociata per poter eseguire il riempimento.

- Innanzitutto selezionare lo strumento Linea/Area. Fare clic su **1**, **2** e **3**.



Fare clic sui punti per tracciare una linea chiusa costituita da linee rette. (Tasto di scelta rapida: **Z**)



Fare clic sui punti per tracciare una curva chiusa. (Tasto di scelta rapida: **X**)



Quando è visualizzata un'immagine modello, fare clic lungo i contorni dell'immagine per disegnare linee chiuse che tracciano l'immagine. (Tasto di scelta rapida: **C**)



Trascinare il puntatore per tracciare una curva chiusa a mano libera.



Fare clic sui punti per tracciare una linea aperta costituita da linee rette. (Tasto di scelta rapida: **Z**)



Fare clic sui punti per tracciare una curva aperta. (Tasto di scelta rapida: **X**)



Quando è visualizzata un'immagine modello, fare clic lungo i contorni dell'immagine per disegnare linee aperte che tracciano l'immagine. (Tasto di scelta rapida: **C**)



Trascinare il puntatore per tracciare una curva aperta a mano libera.

- Fare clic nella Pagina disegno o trascinare il puntatore per disegnare la linea.



Promemoria:

- I tasti di scelta rapida sono disponibili solo dopo la selezione dello strumento Linea/Area.
- Quando si seleziona lo strumento Area, premendo un tasto di scelta rapida viene attivato lo strumento Area corrispondente. Quando si seleziona lo strumento Linea, premendo un tasto di scelta rapida viene attivato lo strumento Linea corrispondente.

Linee rette/curve

- Fare clic nella Pagina disegno per specificare il punto iniziale.

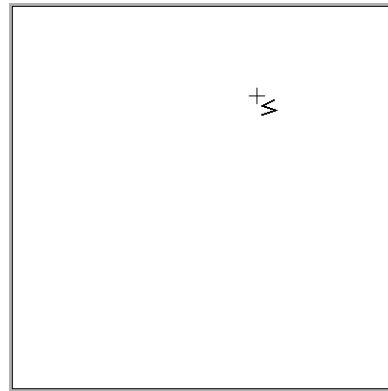

- Fare clic nella Pagina disegno per specificare il punto successivo.

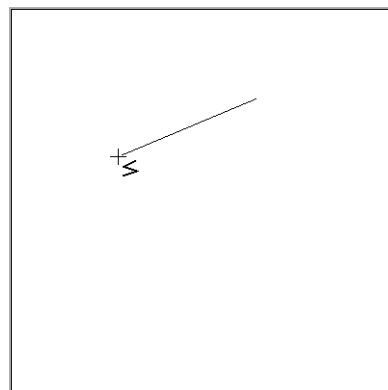

Promemoria:

- Per rimuovere l'ultimo punto inserito, fare clic con il tasto destro del mouse o premere il tasto **BackSpace**.
- Lo strumento Curva e lo strumento Semiautomatico si utilizzano nello stesso modo.

- Continuare a fare clic per specificare tutti i punti, quindi fare doppio clic sull'ultimo punto, oppure premere il tasto **Invio**.

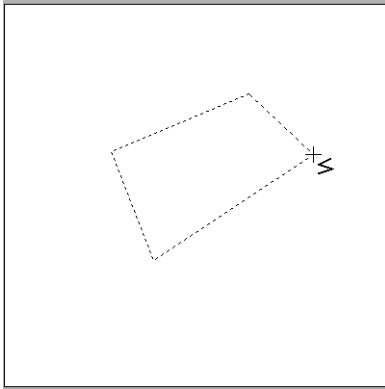

Promemoria:

- È possibile passare liberamente da un tipo di linea a un altro facendo clic su un pulsante diverso o premendo il tasto di scelta rapida.
 - Quando si disegna una linea retta, tenere premuto il tasto **Maiusc** mentre si sposta il puntatore per disegnare la linea verticalmente o orizzontalmente.
 - Anche dopo aver tracciato il motivo, è possibile modificare gli attributi dei punti finali delle linee.
 - Anche dopo aver eseguito il disegno, è possibile trasformare le linee rette in curve o viceversa.
- "Modifica degli attributi dei punti finali di una linea" a pagina 45.
- "Trasformazione di linee rette in curve o viceversa" a pagina 65.

Linee a mano libera

- Trascinare il puntatore per tracciare la linea.
- Rilasciare il tasto del mouse per finire il disegno.

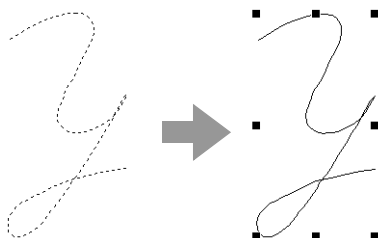

Modifica degli attributi dei punti finali di una linea

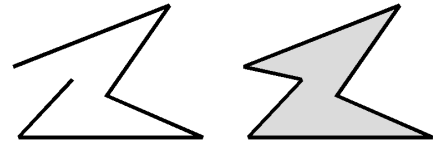

- Selezionare un oggetto disegnato con lo strumento Linea/Area. Quindi fare clic sulla scheda **Attributi**.

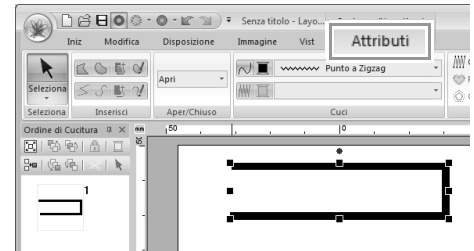

- Dal selettore **Forma percorso** selezionare **Apri** o **Chiudi** per i punti finali delle linee.

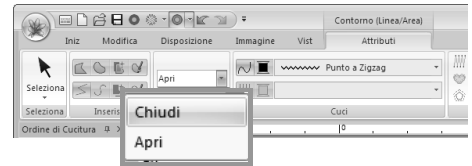





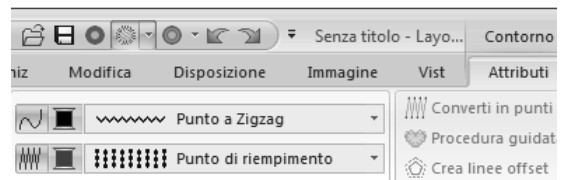

Attributi di ricamo delle forme

La scheda **Attributi** consente di impostare gli attributi di cucitura (colore del filo e tipo di cucitura, contorno e attivazione/disattivazione delle aree interne).

Esempio: quando si seleziona un rettangolo.



| | | |
|--|---|--|
|  | Cucitura contorno | Attiva o disattiva la cucitura della linea. |
|  | Cucitura area | Attiva o disattiva la cucitura dell'area. |
|  | Colore contorno | Fare clic su questo pulsante per impostare il colore del filo per linee, aree e motivi a punteggiatura manuale. |
| Colore area | Colori speciali | |
| Colore di punteggiatura | | |
| | |  <i>"Colori speciali" a pagina 59</i> |
|  | Punto a Zigzag | |
| | Tipo cucitura contorno | |
|  | Punto di riempimento | |
| | Tipo di cucitura area | |
| | Utilizzare questi selettori per impostare il tipo di cucitura per linee, aree e motivi a punteggiatura manuale. | |

 *"Applicazione degli attributi di cucitura a linee e aree" a pagina 58*

Creazione di una gradazione/miscelazione

La densità di uno o più colori può essere regolata in varie posizioni per creare un disegno di gradazione personalizzato.

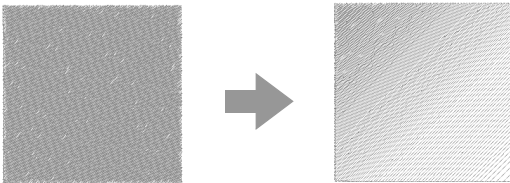

1. Selezionare un motivo da ricamo con la cucitura area specificata.

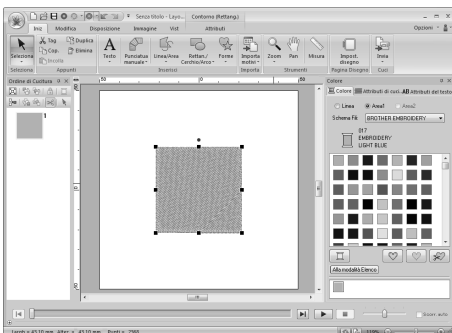

2. Fare clic sulla scheda **Attributi di cucitura**.

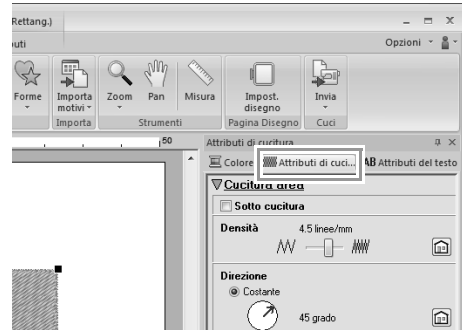

Promemoria:

Se gli attributi vengono visualizzati in modalità **Principiante**, fare clic su **Alla modalità Esperto**.

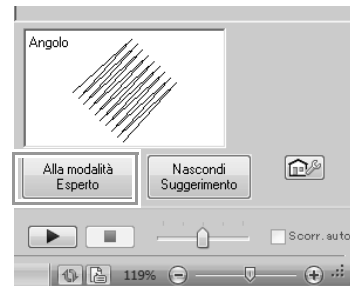



3. Selezionare la casella di controllo **Gradazione** e fare clic su **Motivo**.

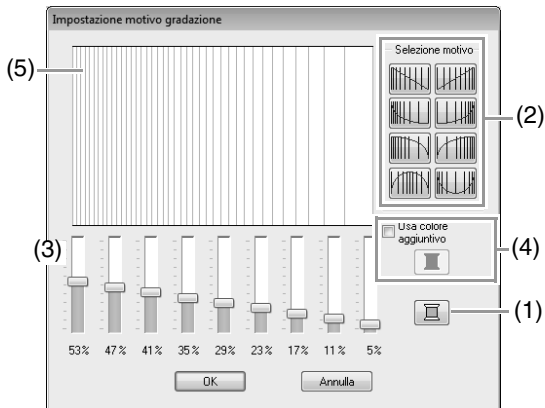

4. Specificare le impostazioni desiderate nella finestra di dialogo **Impostazione motivo gradazione**, quindi fare clic su **OK**.



- (1) Per modificare il colore del filo, fare clic su . Selezionare un colore nella finestra di dialogo **Colore filo** visualizzata e fare clic su **OK**.
- (2) Per selezionare un disegno gradazione preimpostato, fare clic sul disegno desiderato in **Selezione motivo**.
- (3) Spostare gli slider per regolare la densità del disegno gradazione.
- (4) Per miscelare due colori, selezionare la casella di controllo **Usa colore aggiuntivo**, quindi fare clic su . Selezionare un colore nella finestra di dialogo **Colore Filo** visualizzata e fare clic su **OK**.

 "Miscelazione" a pagina 6

- (5) L'area di anteprima mostra le modifiche apportate alle impostazioni.

Promemoria:

- La gradazione può essere specificata se punti pieni, punti di riempimento o punti di riempimento programmabili sono stati selezionati per la cucitura area e **Costante** è stato selezionato come direzione di cucitura.
- Se si deselecta la casella di controllo **Usa colore aggiuntivo**, le impostazioni di gradazione saranno applicate al colore restante.
- È inoltre possibile modificare il primo e il secondo colore della gradazione selezionando **Area1** o **Area2** nella scheda **Colore Filo**.

Cucitura foro

Specificando la cucitura del foro, la cucitura in aree sovrapposte non sarà eseguita due volte. È possibile impostare la cucitura del foro solo quando un'area racchiude completamente un'altra.

Per la cucitura foro è possibile selezionare motivi da ricamo creati con gli strumenti Rettangolo, Cerchio o Arco, Forme o con gli strumenti Linea/Area.

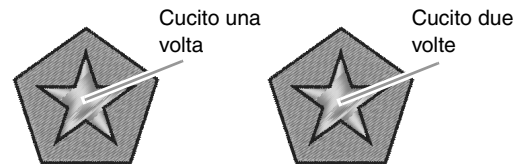

Cucitura foro non impostata Cucitura foro impostata

1. Selezionare una coppia di motivi, ad esempio, una stella inclusa in un pentagono.

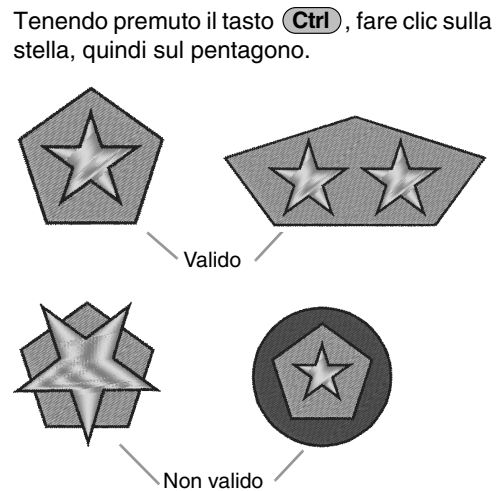

2. Fare clic su 1, 2 e 3.

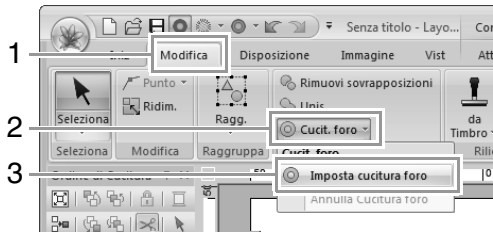

Promemoria:

Per vedere meglio il risultato dell'impostazione della cucitura del foro, visualizzare l'anteprima dei motivi prima e dopo l'impostazione della cucitura foro.



"Vista punti" a pagina 72

■ Annullamento della cucitura foro

1. Selezionare un disegno impostato per la cucitura foro.

2. Fare clic su 1, 2 e 3.



Modifica delle forme di disegni sovrapposti

È possibile selezionare i motivi creati con gli strumenti Rettangolo, Cerchio o Arco, con gli strumenti Forme o Linea/Area per rimuovere o unire le aree sovrapposte.

■ Rimozione di sovrapposizioni

È possibile impostare i disegni sovrapposti in modo che l'area sovrapposta venga rimossa.

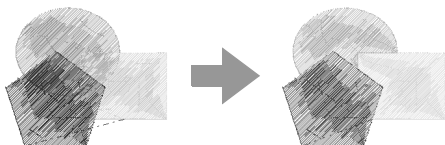

1. Tenendo premuto il tasto **Ctrl**, fare clic su due o più motivi sovrapposti per selezionarli.

2. Fare clic su 1, quindi su 2.

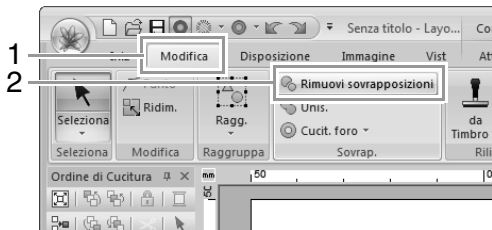

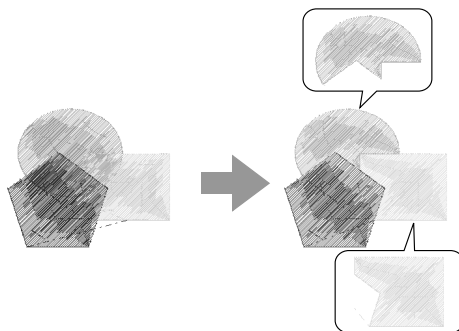

• In caso di sovrapposizione parziale

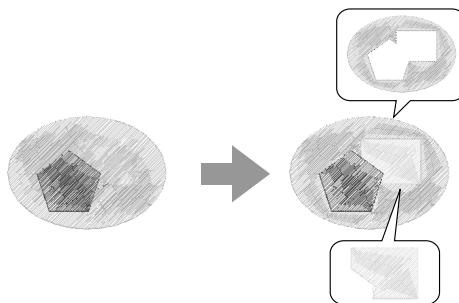

• In caso di disegni racchiusi



-  Primo disegno nell'ordine di cucitura
-  Secondo disegno nell'ordine di cucitura
-  Terzo disegno nell'ordine di cucitura

■ Unione

È possibile unire insieme i motivi sovrapposti.

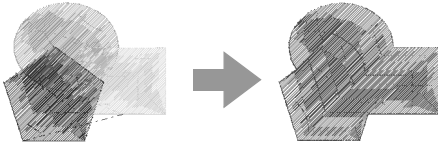

→ Il colore e il tipo di cucitura dell'ultimo motivo tracciato (il motivo nella parte più in alto) vengono applicati al motivo unito.

1. Tenendo premuto il tasto **Ctrl**, fare clic su due o più motivi sovrapposti per selezionarli.
2. Fare clic su 1, quindi su 2.

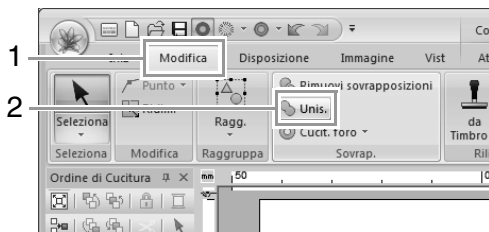

→ Se non è possibile applicare questa impostazione ai disegni selezionati viene visualizzato un messaggio di errore.

- In caso di sovrapposizione parziale

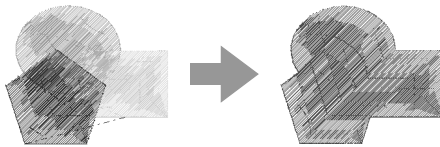

Creazione di un motivo floreale

È possibile creare una cucitura linea in un motivo floreale in base alla forma selezionata.

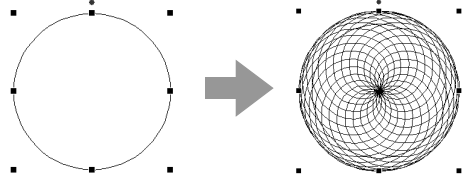

1. Tracciare una forma e selezionarla.

Nota:
Assicurarsi di selezionare una linea chiusa.
"Modifica degli attributi dei punti finali di una linea" a pagina 45

2. Fare clic su 1, quindi su 2.

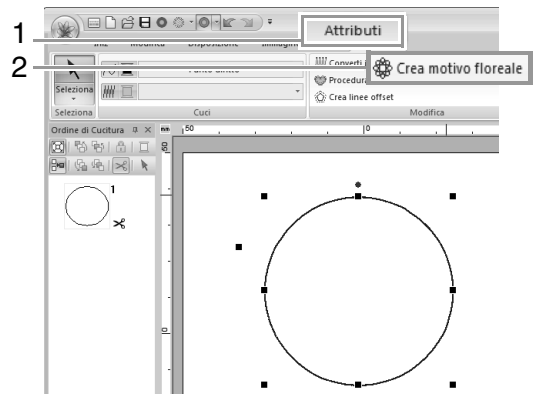

■ Modalità Semplice

1. Trascinare lo slider **Densità** per regolare il motivo.

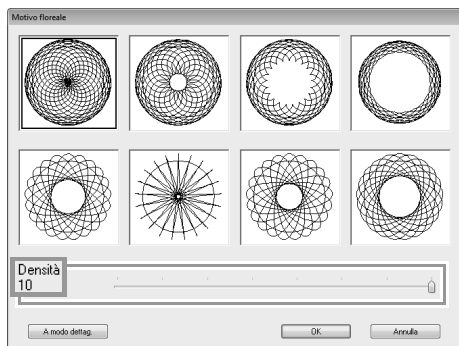
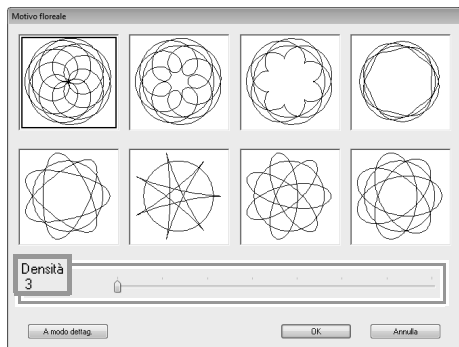

2. Fare clic sul motivo desiderato, quindi fare clic su **OK**.

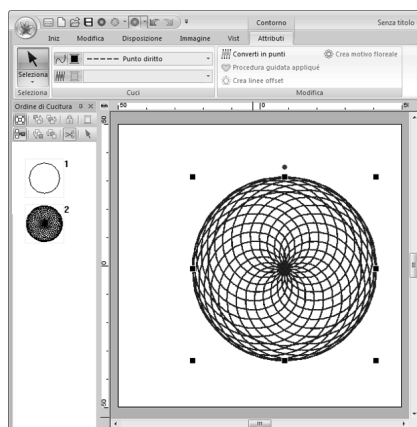

■ Modalità Dettaglio

È possibile specificare ulteriori dettagli nella modalità Dettaglio.

1. Fare clic su **A modo dettagli** nella finestra di dialogo **Motivo floreale**.



2. Trascinare lo slider **Densità** e lo slider **Motivo** per regolare il motivo.

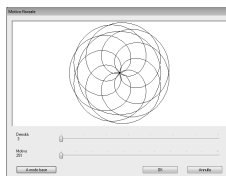

Densità 3, Motivo 251

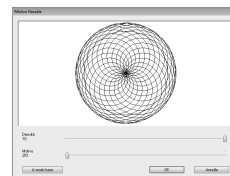

Densità 10, Motivo 251

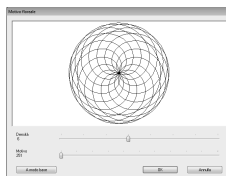

Densità 6, Motivo 251

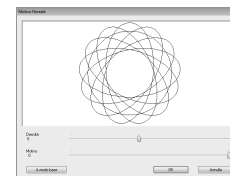

Densità 6, Motivo 0

3. Una volta regolato il motivo, fare clic su **OK**.

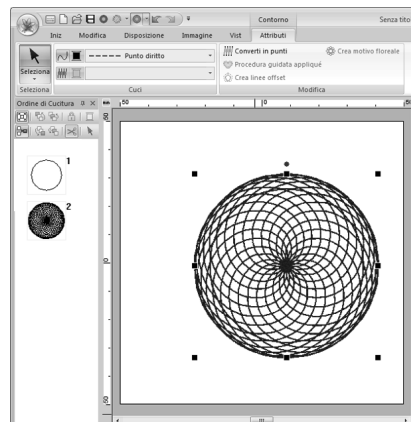

Promemoria:

Per il motivo linea floreale viene specificato il punto continuo.

Creazione di un motivo linea offset

È possibile creare una cucitura linea in un motivo concentrico in base alla forma selezionata.

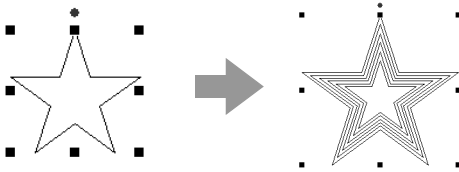

1. Tracciare una forma e selezionarla.

Nota:

Assicurarsi di selezionare una linea chiusa.



“Modifica degli attributi dei punti finali di una linea” a pagina 45

2. Fare clic su 1, quindi su 2.

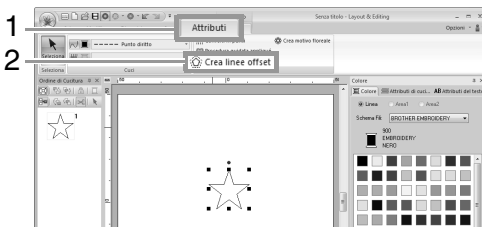

3. Specificare le impostazioni desiderate per il motivo linea offset, quindi fare clic su OK.

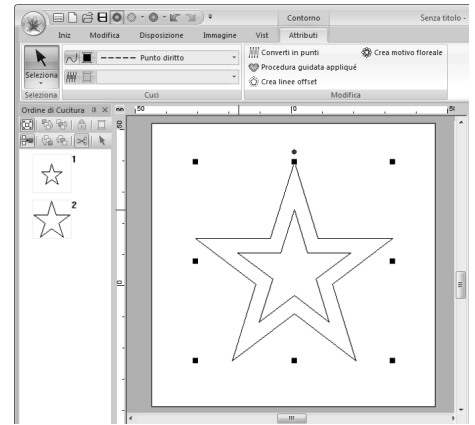

Direzione offset

Esterno

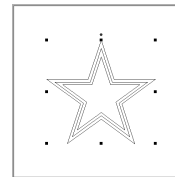

Interno

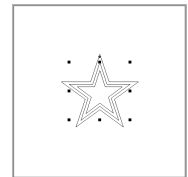

Spaziatura

1 mm

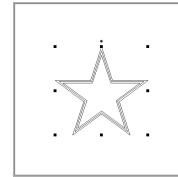

5 mm

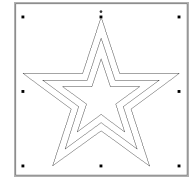

Conteggio linea offset

1 linea

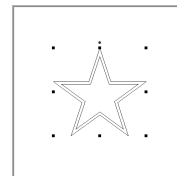

5 linee

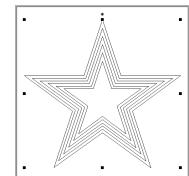

Angoli arrotondati

Casella di controllo selezionata. Casella di controllo deselezionata.

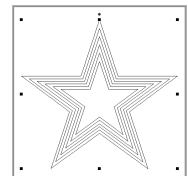
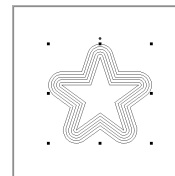

Modifica di disegni da ricamo

Selezione di disegni

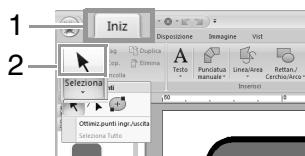

- Innanzitutto selezionare lo strumento Selezione. Fare clic su 1, quindi su 2.

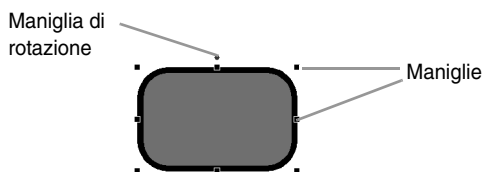

- Fare clic sul disegno.



Promemoria:

- Se non viene visualizzato  in 2, fare clic sulla freccia nella parte inferiore del pulsante, quindi fare clic su .
- La barra di stato mostra le dimensioni (larghezza ed altezza) del disegno.

- Per selezionare un disegno aggiuntivo, tenere premuto il tasto **Ctrl** e fare clic sull'altro disegno.

Promemoria:



- È anche possibile selezionare i disegni trascinando il puntatore sul disegno.
- Premere il tasto **Tab** per selezionare il disegno successivo nell'ordine di creazione.
- Se sono selezionati più motivi, è possibile deseleggerne uno tenendo premuto il tasto **Ctrl** mentre si fa clic sul motivo.

Selezione di tutti i disegni da ricamo

Fare clic su 1, 2 e 3.



Promemoria:

- Se non viene visualizzato  fare clic sulla freccia nella parte inferiore del pulsante, quindi fare clic su .
- Tutti i motivi possono essere selezionati premendo i tasti di scelta rapida **Ctrl** + **A**.
- I motivi da ricamo bloccati non possono essere selezionati.

 "Blocco di disegni da ricamo" a pagina 76

Spostamento dei disegni

Spostamento manuale

Trascinare il motivo o i motivi selezionati nella posizione desiderata.

Promemoria:

- Per spostare il disegno in direzione orizzontale o verticale, tenere premuto il tasto **Maiusc** mentre si trascina.
- Premendo i tasti freccia il motivo selezionato si sposta.

Spostamento al centro di disegni da ricamo

Selezionare il motivo o i motivi, quindi fare clic su 1, 2 e 3.

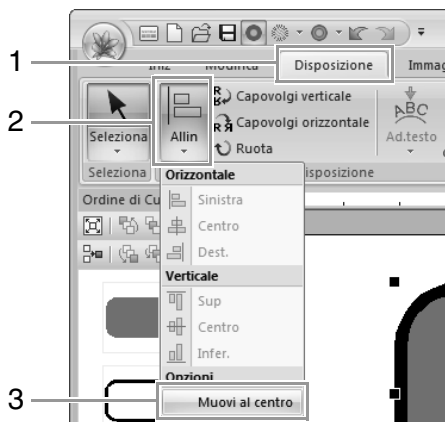

■ Allineamento di disegni da ricamo

Selezionare i motivi, quindi fare clic su **1**, **2** e **3**.

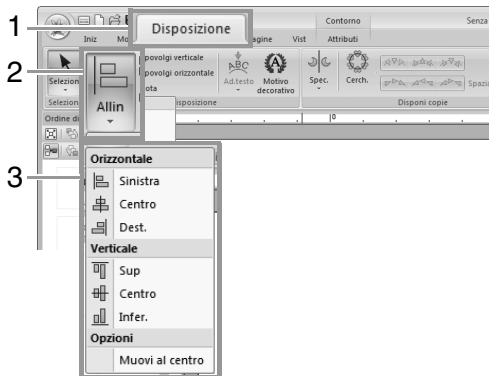

→ I disegni selezionati sono allineati nel modo mostrato di seguito.

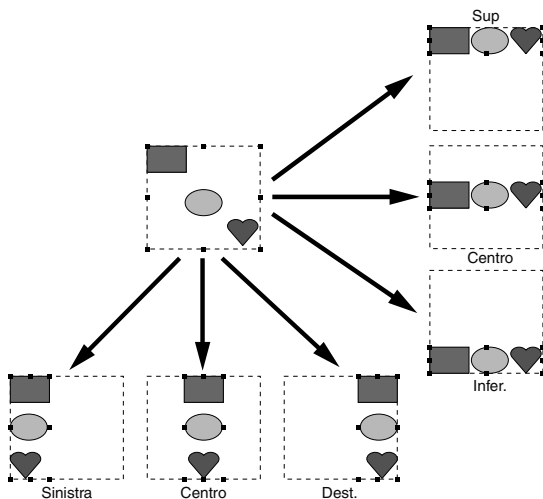

Adattamento di disegni

■ Adattamento manuale

1. Selezionare il disegno (o i disegni).

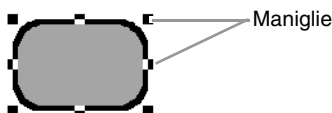

2. Trascinare la maniglia per regolare il(i) disegno(i) con le dimensioni desiderate.

! Nota:

Alcuni disegni importati da una scheda ricamo non possono essere adattati.

📖 Promemoria:

- Se si tiene premuto il tasto **(Majusc)** quando si trascina la maniglia, il disegno sarà ingrandito o ridotto dalla parte centrale del disegno.
- Mentre si trascina la maniglia, le dimensioni correnti sono visualizzate sulla barra di stato.
- Quando si adattano motivi/punti, il numero di punti rimane lo stesso, con conseguente peggioramento della qualità. Per mantenere la densità e riempire il disegno da ricamo, tenere premuto il tasto **(Ctrl)** durante l'adattamento.

👉 "Ingrandimento/riduzione dei disegni/punti" a pagina 272.

■ Adattamento numerico

1. Selezionare il motivo o i motivi, quindi fare clic su **1** e **2**.

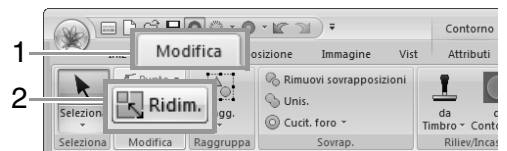

2. Selezionare le dimensioni, quindi fare clic su **OK**.



- (1) Selezionare se la larghezza e l'altezza saranno impostate come percentuale (%) o come dimensione (millimetri o pollici). Impostare larghezza e altezza.
- (2) Per modificare proporzionalmente la larghezza e l'altezza, selezionare la casella di controllo **Mantieni proporzioni**.
- (3) Per ridimensionare il motivo selezionato mantenendo la densità originale e riempiendo il motivo, selezionare la casella di controllo **Mantieni la densità e riempi il motivo**.



Promemoria:

La casella di controllo **Mantieni la densità e riempi il motivo** è disponibile solo se è stato selezionato un motivo/punto.



"Ingrandimento/riduzione dei disegni/punti" a pagina 272.



Promemoria:

È possibile selezionare un angolo anche trascinando  nella finestra di dialogo **Ruota**.

Rotazione dei disegni

Rotazione manuale

1. Selezionare il disegno (o i disegni).
2. Trascinare la maniglia di rotazione.

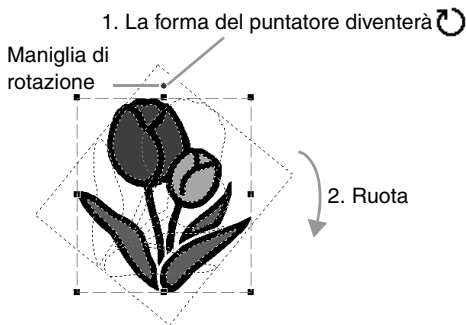

Promemoria:

Per ruotare il disegno con incrementi di 15°, tenere premuto il tasto **Maiusc** mentre si trascina la maniglia.

Rotazione numerica

1. Selezionare il motivo o i motivi, quindi fare clic su **1** e **2**.

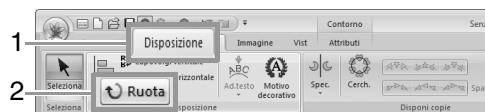

2. Digitare o selezionare l'angolo di rotazione. Fare clic su **OK**.



Capovolgimento orizzontale o verticale dei disegni

Selezionare il motivo o i motivi, quindi fare clic su **1** e **2**.

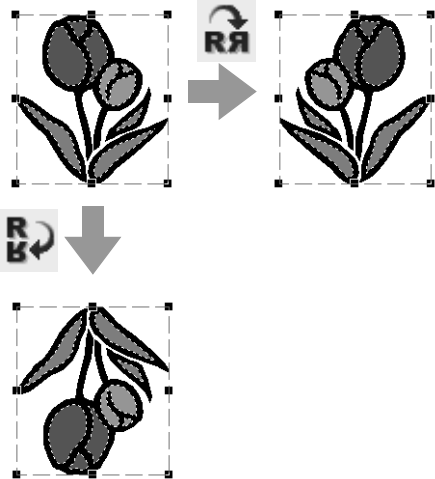

Nota:

Alcuni disegni importati da una ricamo non possono essere capovolti.

Disponi copie

Nota:

Potrebbe non essere possibile creare copie speculari di alcuni dati di ricamo letti dalle schede da ricamo.

■ Utilizzo dello strumento Copia speculare

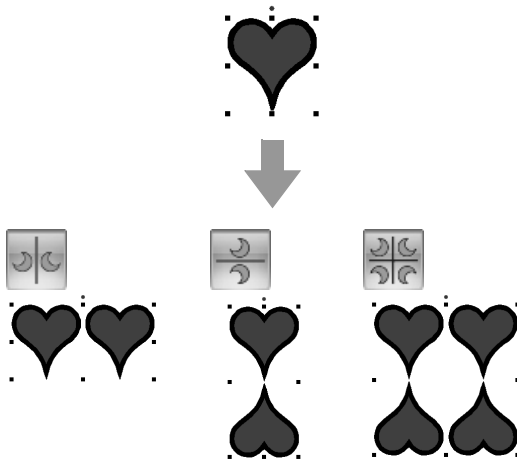

1. Selezionare il motivo o i motivi da ricamo, quindi fare clic su 1, 2 e 3.



2. Trascinare il puntatore, quindi fare clic sulla posizione desiderata.

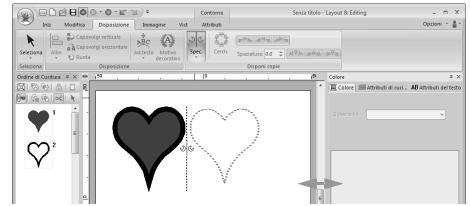

■ Utilizzo dello Strumento copia cerchio

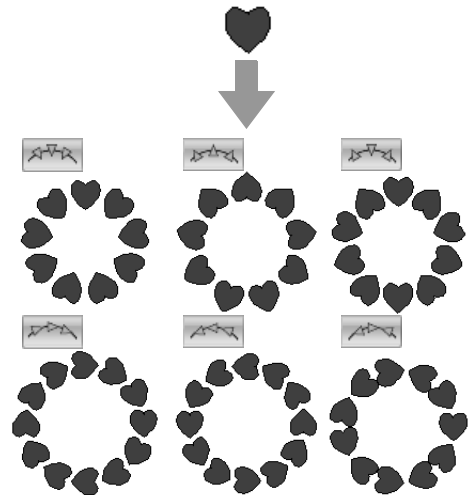

1. Selezionare il motivo o i motivi da ricamo, quindi fare clic su 1 e 2.



Promemoria:

- Con i motivi in 1 è possibile selezionare la disposizione desiderata.
- È possibile specificare la spaziatura tra i motivi in (2). Più è alto il valore, più aumenta la spaziatura tra i motivi.



2. Trascinare il puntatore per tracciare un cerchio.

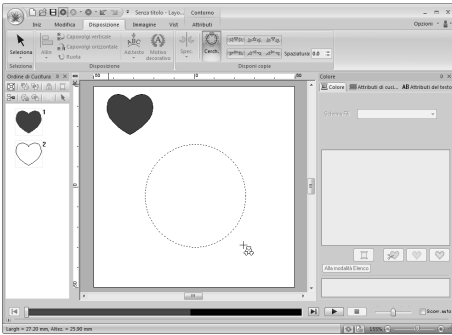

Promemoria:

- Per disegnare un cerchio, tenere premuto il tasto **(Maiusc)** mentre si trascina il puntatore.
- Per tracciare nuovamente un'ellisse, fare clic con il tasto destro del mouse nella Pagina Disegno per tornare all'operazione precedente alla tracciatura dell'ellisse.

3. Trascinare il puntatore per selezionare l'angolo desiderato.

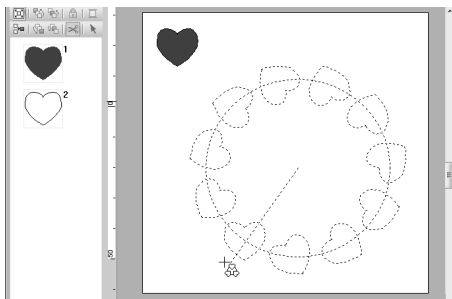
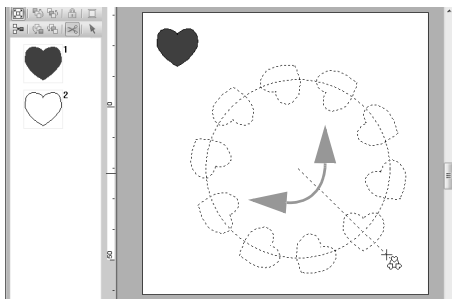

La rotazione delle linee modifica l'orientamento dei motivi.

Promemoria:

Per ruotare la linea in incrementi di 15°, tenere premuto il tasto **(Maiusc)** mentre si sposta il puntatore. L'angolo della linea viene visualizzato nella barra di stato.

4. Fare clic per completare le copie.

Aggiunta di un motivo decorativo

È possibile aggiungere un motivo decorativo al motivo da ricamo selezionato.

1. Selezionare il motivo da ricamo, quindi fare clic su **1**, e **2**.



2. Selezionare una categoria dal selettore **Categoria** (1), selezionare il motivo decorativo desiderato (2) e fare clic su **OK** (3).

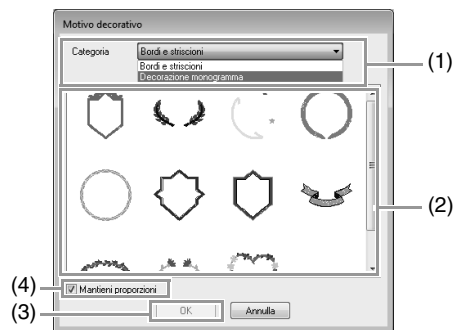

- (4) **Mantieni proporzioni**

Quando la casella di controllo è selezionata

Le proporzioni larghezza-altezza originali del motivo decorativo aggiunto vengono mantenute.



Quando la casella di controllo è deselezionata

Le proporzioni larghezza-altezza del motivo decorativo diventano quelle del motivo da ricamo selezionato.



Raggruppamento/Rimozione del raggruppamento dei disegni da ricamo

■ Raggruppamento di motivi

Selezionare diversi motivi, quindi fare clic su 1, 2 e 3.

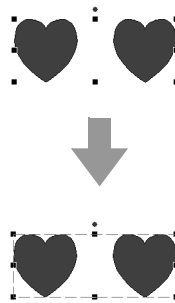

■ Rimozione del raggruppamento dei disegni

Selezionare un motivo da ricamo raggruppato, quindi fare clic su 1, 2 e 3.

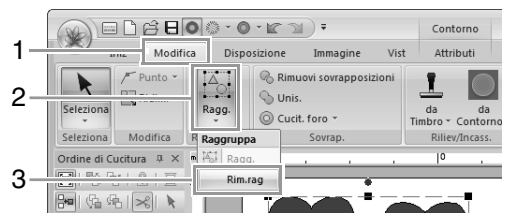

■ Modifica singola di disegni raggruppati

Anche dopo aver raggruppato i disegni, è possibile modificarli individualmente.

1. Per selezionare un solo motivo all'interno di un gruppo, tenere premuto il tasto **Alt** mentre si fa clic sul motivo.
2. Modificare il motivo.



Applicazione degli attributi di cucitura a linee e aree

Impostazione del colore filo e del tipo di cucitura

Il gruppo **Cuci** nella scheda **Attributi** consente di impostare gli attributi di ricamo.

■ Cucitura linea / Cucitura area



 attiva o disattiva la cucitura dell'area;  attiva o disattiva la cucitura della linea.



Promemoria:

Quando la cucitura della linea o dell'area è disattivata, le linee o le aree non vengono cucite (e non è possibile selezionarne il colore o il tipo di cucitura).

Attiva: il pulsante **Colore contorno/Colore area** e il selettore **Tipo cucitura contorno/Tipo cucitura area** sono visualizzati.

Disattiva: il pulsante **Colore contorno/Colore area** e il selettore **Tipo cucitura contorno/Tipo cucitura area** non sono visualizzati.

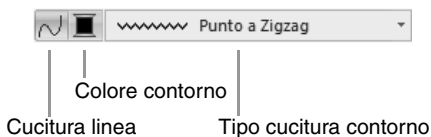

Cucitura linea attiva: Cucitura linea disattiva:

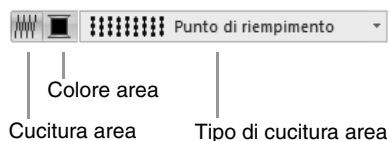
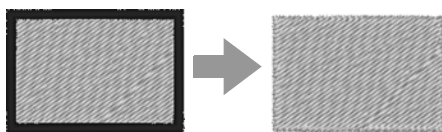

Cucitura area attiva: Cucitura area disattiva:

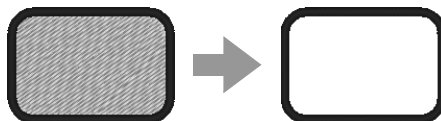

 "Colore" a pagina 58 e "Tipo di cucitura" a pagina 59

■ Colore

Fare clic sul pulsante **Colore**.

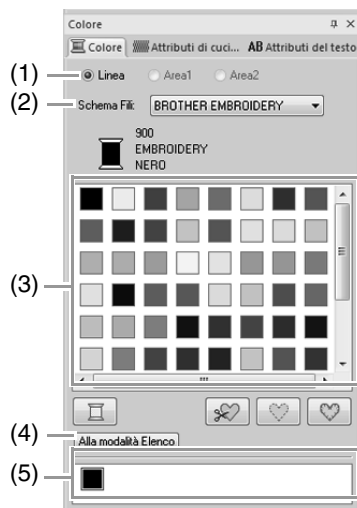

- Modalità Tavolozza

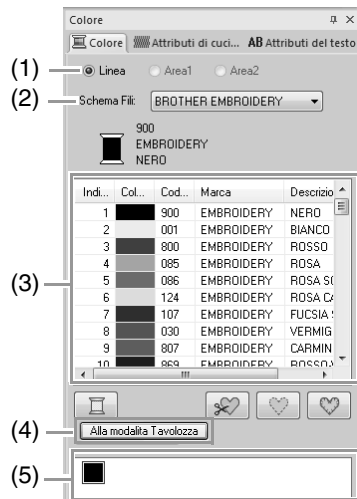

- Modalità Elenco



- Selezionare il tipo di cucitura (**Linea**, **Area1** o **Area2**) di cui selezionare il colore.
Linea: colore della linea
Area1: colore dell'area
Area2: altro colore per la miscelazione

 **Promemoria:**
Area 2 può essere selezionato solo se è specificata una gradazione con un effetto di miscelazione.
 "Creazione di una gradazione/miscelazione" a pagina 46

- Dal selettore **Schema Fili**, selezionare una marca del filo o lo schema fili utente.
- Dall'elenco dei colori dei fili, selezionare il colore desiderato.
- Fare clic per cambiare modalità.
- Visualizza tutti i colori dei fili da utilizzare nel disegno da ricamo. Quando si seleziona un motivo da ricamo, viene visualizzata una cornice intorno ai colori da utilizzare nel motivo. È possibile specificare gli stessi colori dei fili selezionandoli qui.



Colori speciali



- NON DEFINITO:** per poter selezionare manualmente il colore per un motivo monocromatico, è possibile selezionare **NON DEFINITO**.

Colori per la creazione di applicazioni:
 è possibile creare applicazioni utilizzando i tre colori speciali seguenti.

- MATERIALE APPLIC:** contrassegna il contorno dell'area da tagliare dal materiale dell'applicazione.
- POSIZIONE APPLIC:** contrassegna la posizione sul materiale di supporto in cui si deve cucire l'applicazione.
- APPLICAZIONE:** cuce l'applicazione sul materiale di supporto.

 **Promemoria:**
 È possibile creare facilmente le applicazioni utilizzando la procedura guidata applicazione.
 "Guida di apprendimento 9: Creazione di applicazioni" a pagina 157

Tipo di cucitura

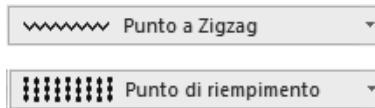

Utilizzare questo selettore per impostare il tipo di cucitura per i contorni, le aree interne, il testo e i disegni a punciatura manuale.

Fare clic in un selettore del tipo di cucitura, quindi selezionare il tipo di cucitura desiderato.

→ Le impostazioni disponibili visualizzate variano in base all'oggetto selezionato.

| Tipo di oggetto | Impostazioni Tipo cucitura contorno | Impostazioni Tipo di cucitura area |
|--|--|---|
| Testo (caratteri interni (025, 029), caratteri personalizzati) | Nessuno | Pieno, Riempimento, Prog. Riempimento (riempimento programmabile) |
| Testo (caratteri interni (tranne 025 e 029), caratteri del monogramma, caratteri TrueType) | Zigzag, Continuo, Triplo, Tema, Erba, Nodino rilievo, E/V | |
| Testo (carattere piccolo) | Nessuno | Nessuno |
| Motivo a punciatura manuale | Nessuno | Pieno, Riempimento, Prog. Riempimento (riempimento programmabile) Cordoncini, Tema |
| Altro | Zigzag, Continuo, Triplo, Tema, Erba, Nodino rilievo, E/V | Pieno, Riempimento, Prog. Riempimento (riempimento programmabile) Cordoncini, Tema, Croce, Cerchi concentrici, Radiale, Spirale, Battuto |

 “Cucitura linea / Cucitura area” a pagina 58 e “Specifica degli attributi di cucitura” a pagina 60

Specifica degli attributi di cucitura

1. Selezionare un motivo da ricamo, lo strumento Disegno o lo strumento Testo.
2. Fare clic sulla scheda **Attributi di cucitura**.

Modalità Principiante:

Regolare con lo slider.

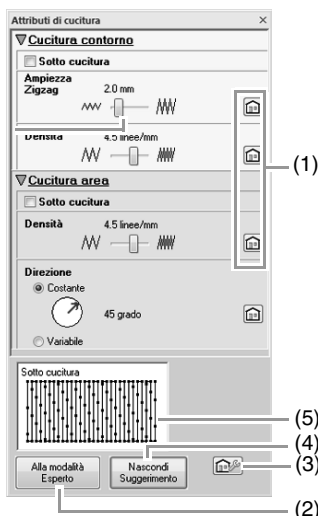

Modalità Esperto:

Inserire un valore.



- (1) Fare clic per tornare alle impostazioni predefinite.
 - (2) Fare clic per cambiare modalità.
 - (3) Fare clic per caricare/salvare le impostazioni di cucitura.
 - (4) Fare clic per mostrare/nascondere la visualizzazione del suggerimento.
 - (5) Visualizzazione suggerimento
- Ogni volta che si modificano le impostazioni, è possibile visualizzare qui un'anteprima della cucitura.

Promemoria:

Gli attributi di cucitura visualizzati nella finestra di dialogo dipendono dal tipo di cucitura selezionato.

3. Modificare gli attributi di cucitura in **Cucitura contorno** o **Cucitura area**.

→ Le impostazioni vengono applicate al disegno da ricamo ogni volta che vengono modificate.

 Per ulteriori dettagli sui diversi attributi e impostazioni di cucitura, fare riferimento a “Attributi di cucitura linea” a pagina 300 e “Attributi cucitura area” a pagina 305.

Promemoria:

È possibile salvare attributi di cucitura utilizzati con maggiore frequenza.

 Per ulteriori dettagli, fare riferimento a “Salvataggio delle impostazioni in un elenco” a pagina 174

Incassato/in rilievo

È possibile selezionare più motivi per creare un effetto incassato/in rilievo.

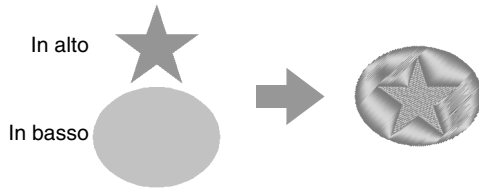

1. Tracciare una forma.

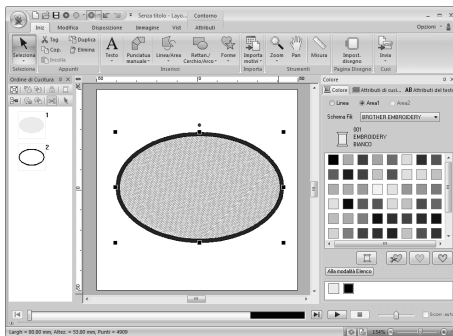

In questo esempio la cucitura del filo è selezionata per la cucitura area.

2. Tracciare una forma sovrapposta alla forma tracciata nel passaggio 1.

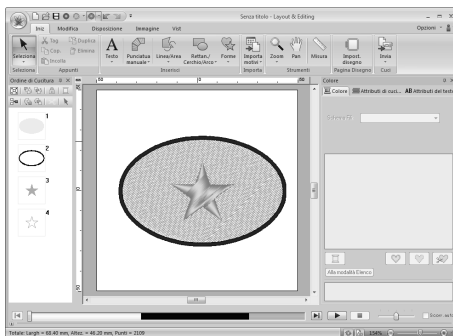

3. Selezionare le due forme, quindi fare clic su 1, 2 e 3.

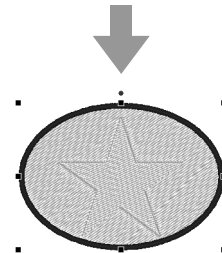

Il motivo inferiore viene incassato con il contorno della forma sulla parte superiore.

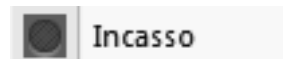

Dalla forma sulla parte superiore nel motivo inferiore viene creato un incasso.



Per ottenere migliori risultati selezionare Punto pieno per la cucitura area del motivo inferiore.



Dalla forma sulla parte superiore nel motivo inferiore viene creato un rilievo.



Per ottenere migliori risultati selezionare Punto di riempimento per la cucitura area del motivo inferiore.

Promemoria:

Questo effetto può essere modificato con lo strumento *Mod.timbro*.

Nota:

- Questi comandi possono essere utilizzati solo con motivi creati con gli strumenti Linea/Area, Rettangolo/ Cerchio/Arco e Forme. Non possono essere utilizzati con motivi creati con gli strumenti Testo o Puncitura manuale.
- Il motivo da ricamo inferiore deve avere uno dei seguenti tipi di cucitura specificati per la cucitura area.
 - Punto pieno
 - Punto di riempimento
 - Punto di riempimento programmabile
- Per utilizzare il comando **Lin**, è necessario attivare la cucitura linea per i motivi da ricamo superiori.
- Per utilizzare i comandi **Incasso** o **Riliev**, è necessario attivare la cucitura area per i motivi da ricamo superiori.

Applicazione e modifica di timbri

È possibile creare effetti incassati/in rilievo stampando una forma su un motivo. Il risultato è una cucitura di punti in direzioni diverse.



■ Applicazione di un timbro

1. Tracciare una forma.

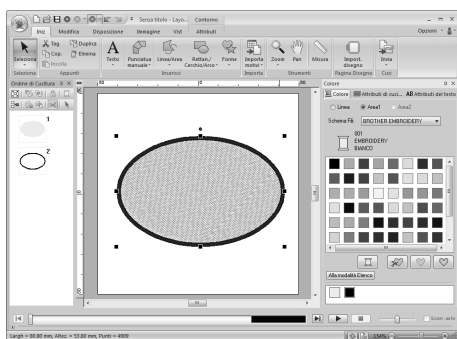

2. Fare clic su 1, 2 e 3.

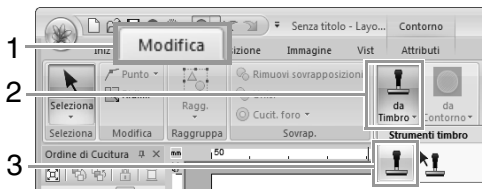

3. Selezionare un motivo timbrato, (file .pas con impostazioni di timbro applicate).

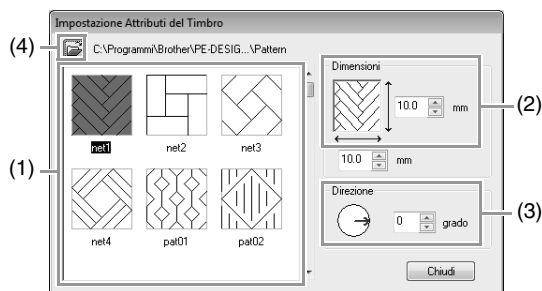

(1) Selezionare un motivo timbrato.

(2) Specificare le dimensioni del motivo timbrato.

(3) Specificare la direzione del motivo timbrato.

(4) Per selezionare una cartella diversa, fare clic su

Promemoria:

Le impostazioni di incassatura e rilievo del timbro sono visualizzate come aree riempite di rosso e blu.

4. Fare clic sull'oggetto tracciato nel passaggio 1 per selezionarlo.

→ Intorno all'oggetto selezionato sono visualizzate linee tratteggiate.

5. Fare clic sulle posizioni desiderate all'interno dell'oggetto.

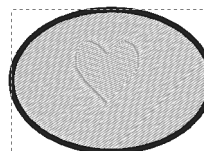

È possibile visualizzare in anteprima l'effetto del timbro creato in Vista Realist.

Promemoria:

- I timbri possono essere applicati ad aree di oggetti che hanno punto pieno, punto di riempimento e punto di riempimento programmabile applicati.
- Utilizzando Programmable Stitch Creator, è possibile modificare i disegni forniti o crearne di nuovi.

 "Programmable Stitch Creator" a pagina 233

Modifica di un timbro

1. Fare clic su 1, 2 e 3.

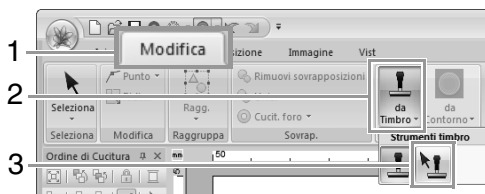

2. Fare clic sull'oggetto con il timbro.

→ Intorno all'oggetto selezionato sono visualizzate linee tratteggiate.

3. Fare clic sul timbro.

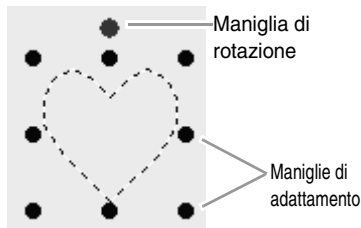

Promemoria:

- È possibile selezionare solo un timbro alla volta.
- Per ingrandire il motivo, trascinare una maniglia graduata.
- Per ruotare il motivo, trascinare la maniglia di rotazione.
- Per eliminare il motivo, premere il tasto

Canc.

4. Modificare il timbro.

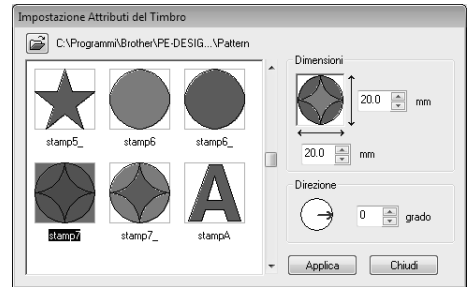

- Per modificare il motivo timbrato, selezionare un altro motivo e fare clic su **Applica**.

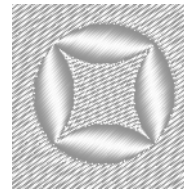

Promemoria:

- Se si modificano le dimensioni di un motivo, le dimensioni del timbro non cambiano. Assicurarsi di controllare il timbro dopo la modifica del motivo.
- Se si modifica un disegno contenente un timbro, accertarsi di controllare che dopo la modifica il timbro sia rifinito.

Ridefinizione di disegni da ricamo

Selezione di punti

1. Selezionare lo strumento Selez. punto facendo clic su **1, 2 e 3**.

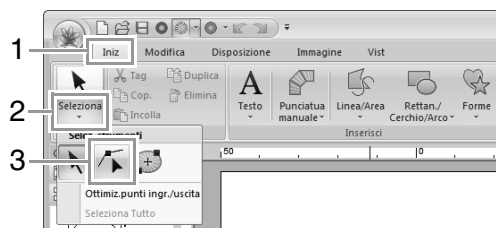

2. Fare clic sul disegno.
3. Per selezionare un punto singolo, fare clic su un quadrato vuoto.

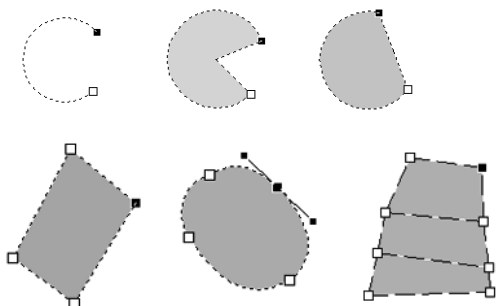

Promemoria:

Il disegno può essere una linea spezzata, una curva, un arco, una forma a ventaglio, un arco & linea, un disegno a punciatura manuale o dati punto.

Promemoria:

È possibile selezionare più punti in uno dei modi seguenti.

- Trascinare il puntatore.
→ Vengono selezionati tutti i punti all'interno della finestra di dialogo.
- Tenere premuto il tasto **Ctrl** mentre si fa clic sui punti.
→ Per deselegionare un punto, fare clic sul punto selezionato.
- Tenere premuto il tasto **Maiusc** mentre si tiene premuto il tasto freccia per selezionare più punti.
- Tenere premuto il tasto **Ctrl** mentre si tiene premuto un tasto freccia per modificare il punto selezionato.

Spostamento dei punti

1. Selezionare il punto.
2. Trascinare il punto nella nuova posizione.

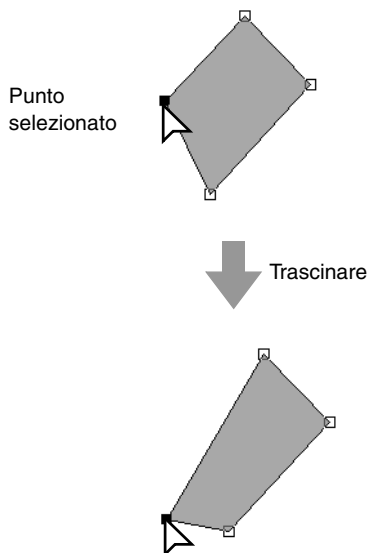

Promemoria:

- Per spostare il punto di una linea spezzata, una curva, un disegno di punciatura manuale o i dati punto in direzione orizzontale o verticale, tenere premuto il tasto **Maiusc** durante il trascinamento.
- Un punto selezionato può essere spostato anche con i tasti freccia.
- Non è possibile utilizzare i tasti freccia per spostare i punti finali di un Arco, Arco & linea e Ventaglio.
- È anche possibili spostare i punti nei disegni impostati per la cucitura foro. Tuttavia, non è possibile spostare il punto oltre il contorno. Per spostare il punto in questa direzione, annullare innanzitutto la cucitura foro.
- Se si inizia il trascinamento facendo clic in un punto qualsiasi del contorno del motivo, viene inserito un nuovo punto o viene deselegionato il punto (o i punti) selezionato.

Inserimento di punti

1. Selezionare lo strumento Selez. punto facendo clic su 1, 2 e 3.

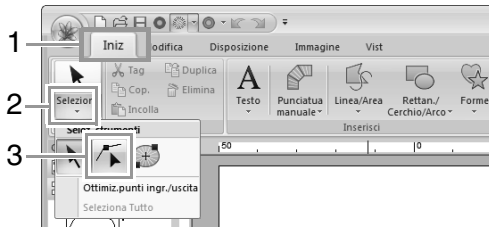

2. Fare clic sul disegno.
3. Fare clic sul contorno per aggiungere un punto.

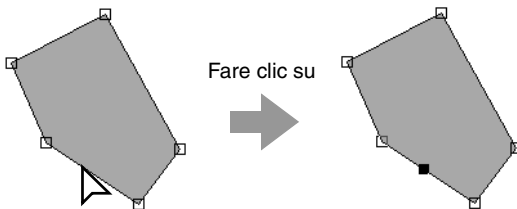

Eliminazione di punti

1. Selezionare il punto.
2. Fare clic su 1, quindi su 2 oppure premere il tasto **Canc** per rimuovere il punto.

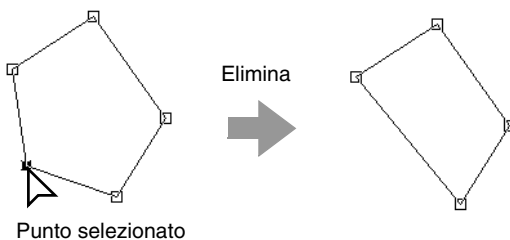
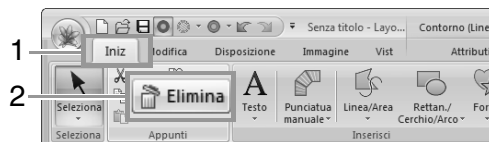

Trasformazione di linee rette in curve o viceversa

1. Selezionare il punto.
2. Fare clic su 1, 2 e 3.

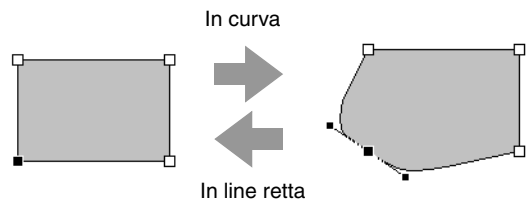

Modifica del tipo di curva

1. Selezionare un punto su una curva.
2. Fare clic su 1, 2 e 3.



In piano

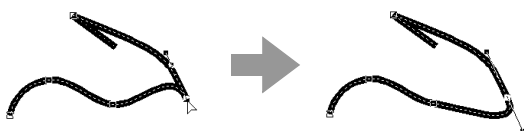

Simmetrico



A cuspid

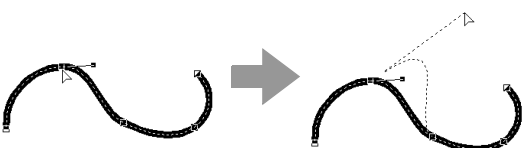

3. Trascinare il percorso per regolarlo.



Promemoria:

La forma può essere regolata trascinando le maniglie per il punto sulla curva.

Spostamento di punti di inizio/fine e del punto centrale

■ Spostamento dei punti di inizio/fine

1. Selezionare lo strumento Inizio/Fine/Punto centrale facendo clic su 1, 2 e 3.

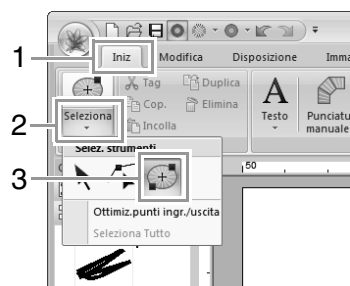

2. Fare clic sull'oggetto.

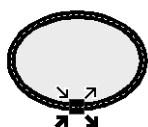

Questo è il punto di inizio per la cucitura di contorni. Il disegno precedente è connesso a questo punto.



Questo è il punto di fine per la cucitura di contorni. Da questo punto, la cucitura continua al disegno successivo.



Questo è il punto di inizio per la cucitura dell'area interna. Il disegno precedente è connesso a questo punto.



Questo è il punto di fine per la cucitura dell'area interna. Da questo punto, la cucitura continua al disegno successivo.

3. Trascinare la freccia del punto nella posizione desiderata sul contorno.

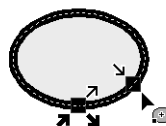

Promemoria:

- Se non è impostata la cucitura del contorno o dell'area interna, il punto corrispondente non è visualizzato.
- Se all'area sono applicati punti a cerchi concentrici o punti radiali, sarà visualizzato anche il punto centrale della cucitura.



"Spostamento del punto centrale" a pagina 67.



Nota:

- È possibile modificare solo i punti di inizio e fine dei motivi creati con gli strumenti Cerchio o Arco, Rettangolo e Linea/Area. Non è possibile modificare il disegno/punto o i disegni creati con gli strumenti Testo o Punteggiatura manuale.
- Se i punti di inizio e fine sono stati ottimizzati, non è possibile modificare i punti di inizio e fine dei motivi. Per utilizzare questo strumento per la modifica dei punti di inizio e fine, è necessario annullare **Ottimiz.punti ingr./uscita**.

■ Ottimizzazione dei punti di inizio/ fine

I punti di inizio e fine per la cucitura di oggetti collegati con lo stesso colore vengono ottimizzati (in altre parole, vengono collegati dalla distanza più breve possibile).

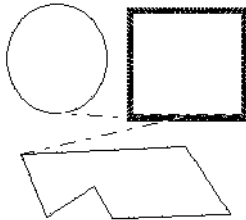

Ottimiz.punti ingr./uscita non è selezionato

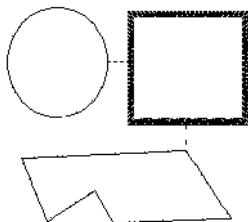

Ottimiz.punti ingr./uscita è selezionato

Fare clic su 1, 2 e 3.



→ Vicino a **Ottimiz.punti ingr./uscita** viene visualizzato un segno di spunta.

! Nota:

- È possibile ottimizzare solo i punti di inizio e fine dei motivi creati con gli strumenti Cerchio o Arco, Rettangolo e Linea/Area.
- Se **Ottimiz.punti ingr./uscita** è applicato, tutte le regolazioni manuali dei punti di inizio e fine andranno perse.

📖 Promemoria:

Per annullare l'ottimizzazione, selezionare questo comando in modo che vicino a **Ottimiz.punti ingr./uscita** non venga visualizzato alcun segno di spunta.

→ Se si annulla l'ottimizzazione dei punti di inizio e fine, le loro posizioni saranno mantenute.

■ Spostamento del punto centrale

Il punto centrale per le aree con punti a cerchi concentrici o radiali può essere riposizionato per un ulteriore effetto decorativo.

1. Fare clic su 1, 2 e 3 per selezionare lo strumento Inizio/Fine/Punto centrale.

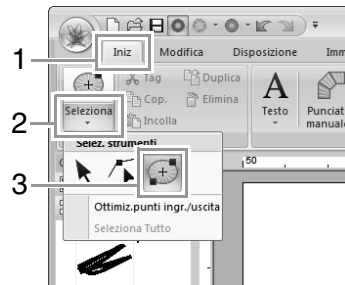

2. Fare clic sull'area con punti a cerchi concentrici o radiali.

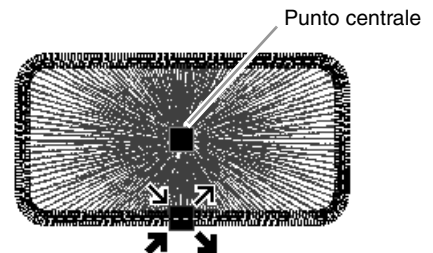

3. Trascinare il punto centrale nella posizione desiderata.

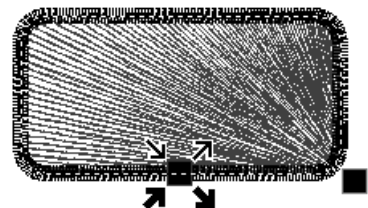

Modifica di un motivo/punto

Conversione di oggetti in un disegno/punto

Gli oggetti possono essere convertiti in un motivo/punto, consentendo di apportare modifiche più dettagliate, grazie alla modifica della posizione di singoli punti.

Selezionare il motivo o i motivi, quindi fare clic su **1** e **2**.

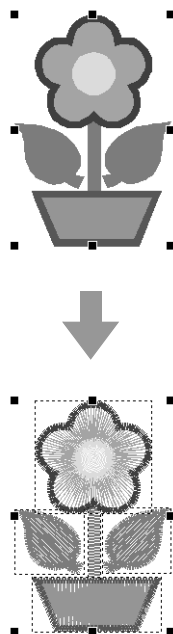
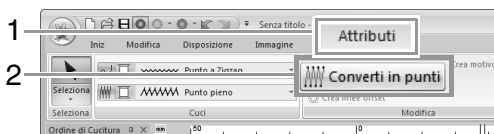

Promemoria:

- Nei disegni/punti, i punti appaiono come linee continue (——) e i punti saltati come linee tratteggiate (---).
- Se si seleziona qualsiasi parte di oggetti raggruppati, oggetti con cucitura foro e testo disposto su forme, vengono convertiti in disegni/punti tutti gli oggetti all'interno dell'intero gruppo.
- I disegni a cui non sono applicati attributi di cucitura vengono eliminati quando si converte l'oggetto in disegno/punto.
- Gli oggetti sono i disegni creati con gli strumenti Forma, Testo o Puncitura manuale.

Selezione dei motivi/punti dal colore del filo

Tenere premuto il tasto **Alt** e fare clic sul colore del filo per i motivi/punti da selezionare.

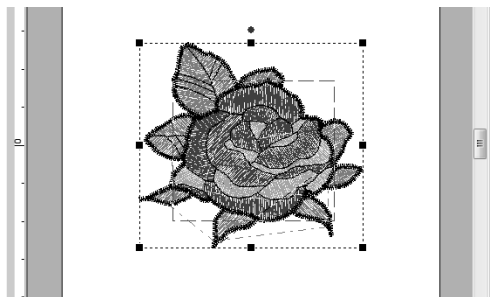

Promemoria:

- Il colore del filo può essere modificato quando i motivi vengono selezionati utilizzando questo metodo.
- Se i motivi/punti vengono raggruppati, i motivi non possono essere selezionati dal colore utilizzando questo metodo.

Selezione di punti di disegno/punto

1. Selezionare lo strumento Selez. punto facendo clic su **1**, **2** e **3**.

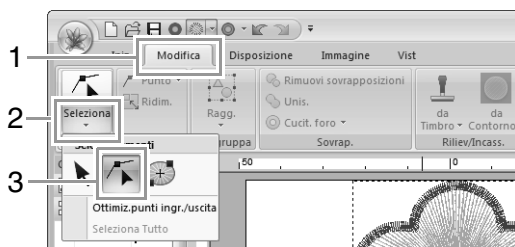

2. Fare clic sul motivo/punto.

3. Per selezionare un punto singolo, fare clic su un quadrato vuoto.

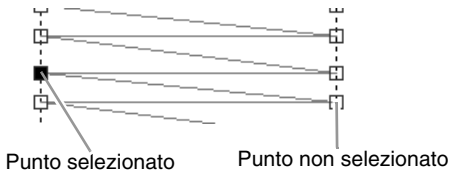

Promemoria:

- Quando si selezionano i punti, accertarsi di fare clic sul punto (e non su un'area vuota della Pagina disegno), altrimenti si deselectionano tutti i punti selezionati.
- Facendo clic su un punto saltato, si selezionano i punti su entrambe le estremità.
- È possibile selezionare più punti di punto nello stesso modo in cui si selezionano i punti dei disegni da ricamo.

☞ "Selezione di punti" a pagina 64.

- Premere il tasto **Tab**.
→ Vengono selezionati tutti i punti nel colore successivo.
- Premere i tasti **Maiusc** e **Tab**.
→ Vengono selezionati tutti i punti nel colore precedente.
- Premere i tasti **Ctrl** e **Inizio**.
→ Viene selezionato il punto di ingresso del primo colore del filo.
- Premere i tasti **Ctrl** e **Fine**.
→ Viene selezionato il punto di uscita dell'ultimo colore del filo.
- Selezionare almeno un punto in un determinato colore, quindi premere il tasto **Inizio**.
→ Viene selezionato il punto di ingresso del colore.
- Selezionare almeno un punto in un determinato colore, quindi premere il tasto **Fine**.
→ Viene selezionato il punto di uscita del colore.

Nota

Non è possibile modificare i punti del punto se il disegno non è un disegno/punto. Il motivo può essere visualizzato in Vista continua.

■ Spostamento dei punti

Trascinare i punti selezionati nella nuova posizione.

Promemoria:

I punti del punto vengono spostati nello stesso modo in cui si spostano i punti dei disegni da ricamo.

☞ "Spostamento dei punti" a pagina 64.

■ Inserimento dei punti

Fare clic su una linea fra due punti per aggiungere un nuovo punto in quella posizione.

■ Eliminazione dei punti

Premere il tasto **Canc** per eliminare il punto selezionato.

Promemoria:

- Se si elimina il punto finale di un punto saltato, il segmento di punto saltato sarà eliminato e i punti prima e dopo di esso saranno collegati.
- Per inserire un punto di cucitura e modificare la linea precedente in un punto saltato, tenere premuti i tasti **Ctrl** e **Maiusc** mentre di fa clic sulla linea.

Conversione di un disegno/punto in blocchi

Il motivo/punto può essere convertito in blocchi (dati di punteggiatura manuale).

☞ "Creazione manuale di disegni da ricamo professionali (punteggiatura manuale)" a pagina 152.

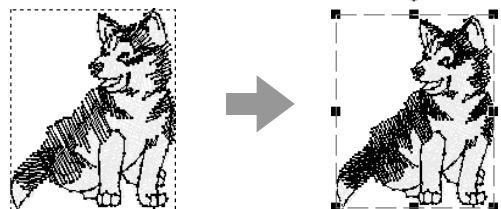

1. Selezionare il motivo/punto o i motivi/punti, quindi fare clic su 1 e 2.

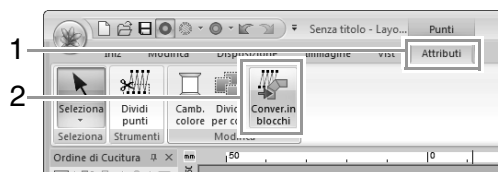

2. Spostare lo slider per selezionare la sensibilità desiderata. Fare clic su **OK**.

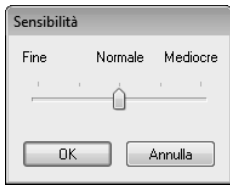

Promemoria:

L'impostazione **Normale** dovrebbe produrre risultati soddisfacenti nella maggior parte dei casi, ma, a seconda della complessità del disegno, potrebbe essere necessario selezionare un'impostazione più **Mediocre** o **Fine**.

→ Il disegno/punto viene convertito in dati a punteggiatura manuale raggruppati.

☞ "Raggruppamento/Rimozione del raggruppamento dei disegni da ricamo" a pagina 57.

Nota:

Il comando **Blocco dei punti** non può essere utilizzato con alcuni disegni/punti importati da schede ricamo.

Divisione di parti di un disegno/punto

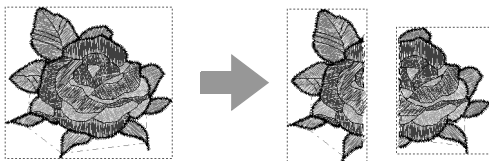

1. Selezionare un motivo/punto e fare clic su **1** e **2** per selezionare lo strumento Dividi punto.

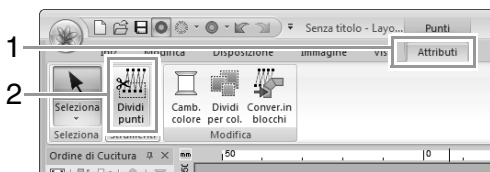

→ Tutti gli altri dati punto scompaiono dalla visualizzazione.

2. Nella Pagina disegno, fare clic sul punto in cui si desidera iniziare a disegnare le linee di chiusura.

3. Continuare a fare clic nella Pagina disegno per specificare ogni angolo della cornice intorno all'area da tagliare.

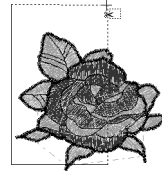

Promemoria:

Per rimuovere l'ultimo punto inserito, fare clic con il tasto destro del mouse.

4. Fare doppio clic nella Pagina disegno per specificare la sezione da dividere.

Promemoria:

Il pezzo da tagliare si sposta alla fine dell'ordine di cucitura.

☞ "Controllo e modifica dell'ordine di cucitura" a pagina 75.

Suddivisione dei dati punto per colore

Prima della suddivisione



Dopo la suddivisione



Selezionare il motivo/punto o i motivi/punti, quindi fare clic su **1** e **2**.

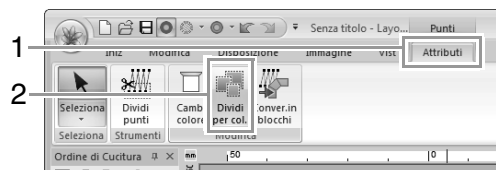





→ Attorno a ciascuna parte dei dati punto viene visualizzata una riga punteggiata.

Controllo dei disegni da ricamo

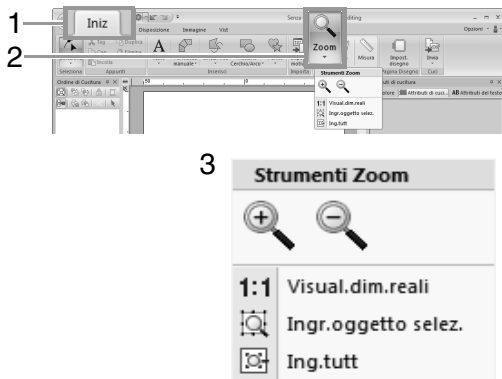
Ingrandimento/riduzione della visualizzazione

Fare clic su 1, 2 e 3.



-  : Fare clic sulla Pagina Disegno per ingrandire.
(Fare clic con il tasto destro del mouse sulla Pagina Disegno per ridurre.)
-  : Fare clic sulla Pagina Disegno per ridurre.
(Fare clic con il tasto destro del mouse sulla Pagina Disegno per ingrandire.)
- 1:1** : La Pagina disegno è visualizzata nelle dimensioni reali.
-  : La Pagina Disegno viene ingrandita/ridotta per visualizzare solo gli oggetti selezionati.
-  : La Pagina disegno completa è visualizzata per adattarsi alla finestra.

Promemoria:

È possibile ingrandire/ridurre trascinando lo slider Zoom nella barra di stato o facendo clic su Rapporto di zoom.

 "Finestra Layout & Editing" a pagina 20

Utilizzo dello strumento Pan

La parte dell'area di lavoro visualizzata può essere modificata utilizzando lo strumento Pan.

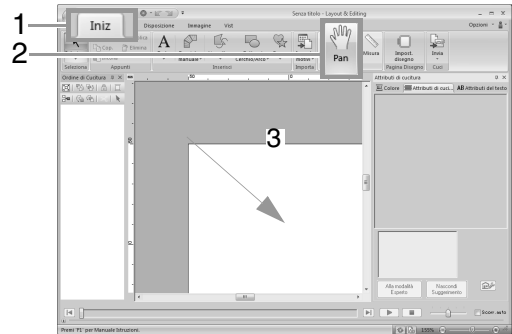

Utilizzo dello strumento Misura

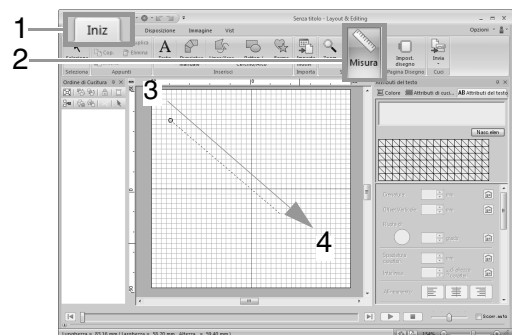

→ La lunghezza viene visualizzata nella barra di stato.

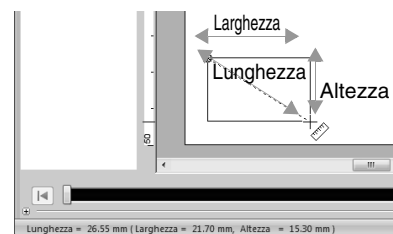



Promemoria:

Quando vengono visualizzati i righelli, fare clic su **mm** / **in.** per modificare le unità di misura da millimetri a pollici e viceversa.

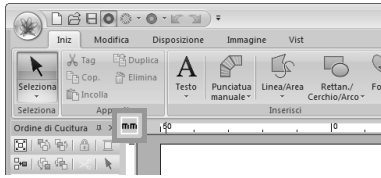

Modifica della visualizzazione del disegno da ricamo

Fare clic su 1, quindi su 2.



■ Vista continua

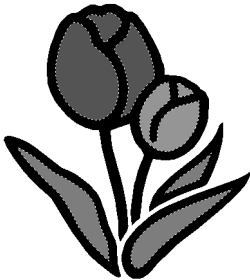

■ Vista punti

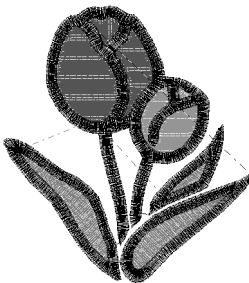

È possibile visualizzare una vista dei punti per vedere come è collegata la cucitura.



Promemoria:

Se è selezionato in **Tipo di macchina** nella finestra di dialogo **Impost. disegno**, fare clic su **1, 2 e 3** per visualizzare le posizioni di taglio del filo nella **Pagina Disegno**.

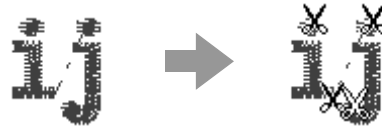

■ Vista Realist

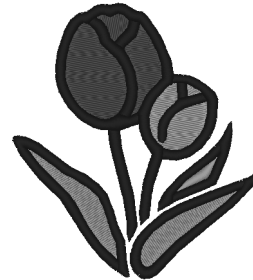

È possibile visualizzare una vista realistica per vedere come apparirà il disegno una volta cucito.



Promemoria:

Modifica delle impostazioni della vista realistica

1. Fare clic su **1, 2 e 3**.



2. Se necessario, specificare le impostazioni per **Spessore Filato** (1), **Contrasto** (2) e **Luminosità** (3), quindi fare clic su **Applica** (OK).







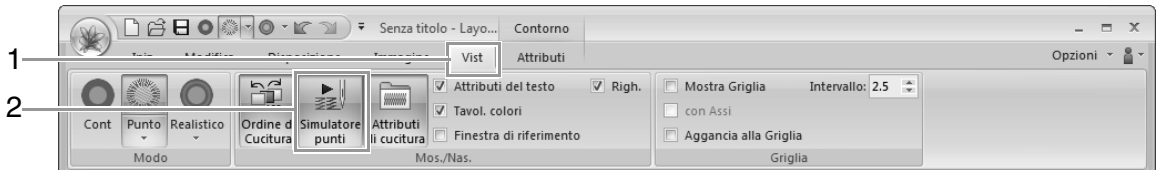



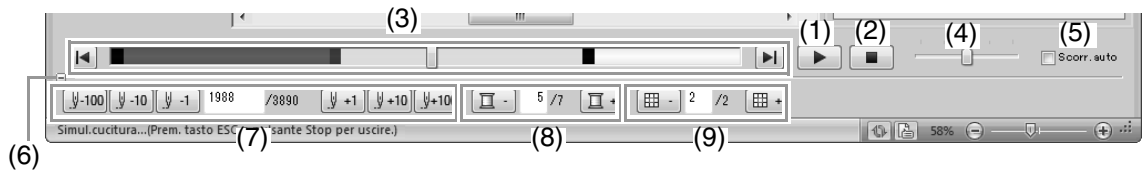





Controllo della cucitura con il Simulatore punti

1. Fare clic su **1**, quindi su **2**.



2. Fare clic sui pulsanti per visualizzare una simulazione della cucitura.



- (1) Avvia la simulazione della cucitura. Durante la simulazione della cucitura questo pulsante cambia a , su cui è possibile fare clic per interrompere temporaneamente la simulazione.
- (2) Interrompe la simulazione e torna alla visualizzazione precedente.
- (3) Lo slider mostra la posizione corrente nella simulazione. È inoltre possibile spostare lo slider per cambiare la posizione nella simulazione.
 - : ritorna all'inizio della cucitura e interrompe la simulazione.
 - : va alla fine della cucitura e interrompe la simulazione.
- (4) Trascinare lo slider per regolare la velocità di cucitura della simulazione.
- (5) Selezionare questa casella di controllo per scorrere automaticamente la simulazione del motivo quando è troppo grande per essere visualizzata completamente.
- (6) Fare clic per nascondere la sezione inferiore del Simulatore punti. Fare clic su  per visualizzarla nuovamente.
- (7) Mostra il numero di punti correnti/il numero totale di punti.
 -   : torna indietro nella simulazione del numero di punti indicato.
 -   : avanza nella simulazione del numero di punti indicato.
- (8) Mostra il numero del colore da tracciare/il numero totale di colori utilizzati.
 - : torna all'inizio della cucitura per il colore del filo corrente o precedente.
 - : va all'inizio della cucitura per il colore successivo.
- (9) Mostra la sezione del motivo correntemente visualizzato/il numero totale di sezioni del telaio nel motivo. (Viene visualizzato solo per motivi da ricamo divisi.)
 - : torna all'inizio della cucitura nella sezione del telaio corrente o precedente.
 - : va all'inizio della cucitura nella sezione del telaio successiva.

Promemoria:

- Gli strumenti *Zoom*, *Pan* e *Misura* possono essere utilizzati durante la visualizzazione della simulazione. Se è selezionato qualsiasi altro comando, la simulazione si interrompe.
- Se si inserisce un valore in (7), (8) o (9), la simulazione torna/avanza alla posizione indicata.

Nota:

- Se è stato selezionato un motivo con la finestra di dialogo *Simulatore punti* in esecuzione, nella simulazione comparirà solo il motivo selezionato.
- La casella di controllo **Scorr. auto** non è disponibile in *Vista Realist*.

Visualizzazione dei disegni nella Finestra di riferimento

Fare clic su 1, quindi su 2.

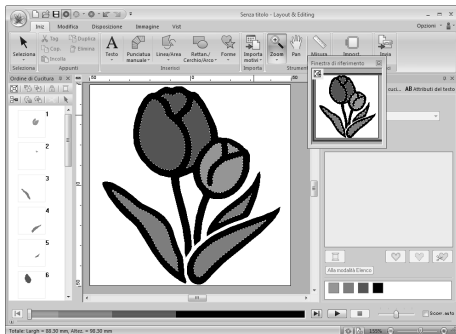

La cornice dell'area di visualizzazione (rettangolo rosso) indica la parte del disegno visualizzato nella Pagina Disegno.

Ingrandimento/riduzione della visualizzazione

Nella Finestra di riferimento è possibile passare della visualizzazione dell'intera Pagina disegno o del solo disegno da ricamo.

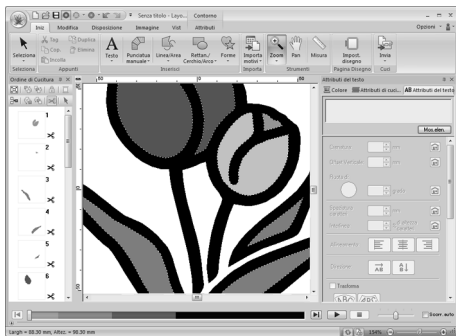

Fare clic su .



Spostamento/ridimensionamento della cornice dell'area di visualizzazione

Dalla Finestra di riferimento, è possibile selezionare la parte del disegno visualizzata nella Pagina disegno.

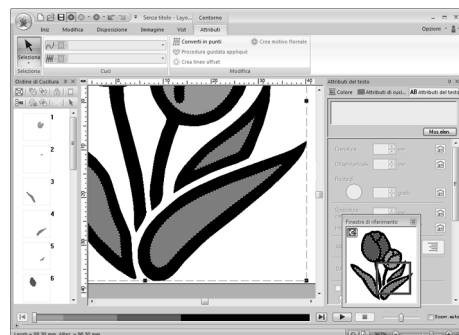
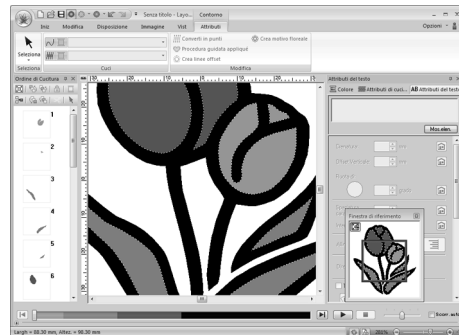

■ Nuovo disegno della cornice dell'area di visualizzazione

Al posto di spostare la cornice dell'area di visualizzazione, è possibile disegnare nuovamente la cornice per visualizzare la parte del disegno desiderata nella Pagina disegno.



Controllo e modifica dell'ordine di cucitura

Fare clic su 1, quindi su 2.

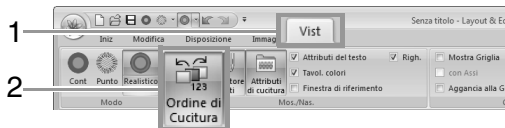

 : Fare clic per ingrandire ogni motivo in modo che riempia la propria cornice.



 : Fare clic per visualizzare in una cornice tutti i disegni dello stesso colore che saranno cuciti insieme.





Promemoria:

Quando in una cornice vengono combinati più motivi dello stesso colore, a sinistra del numero della cornice viene visualizzato



Fare clic su  per visualizzare i motivi combinati dello stesso colore in cornici separate.

 appare sotto la prima cornice e ogni cornice viene visualizzata con un sottonumero che segue il primo, per indicare l'ordine di cucitura all'interno di motivi dello stesso colore.

Fare clic su  per combinare nuovamente tutti i motivi dello stesso colore in un'unica cornice.

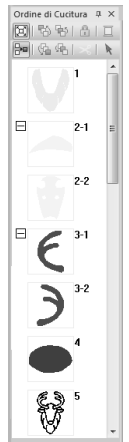

■ Selezione di un motivo

1. Fare clic su una cornice contenente il motivo nel riquadro **Ordine cucitura**.



Linea blu

Linea tratteggiata

Promemoria:

- Per selezionare più disegni, tenere premuto il tasto **Maiusc** o **Ctrl** mentre si fa clic sulle cornici dei disegni desiderati. È anche possibile selezionare più cornici trascinando su di esse il puntatore.

2. Fare clic su  nella parte superiore del riquadro **Ordine di Cucitura** per selezionare il motivo nella Pagina Disegno corrispondente alla cornice selezionata nel riquadro **Ordine di Cucitura**. Il motivo può essere selezionato anche facendo doppio clic sulla sua cornice nel riquadro **Ordine di Cucitura**.

■ Modifica dell'ordine di cucitura

È possibile modificare l'ordine di cucitura selezionando la cornice contenente il disegno e trascinandola nella nuova posizione. Viene visualizzata una linea rossa che indica la posizione in cui la cornice sarà spostata.

Un metodo alternativo per spostare le cornici consiste nel fare clic sui pulsanti nella parte superiore del riquadro Ordine di cucitura.

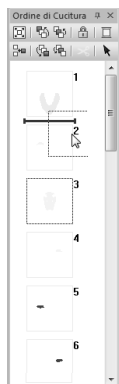

 : Fare clic per spostare il disegno selezionato all'inizio dell'ordine di cucitura.

 : Fare clic per spostare il disegno selezionato avanti di una posizione nell'ordine di cucitura.

 : Fare clic per spostare il disegno selezionato indietro di una posizione nell'ordine di cucitura.

 : Fare clic per spostare il disegno selezionato alla fine dell'ordine di cucitura.

Nota:

Controllare la cucitura dopo aver modificato l'ordine di cucitura per accertarsi che i disegni sovrapposti non siano cuciti nell'ordine errato.

■ Modifica dei colori

1. Selezionare una o più cornici nel riquadro **Ordine di Cucitura** e fare clic su  nella parte superiore del riquadro **Ordine di Cucitura**.

→ Il riquadro **Colore** viene visualizzato davanti agli altri riquadri.

2. Fare clic sul colore desiderato nel riquadro **Colore**.

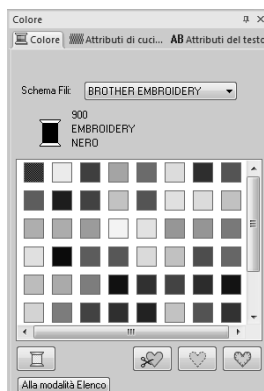

 "Colore" a pagina 58.

■ Modifica degli attributi di cucitura

1. Selezionare una o più cornici nel riquadro **Ordine di cucitura** e fare clic sulla scheda **Attributi di cucitura**. Se la scheda **Attributi di cucitura** non viene visualizzata, fare clic sulla scheda **Vist** nella barra multifunzione, quindi fare clic su **Attributi di cucitura**.



Se il selettore dei tipi di cucitura non viene visualizzato nella barra multifunzione, fare clic sulla scheda **Attributi** della barra multifunzione.

2. Modificare attributi di cucitura e tipo di cucitura.



 "Tipo di cucitura" a pagina 59 e "Specificazione degli attributi di cucitura" si trovano a pagina 60

■ Blocco di disegni da ricamo

È possibile bloccare i disegni da ricamo per evitarne lo spostamento o l'eliminazione. I motivi da ricamo bloccati non possono essere selezionati o modificati.

1. Selezionare uno o più motivi nel riquadro **Ordine di Cucitura** e fare clic su  nella parte superiore del riquadro **Ordine di Cucitura**.
2. Fare clic su  nella parte superiore del riquadro **Ordine di Cucitura**.

 **Promemoria:**

- Le cornici con  contengono più motivi dello stesso colore. Se queste cornici vengono selezionate per bloccarle, vengono bloccati tutti i disegni all'interno della cornice.
-  viene visualizzato se l'impostazione del blocco non è la stessa per tutti i motivi in una cornice con  a fianco.
- Il blocco della linea o dell'area di un disegno da ricamo costituito da un contorno e un'area interna blocca l'intero disegno da ricamo.
- Il blocco di qualsiasi parte di un disegno da ricamo, ad esempio disegni raggruppati, testo disposto su una curva o disegni con cucitura foro specificata, blocca l'intero disegno da ricamo.

Taglio di punti saltati

La funzione Taglio di punti saltati può essere attivata o disattivata.

 **Nota:**

Queste impostazioni vengono applicate solo quando si esegue il ricamo con le nostre macchine da ricamo multiago. Prima di poter specificare queste impostazioni, selezionare

 in **Tipo di macchina** nella finestra di dialogo **Impost. disegno**.

 "Specifica delle dimensioni e del colore della Pagina disegno" a pagina 88



Il pulsante Taglio di punti saltati () è disponibile nel riquadro **Ordine di Cucitura**.

Selezionare una cornice, quindi

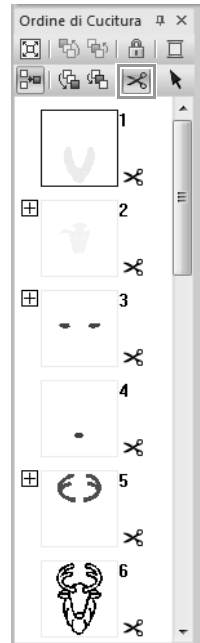
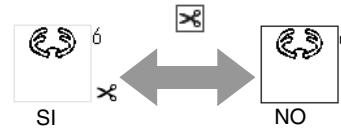
fare clic su .



 **Promemoria:**

-  viene visualizzato se l'impostazione del taglio del filo non è la stessa per tutti i motivi in una cornice con  a fianco.
- Il filo viene tagliato prima di modificare il colore del filo, anche se **Taglio di punti saltati** è stato disattivato per la cornice.
- Fare clic su 1, 2 e 3 per visualizzare le posizioni di taglio del filo nella Pagina Disegno.

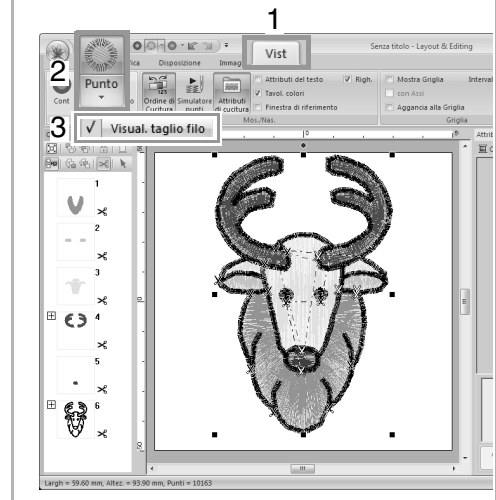

Informazioni su Lunghezza minima del punto saltato per taglio filo

- La lunghezza dei punti saltati può essere specificata nella scheda **Uscita** della finestra di dialogo **Impost. disegno**. (Per visualizzarla, fare clic sulla scheda **Iniz** nella barra multifunzione, quindi su **Impost. disegno**).

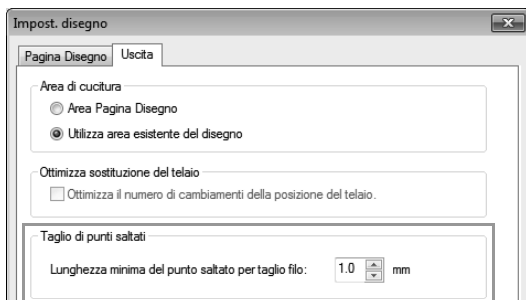

- Se la lunghezza dei punti saltati è inferiore alla lunghezza specificata in **Lunghezza minima del punto saltato per taglio filo**, il filo non viene tagliato, anche se è impostato **Taglio di punti saltati**.
- La disponibilità o meno di **Lunghezza minima del punto saltato per taglio filo** varia a seconda del modello di macchina selezionato. Per i dettagli, fare riferimento al Manuale di istruzioni della macchina.



Promemoria:

L'impostazione predefinita può essere specificata per applicare il taglio del filo agli oggetti creati.

Fare clic su **Opzioni** nella barra multifunzione, quindi su **Opzioni** per visualizzare la finestra di dialogo **Opzioni**. Fare clic quindi su **Taglio di punti saltati** e selezionare o deselezionare la casella di controllo **Aggiungi taglio dei punti saltati ai motivi inseriti**.

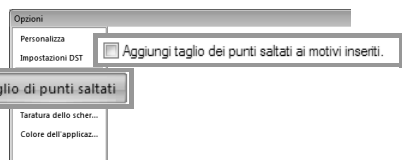

"Aggiunta di un taglio di punti saltati a nuovi motivi" a pagina 279

Controllo delle informazioni sui disegni da ricamo

Fare clic su 1.

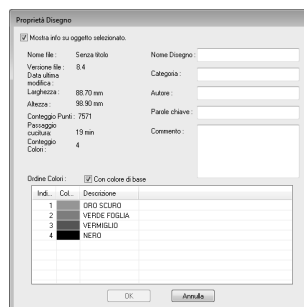
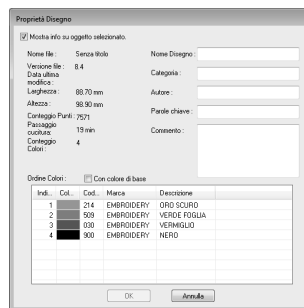
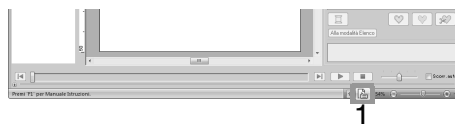

È possibile inserire commenti e informazioni sul motivo in un file .pes salvato.



Promemoria:

- È possibile selezionare e controllare le proprietà di motivi singoli all'interno del disegno da ricamo, selezionando il motivo prima di aprire questa finestra di dialogo. In questo caso deselezionando la casella di controllo **Mostra info su oggetto selezionato** la finestra di dialogo visualizza le proprietà di tutti i motivi nella Pagina Disegno.
- Per visualizzare i colori con i nomi preimpostati nella macchina, selezionare la casella di controllo **Con colore di base**.
- Se la Pagina Disegno è impostata su **Dimensioni personalizzate** o **Dimensioni telaio** è impostato su un telaio multiposizione (100 x 172 mm o 130 x 300 mm) o sul maxi telaio (360 x 360 mm), viene visualizzata la finestra **Proprietà Disegno** con le informazioni sulla cucitura di ciascun telaio del motivo nella Pagina Disegno.

Proprietà Disegno

Informazioni sulla posizione del telaio 1 /

<< Precedente Successivo >>

Mostra info su oggetto selezionato

Nome file: Senza Molo Nome Disegno: _____

Versione file: 8.0 Categoria: _____

Data ultima modifica: 2008/5/18 Autore: _____

Larghezza: 100.00 mm Altezza: 100.00 mm Parole chiave: _____

Conteggio Punti: 218 Passaggio cucitura: 1 mm Commento: _____

Conteggio Colori: 1

Ordine Colori: Con colore di base

| Ind. | Col. | Cod. | Marca | Descrizione |
|------|------|------|------------|--------------|
| 1 | | 513 | EMBROIDERY | VERDE LIMONE |
| | | | | |
| | | | | |
| | | | | |
| | | | | |
| | | | | |
| | | | | |
| | | | | |
| | | | | |
| | | | | |

OK Annulla

- È possibile cercare i file in Design Database in base alle informazioni inserite.

Apertura/Importazione dei disegni da ricamo

Creazione di un nuovo disegno da ricamo

Fare clic su 1, quindi su 2.



Promemoria:

È possibile modificare le dimensioni della Pagina disegno.

 "Specifica delle dimensioni e del colore della Pagina disegno" a pagina 88

Apertura di Layout & Editing un file

1. Fare clic su 1, quindi su 2.



2. Selezionare l'unità, la cartella e il file e fare clic su **Apri** o fare doppio clic sull'icona del file.

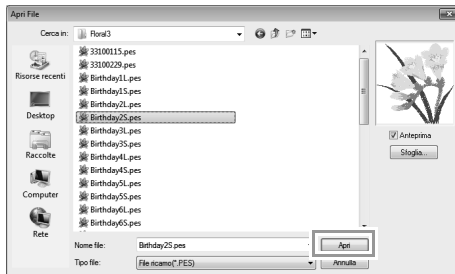

Promemoria:

• Per visualizzare i dati contenuti nella cartella selezionata sotto forma di icone, fare clic su **Sfoggia** nella finestra di dialogo **Sfoggia**.



Per vedere un disegno più dettagliato, selezionare un file e fare clic su **Anteprima**.



- Per aprire il file visualizzato, fare clic su **Apri**.
- Se nell'elenco non viene visualizzato alcun file significa che non vi sono file .pes nella cartella selezionata. Selezionare una cartella contenente un file .pes.
- Se il file selezionato è in un formato diverso dal formato .pes, nella finestra di dialogo **Anteprima** viene visualizzato il messaggio "Formato di file non previsto".

Promemoria:

È possibile aprire un file in uno dei modi seguenti.

- Trascinare il disegno da ricamo dal file in *Esplora risorse* alla finestra *Layout & Editing*.
- Fare doppio clic sul file del disegno da ricamo in *Esplora risorse*.
- Fare doppio clic sul file del disegno da ricamo in *Design Database*.

Promemoria:

In *Layout & Editing* è possibile aprire più file. Inoltre, è possibile copiare e incollare i dati tra i file aperti contemporaneamente.

Promemoria:

- È possibile importare il disegno trascinandone l'icona del file dalla finestra di dialogo **Importa** alla Pagina disegno.
- Non è possibile selezionare più file da importare contemporaneamente.
- Con i pulsanti nella parte superiore della finestra di dialogo **Importa**, modificare la posizione da cui importare il file.



4. Fare clic su per chiuderla.

Da una cartella

1. Fare clic su 1, 2 e 3.

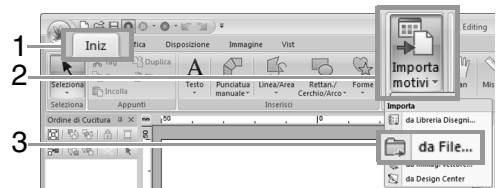

2. Fare clic su .



Indica il percorso della cartella correntemente selezionata.

3. Selezionare una cartella, quindi fare clic su **OK**.

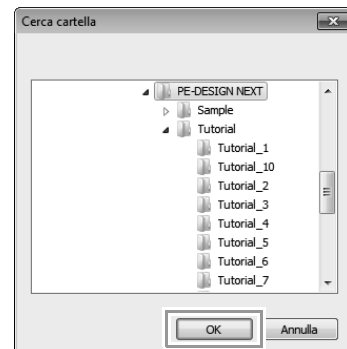

Importazione dei disegni da ricamo

Da Libreria disegni

1. Fare clic su 1, 2 e 3.



2. Dal selettore **Categoria**, selezionare una categoria per visualizzare i dati di ricamo corrispondenti.



3. Selezionare l'icona del file del disegno da importare, quindi fare clic su **Importa** o fare doppio clic sull'icona del file.

4. Dalla finestra di dialogo **Tipo file**, selezionare un'estensione del nome del file per visualizzare i dati di ricamo corrispondenti.
5. Selezionare l'icona del file e fare clic su **Importa**.
Il file viene importato.

Nota:

Quando si importano disegni creati da altri fornitori, accertarsi di scegliere un disegno che rientri nella Pagina disegno.

Promemoria:

Poiché i file .dst non contengono informazioni sui colori dei fili, i colori di un file .dst importato potrebbero non essere visualizzati come previsto. È possibile modificare i colori dei fili utilizzando le funzioni nel riquadro **Ordine di Cucitura** o tenendo premuto il tasto **Alt** e selezionando un motivo/punto.

☞ "Selezione dei motivi/punti dal colore del filo" a pagina 68

• Quando si importano i file .dst, è possibile specificare il numero dei punti saltati per il taglio del filo.

☞ "Specifica del numero di salti nel disegno da ricamo del formato DST" a pagina 278

Da una scheda originale

1. Inserire una scheda originale nel modulo di scrittura schede USB.
☞ Fare riferimento a "Trasferimento in una macchina utilizzando una scheda neutra" a pagina 178

2. Fare clic su **1, 2 e 3**.

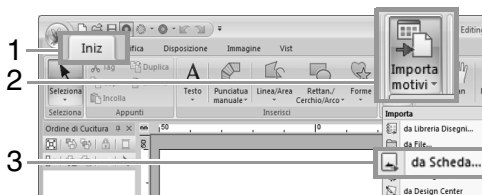

→ Una volta letta la scheda, vengono visualizzati i disegni da ricamo sulla scheda.

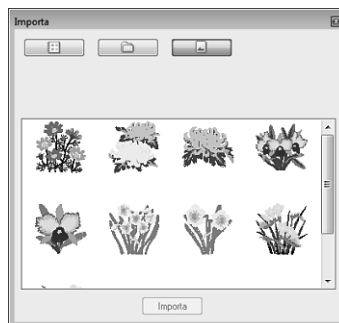

3. Selezionare l'icona del file e fare clic su **Importa**.
Il file viene importato.

Nota:

Per questioni di copyright, è possibile che non sia permesso utilizzare con questa funzione alcune schede ricamo.

Importazione di immagini vettoriali (WMF)

I dati delle immagini vettoriali nel file Windows Metafile (.wmf) possono essere convertiti in un motivo da ricamo.

1. Fare clic su 1, 2 e 3.

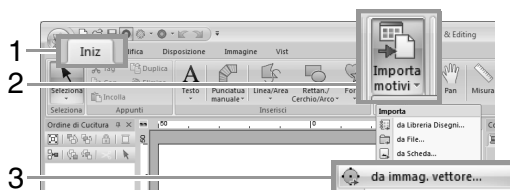

2. Selezionare l'unità, la cartella e il file e fare clic su **Apri**.

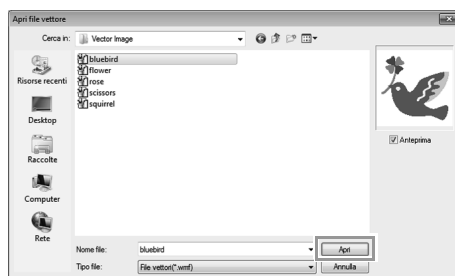

→ L'immagine importata viene visualizzata nella Pagina Disegno.

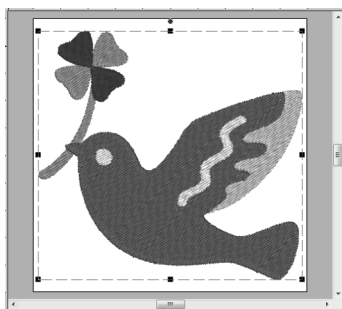

! Nota:

Non si possono importare tutti i file di dati WMF.

Importazione di un disegno da ricamo da Design Center

1. Avviare Design Center e aprire il file.
☞ "Fase Immagine originale" a pagina 189 e "Apertura di un file" a pagina 199.

2. Fare clic su 1, 2 e 3.

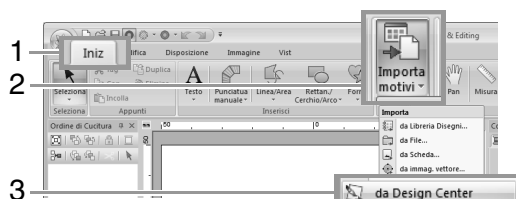

3. Specificare le impostazioni desiderate vicino a **Ingrandimento** e **Orientamento**, quindi fare clic su **Importa**.



! Nota:

Il rapporto di ingrandimento massimo specificabile corrisponde al rapporto che ingrandisce il disegno alle dimensioni della Pagina disegno.

Salvataggio e stampa

Salvataggio

■ Sovrascrittura

Fare clic su **1** e **2**.

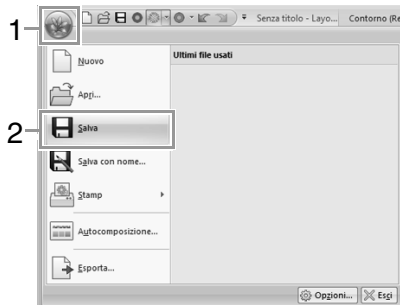

📖 Promemoria:

*Se non è stato specificato il nome del file o nel non è possibile trovare il file, sarà visualizzata la finestra di dialogo **Salva con nome**.*

■ Salvataggio con un nuovo nome

1. Fare clic su **1**, quindi su **2**.



2. Selezionare l'unità e la cartella, quindi digitare il nome del file.

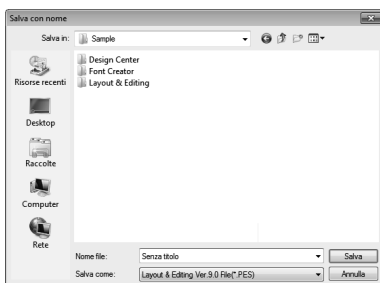

! Nota:

Se si seleziona un tipo di file di una versione software precedente, i file .pes salvati possono essere aperti con quella versione, tuttavia tutti i disegni salvati saranno convertiti in motivo/punto.

3. Fare clic su **Salva** per salvare i dati.

→ Il nuovo nome di file è visualizzato nella barra del titolo della finestra Layout & Editing.

■ Output del disegno in formato diverso

I dati mostrati nella Pagina disegno possono essere esportati come file di un formato differente (.dst, .hus, .exp, .pcs, .vip, .sew, .jef, .csd, .xxx e .shv).

1. Fare clic su **1** e **2**.



2. Selezionare l'unità e la cartella, quindi digitare il nome del file.

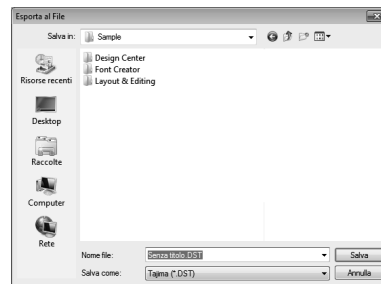

3. Selezionare un formato (.dst, .hus, .exp, .pcs, .vip, .sew, .jef, .csd, .xxx, o .shv) in cui esportare il file.



Promemoria:

L'impostazione **Numero di salti per il taglio** può essere specificata per l'esportazione nel formato .dst. Prima dell'esportazione, fare clic sul pulsante **Opzioni**, quindi su **Opzioni** e su **Impostazioni DST** per specificare le impostazioni.



“Specifica del numero di salti nel disegno da ricamo del formato DST” a pagina 278



Nota:

- Alcuni disegni importati da una ricamo non possono essere esportati.
- I motivi da ricamo divisi e i motivi da ricamo per il telaio maxi o il telaio multiposizione verranno esportati come un unico file e non verranno suddivisi in sezioni.

Stampa

Specifica delle impostazioni di stampa

Prima di stampare, potrebbe essere necessario modificare le impostazioni di stampa per i file del disegno da ricamo.

1. Fare clic su **1**, **2** e **3**.

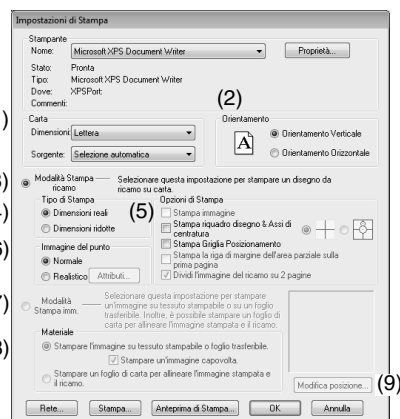

- (1) Specificare il formato della carta.
 (2) Specifica l'orientamento della carta.
 (3) Per stampare il disegno da ricamo, selezionare **Modalità Stampa ricamo**.

(4) Tipo di Stampa

Dimensioni reali:

Selezionare questa opzione, per stampare il disegno a grandezza naturale e le informazioni sulla cucitura (dimensioni del motivo da ricamo, ordine dei colori di cucitura e conteggio dei punti, posizione del telaio) su pagine separate.

Dimensioni ridotte:

Selezionare questa opzione per stampare un'immagine ridotta e tutte le informazioni summenzionate su una pagina singola.

(5) Opzioni di Stampa

Stampa immagine:

Selezionare questa casella di controllo per stampare l'immagine importata nella Pagina Disegno insieme al motivo da ricamo. Tuttavia, non verrà stampata nessuna parte dell'immagine al di fuori dell'area di stampa del ricamo.

Stampa riquadro disegno & Assi di centratura:

(Questa impostazione è disponibile solo quando è selezionato **Dimensioni reali**.)



: Selezionare questa opzione per stampare linee nere per indicare l'area di cucitura (fare riferimento a “Specifica dell'area di cucitura” a pagina 89) e gli assi centrali per i dati.



: Selezionare questa opzione per stampare un segno di posizionamento del ricamo nel centro degli assi.

(Questa impostazione non può essere selezionata se **Maxi telaio** è selezionato per le dimensioni della Pagina Disegno.)

Stampa Griglia Posizionamento:





Selezionare questa casella di controllo per stampare linee verdi che rappresentino la griglia stampata sul foglio di ricamo incluso nel telaio. (Questa impostazione non può essere selezionata se **Telaio utente**, **Telaio per cappelli**, **Telaio cilindrico**, **Maxi telaio** o **Telaio rotondo** sono stati selezionati per le dimensioni della Pagina Disegno.)

Stampa la riga di margine dell'area parziale sulla prima pagina:

Selezionare questa casella di controllo per stampare le sezioni di un disegno per il quale la Pagina Disegno è stata impostata su dimensioni personalizzate o **Maxi telaio**. Le sezioni del disegno sono stampate in rosso.

Dividi l'immagine del ricamo su 2 pagine:

Selezionare questa casella di controllo per stampare a grandezza naturale e su carta di formato A4 o Letter disegni più grandi del formato della carta, suddividendoli in due e stampando le due metà su pagine diverse. (Questa impostazione è disponibile solo quando è selezionato **Dimensioni Reali** nella finestra di dialogo **Impostazioni di Stampa** e quando la Pagina Disegno è impostata su dimensioni del telaio maggiori. Questa impostazione non è disponibile se è selezionata la dimensione **Telaio utente**.)

Con questa funzione di stampa divisa,  /  o  /  è stampato nell'angolo inferiore destro del foglio per indicare quale metà è stata stampata.

(6) Immagine del punto

Normale:

Selezionare questa opzione per stampare il disegno come linee e punti.

Realistico:

Selezionare questa opzione per stampare un'immagine realistica del disegno. Per modificare le impostazioni dell'immagine realistica, fare clic su **Attributi**.



"Modifica delle impostazioni della vista realistica" a pagina 72



Nota:

Se la casella di controllo **Dividi l'immagine del ricamo su 2 pagine** è deselezionata e si stampa su un foglio di formato più grande, il disegno non sarà stampato in due metà. Allo stesso modo, se si stampa su un foglio di formato più piccolo, il disegno potrebbe risultare tagliato.

(7) Quando si stampa un'immagine importata su carta trasferibile o tessuto stampabile oppure quando si stampa il foglio per il posizionamento del ricamo nell'immagine stampata, selezionare **Modalità Stampa imm.** e quindi una opzione in **Materiale**.

(8) Materiale

Stampare l'immagine su tessuto stampabile o foglio trasferibile:

Selezionare questa opzione per stampare l'immagine di sfondo su materiale o tessuto trasferibile su cui è possibile stampare. Viene stampata solo l'immagine.

Stampare un'immagine capovolta:

Selezionare questa casella di controllo per stampare l'immagine capovolta sull'asse verticale. Quando si stampa su carta trasferibile, l'immagine viene normalmente stampata capovolta (immagine riflessa). (Per i dettagli, fare riferimento alle istruzioni per la carta trasferibile utilizzata.)

Selezionare questa opzione se la stampante non è provvista della funzione per la stampa di un'immagine capovolta (riflessa). (Per i dettagli, fare riferimento alle istruzioni per la stampante.)

Stampare un foglio di carta per allineare l'immagine stampata e il ricamo:

Selezionare questa opzione per stampare un foglio per allineare le posizioni di immagine e ricamo. Vengono stampati i contrassegni e le linee guida di posizionamento sull'immagine ad indicare l'area di ricamo.

(9) Modifica posizione:

È possibile modificare la posizione in cui l'immagine viene stampata sulla carta. (Qualsiasi parte dell'immagine al di fuori dell'area di stampa della carta non viene stampata.) Fare clic su **Modifica posizione** per visualizzare la finestra di dialogo **Impostazione posizione di stampa immagine**, quindi trascinare l'immagine nella posizione di stampa desiderata sulla carta.

- Fare clic su **OK**.

 "Modifica della visualizzazione del disegno da ricamo" a pagina 72.



Promemoria:

Con motivi da ricamo per il telaio maxi:
Il motivo sul Lato 2 di un motivo da ricamo per il telaio maxi viene stampato con l'orientamento del ricamo corrente (ruotato di 180°).

■ Controllo di un'immagine stampata

È possibile visualizzare l'anteprima dei contenuti della Pagina Disegno prima della stampa.

- Fare clic su **1, 2 e 3**.

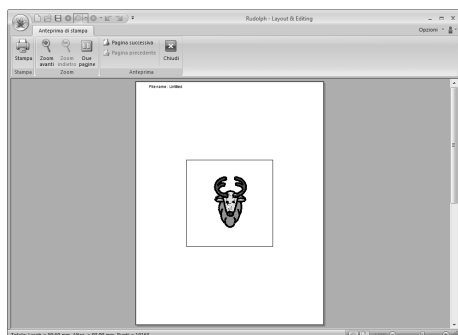

Promemoria:

L'immagine stampata può essere anche visualizzata facendo clic su **Anteprima di stampa** nella finestra di dialogo **Impostazioni di Stampa**.

■ Stampa di una Pagina Disegno con informazioni sulla cucitura

È possibile stampare la Pagina disegno con le relative informazioni di cucitura.

- Fare clic su **1, 2 e 3**.



- Selezionare le impostazioni desiderate.

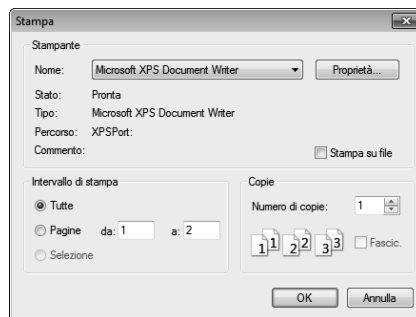

- Fare clic su **OK** per iniziare a stampare.
- Sequere le istruzioni per la stampante per concludere la stampa.

Specifica delle dimensioni e del colore della Pagina disegno

È possibile modificare il colore e le dimensioni della Pagina Disegno. È possibile selezionare una Pagina disegno in base alle dimensioni del telaio da utilizzare con la macchina da ricamo. È inoltre possibile specificare dimensioni personalizzate per la Pagina disegno per i disegni da ricamo che verranno divisi e ricamati in più sezioni.

1. Fare clic su **1** e **2**.



2. Specificare le impostazioni per la Pagina Disegno e fare clic su OK.

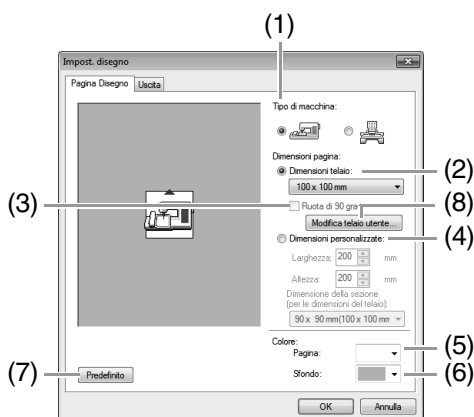

- (1) **Tipo di macchina:** selezionare il tipo di macchina. Le impostazioni disponibili nel selettore **Dimensioni pagina** variano a seconda del tipo di macchina selezionato.
- (2) **Dimensioni telaio:** selezionare le dimensioni del telaio desiderate dal selettore.
- (3) **Ruota di 90 gradi:** selezionare questa casella di controllo per disporre il motivo in una Pagina Disegno ruotato di 90°.
- (4) **Dimensioni personalizzate:** specificare dimensioni personalizzate per dividere i motivi da ricamo. Selezionare questa opzione e digitare o selezionare la larghezza e l'altezza desiderate per la Pagina Disegno.

👉 “Guida di apprendimento 10-1: Creazione di disegni da ricamo divisi” a pagina 159.

- (5) **Pagina:** selezionare il colore desiderato per la Pagina Disegno.
- (6) **Sfondo:** selezionare il colore desiderato per l'area di lavoro.

- (7) **Predefinito:** per tornare alle impostazioni predefinite, fare clic su questo pulsante.
- (8) **Modifica telaio utente:** fare clic su questo pulsante per visualizzare la finestra di dialogo **Impostazioni telaio utente**, in cui è possibile aggiungere le dimensioni del telaio utente. Le dimensioni del telaio utente aggiunte vengono visualizzate nella parte inferiore dell'elenco.

👉 “Specifica delle dimensioni del telaio utente” a pagina 89

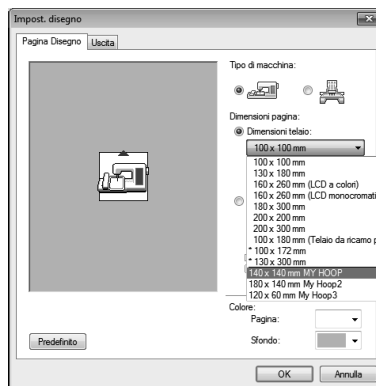

Nota:

- Le dimensioni della Pagina disegno pari a **130 x 300 mm** e **100 x 172 mm**, contrassegnate da “*”, sono utilizzate per ricamare disegni multiposizione utilizzando un telaio da ricamo speciale collegato alla macchina da ricamo in tre diverse posizioni di installazione.

👉 “Guida di apprendimento 10-2: Creazione di un disegno per telai multiposizione” a pagina 165

- Non selezionare un telaio di dimensioni maggiori del telaio da ricamo utilizzabile con la propria macchina.
- Se è selezionato Telaio per cappelli, Telaio cilindrico o Telaio rotondo, non è possibile ruotare di 90° la Pagina Disegno.

Specifica delle dimensioni del telaio utente



- (1) **Larghezza, Altezza:** digitare le dimensioni del telaio da aggiungere.
- (2) **Commenti:** se è stato inserito del testo in questa casella, tale testo viene visualizzato vicino alle dimensioni.
- (3) **Aggiungi telaio:** fare clic su questo pulsante per aggiungere le dimensioni del telaio.
- (4) **Elenco telaio utente:** le dimensioni del telaio aggiunte vengono visualizzate nell'elenco. Selezionare le dimensioni del telaio nell'elenco per modificare l'ordine di visualizzazione o per eliminarlo.
- (5) **Su, Giù:** fare clic su questi pulsanti per spostare le dimensioni del telaio selezionate verso l'alto o verso il basso nell'ordine di visualizzazione.
- (6) **Elimina telaio:** fare clic su questo pulsante per eliminare le dimensioni del telaio selezionate.

Nota:

- Non è possibile ruotare di 90° un Telaio utente.
- Non è possibile aggiungere un Telaio utente al selettore Dimensione della sezione (per le dimensioni del telaio) in Dimensioni personalizzate.
- Non creare un telaio personalizzato di dimensioni maggiori rispetto al telaio da ricamo utilizzabile con la propria macchina.
- I dati di ricamo creati in un Telaio utente non possono essere salvati in un formato di una versione precedente.

Specifica dell'area di cucitura

È possibile specificare l'area di cucitura.

Fare clic su 1.

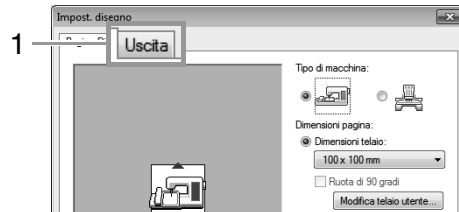

Selezionare l'area di cucitura desiderata (**Area Pagina Disegno** o **Utilizza area esistente del disegno**).

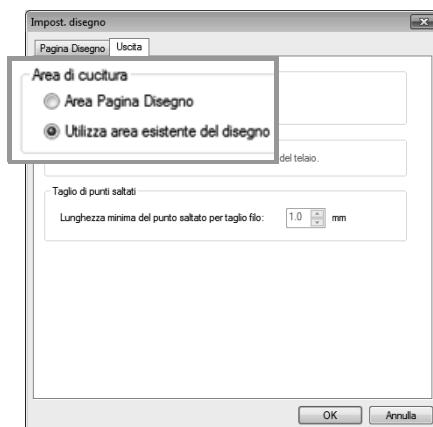

Area Pagina Disegno: i motivi vengono cuciti in modo che la posizione dell'ago all'inizio della cucitura sia allineata con il centro della Pagina Disegno.

Promemoria:

Quando si seleziona **Area Pagina Disegno**, le dimensioni del disegno coincidono con quelle della Pagina disegno, riducendo quindi la possibilità di spostare un disegno nella schermata di layout della macchina da ricamo.

Utilizza area esistente del disegno: i motivi vengono cuciti in modo che la posizione dell'ago all'inizio della cucitura sia allineata con il centro dei motivi effettivi.

Promemoria:

Quando è selezionato **Utilizza area esistente del disegno**, si mantengono le dimensioni effettive del disegno, consentendo quindi una maggiore mobilità quando si utilizzano le funzioni di layout della macchina da ricamo.

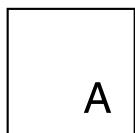

Pagina disegno (sulla propria schermata)

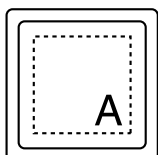

Area di cucitura = Area pagina disegno

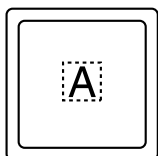

Area di cucitura = Utilizza area del disegno esistente



Nota:

Questa impostazione non può essere selezionata se è stato selezionato un telaio maxi, un telaio multiposizione o Dimensioni personalizzate per le dimensioni della Pagina Disegno.

Ottimizza sostituzione del telaio

Questa impostazione può essere selezionata se è stato selezionato un telaio multiposizione (100 × 172 mm o 130 × 300 mm) per le dimensioni della Pagina Disegno.

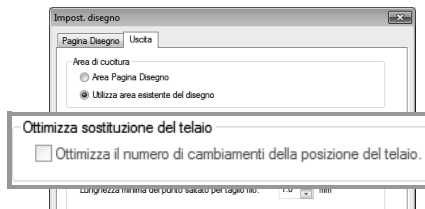

Selezionare la casella di controllo per ottimizzare l'ordine di cucitura/l'ordine di posizione del telaio in modo da ridurre al minimo il numero di modifiche alla posizione del telaio.

Ciò riduce il rischio di allineamento scorretto del motivo da ricamo o di cuciture irregolari derivanti dalla frequente modifica della posizione del telaio.

Taglio di punti saltati

Queste impostazioni vengono applicate solo quando si esegue il ricamo con le nostre macchine da ricamo multiago. Prima di poter specificare

queste impostazioni, selezionare  in **Tipo di macchina** nella finestra di dialogo **Impost. disegno**.

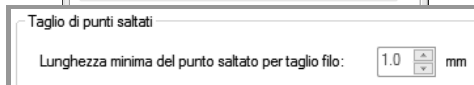

Specificare la lunghezza minima del punto saltato per il taglio del filo.



Nota:

Queste impostazioni non vengono applicate con nessun'altra macchina da ricamo. Per i dettagli, fare riferimento al Manuale di istruzioni fornito con la macchina.

Modifica delle impostazioni dell'applicazione

Modifica delle impostazioni della griglia

È possibile visualizzare o nascondere una griglia di linee punteggiate o continue e regolarne la spaziatura.

1. Fare clic su 1.



2. Specificare le impostazioni della griglia.



- (1) **Mostra Griglia:**
selezionare questa casella di controllo per visualizzare la griglia.
- (2) **con Assi:**
selezionare questa casella di controllo per visualizzare la griglia come linee continue.
- (3) **Intervallo:**
specificare la spaziatura della griglia.
- (4) **Aggancia alla Griglia:**
selezionare questa casella di controllo per allineare i motivi alla griglia.

Promemoria:

La funzione di aggancio alla griglia funziona indipendentemente dalla visualizzazione o meno della griglia.

Modifica delle impostazioni del righello

Il righello può essere visualizzato o nascosto.

1. Fare clic su 1, quindi su 2.



2. Per visualizzare il righello, selezionare la casella di controllo Righello.

Per nascondere il righello, deselectare la casella di controllo Righello.

Promemoria:

Fare clic su **mm** per modificare le unità di misura da millimetri a pollici e viceversa.

Creazioni di motivi da ricamo contenenti testi

Questa sezione fornisce descrizioni per l'immissione di testi e varie operazioni per la loro disposizione. Vengono inoltre forniti dettagli per la creazione di motivi da ricamo di cui è possibile sostituire il testo.

Da Layout & Editing è possibile creare vari motivi da ricamo per il testo.

È possibile creare i seguenti tipi di testo.

Caratteri interni: Questo software è dotato di 100 caratteri interni. (5 caratteri interni sono specifici per il testo breve)

Caratteri TrueType: È possibile utilizzare i caratteri TrueType installati sul computer per creare motivi da ricamo.

Caratteri piccoli: Le dimensioni di questi caratteri piccoli sono comprese tra 3 e 6 mm (0,12 e 0,24 pollici). Grazie alle loro dimensioni, questi caratteri sono utili per cucire perfettamente testo breve.

Monogrammi: Disegnare i monogrammi personalizzati combinando testo e motivi decorativi.

Caratteri personalizzati: È possibile creare caratteri definiti dall'utente con Font Creator.

Inoltre, il testo può essere disposto nei modi seguenti.

Disposizione del testo: È possibile disporre il testo lungo un contorno o arco.

Trasformazione: È possibile trasformare il testo in uno dei 26 stili di trasformazione.

Guida di apprendimento 3: Inserimento di testo

Questa sezione descrive le procedure per l'immissione di testi e la loro disposizione nello stile Trasforma con una forma a ventaglio.

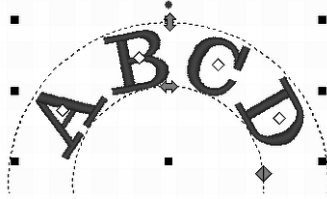

Il percorso del file di esempio per questa guida di apprendimento è il seguente.
Documenti\PE-DESIGN NEXT\Tutorial\Tutorial_3

| | |
|--------------------|--------------------------|
| Passaggio 1 | Inserimento di testo |
| Passaggio 2 | Trasformazione del testo |

passaggio 1 Inserimento di testo

1 Fare clic su 1, 2 e 3.



2 Fare clic nella Pagina Disegno.

→ Nella Pagina Disegno viene visualizzata una linea tratteggiata verticale per l'inserimento diretto sullo schermo.

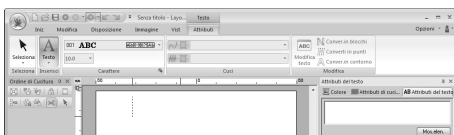

3 Dalla tastiera digitare "ABCD".

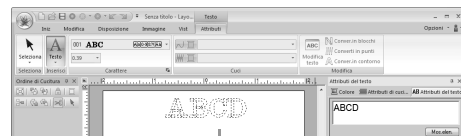

Viene visualizzato il testo inserito.

Promemoria:

*Il testo può essere inserito anche facendo clic sui caratteri nella tabella dei caratteri (1) nella scheda **Attributi del testo**.*

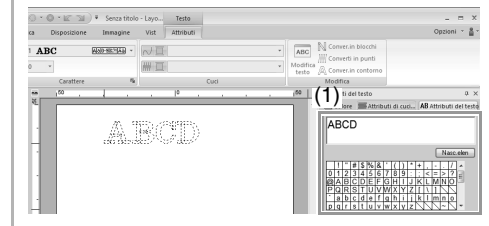

- 4 Premere il tasto **Invio**. Il testo viene visualizzato nella Pagina disegno.

ABCD



Promemoria:

È possibile modificare il carattere, le dimensioni, il colore e il tipo di cucitura.



“Impostazione degli attributi del testo” a pagina 97 e “Attributi di ricamo per testi” a pagina 104

passaggio 2 Trasformazione del testo

- 1 Fare clic sul testo per selezionarlo.

ABCD

- 2 Selezionare la casella di controllo **Trasforma** (1) e fare clic su 2.

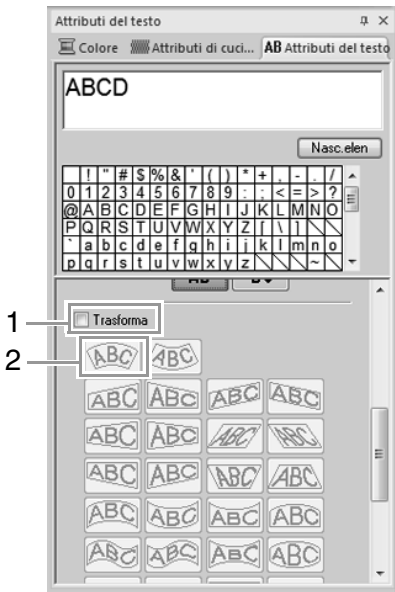

- 3 Trascinare , e per trasformare il testo.

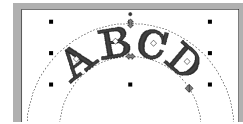

: Regola le dimensioni del testo.

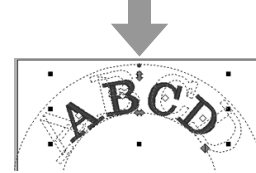

: Sposta il testo lungo il cerchio.

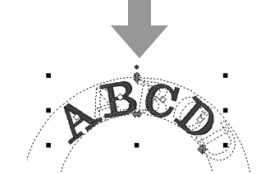

: Regola il raggio del cerchio.

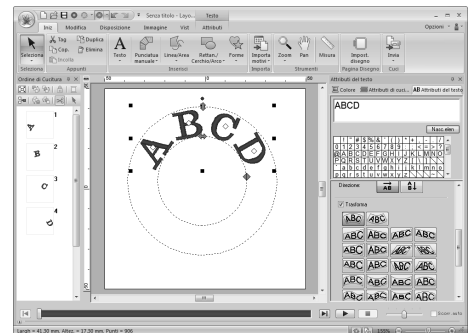
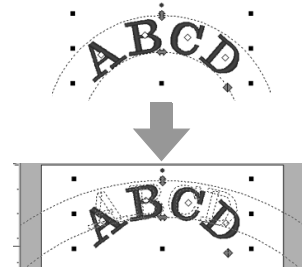

Operazioni avanzate per l'inserimento di testo

Inserimento di testo

1. Selezionare lo strumento Testo facendo clic su 1, 2 e 3.

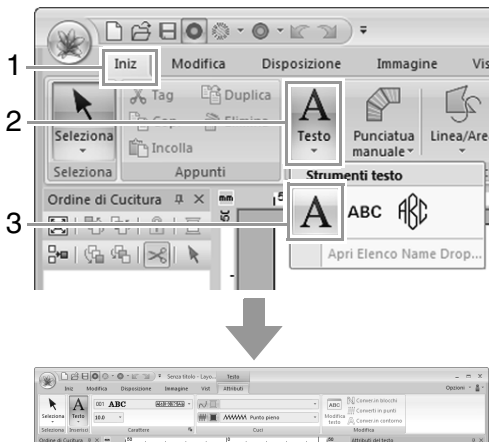

2. Se necessario, cambiare il carattere, le dimensioni del testo, il colore e il tipo di cucitura.

 "Impostazione degli attributi del testo" a pagina 97 e "Attributi di ricamo per testi" a pagina 104

3. Fare clic nella Pagina disegno.



4. Digitare il testo.

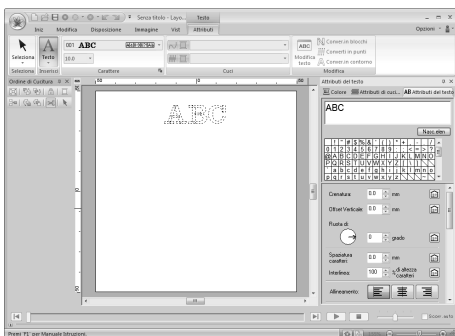

5. Premere il tasto **Invio** o fare clic sulla Pagina Disegno.

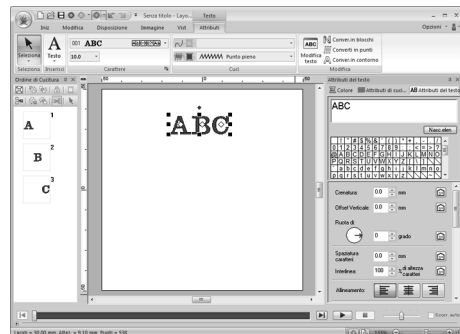

Promemoria:

- Tenere premuto il tasto **Ctrl** e premere il tasto **Invio** per inserire una nuova riga di testo.
- I caratteri possono essere digitati anche facendo clic su di essi nella tabella dei caratteri. Ciò è particolarmente utile quando si desidera inserire caratteri accentati che non si trovano sulla tastiera utilizzata.
- Fare clic su **Nasc.elen** per nascondere la tabella dei caratteri. Quando è nascosta, fare clic su **Mos.elen** per visualizzare la tabella dei caratteri.

Nota:

- Non è possibile attivare la cucitura linea con i caratteri personalizzati e i caratteri interni 025 e 029.
- Se il carattere digitato non è disponibile con il carattere selezionato o se il carattere non può essere convertito in un motivo da ricamo, il carattere viene visualizzato come  nella Pagina Disegno. Se ciò si verifica, digitare un altro carattere.

Modifica del testo inserito

1. Selezionare un motivo di testo singolo.
2. Fare clic su 1, quindi su 2.



Altrimenti fare clic sulla scheda **Attributi del testo** (3) e fare clic sul campo di testo (4).



3. Modificare il testo come desiderato.

Premere il tasto **Invio** o fare clic sulla Pagina Disegno.

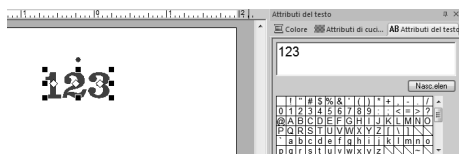

Impostazione degli attributi del testo

È possibile specificare gli attributi del testo con il selettore **Carattere** e il selettore **Dimensioni testo** nella scheda **Attributi**.



Promemoria:

La scheda **Attributi (in Testo)** viene visualizzata quando è selezionato un motivo di testo o uno strumento Testo.

Carattere

Fare clic nel selettore **Carattere**, quindi fare clic sul carattere desiderato.

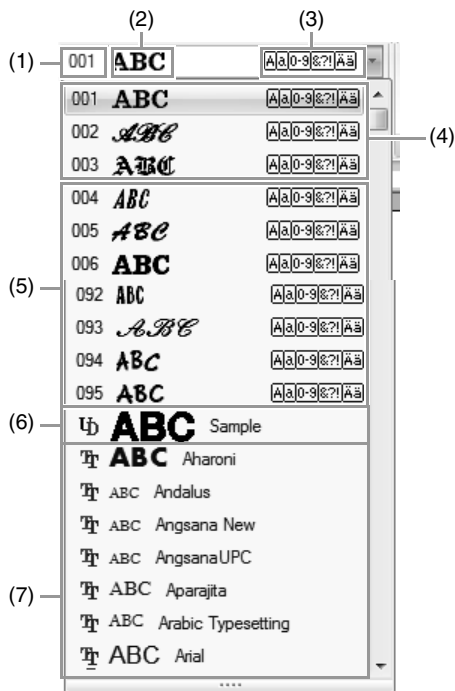

- (1) Numero del carattere
- (2) Esempio di carattere
Se è selezionata una singola stringa di testo, i caratteri nell'elenco vengono visualizzati con i caratteri selezionati.
- (3) Tipi di caratteri disponibili
 Promemoria di "Elenco dei caratteri" a pagina 317
- (4) Ultimi caratteri usati
- (5) Caratteri interni
- (6) Caratteri personalizzati
- (7) Caratteri TrueType

• Caratteri personalizzati

I file PEF creati con Font Creator e salvati nella cartella **MyFont** in cui è installato PE-DESIGN vengono visualizzati come caratteri definiti dall'utente dopo i caratteri elencati nella precedente tabella. L'icona UD viene visualizzata sui caratteri personalizzati.



"Font Creator" a pagina 251

- Carattere TrueType
I nomi e i campioni dei caratteri TrueType installati vengono visualizzati dopo i caratteri personalizzati.

Promemoria:

Le impostazioni dei caratteri TrueType possono essere modificate nella finestra di dialogo **Impostazione Attributi Caratteri TrueType**.

“Specifica degli attributi dei caratteri TrueType” a pagina 99

Nota:

- Potrebbe non essere possibile convertire correttamente il testo creato con alcuni caratteri TrueType in un disegno da ricamo, a causa della forma del carattere. Questi caratteri non possono essere ricamati correttamente. Eseguire una cucitura di prova prima di ricamare il progetto.
- Inoltre, il testo creato utilizzando alcuni caratteri TrueType non può essere convertito in alcun modo.

Dimensioni testo

Fare clic sul selettore Dimensioni testo. Digitare l'altezza desiderata e premere il tasto **Invio** o fare clic sul valore desiderato.

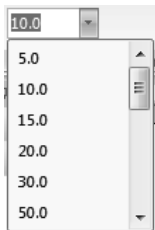

Specifica di vari attributi del testo

1. Selezionare il testo.
2. Fare clic sulla scheda **Attributi del testo**.

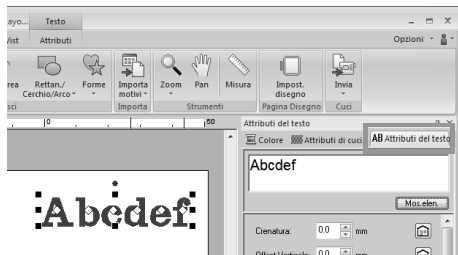

Se la scheda **Attributi del testo** non viene visualizzata, fare clic sulla scheda **Vist** nella barra multifunzione, quindi fare clic su **Attributi del testo**.

3. Modificare gli attributi del testo.

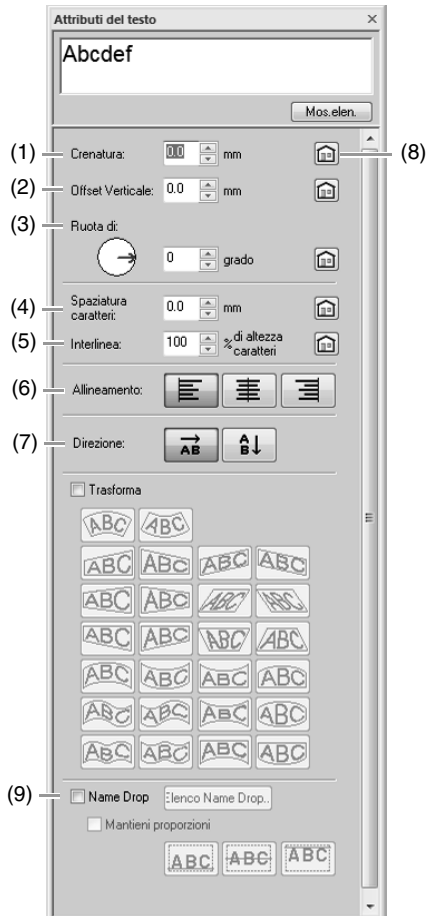

| | | | |
|--------------------------------|---|--|--|
| (1) Crenatura | 0,0 mm Abcdef | 5,0 mm (fra "A" e "b") A bcdef | |
| (2) Offset Verticale | 0,0 mm Abcdef | 2,0 mm Abcdef | |
| (3) Ruota di | 0° Abcdef | 20° Abcdef | |
| (4) Spaziatura caratteri | 0,0 mm Abcdef | 2,0 mm A bcdef | |
| (5) Interlinea | 100% A b c d e f g h i j k l | 150% A b c d e f g h i j k l | |
| (6) Allineamento | A sinistra A b c d e f g h i j k l | Centra A b c d e f g h i j k l | a Destra A b c d e f g h i j k l |
| (7) Direzione | Orizzontale A B C | Verticale A B C | |
| (8) | Fare clic per tornare alle impostazioni predefinite. | | |
| (9) Name Drop | ☞ "Funzione Name Drop (sostituzione del testo)" a pagina 115. | | |

Promemoria:

- Sia **Crenatura** sia **Spaziatura caratteri** impostano la spaziatura fra i caratteri. **Spaziatura caratteri** è sempre applicato all'intero disegno di testo, mentre **Crenatura** può essere applicato a singoli caratteri.
☞ Fare riferimento a "Selezione di caratteri" a pagina 101 per ulteriori dettagli sulla selezione di singoli caratteri in un disegno di testo.
- Le impostazioni (1) (2) (3) specificate nella scheda **Attributi del testo** vengono applicate a tutti i caratteri selezionati.

■ **Specifica degli attributi dei caratteri TrueType**

1. Selezionare un testo in un carattere TrueType.
2. Fare clic su 1, quindi su 2.

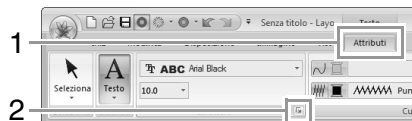

3. Selezionare uno stile di caratteri dal selettore **Stile Carattere**, selezionare un set di caratteri dal selettore **Corsivo** e fare clic su **OK**.



Nota:

- Le impostazioni per **Stile Carattere** e **Corsivo** variano a seconda del carattere TrueType selezionato.
- Se è selezionato un testo creato da più caratteri TrueType, questo comando non è disponibile. Inoltre, se è selezionato un testo dello stesso carattere ma con stili di caratteri o script differenti, questa finestra di dialogo appare con le impostazioni degli attributi per la prima lettera del testo. In entrambi i casi sopra descritti, selezionando solo un carattere all'interno del testo viene visualizzata una finestra di dialogo contenente solo gli attributi di quel carattere.



■ **Trasformazione del testo**

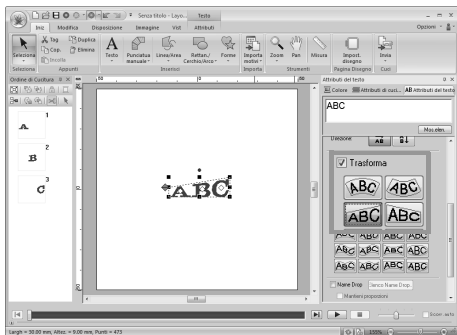

1. Selezionare il testo.

- Selezionare la casella di controllo **Trasforma**, quindi fare clic sul pulsante della forma di trasformazione.



A seconda della forma selezionata, viene visualizzata una linea punteggiata  e  intorno al testo.





Nota:

Un motivo di testo contiene i dati per la cucitura della linea e dell'area. Pertanto, selezionando questo comando, a seconda della forma del carattere, potrebbe esserci uno spazio tra la riga e l'area nel testo.

- Trascinare  per trasformare il testo.



Promemoria:

-  può essere trascinato solo in direzione verticale.
-  può essere trascinato solo in direzione orizzontale.

Per riportare il testo trasformato alla forma originale, deselegnare la casella di controllo **Trasforma**.



Adattamento di un testo a un contorno

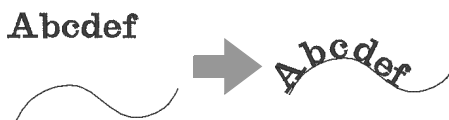

- Selezionare il testo o un testo breve e un contorno.

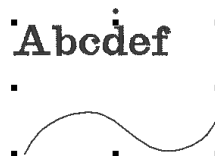

- Fare clic su 1, 2 e 3.

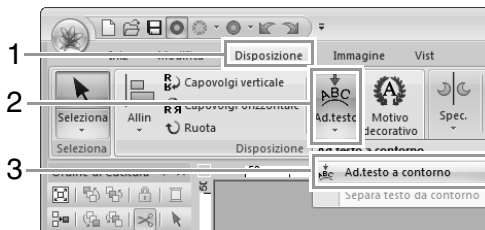

- Specificare le impostazioni desiderate nella finestra di dialogo **Impostazioni Attributi Adatta Testo al Percorso**, quindi fare clic su **OK**.

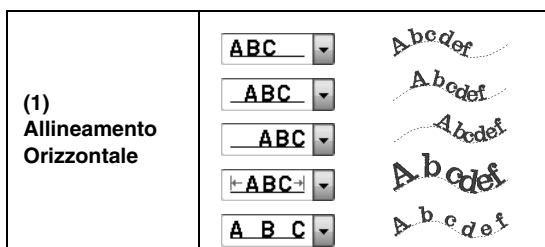
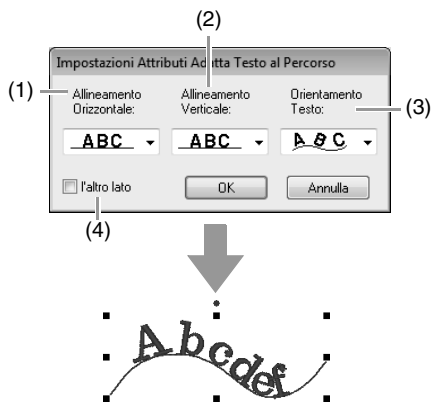

| | |
|---------------------------------------|--|
| <p>(2) Allineamento Verticale</p> | <p>ABC ▾ Abcdef</p> <p>ABC ▾ Abcdef</p> <p>ABC ▾ Abcdef</p> |
| <p>(3) Orientamento Testo</p> | <p>A B C ▾ Abcdef</p> <p>A B C ▾ Abcdef</p> |
| <p>(4) l'altro lato</p> | <p><input type="checkbox"/> l'altro lato Abcdef</p> <p><input checked="" type="checkbox"/> l'altro lato Abcdef</p> |

Nota:

- Specificando l'adattamento del testo al contorno si annulla la trasformazione del testo.
- È possibile disporre solo una stringa di testo su un contorno singolo.

Promemoria:

- Per modificare la posizione del testo nel contorno, selezionare il testo e trascinarlo.
- Le impostazioni per alcuni attributi del testo (**Dimensioni**, **Spaziatura caratteri**, **Offset Verticale** e **Ruota di**) possono essere modificate per singoli caratteri, anche con il testo adattato a un contorno.

☞ "Selezione di caratteri" a pagina 101

Separazione di un testo da un contorno

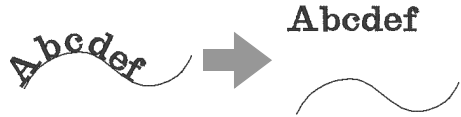

1. Selezionare un testo o un testo breve disposto su un contorno.
2. Fare clic su 1, 2 e 3.

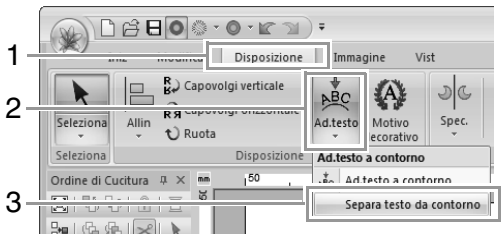

Selezione di caratteri

1. Selezionare il testo.
Fare clic su 1, 2 e 3.

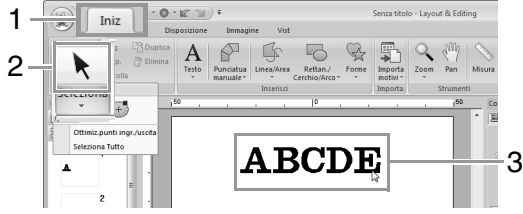

Promemoria:

Se non viene visualizzato ☞ in 2, fare clic sulla freccia nella parte inferiore del pulsante, quindi fare clic su ☞.

2. Selezionare i caratteri nel testo.
Per selezionare un solo carattere, fare clic su ☞ del carattere.

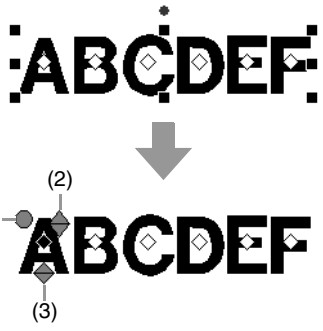

- (1) Maniglia di rotazione
- (2) Maniglia delle dimensioni
- (3) Maniglia dell'offset verticale

Per selezionare più caratteri, tenere premuto il tasto **Ctrl** e fare clic su ogni ☞ degli altri caratteri oppure trascinare il puntatore su ☞ dei caratteri.

Promemoria:

È possibile selezionare più ☞ e modificare i ☞ selezionati nello stesso modo in cui si selezionano i punti dei motivi da ricamo.

☞ "Selezione di punti" a pagina 64

Semplici modifiche delle dimensioni e degli attributi dei caratteri

È possibile utilizzare le operazioni di trascinamento per modificare le dimensioni e gli attributi del testo.

■ Modifica delle dimensioni

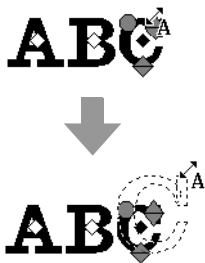

1. Collocare il puntatore sulla maniglia  in alto a destra.
2. Trascinare la maniglia.



3. Rilasciando il pulsante del mouse, le dimensioni del carattere si modificano.



■ Modifica della crenatura

1. Posizionare il puntatore sul corpo del carattere e non sulle maniglie    e trascinare il carattere in direzione orizzontale.

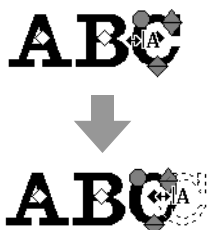

2. Rilasciando il pulsante del mouse, la spaziatura tra i caratteri si modifica.



■ Modifica dell'offset verticale

1. Collocare il puntatore sulla maniglia  in basso.
2. Trascinare la maniglia in direzione verticale.

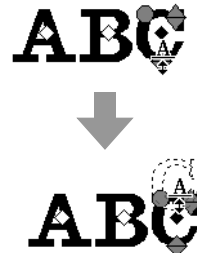

3. Rilasciando il pulsante del mouse, l'offset dei caratteri si modifica.



■ Rotazione dei caratteri

1. Collocare il puntatore sulla maniglia .
2. Trascinare la maniglia.

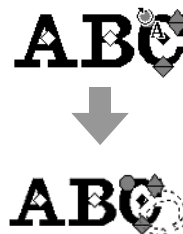

3. Rilasciando il pulsante del mouse, l'angolo tra i caratteri si modifica.



Conversione di un testo in blocchi

Il testo può essere convertito in blocchi (dati a punteggiatura manuale), consentendo di regolare la forma dei caratteri.

1. Selezionare il testo o il testo del monogramma.
2. Fare clic su 1, quindi su 2.

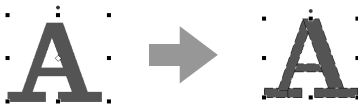
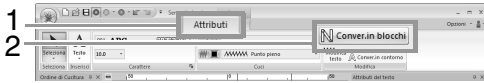

Se la cucitura linea è stata specificata per il testo, la cucitura linea viene convertita in un contorno.

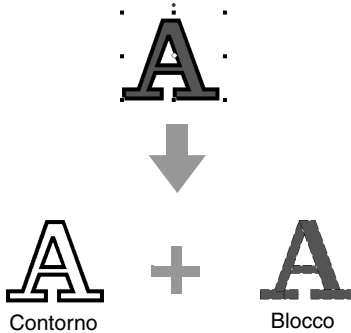

Nota:
Il testo breve non può essere convertito in blocchi.

☞ Per i dettagli sulla modifica di blocchi o contorni, fare riferimento a "Ridefinizione di disegni da ricamo" a pagina 64.

Conversione di dati di testo in disegno contorno

Motivo di testo

Motivo di contorno

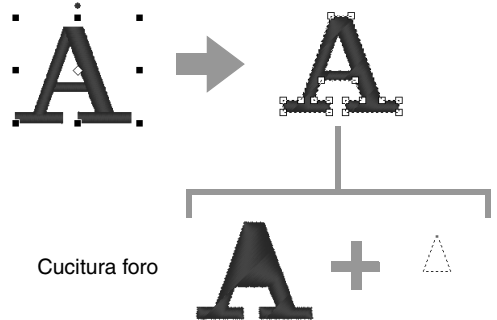

1. Selezionare un testo.
2. Fare clic su 1, quindi su 2.

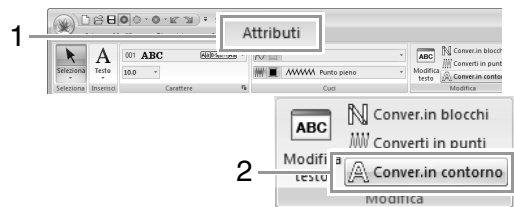

Promemoria:

Le forme trasformate vengono raggruppate. Inoltre, la cucitura foro viene specificata automaticamente per le aperture (come il triangolo all'interno della lettera "A").

Nota:

I motivi di testo creati con caratteri interni 025 e 029, caratteri personalizzati o caratteri di testo breve non possono essere convertiti in contorni.

Selezione delle posizioni dei punti di collegamento in un motivo di testo

È possibile specificare le posizioni dei punti di collegamento tra caratteri all'interno dello stesso testo (punto finale di un carattere e punto iniziale del carattere successivo).

Le impostazioni disponibili sono **Predefinito**, **Più simile** e **Più avanti**.

1. Selezionare il testo o il testo del monogramma.

Se la scheda **Attributi di cucitura** non viene visualizzata, fare clic sulla scheda **Vist** nella barra multifunzione, quindi fare clic su **Attributi di cucitura**.

2. Fare clic su un'impostazione in **Punti di collegamento**.

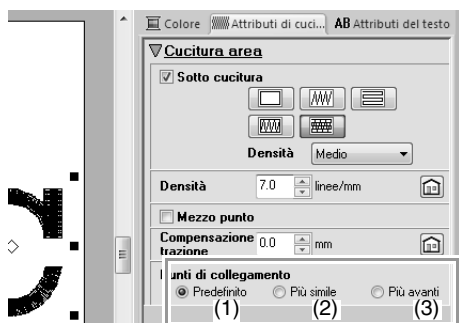

(1) **Predefinito**

ABC

I punti vengono creati nell'ordine di cucitura predefinito per una buona qualità della cucitura di tutti i caratteri.

(2) **Più simile**

ABC

I punti vengono creati alla distanza minore tra il punto finale di un carattere e il punto iniziale del carattere successivo. Ciò riduce i punti saltati e il numero di tagli del filo.

(3) **Più avanti**

ABC

I punti vengono creati alla distanza maggiore tra il punto finale di un carattere e il punto iniziale del carattere successivo. In questo modo i punti saltati sono più allentati in modo da poter essere tagliati manualmente.

È possibile selezionare un'impostazione Punto di collegamento non solo per la cucitura area, ma anche per la cucitura linea.

Nota:











- Queste impostazioni non sono disponibili con un testo creato utilizzando caratteri interni 025 e 029, un carattere TrueType, un carattere personalizzato o un carattere di testo breve.
- Queste impostazioni non sono disponibili per un testo contenente caratteri di colori diversi.
- Queste impostazioni non sono disponibili per il testo in cui l'ordine di cucitura dei caratteri non è continuo.

Attributi di ricamo per testi

Il gruppo Cuci nella scheda Attributi consente di impostare gli attributi di cucitura (colore del filo e tipo di cucitura, contorno e attivazione/disattivazione delle aree interne).

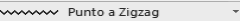
Quando è selezionato un testo, è possibile specificare le impostazioni per quanto segue.

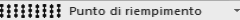

| | |
|---|---|
|  Cucitura contorno | <p>Attiva o disattiva la cucitura della linea. Quando la cucitura del contorno è disattivata, il contorno non è cucito (e non è possibile impostarne il colore o il tipo di cucitura).</p> <p> <i>"Cucitura linea / Cucitura area" a pagina 58</i></p> |
|  Cucitura area | <p>Attiva o disattiva la cucitura dell'area. Quando la cucitura dell'area interna è disattivata, l'area interna non è cucita (e non è possibile impostarne il colore o il tipo di cucitura).</p> <p> <i>"Cucitura linea / Cucitura area" a pagina 58</i></p> |
|  Colore contorno Colore area | <p>Imposta il colore del filo per contorni e aree interne.</p> <p> <i>"Colore" a pagina 58</i></p> |
|  Punto a Zigzag Tipo cucitura contorno | <p>Imposta il tipo di cucitura per i contorni.</p> <p> <i>"Tipo di cucitura" a pagina 59</i></p> |
|  Punto di riempimento Tipo cucitura area | <p>Imposta il tipo di cucitura per un'area interna.</p> <p> <i>"Tipo di cucitura" a pagina 59</i></p> |

 **Promemoria:**

I vari effetti di ricamo possibili differiscono a seconda della combinazione di impostazioni selezionata per la cucitura linea e per la cucitura area.



Cucitura contorno: attiva
Cucitura area: attiva



Cucitura contorno: disattiva
Cucitura area: attiva



Cucitura contorno: attiva
Cucitura area: disattiva

 **Nota:**

- I motivi di testo creati utilizzando caratteri interni (tranne 025 e 029) o caratteri TrueType hanno un contorno e un'area interna la cui cucitura può essere attivata o disattivata indipendentemente e assegnata a diversi colori di filo e tipi di cucitura.
- I motivi di testo creati utilizzando caratteri interni 025 e 029 o caratteri personalizzati hanno solo un'area interna. È possibile selezionare il colore del filo e il tipo di cucitura per la sola area.
- L'attributo di cucitura può essere impostato con il testo sotto cucitura. Per ulteriori dettagli, fare riferimento a p305.

Testo breve

Inserimento di un testo breve

1. Selezionare lo strumento Testo breve facendo clic su **1, 2 e 3**.

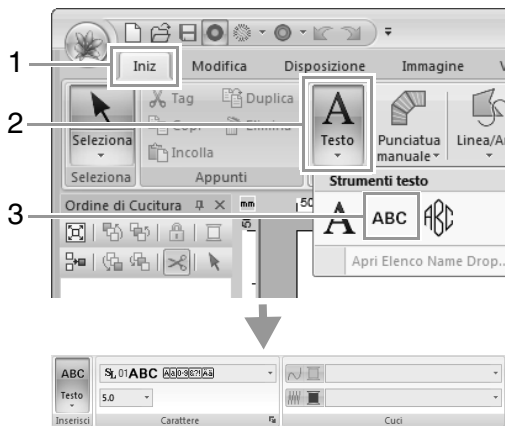

2. Digitare il testo nello stesso modo in cui si inserisce il testo normale, iniziando dal passaggio 2.

"Inserimento di testo" a pagina 96

Nota:

Precauzioni per il ricamo di motivi di testo breve

- Ridurre la tensione del filo a un valore inferiore a quello utilizzato per ricamare disegni normali.
- Cucire a una velocità inferiore a quella impiegata per il ricamo di disegni normali. (Per i dettagli sulla regolazione della tensione del filo e della velocità di cucitura, fare riferimento al Manuale di istruzioni fornito con la macchina da ricamo.)
- Per ottenere risultati migliori durante la cucitura di disegni con caratteri piccoli, non tagliare i punti saltati tra i caratteri. (Per i dettagli in merito all'impostazione della macchina per il taglio del filo, fare riferimento al Manuale di istruzioni della macchina da ricamo.)

Modifica di un testo breve

È possibile selezionare attributi per un testo breve dalla scheda **Attributi** nella barra multifunzione, dal riquadro **Attributi del testo** e dal riquadro **Colore**. Quando è selezionato lo strumento Testo breve, viene visualizzata la scheda **Attributi** come mostrato di seguito.



Promemoria:

La scheda **Attributi** (in **Testo**) viene visualizzata quando è selezionato un motivo di testo breve o uno strumento **Testo** breve.

Carattere testo breve

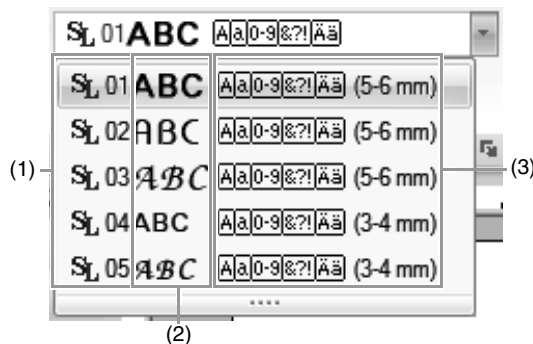

- (1) Numero del carattere
- (2) Esempio di carattere
- (3) Tipi di caratteri disponibili

Promemoria di "Elenco dei caratteri" a pagina 317

Nota:

È possibile utilizzare solo i caratteri interni specifici per il testo breve.

Per un elenco dei caratteri interni specifici per il testo breve, fare riferimento a "Testo breve" a pagina 317.

Le impostazioni per tutti gli attributi del testo breve, tranne il carattere, vengono specificate nello stesso modo in cui vengono specificate per i motivi di testo normali.

Tuttavia, con il testo breve non è possibile specificare le impostazioni per quanto segue.

- Tipo di cucitura
- Attributo cucit
- Trasforma
- Name Drop

Guida di apprendimento 4: Monogrammi



Il percorso del file di esempio per questa guida di apprendimento è il seguente.
Documenti\PE-DESIGN NEXT\Tutorial\Tutorial_4

| | |
|--------------------|--|
| Passaggio 1 | Inserimento di monogrammi |
| Passaggio 2 | Aggiunta di un motivo decorativo |
| Passaggio 3 | Modifica del carattere e delle dimensioni del monogramma |
| Passaggio 4 | Modifica del colore del filo e del tipo di cucitura del monogramma |

passaggio 1 Inserimento di monogrammi

1 Fare clic su 1, 2 e 3.



→ La scheda **Attributi** viene visualizzata nella barra multifunzione.



Il carattere, la dimensione dei caratteri e il tipo di cucitura possono essere specificati nella scheda **Attributi**.

2 Fare clic nella Pagina disegno.

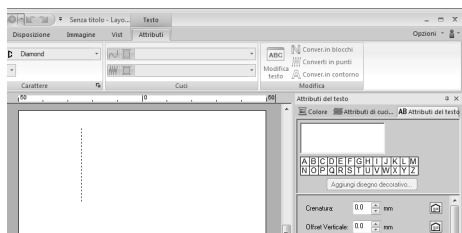

3 Dalla tastiera digitare "ABC".

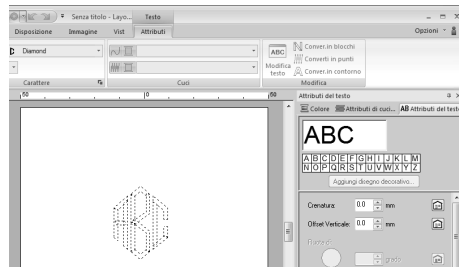

4 Premere il tasto **Invio**.

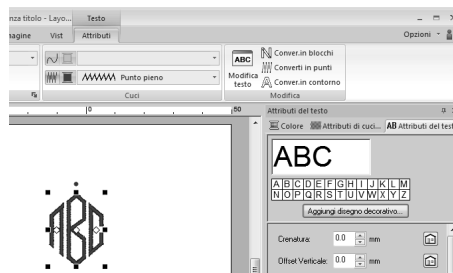



Promemoria:

- I caratteri possono inoltre essere inseriti dalla **tabella dei caratteri (1)** nella scheda **Attributi del testo**.

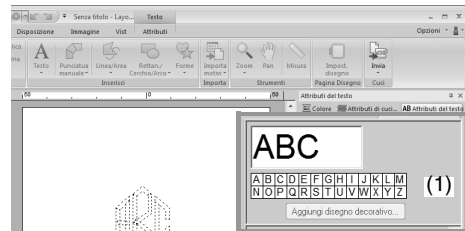

- Non è possibile inserire linee di tipo ad alimentazione.
- È possibile digitare un massimo di tre caratteri.
- È possibile inserire solo lettere maiuscole (i caratteri visualizzati in (1)).

passaggio 2 Aggiunta di un motivo decorativo

Per aggiungere un motivo decorativo, selezionare il monogramma e fare clic su **Aggiungi disegno decorativo...(1)**.

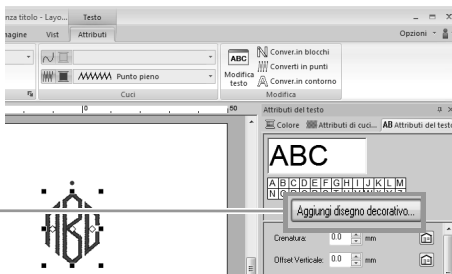

1

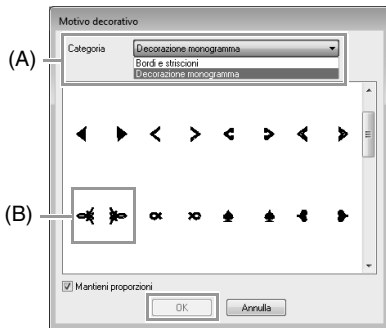

Nell'elenco **Categoria (A)**, selezionare **Decorazione monogramma**, selezionare il motivo decorativo desiderato (B) e fare clic su **OK**.

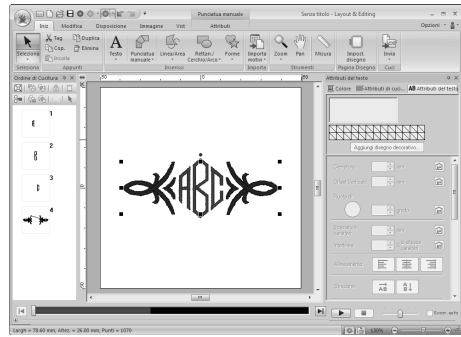

→ Il motivo decorativo viene aggiunto.

passaggio 3 Modifica del carattere e delle dimensioni del monogramma

Modifica del carattere del monogramma

Fare clic su **1, 2, 3 e 4**.

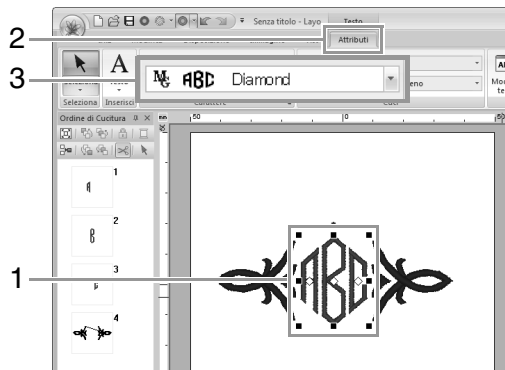

Esempio di carattere del monogramma Nome del carattere del monogramma

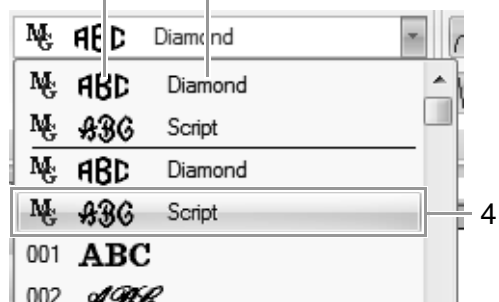

■ Modifica delle dimensioni del carattere del monogramma

Fare clic su 1, quindi digitare "22"

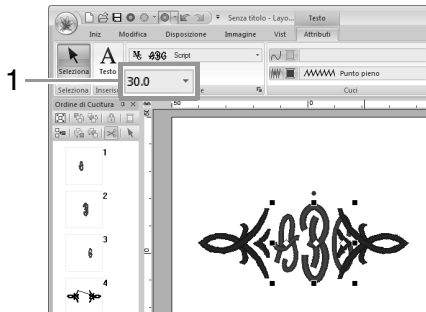

Promemoria:

I caratteri Diamond e Script servono soltanto per i monogrammi. È anche possibile utilizzare altri caratteri interni o caratteri TrueType.

 "Modifica di monogrammi" a pagina 110

passaggio 4 Modifica del colore del filo e del tipo di cucitura del monogramma

Fare clic sul punto per il carattere del monogramma di cui modificare le impostazioni.

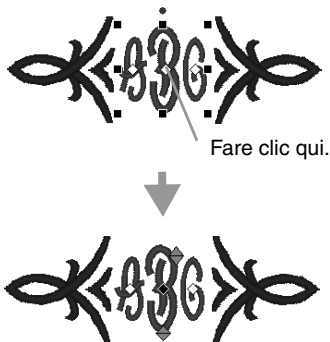

■ Modifica del colore del filo

Fare clic su 1, quindi su 2.

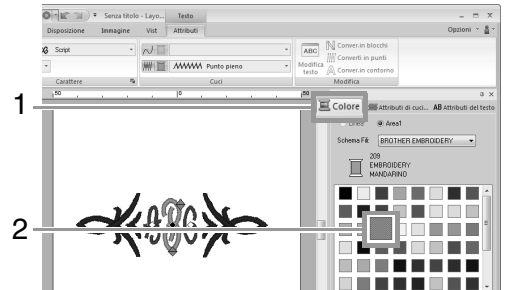

■ Modifica del tipo di cucitura

Fare clic su 1, 2 e 3.



Operazioni avanzate per l'inserimento di monogrammi

Modifica di monogrammi

È possibile selezionare attributi per monogrammi dalla scheda **Attributi** nella barra multifunzione, dal riquadro **Attributi di cucitura** dal riquadro **Attributi del testo** e dal riquadro **Colore**. Quando è selezionato lo strumento Monogramma, viene visualizzata la scheda **Attributi** come mostrato di seguito.



Promemoria:

La scheda **Attributi** (in **Testo**) viene visualizzata quando è selezionato un monogramma o uno strumento Monogramma.

Promemoria:

I caratteri **Diamond** e **Script** servono soltanto per i monogrammi. È possibile utilizzare anche caratteri interni, caratteri personalizzati e caratteri TrueType.

Per un elenco dei caratteri interni e dei caratteri del monogramma, fare riferimento a "Elenco dei caratteri" a pagina 314.

Le impostazioni per tutti gli attributi del monogramma, tranne il carattere, vengono specificate nello stesso modo in cui vengono specificate per i motivi di testo normali.

Tuttavia, con i monogrammi non è possibile specificare le impostazioni per quanto segue.

- Ruota di, Spaziatura caratteri, Interlinea, Allineamento, Direzione
- Trasforma
- Name Drop
- Adatta testo a contorno

Carattere del monogramma

Fare clic nel selettore **Carattere**, quindi fare clic sul carattere desiderato.

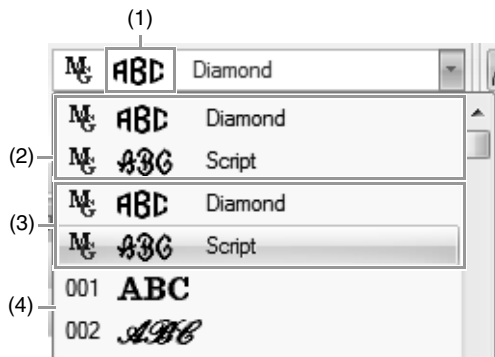

- (1) Esempio di carattere
Se è selezionato un solo monogramma, i caratteri nell'elenco vengono visualizzati con i caratteri del monogramma selezionato.
- (2) Ultimi caratteri usati
- (3) Caratteri del monogramma
- (4) Altri caratteri

Guida di apprendimento 5-1: Utilizzo di Name Drop

Con la funzione Name Drop è possibile creare un numero di motivi di ricamo simili, ad esempio per uniformi, sostituendo solo il nome del motivo.



In questa sezione vedremo come utilizzare la funzione Name Drop proponendo un file di esempio in cui la funzione Name Drop è già stata applicata. Iniziamo ad aprire il file **tutorial_5-1.pes** nella cartella **Documenti\PE-DESIGN NEXT\Tutorial\Tutorial_5**.

"Apertura di Layout & Editingun file" a pagina 80.

| | |
|--------------------|--|
| Passaggio 1 | Esempio pratico di sostituzione di un testo |
| Passaggio 2 | Creazione dell'elenco |
| Passaggio 3 | Uscita di motivi utilizzando un testo dall'elenco di testo |

passaggio 5 Esempio pratico di sostituzione di un testo

Il testo può essere sostituito facendo clic sul testo desiderato nell'elenco.

- 1 Fare clic sul pulsante **Elenco Name Drop** (1).



Se la scheda **Attributi del testo** non viene visualizzata, fare clic sulla scheda **Vist** nella barra multifunzione, quindi fare clic su **Attributi del testo**.

- 2 Fare clic su un testo diverso dal testo correntemente selezionato (riga 2).



→ Con il testo selezionato viene visualizzata un'anteprima del motivo.

passaggio 6 Creazione dell'elenco

- 1 A questo punto aggiungeremo un testo alla fine dell'elenco. Fare clic sulla cella nella riga + .

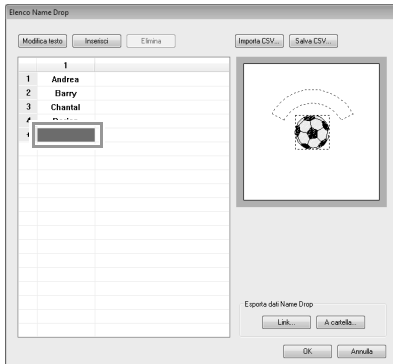

- 2 Utilizzare la tastiera per inserire il testo, quindi premere il tasto **Invio** .

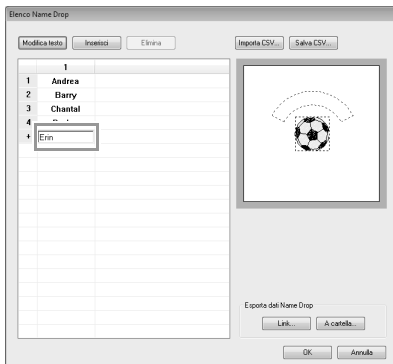

passaggio 7 Uscita di motivi utilizzando un testo dall'elenco di testo

Proviamo a esportare i motivi in file. È possibile esportare i dati di ricamo con il testo sostituito da ciascuna riga di testo nell'elenco.

- 1 Fare clic su **A cartella**.

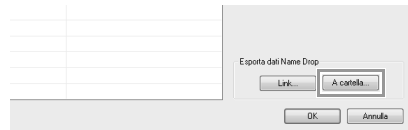

- 2 Selezionare l'unità e la cartella (1), digitare il nome del file nella casella **Nome file** (2) e fare clic su **OK** (3).

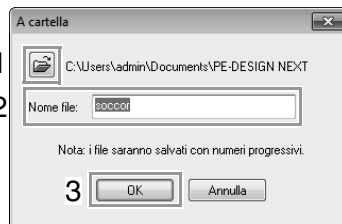

→ L'applicazione inizia a controllare che non vi siano errori nei dati di ricamo. Se non vengono rilevati errori, ha inizio l'uscita dei dati.

Promemoria:

I file vengono nominati "<Nome file>xxx.pes" (dove "xxx" sono numeri consecutivi che iniziano con 001).

- 3 Una volta esportati i dati, viene visualizzato il seguente messaggio. Fare clic su **OK**.

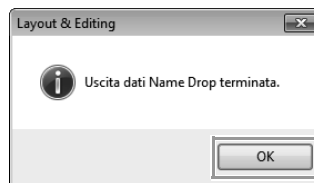

Un file di ricamo viene salvato nella cartella selezionata per ciascuna linea di testo nell'elenco.

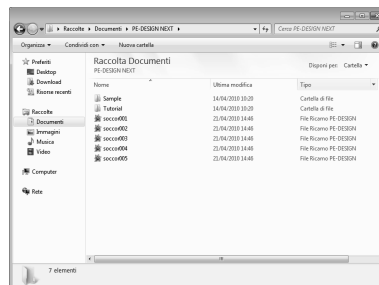

Guida di apprendimento 5-2: Creazione di Name Drop

Creiamo il motivo seguente e applichiamo questo attributo.



Il percorso del file di esempio per questa guida di apprendimento è il seguente.

Documenti\PE-DESIGN NEXT\Tutorial\Tutorial_5

| | |
|--------------------|--|
| Passaggio 1 | Esecuzione del motivo da ricamo |
| Passaggio 2 | Creazione dell'elenco |
| Passaggio 3 | Uscita di motivi utilizzando un testo dall'elenco di testo |

passaggio 1 Esecuzione del motivo da ricamo

- 1 Fare clic su 1, 2 e 3.

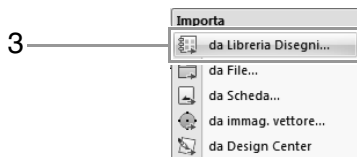
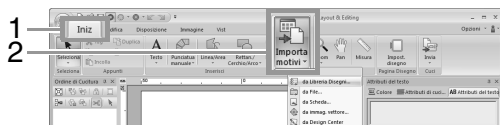

- 2 Dal selettore **Categoria**, selezionare **Varie**, quindi trascinare il motivo dell'arcobaleno nella Pagina Disegno.

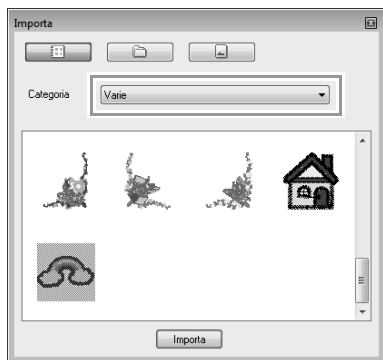

- 3 Fare clic su 1, 2 e 3, quindi fare clic nella Pagina Disegno.

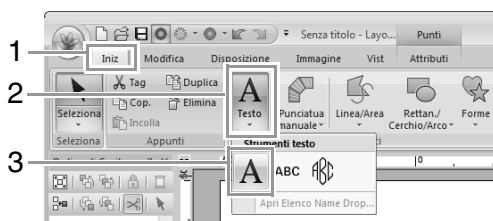

- 4 Digitare "Fernand" e premere il tasto **Invio**.

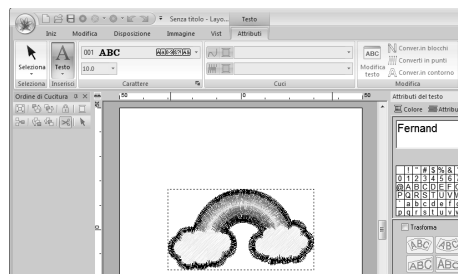

- 5 Selezionare il motivo di testo (1), selezionare la casella di controllo **Trasforma** (2) e fare clic su 3.

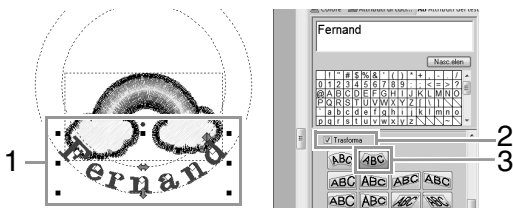

Creazioni di motivi da ricamo contenenti testi

- 6 Trascinare il motivo per regolarne la posizione.

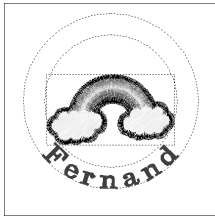

passaggio 2 Creazione dell'elenco

- 1 Selezionare "Fernand" e selezionare la casella di controllo **Name Drop** (1), quindi fare clic sul pulsante **Elenco Name Drop** (2).

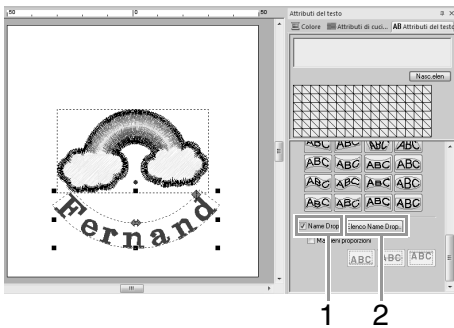

- 2 Inserire il testo nell'elenco.
- (1) Selezionare una cella, quindi fare clic su **Modifica testo** per entrare in modalità di immissione.

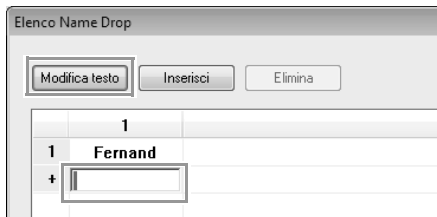

- (2) Utilizzare la tastiera per inserire il testo.

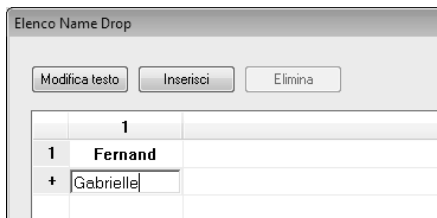

- (3) Quando si inserisce il testo, premere il tasto **Invio** in modo che la cella nella riga successiva entri in modalità di immissione.

Ripetere i passaggi da (1) a (3) per creare l'elenco di testo.

passaggio 3 Uscita di motivi utilizzando un testo dall'elenco di testo

Fare riferimento a passaggio 7, "Uscita di motivi utilizzando un testo dall'elenco di testo", a pagina 112.

Funzione Name Drop (sostituzione del testo)

Attributi del testo con l'attributo Name Drop applicato

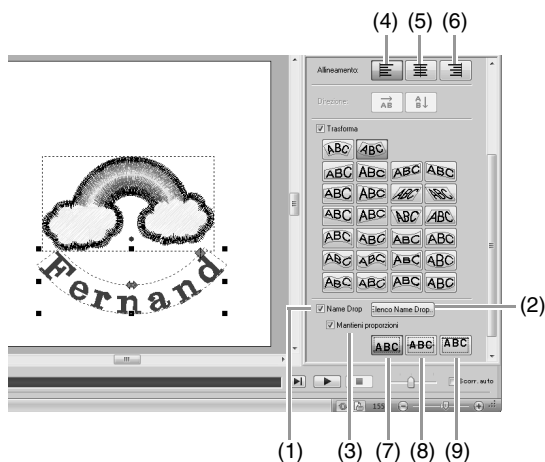

- (1) **Name Drop**
Se questa casella di controllo è selezionata, viene applicato l'attributo **Name Drop**.

Nota:

- Quando l'attributo **Name Drop** viene applicato, le impostazioni per **Crenatura**, **Offset Verticale**, **Ruota di**, **Spaziatura caratteri**, **Interlinea**, le dimensioni dei caratteri e il colore vengono reimpostati.



- L'attributo **Name Drop** non è disponibile con un testo breve, un testo del monogramma o un testo in cui è stato specificato il comando **Adatta testo a contorno**.

- (2) **Elenco Name Drop**
Fare clic su questo pulsante per visualizzare la finestra di dialogo **Elenco Name Drop**.
- (3) **Mantieni proporzioni**
Se questa casella di controllo è selezionata, il rapporto altezza-larghezza del testo viene mantenuto.

Allineamento

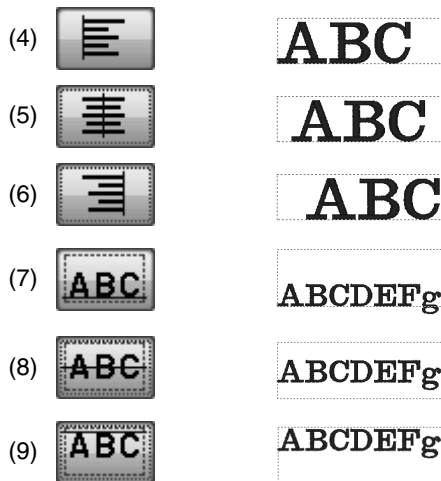

Funzioni nella finestra di dialogo Elenco Name Drop

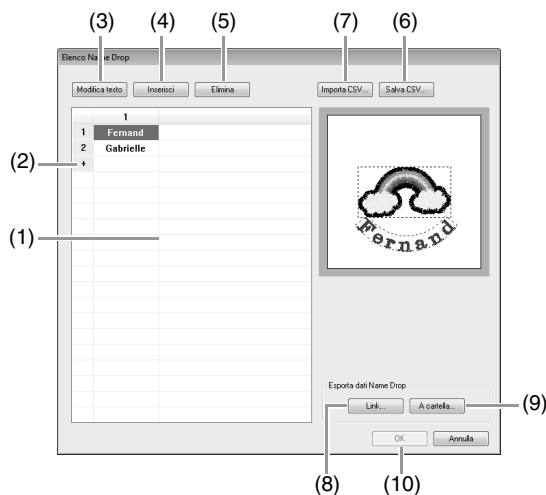

- (1) **Elenco Name Drop**: creare l'elenco di testo da utilizzare per sostituire il testo nel motivo. Fare doppio clic su una cella per entrare in modalità di immissione. Selezionare una riga per visualizzare un'anteprima del motivo con il testo in quella riga. È possibile selezionare una riga nell'elenco di testo premendo il tasto

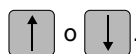

- (2) Fare clic su **+** per aggiungere una riga alla fine dell'elenco di testo.
(È possibile aggiungere un massimo di 500 righe.)
- (3) Modifica testo
Entra in modalità di immissione per il testo nella cella selezionata. (È possibile entrare in modalità di immissione anche facendo doppio clic su una cella.)
- (4) Selezionare una riga, quindi fare clic su **Inserisci**. Sopra alla riga selezionata viene inserita una nuova riga.
- (5) Selezionare una riga, quindi fare clic su **Elimina**. La riga selezionata viene eliminata.

 **Promemoria:**

Se il motivo contiene due motivi di testo con l'attributo **Name Drop** applicato, l'elenco di testo viene visualizzato come mostrato di seguito.



■ Salvataggio/importazione di un elenco di testo (CSV)

- (6) Salva l'Elenco Name Drop creato.
Fare clic su questo pulsante, selezionare l'unità e la cartella, digitare il nome del file nella casella **Nome file**, quindi fare clic su **Salva** per salvare l'elenco come file .csv.
- (7) Importa un Elenco Name Drop come file .csv.
Fare clic su questo pulsante, selezionare l'unità e la cartella, fare clic sul nome del file e fare clic su **Apri** oppure fare doppio clic sull'icona del file.

■ Uscita di motivi utilizzando un testo dall'elenco di testo

- (8) Fare clic per l'invio alle macchine utilizzando la funzione Link (Collegamento). Questo pulsante è disponibile se una macchina da ricamo compatibile con la funzione Link (Collegamento) è collegata al computer. Collegare una macchina da ricamo compatibile avviata in modalità Link (Collegamento).

 "Utilizzo della funzione Link (Collegamento) per ricamare dal computer" a pagina 181

- (9) A cartella

 "Uscita di motivi utilizzando un testo dall'elenco di testo" a pagina 112

■ Modifica di un motivo con un testo sostituito

- (10) Selezionare un testo nella finestra di dialogo **Elenco Name Drop** e fare clic su **OK** per tornare alla Pagina Disegno e modificare il motivo con il testo sostituito.

 **Promemoria:**

Selezionare un motivo di testo con l'attributo **Name Drop** applicato, quindi fare clic su **1**, **2** e **3** per visualizzare la finestra di dialogo **Elenco Name Drop** per il testo selezionato.



Guida di apprendimento 5-3: Utilizzo di modelli

Utilizzando l'Esecuzione guidata modello, è possibile creare motivi da ricamo personalizzati modificando il testo nei motivi già disponibili. Seguire ogni passaggio per creare un motivo da ricamo personalizzato.

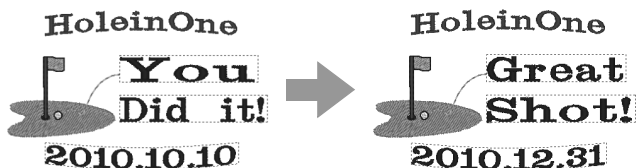

| | |
|--------------------|---|
| Passaggio 1 | Avvio dell'Esecuzione guidata modello |
| Passaggio 2 | Selezione del tipo di modello da utilizzare |
| Passaggio 3 | Modifica del testo |
| Passaggio 4 | Uscita del modello modificato |

passaggio 1 Avvio dell'Esecuzione guidata modello

All'avvio di Layout & Editing viene visualizzata la prima finestra di dialogo della procedura guidata.

- 1 Fare clic su 1.

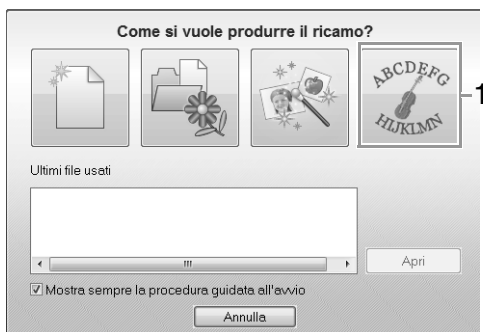

Promemoria:

Questa procedura guidata può essere aperta anche facendo clic su 1 e 2.

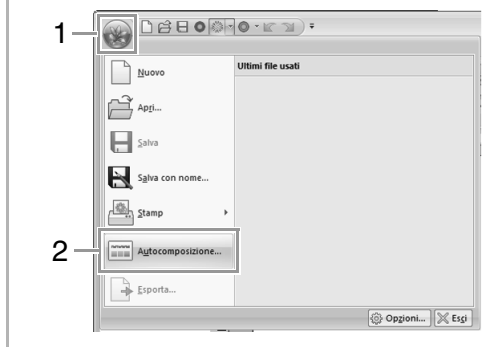

passaggio 2 Selezione del tipo di modello da utilizzare

- 1 Fare clic sul modello da utilizzare (1), quindi fare clic su **Successivo** (2).

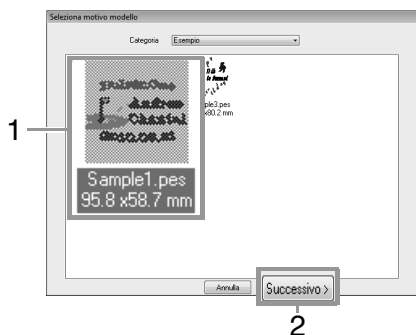

Promemoria:

Per selezionare una varietà diversa di modelli, selezionare una categoria dal selettore **Categoria**.

passaggio 3 Modifica del testo

- 1 Fare clic sulla riga contenente il testo da modificare (1), quindi fare clic su **Modifica testo** (2).



- 2 Digitare il testo in (3), premere il tasto **Invio**.



- 3 Fare clic su **Successivo**.

passaggio 4 Uscita del modello modificato

Selezionare la destinazione di uscita.

- 1 In 1 selezionare una destinazione di uscita per la macchina da ricamo da utilizzare, quindi fare clic su **Invia** (2).

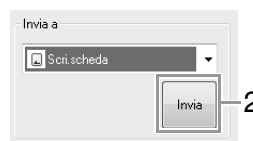

Nota:

Selezionare una destinazione di uscita in base al metodo utilizzato per trasferire i dati nella macchina da ricamo.

☞ "Trasferimento di disegni da ricamo in macchine" a pagina 178.

- 2 Per creare un motivo da ricamo utilizzando un altro modello, fare clic su **Crea nuovo disegno da ricamo**.

→ Viene visualizzata nuovamente la finestra di dialogo del Passaggio 2.

Per chiudere la procedura guidata, fare clic su **Annulla**.

Funzione Modello

Informazioni sulla finestra di dialogo Modifica testo



- (1) Elenca il testo modificabile. Modificare qui il testo.
- (2) Controllare i risultati del testo modificato.
- (3) Mostra le informazioni del ricamo per il modello.

Modifica del testo

1. Selezionare il testo in (1), quindi fare clic su **Modifica testo**.
→ Il testo viene evidenziato.
2. Utilizzare la tastiera per inserire il testo.
3. Ripetere i passaggi 1 e 2 per ciascun testo.
→ I risultati della modifica vengono visualizzati in (2).

Informazioni sulla finestra di dialogo Uscita



- (1) Apre il modello in una Pagina Disegno in cui può essere modificato o salvato.
- (2) Specifica la destinazione di uscita.
- (3) Esporta il modello.

- (4) Torna alla finestra di dialogo per la selezione di un modello. È possibile modificare un altro modello.

Uscita del modello modificato

Invia a Memoria USB, Invia a Macchina, Scrivi su Scheda e Link (Collegamento) sono disponibili come destinazioni di uscita. Selezionare una destinazione di uscita in base al metodo utilizzato per trasferire i dati nella macchina da ricamo.

1. A seconda della destinazione di uscita desiderata, preparare la scheda neutra o il supporto USB. Altrimenti, collegare la macchina da ricamo al computer.
2. Selezionare la destinazione di uscita in (1), quindi fare clic su **Invia** (2).

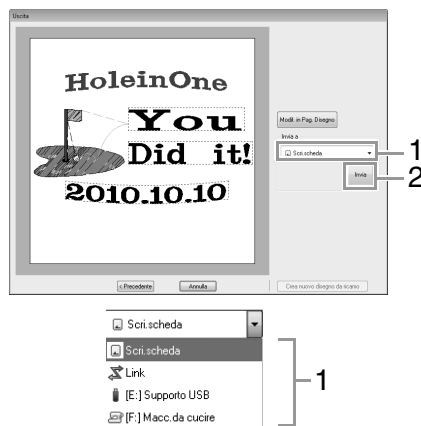

Nota:

Selezionare una destinazione di uscita in base al metodo utilizzato per trasferire i dati nella macchina da ricamo.

☞ “Trasferimento di disegni da ricamo in macchine” a pagina 178 e “Utilizzo della funzione Link (Collegamento) per ricamare dal computer” a pagina 181

Salvataggio di un nuovo modello

Come modello è possibile utilizzare un disegno creato.

- 1 Tracciare un motivo da ricamo contenente un testo con l'attributo **Name Drop** applicato.

→ Il testo con l'attributo **Name Drop** applicato è la parte del motivo che può essere modificata.

 "Funzione Name Drop (sostituzione del testo)" a pagina 115

- 2 Salvare il motivo da ricamo creato in una cartella della **Template Library**. Fare clic su **1**, quindi su **2**.

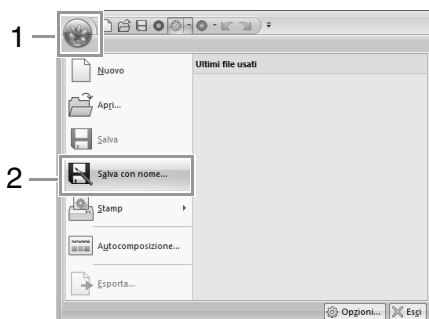

- 3 Selezionare la cartella (Unità in cui è installato PE-DESIGN)\Programmi (Programmi (x86))\Brother\PE-DESIGN NEXT\Template Library\Sample, digitare il nome del file e fare clic su **Salva**.

Creazione di motivi da ricamo utilizzando immagini

I motivi da ricamo possono essere creati a partire da immagini. Questa sezione inoltre fornisce dettagli sulla creazione di un motivo da ricamo combinato con una immagine.

Es.guid.punti: conversione automatica di un'immagine in un disegno da ricamo

È possibile creare un motivo da ricamo da una foto di una videocamera digitale, un'illustrazione scansionata o un'immagine clip art.

■ Punciatura automatica (☞ p. 123)

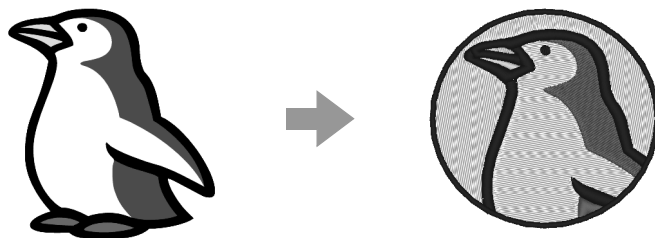

■ Punto Foto 1 (☞ p. 126)

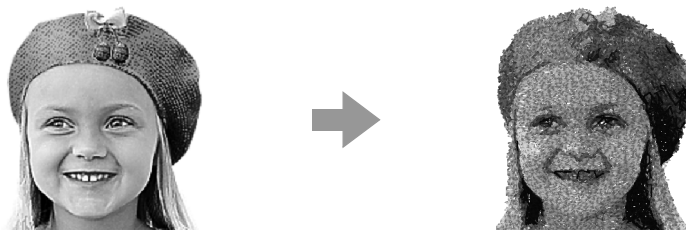

■ Punto Foto 2 (☞ p. 131)

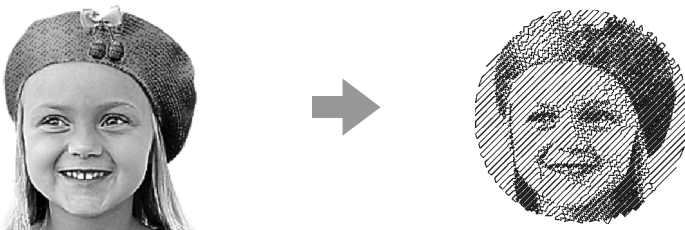

■ Punto a Croce (☞ p. 134)

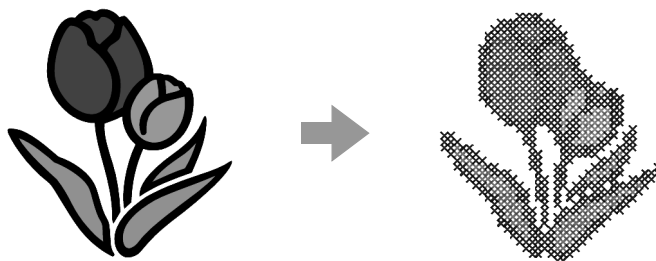

Guida di apprendimento 6-1: Puncitura automatica

In questa sezione creeremo automaticamente un disegno da ricamo da un'immagine utilizzando la funzione Puncitura automatica.

| | |
|--------------------|--|
| Passaggio 1 | Importazione dei dati dell'immagine in Layout & Editing |
| Passaggio 2 | Avvio di Esec. guid. punciat. automatica |
| Passaggio 3 | Applicazione della maschera immagine e regolazione delle dimensioni e della posizione |
| Passaggio 4 | Creazione di un bordo dal contorno della maschera e conversione in un motivo da ricamo |

passaggio 1 Importazione dei dati dell'immagine in Layout & Editing

1 Fare clic su 1, 2 e 3.

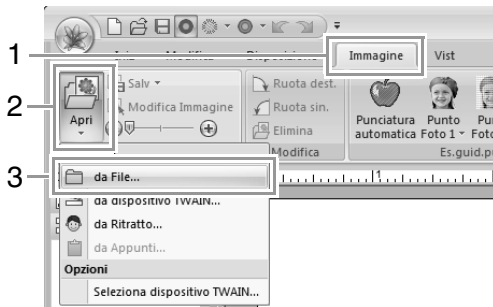

2 Fare doppio clic sulla cartella **Documenti\PE-DESIGN NEXT\Tutorial\Tutorial_6** per aprirla.

Promemoria:
Una volta installata l'applicazione, la cartella **PE-DESIGN NEXT** viene installata nella cartella **Documenti**.

3 Selezionare il file **penguin.bmp**, quindi fare clic su **Apri** o fare doppio clic sull'icona del file.

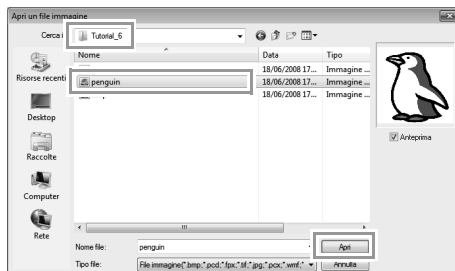

→ L'immagine è visualizzata nell'area di lavoro.

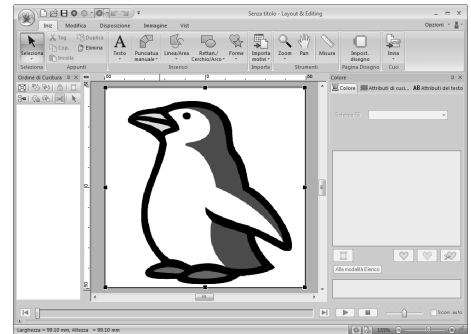

Promemoria:

- Le immagini con pochi colori distinti sono più adatte per la Puncitura automatica.
- Ripetere i passaggi da 1 a 3 per selezionare un'altra immagine.
- È possibile importare le immagini da uno scanner o dagli Appunti o anche importare immagini create con la funzione ritratto.

☞ "Importazione di dati immagine" a pagina 141

passaggio 2 Avvio di Esec. guid. punciat. automatica

Fare clic su 1, quindi su 2.

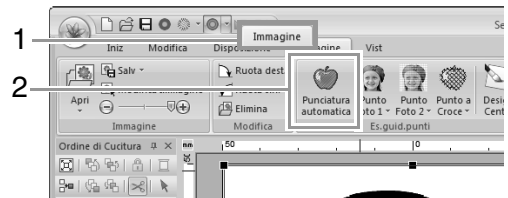

Creazione di motivi da ricamo utilizzando immagini

passaggio 3 Applicazione della maschera immagine e regolazione delle dimensioni e della posizione

- 1 Fare clic su 1 per selezionare la maschera cerchio. Trascinare la maniglia 2 per regolare le dimensioni della maschera e trascinare la maschera per regolarne la posizione. Fare clic su **Successivo**.

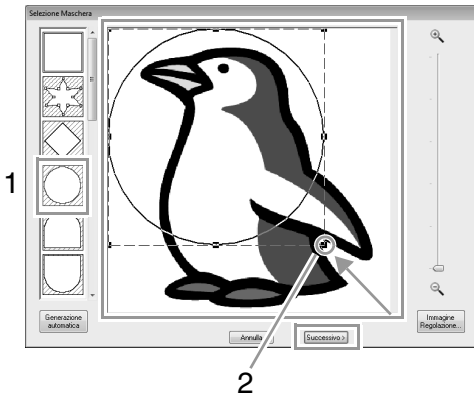

Promemoria:

Il contorno della maschera selezionato qui può essere utilizzato come dati del contorno (bordo) nel Passaggio 4.

☞ "Finestra di dialogo Selezione Maschera" a pagina 138.

- 2 1 indica la Pagina Disegno. Trascinare l'immagine per regolarne la posizione di uscita e le dimensioni. Fare clic su **Successivo**.

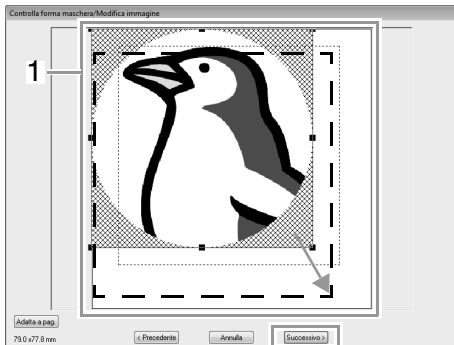

☞ "Finestra di dialogo Controlla forma maschera/Modifica immagine" a pagina 139

passaggio 4 Creazione di un bordo dal contorno della maschera e conversione in un motivo da ricamo

Selezionare la casella di controllo **Agg. cont. masch**, controllare l'immagine in anteprima e fare clic su **Fine**.

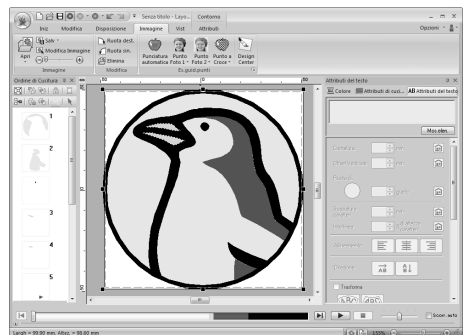
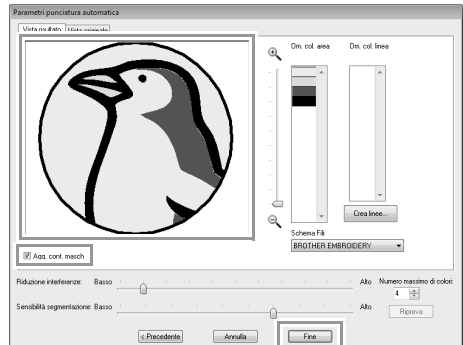

→ L'immagine viene nascosta automaticamente e i punti vengono immessi automaticamente.

Funzioni Punciatura automatica

Finestra di dialogo Parametri punciatura automatica

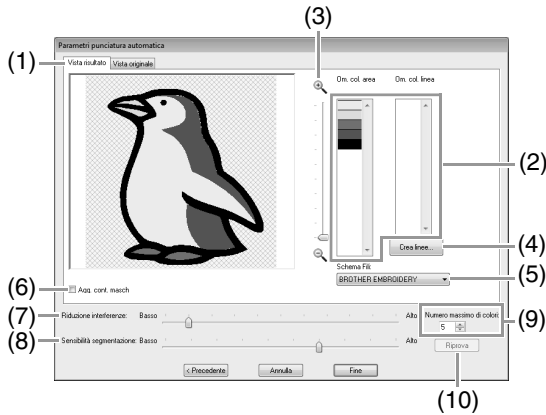

- (1) **Vista risultato**
L'immagine analizzata risultante viene visualizzata nella finestra di anteprima dell'immagine nella scheda **Vista risultato**.
Per visualizzare l'immagine originale, fare clic sulla scheda **Vista originale**.
- (2) **Om. col. area/Om. col. linea**
Nell'elenco **Om. col. area** e nell'elenco **Om. col. linea** fare clic sui colori per selezionare se eseguire la cucitura. È possibile selezionare se cucire le aree selezionandone i colori. I colori ombreggiati non saranno cuciti.

Promemoria:

- Per selezionare se cucire una parte dell'immagine, fare clic sulla finestra di anteprima nella scheda **Vista risultato** oppure fare clic negli elenchi **Om. col. area** e **Om. col. linea**.
- Le aree riempite con un motivo ombreggiato nella scheda **Vista risultato** non vengono cucite. Inoltre, le linee visualizzate come punteggiate non vengono cucite.

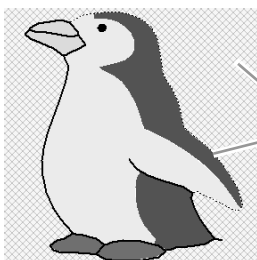

Queste aree non verranno cucite.

(3) **Zoom**

(4) **Crea linee**

Fare clic su questo pulsante per visualizzare la finestra di dialogo **Seleziona aree**, in cui è possibile selezionare le aree da convertire in linee.

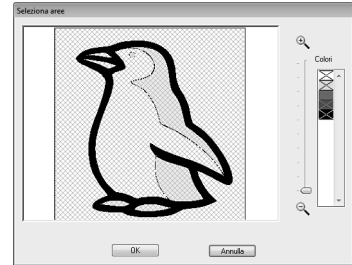

Fare clic sulle aree da convertire in linee, quindi fare clic su **OK**.

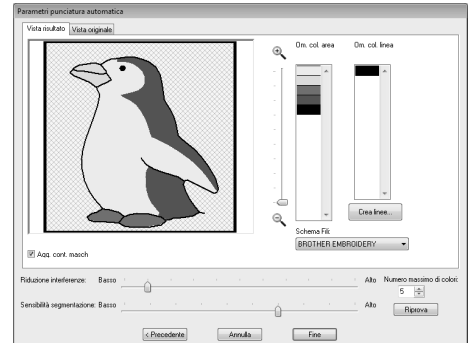

(5) **Schema Fili**

Selezionare lo schema fili da utilizzare.

(6) **Agg. cont. masch**

Se questa casella di controllo è selezionata, i dati sulle linee vengono creati dal contorno della maschera.

(7) **Riduzione interferenze**

Imposta il livello delle interferenze (distorsioni) rimosse dall'immagine importata.

(8) **Sensibilità segmentazione**

Imposta la sensibilità dell'analisi dell'immagine.

(9) **Numero massimo di colori**

Imposta il numero di colori utilizzati.

(10) **Riprova**

Per visualizzare i risultati delle modifiche, fare clic su questo pulsante.

Guida di apprendimento 6-2: Punto Foto 1

Utilizzando Punto Foto 1, è possibile creare motivi da ricamo da foto.

| | |
|--------------------|--|
| Passaggio 1 | Importazione dei dati della foto in Layout & Editing |
| Passaggio 2 | Avvio dell'Esecuzione guidata Punto foto 1 |
| Passaggio 3 | Applicazione di una maschera mediante rimozione dello sfondo |
| Passaggio 4 | Correzione automatica dell'immagine e creazione di un motivo da ricamo |

passaggio 1 Importazione dei dati della foto in Layout & Editing

Selezionare la cartella **Tutorial_6**, quindi selezionare l'immagine **girl2-face.bmp**.

 "Importazione dei dati dell'immagine in Layout & Editing" a pagina 123

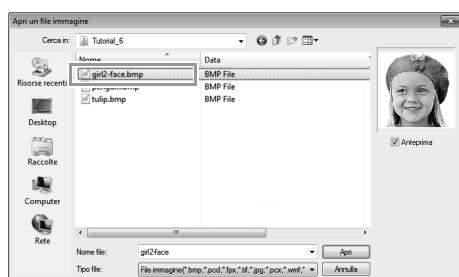

passaggio 2 Avvio dell'Esecuzione guidata Punto foto 1

Fare clic su **1, 2 e 3**.

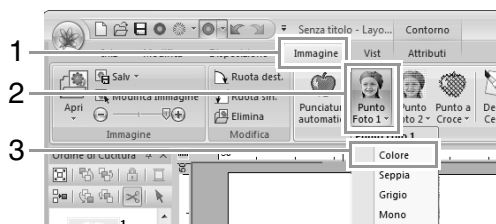

Promemoria:

Con Punto Foto 1 è possibile creare un motivo da ricamo a colori (**Colore**), in color seppia (**Seppia**), in scala di grigi (**Grigio**) o monocromatico (**Mono**). Per questo esempio selezionare **Colore**.

passaggio 3 Applicazione di una maschera mediante rimozione dello sfondo

1 Fare clic su **Generazione automatica**, quindi su **Successivo**.



 **Promemoria:**

- Il pulsante **Generazione automatica** è disponibile solo con immagini che hanno uno sfondo a colori chiari, come questa foto.
- È possibile modificare la forma della linea della maschera spostando, aggiungendo o eliminando il punto della linea della maschera.
- È anche possibile selezionare la forma della maschera da varie forme modello già disponibili.

 "Finestra di dialogo Selezione Maschera" a pagina 138

- 2 Fare clic su **Adatta a pag.** (1) per modificare le dimensioni di rifinitura finali.



Dimensioni disegno da ricamo

 **Promemoria:**

- Le dimensioni del motivo da ricamo vengono visualizzate nell'angolo inferiore sinistro della finestra di dialogo. L'utente può modificare liberamente le dimensioni con questa visualizzazione.
- Per ottenere risultati ottimali, modificare le dimensioni del disegno da ricamo adattandole a quelle elencate di seguito.
 - Solo volto: 100 x 100 mm
 - Testa e spalle: 130 x 180 mm

 "Finestra di dialogo Controlla forma maschera/Modifica immagine" a pagina 139 e "Finestra di dialogo Bilanciamento grigio/Modifica immagine" a pagina 140

- 3 Controllare l'anteprima dell'area da convertire e fare clic su **Successivo**.

passaggio 4 **Correzione automatica dell'immagine e creazione di un motivo da ricamo**

- 1 Fare clic su **Selezione da opzioni** (1).

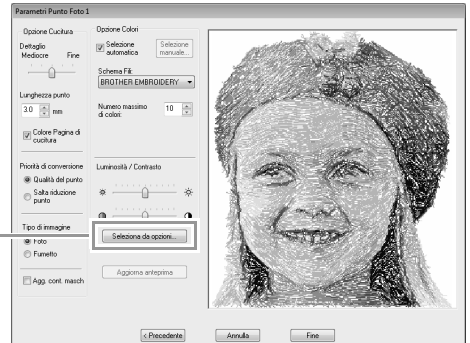

→ Esistono sei disegni con luminosità e contrasti diversi in base all'immagine originale.

- 2 Selezionare una delle opzioni (1) e fare clic su **OK** (2).

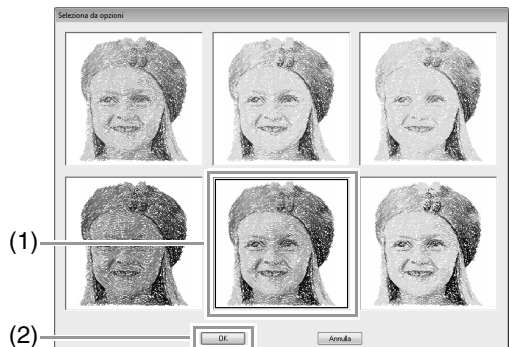

→ Questa anteprima modifica l'immagine selezionata.

3 Fare clic su Fine.

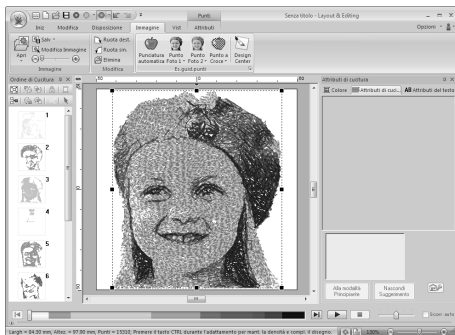
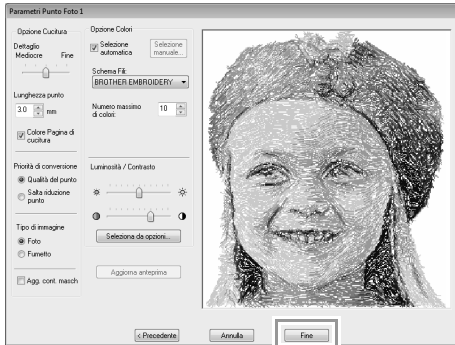

→ L'immagine viene nascosta automaticamente.

Promemoria:

Se il motivo da ricamo creato contiene colori che non si desidera accentuare (ad esempio, grigi sul volto), modificare l'ordine di cucitura nel riquadro **Ordine di Cucitura** in modo da cucire il colore meno desiderato prima di tutti gli altri.



"Modifica dell'ordine di cucitura" a pagina 76.

Funzioni Punto Foto 1

Finestra di dialogo Parametri Punto Foto 1

Con **Colore, Seppia o Grigio**:

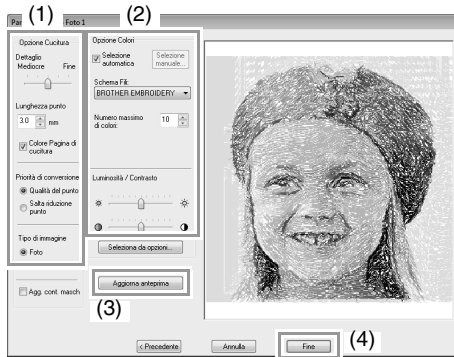

Con **Mono**:

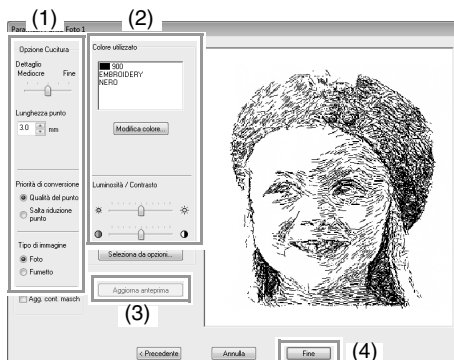

Specificare le impostazioni desiderate in **Opzione Cucitura** (1) e **Opzione Colori** (2), quindi fare clic su **Aggiorna anteprima** (3) per visualizzare in anteprima gli effetti delle impostazioni specificate. Fare clic su **Fine** (4) per convertire l'immagine in un motivo da ricamo.

(1) Opzione Cucitura

| | |
|---|---|
| Dettaglio | Se si seleziona un'impostazione più vicina a Fine , si crea un maggior numero di dettagli nel disegno e si aumenta il numero di punti. (I punti risulteranno sovrapposti.) |
| Lunghezza punto | Riducendo il valore, la lunghezza della cucitura verrà ridotta, producendo una cucitura più fine. |
| Colore Pagina di cucitura (Disponibile solo con Colore, Seppia e Grigio) | Se questa casella di controllo è deselezionata, le parti del motivo che sono dello stesso colore della Pagina Disegno non verranno cucite. Se è selezionata, queste parti verranno cucite. |
| Priorità di conversione | Per assegnare priorità alla creazione di un motivo simile alla fotografia originale, selezionare Qualità del punto . Per assegnare priorità alla riduzione del numero di punti saltati, selezionare Salta riduzione punto . |
| Tipo di immagine | Se si seleziona l'impostazione Foto , i colori dei fili saranno mescolati e l'immagine avrà un aspetto più naturale. Se si seleziona l'impostazione Fumetto , i colori dei fili non saranno mescolati e l'immagine colorata avrà un aspetto più semplice. Selezionare Foto per dati immagine derivanti da una fotografia o simile. Selezionare Fumetto per dati immagine provenienti da un'illustrazione o simile. |
| Agg. cont. masch | Se questa casella di controllo è selezionata, i dati sulle linee vengono creati dal contorno della maschera. |

(2) Opzione Colori

| Colore/Seppia/Grigio | |
|---------------------------------|--|
| Selezione automatica | Selezionare questa casella di controllo per selezionare automaticamente i colori dei fili. |
| Selezione manuale | Viene visualizzata quando la casella di controllo Selezione automatica è deselezionata. Fare clic su questo pulsante per aprire la finestra di dialogo Selezione manuale (vedere di seguito). |
| Schema Fili | Seleziona lo schema dei fili per la selezione del colore dei fili con la funzione Selezione automatica. |
| Numero massimo di colori | Imposta il numero di colori selezionati dalla funzione Selezione automatica. |
| Mono | |
| Modifica colore | Fare clic su questo pulsante per visualizzare la finestra di dialogo Colore Filo , in cui è possibile modificare i colori dei fili. |
| Colore/Seppia/Grigio/Mono | |
| Luminosità / Contrasto | Il cursore superiore si utilizza per regolare la luminosità. Il cursore inferiore si utilizza per regolare il contrasto. |
| Seleziona da opzioni |  <i>passaggio 4, "Correzione automatica dell'immagine e creazione di un motivo da ricamo", a pagina 127.</i> |
| Aggiorna anteprima | Aggiornare l'immagine in anteprima dopo aver modificato le impostazioni. |



Promemoria:

Informazioni sulla finestra di dialogo **Selezione manuale**

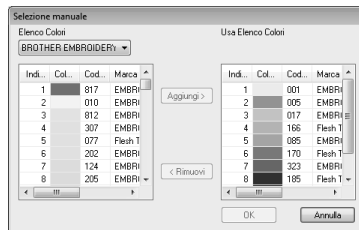

- In questa finestra di dialogo è possibile selezionare manualmente il colore del filo da utilizzare con Punto Foto 1.
- Per spostare il colore selezionato nell'**Elenco Colori** nell'**Usa Elenco Colori**, fare clic su **Aggiungi**.
- Per eliminare il colore selezionato nell'**Usa Elenco Colori**, fare clic su **Rimuovi**.
- I colori del filo nell'**Elenco Colori** e nell'**Usa Elenco Colori** sono elencati in ordine, iniziando dal più brillante. Tale ordine è l'ordine di cucitura e non può essere modificato.



Promemoria:

Creazione di un bellissimo ricamo foto

- I seguenti tipi di foto non sono adatti per la creazione di motivi da ricamo.
 - Foto in cui il soggetto è piccolo, ad esempio in foto di raduni
 - Foto in cui il soggetto è scuro, ad esempio foto scattate in una stana o con la retroilluminazione
- Un'immagine con larghezza e altezza comprese tra 300 e 500 punti è adatta.

Guida di apprendimento 6-3: Punto Foto 2

Creeremo un motivo da ricamo con Punto Foto 2 con un metodo diverso da quello utilizzato con Punto Foto 1.

| | |
|--------------------|---|
| Passaggio 1 | Importazione dei dati della foto in Layout & Editing |
| Passaggio 2 | Avvio dell'Esecuzione guidata Punto foto 2 |
| Passaggio 3 | Applicazione della maschera immagine e regolazione delle dimensioni e della posizione |
| Passaggio 4 | Modifica dell'angolo di cucitura |

passaggio 1 Importazione dei dati della foto in Layout & Editing

Selezionare la cartella **Tutorial_6**, quindi selezionare l'immagine **gir12-face.bmp**.

 "Importazione dei dati dell'immagine in Layout & Editing" a pagina 123

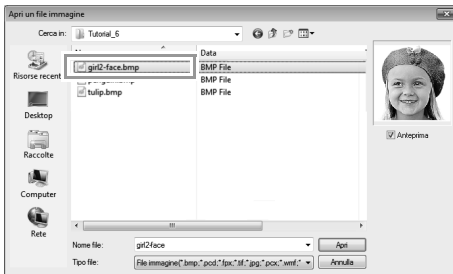

passaggio 2 Avvio dell'Esecuzione guidata Punto foto 2

Fare clic su **1, 2 e 3**.



passaggio 3 Applicazione della maschera immagine e regolazione delle dimensioni e della posizione

1 Fare clic su **1** per selezionare la maschera cerchio.

Trascinare la maniglia **2** per regolare le dimensioni della maschera e trascinare la maschera per regolarne la posizione.

Fare clic su **Successivo**.



 "Finestra di dialogo Selezione Maschera" a pagina 138

2 In questa finestra di dialogo è possibile regolare le dimensioni e la posizione dell'immagine. Per questo esempio continueremo al passaggio successivo.

Fare clic su **Successivo**.



 "Finestra di dialogo Controlla forma maschera/Modifica immagine" a pagina 139 e "Finestra di dialogo Bilanciamento grigio/Modifica immagine" a pagina 140

Creazione di motivi da ricamo utilizzando immagini

passaggio 4 Modifica dell'angolo di cucitura

- 1 Nella casella **Direzione** digitare "45".
- 2 Fare clic su **Aggiorna anteprima**.

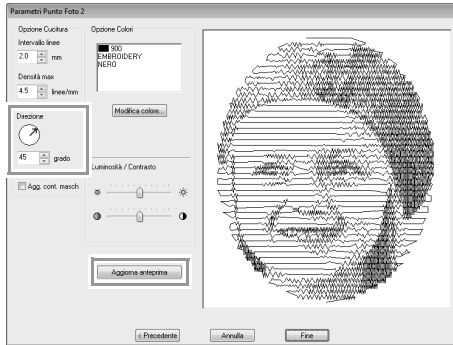

- 3 Fare clic su **Fine**.

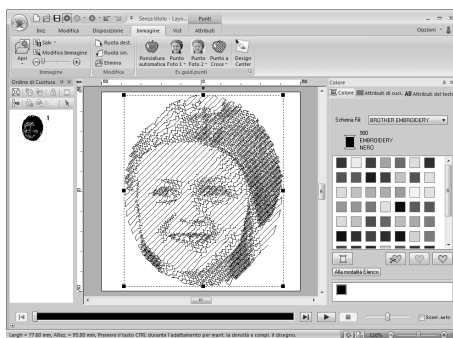

Funzioni Punto Foto 2

Finestra di dialogo Parametri Punto Foto 2

Con **Colore**:

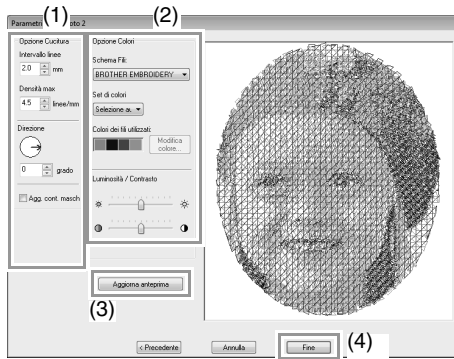

Con **Mono**:

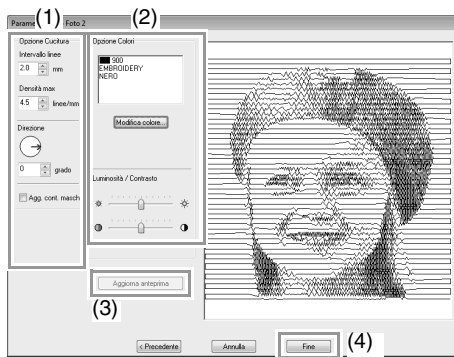

Specificare le impostazioni desiderate in **Opzione Cucitura** (1) e **Opzione Colori** (2), quindi fare clic su **Aggiorna anteprima** (3) per visualizzare in anteprima gli effetti delle impostazioni specificate. Fare clic su **Fine** (4) per convertire l'immagine in un motivo da ricamo.

(1) Opzione Cucitura

| | |
|-------------------------|--|
| Intervallo linee | Intervallo linee |
| Densità max | Valore minimo Valore massimo |
| Direzione | 0° 45° 90° |
| Agg. cont. masch | Se questa casella di controllo è selezionata, i dati sulle linee vengono creati dal contorno della maschera. |

(2) Opzione Colori

| Colore | |
|-----------------------------------|--|
| Schema Fili | È possibile modificare la marca del filo da desidera utilizzare con la funzione Set di colori. |
| Set di colori | Se è selezionata Selezione automatica , saranno selezionati automaticamente i quattro colori più adatti. La selezione di un'opzione diversa specifica i quattro colori utilizzati nella creazione di un disegno da ricamo. La scelta avviene tra i seguenti colori: ciano (C), magenta (M), giallo (Y), nero (K), rosso (R), verde (G) e blu (B). Selezionare una delle seguenti combinazioni contenente i colori maggiormente utilizzati nell'immagine. Combinazioni dei colori: CMYK, RGBK, CRYK, BMYK |
| Colori dei fili utilizzati | Visualizza i quattro colori dei fili selezionati. |
| Modifica colore | In Colori dei fili utilizzati fare clic su un colore. Quindi fare clic su Modifica colore per visualizzare la finestra di dialogo Colore Filo . Selezionare il nuovo colore e fare clic su OK . Il colore del filo selezionato viene applicato all'immagine visualizzata nella finestra di anteprima. |
| Mono | |
| Modifica colore | Fare clic sul pulsante Modifica colore per aprire la finestra di dialogo Colore Filo se si desidera modificare il colore del punto foto. Selezionare il colore e fare clic su OK per applicare la modifica del colore. |
| Colore/Mono | |
| Luminosità / Contrasto | Il cursore superiore si utilizza per regolare la luminosità. Il cursore inferiore si utilizza per regolare il contrasto. |
| Aggiorna anteprima | Aggiorna l'immagine in anteprima dopo aver modificato le impostazioni. |

Creazione di motivi da ricamo utilizzando immagini

Guida di apprendimento 6-4: Punto a croce

È possibile creare disegni da ricamo a punto croce da immagini.

| | |
|--------------------|---|
| Passaggio 1 | Importazione dei dati dell'immagine in Layout & Editing |
| Passaggio 2 | Avvio di Esecuz. guidata punto croce |

passaggio 1 Importazione dei dati dell'immagine in Layout & Editing

Selezionare la cartella **Tutorial_6**, quindi selezionare l'immagine **tulip.bmp**.

 *"Importazione dei dati dell'immagine in Layout & Editing" a pagina 123*

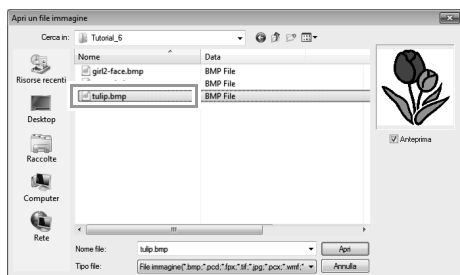

passaggio 2 Avvio di Esecuz. guidata punto croce

1 Fare clic su 1, 2 e 3.



2 Fare clic su **Successivo**.

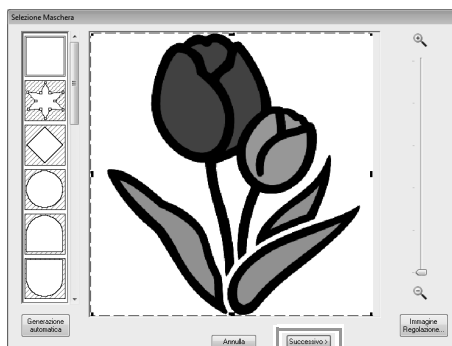

In questa finestra di dialogo è possibile applicare una maschera immagine e regolarne le dimensioni. Per questo esempio continueremo al passaggio successivo.

 *"Finestra di dialogo Selezione Maschera" a pagina 138*

3 Fare clic su **Successivo**.

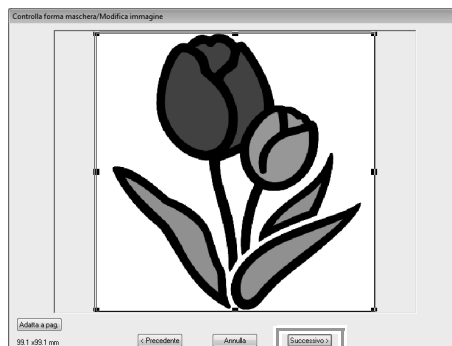

In questa finestra di dialogo è possibile regolare le dimensioni e la posizione dell'immagine. Per questo esempio continueremo al passaggio successivo.

 *"Finestra di dialogo Controlla forma maschera/Modifica immagine" a pagina 139*

4 Fare clic su **Successivo**.

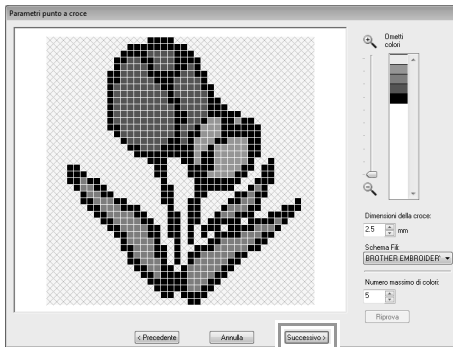

In questa finestra di dialogo, è possibile specificare le dimensioni della croce e il numero di colori. Per questo esempio, utilizzeremo le impostazioni predefinite.

5 Fare clic su **Fine**.

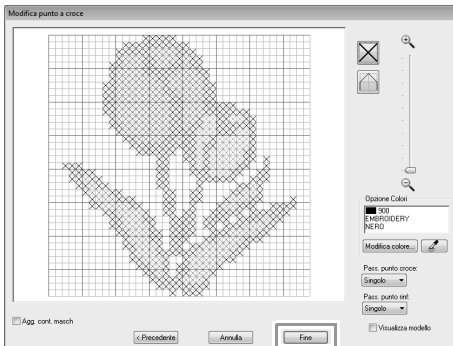

In questa finestra di dialogo è possibile aggiungere, eliminare o modificare i punti, nonché specificare i colori e il numero di volte in cui viene cucito ogni punto. Per questo esempio, utilizzeremo le impostazioni predefinite.

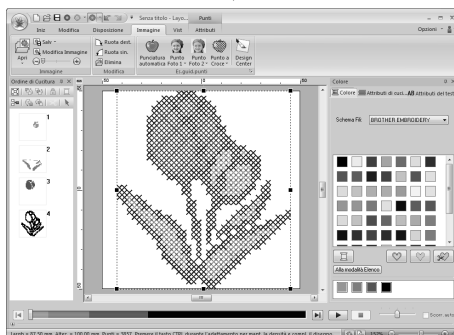

→ L'immagine viene nascosta automaticamente.

Funzioni Punto a croce

Finestra di dialogo Parametri punto a croce

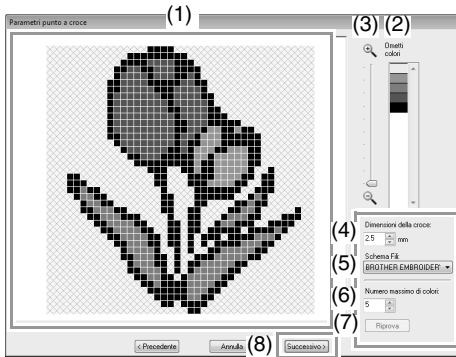

- (1) **Vista risultato**
Le aree che non vengono convertite in punti a croce vengono visualizzate con un motivo ombreggiato.
- (2) **Ometti colori**
Nell'elenco Ometti colori fare clic sui colori per selezionare se eseguirne la cucitura.

Promemoria:

- Per selezionare se cucire una parte dell'immagine, fare clic sulla finestra di anteprima nella scheda **Vista risultato** oppure fare clic nell'elenco **Ometti colori**.
- Le aree riempite con un motivo ombreggiato nella scheda **Vista risultato** non verranno cucite.

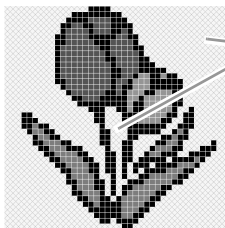

Queste aree non saranno cucite.

- (3) **Zoom**
- (4) **Dimensioni della croce**
Imposta la dimensione del motivo.
- (5) **Schema Fili**
È possibile modificare la marca del filo da utilizzare per il motivo a punto croce creato.

- (6) **Numero massimo di colori**
Imposta il numero di colori utilizzati nel motivo creato.
- (7) **Riprova**
Per visualizzare i risultati delle modifiche, fare clic su questo pulsante.
- (8) **Successivo**
Continua al passaggio successivo (finestra di dialogo **Modifica punto a croce**).

Finestra di dialogo Modifica punto a croce

Fare clic su un pulsante in (1) per selezionare il tipo di punto, il colore del filo in (2) e fare clic su o trascinare in (3) per modificare i punti.

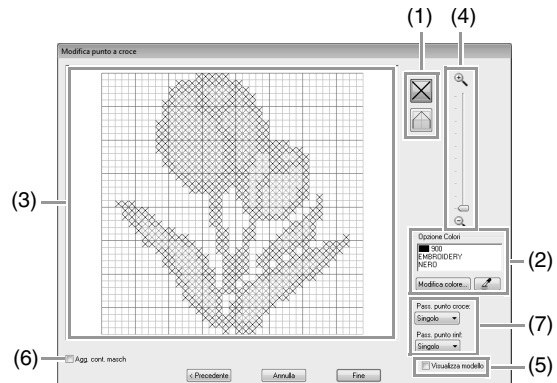

- (1) **Selezione di punti**
Selezione di punti da aggiungere/eliminare
 (punti a croce): specifica un punto a croce all'interno di una casella.
 (punti di rinforzo): specifica un punto di rinforzo all'interno (o) o sul bordo (o) di una casella.
- (2) **Opzione Colori**
Per cambiare il colore, fare clic su **Modifica colore** per visualizzare la finestra di dialogo **Colore Filo**, quindi fare clic sul colore desiderato.
Per selezionare il colore da utilizzare per un punto, fare clic su , quindi fare clic sul punto da cucire con quel colore.

(3) Area di modifica

- ◆ Per i punti a croce
Clic su una casella: si aggiunge un punto.
- ◆ Per i punti di rinforzo
Clic sul bordo di una casella: si aggiunge un punto sul bordo.
Clic su una linea diagonale in una casella: si aggiunge un punto sulla diagonale.
- ◆ Sia per i punti croce sia per i punti di rinforzo
Trascinamento del puntatore: si aggiungono punti consecutivi.
Clic con il tasto destro del mouse/ trascinamento tenendo premuto il tasto destro del mouse: si aggiunge un punto/ si eliminano punti consecutivi.

(4) Zoom**(5) Visualizza modello**

Per visualizzare l'immagine importata, fare clic su **Visualizza modello**.

(6) Agg. cont. masch

Se questa casella di controllo è selezionata, i dati sulle linee vengono creati dal contorno della maschera.

(7) Pass. punto croce/Pass. punto rinf

Per specificare quante volte cucire ogni punto, fare clic su **Singolo**, **Doppio** o **Triplo**.

! Nota:

*Se si fa clic su **Precedente** per tornare alla finestra di dialogo **Parametri punto a croce** dopo aver modificato i punti, i punti modificati vengono riportati alla disposizione precedente.*

Operazioni avanzate dell'Esecuzione guidata punti

Immagine in Esecuzione guidata punti



Facendo clic su  viene visualizzata la seguente finestra di dialogo. Se un'immagine viene importata, viene visualizzata la finestra di dialogo successiva.

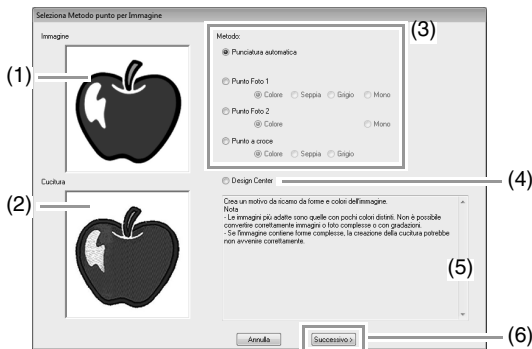

- (1) Immagine di esempio prima della conversione
- (2) Immagine di esempio di motivo da ricamo dopo la conversione
- (3) Selezionare il metodo di conversione.
- (4) Selezionare l'avvio di Design Center e importare l'immagine nella Pagina Disegno.
- (5) Descrizione del metodo di conversione
- (6) Fare clic per passare al passaggio successivo.

 **Promemoria:**

Se non viene importata alcuna immagine nella Pagina Disegno, viene visualizzata la finestra di dialogo **Apri un file immagine**.



Regolazione della maschera e dell'immagine

Finestra di dialogo Selezione Maschera

La finestra di dialogo **Selezione Maschera** viene visualizzata indipendentemente dalla selezione o deselezione del metodo di conversione.

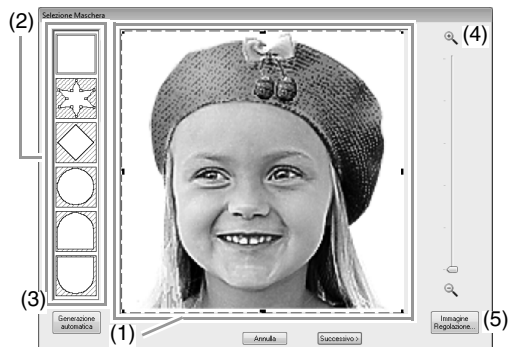

- (1) Trascinare le maniglie per regolare la forma della maschera. Trascinare la maschera per regolarne la posizione.

 **Nota:**

Con un'immagine originale piccola, potrebbe non essere possibile ridurre le dimensioni della maschera.

- (2) **Forme maschere**
All'immagine viene applicata la maschera della forma selezionata.

 **Promemoria:**

Se  è selezionato, è possibile immettere, spostare ed eliminare i punti per creare una maschera della forma desiderata.
Per aggiungere punti, fare clic sul contorno della maschera. Per spostare un punto, selezionarlo e trascinarlo. Per eliminare punti, selezionare il punto, quindi premere il tasto **Canc**.

- (3) Se si è fatto clic su **Generazione**

automatica,  è selezionato e un contorno della maschera è stato rilevato automaticamente dall'immagine.

Il pulsante **Generazione automatica** è disponibile solo con immagini che hanno uno sfondo a colori chiari, come questa foto.



- (4) **Zoom**
(5) Facendo clic sul pulsante **Immagine Regolazione** viene visualizzata la finestra di dialogo **Immagine Regolazione**.



- Spostare il cursore **Originale – Nitida** per regolare la nitidezza dei contorni dell'immagine. Un'impostazione più spostata verso **Nitida** rende il confine fra aree scure e chiare più evidente.
- Spostare lo slider **Scuro – Chiaro** per regolare la luminosità dell'immagine.
- Spostare lo slider **Basso – Alto Contrasto** per regolare il contrasto dell'immagine.

Il passaggio successivo varia a seconda della gamma di colori selezionata per il motivo da ricamo.

■ **Finestra di dialogo Controlla forma maschera/Modifica immagine**

Se è selezionato **Colore**, **Seppia** o **Grigio** per **Punto Foto 1**, **Punto Foto 2** o **Punto a croce** o se è selezionato **Punciatura automatica**:

Sarà visualizzata la seguente finestra di dialogo.



Regolare la posizione e le dimensioni dell'immagine, quindi fare clic su **Successivo** per continuare al passaggio successivo.

Trascinare l'immagine per spostarla. Trascinare le maniglie per regolare le dimensioni dell'immagine.

- Trascinare l'immagine nella posizione desiderata.
- Trascinare la maniglia per regolare l'immagine con le dimensioni desiderate.

 **Promemoria:**

Fare clic su **Adatta a pag.** per regolare l'immagine alle dimensioni della Pagina Disegno.

Finestra di dialogo Bilanciamento grigio/Modifica immagine

Se è selezionato **Mono per Punto Foto 1** o **Punto Foto 2**:

Sarà visualizzata la seguente finestra di dialogo.

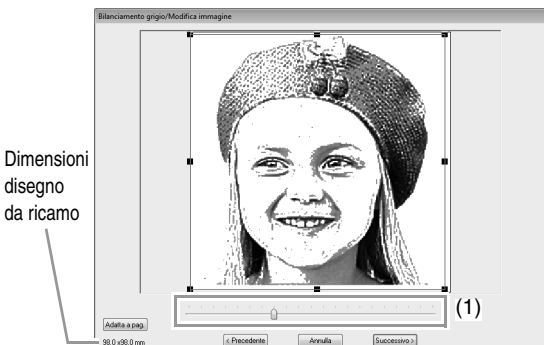

Regolare la posizione e le dimensioni dell'immagine e il bilanciamento del grigio, quindi fare clic su **Successivo** per continuare al passaggio successivo.

Trascinare l'immagine per spostarla. Trascinare le maniglie per regolare le dimensioni dell'immagine.

Trascinare lo slider (1) per regolare il bilanciamento del grigio.

Importazione in Design Center

Creeremo dati di ricamo in Design Center utilizzando un'immagine aperta in Layout & Editing.

Fare clic su **1**, quindi su **2**.



→ Design Center si avvia e l'immagine viene visualizzata nella Pagina Disegno.

 *“Operazioni di base Design Center” a pagina 188 e “Fase Immagine linea” a pagina 200*

Importazione di dati immagine

Un'immagine importata può essere utilizzata con Immagine in Esecuzione guidata punti, come modello per la punteggiatura manuale o per la stampa su fogli trasferibili o su tessuto stampabile quando si utilizzano Stampa & Ricama.

È possibile importare un'immagine utilizzando uno dei quattro metodi seguenti.

- Da file
- Da uno scanner (dispositivo TWAIN)
- Da un'immagine ritratto
- Dagli Appunti



Nota:

È possibile aggiungere solo un'immagine all'area di lavoro. Se si cerca di visualizzare un'immagine diversa, questa sostituirà quella precedente.

Formati dei file immagine

È possibile importare immagini nei formati seguenti.

- Windows bitmap (.bmp), Exif (.tif, .jpg), ZSoftPCX (.pcx), Windows Metafile (.wmf), Portable Network Graphics (.png), Encapsulated PostScript (.eps), Kodak PhotoCD (.pcd), FlashPix (.fpx), JPEG2000 (.j2k), GIF (.gif)



Promemoria:

Se un file EPS non contiene un'immagine "Anteprima", non è possibile visualizzarlo correttamente. Quando si crea un file in formato EPS, accertarsi di salvarlo con l'immagine in anteprima.

Importazione di un'immagine da un file

1. Fare clic su 1, 2 e 3.



2. Selezionare l'unità, la cartella e il file. Fare clic su Apri.

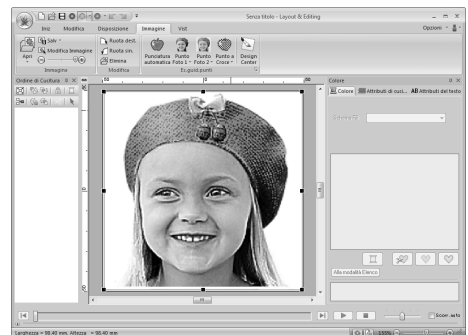
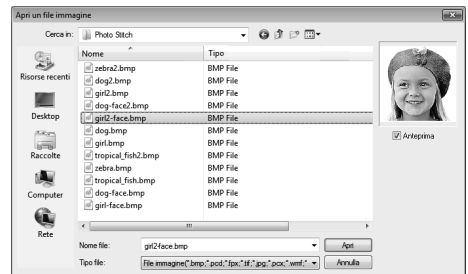



Promemoria:

- Se la casella di controllo **Anteprima** è selezionata, il contenuto del file selezionato sarà visualizzato nella finestra **Anteprima**.
- Sono disponibili varie immagini clip art nella cartella **ClipArt** (nella cartella di installazione di PE-DESIGN):
C:\Programmi (Programmi (x86))\Brother\PE-DESIGN NEXT\ClipArt

Importazione di un'immagine da uno scanner (dispositivo TWAIN)



Promemoria:

TWAIN è la standardizzazione di un'interfaccia per applicazioni (API) per software che gestiscono scanner e altre periferiche.

1. Controllare che lo scanner o un altro dispositivo TWAIN sia collegato correttamente al computer.
2. Fare clic su 1, 2 e 3.

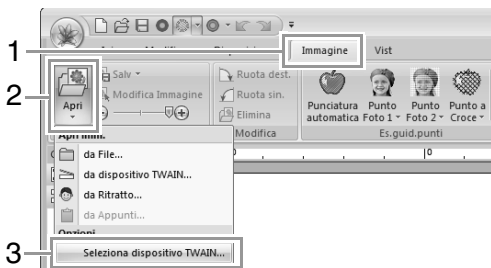

3. Dall'elenco **Origini**, fare clic sul dispositivo desiderato per selezionarlo. Fare clic su **Selezione**.

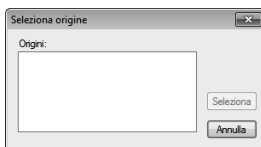

Nota:

Se nessun dispositivo TWAIN è installato, non apparirà alcun nome nell'elenco **Origini**. Installare innanzitutto il software del driver per il dispositivo TWAIN.

4. Fare clic su 1, 2 e 3.

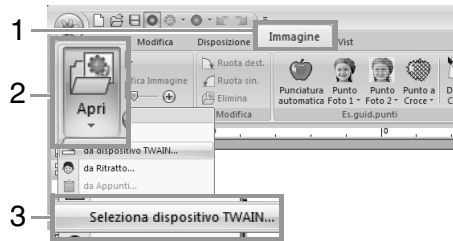

→ Viene visualizzata l'interfaccia del driver per il dispositivo selezionato nella finestra di dialogo **Selezione origine**.

5. Specificare le impostazioni necessarie per l'importazione di un'immagine, quindi importare l'immagine.



Nota:

Per informazioni su come utilizzare l'interfaccia del driver, fare riferimento alla Guida dell'interfaccia o contattare il produttore della stessa.

→ L'immagine importata viene incollata nella Pagina Disegno nelle dimensioni originali.

Creazione di un'immagine ritratto

1. Fare clic su 1, 2 e 3.



2. Specificare le impostazioni desiderate nella finestra di dialogo **Proprietà Ritratto**, quindi fare clic su **OK**.

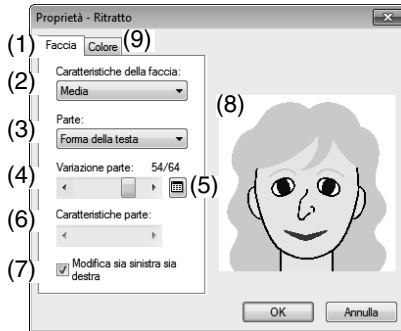

- (1) Scheda **Faccia**: selezionare la forma di ciascuna parte del ritratto.
- (2) **Caratteristiche della faccia**: selezionare il contorno generale (aspetto).
- (3) **Parte**: selezionare la parte da modificare.
- (4) **Variazione parte**: selezionare la variazione per la parte selezionata in (3).
- (5) Visualizza un elenco di variazioni per la parte selezionata in (3).

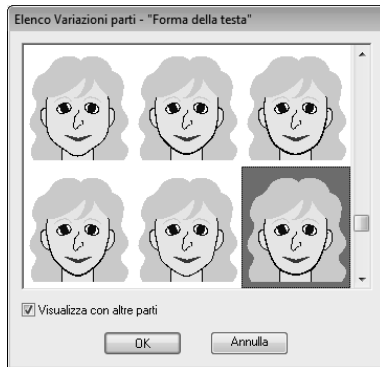

- Selezionare una parte dall'elenco, quindi fare clic su **OK**.
 - Con la casella di controllo **Visualizza con altre parti** selezionare se visualizzare solo la parte selezionata o tutte le parti insieme.
- (6) **Caratteristiche parte**: selezionare una caratteristica della parte.
 - (7) **Modifica sia sinistra sia destra**: selezionare se specificare la stessa forma per le orecchie e gli occhi destro e sinistro.
 - (8) Visualizza le parti selezionate. Fare clic su una parte per selezionarla. Fare doppio clic su una parte per visualizzare un elenco di variazioni per tale parte.

- (9) Scheda **Colore**: selezionare il colore di ciascuna parte del ritratto.

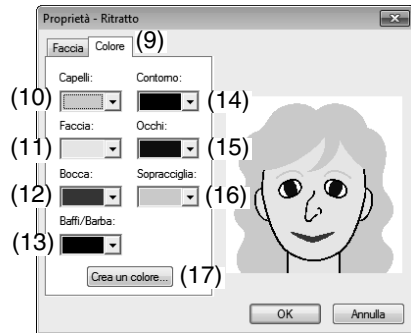

- (10) **Capelli**: selezionare il colore dei capelli.
- (11) **Faccia**: selezionare il colore della faccia.
- (12) **Bocca**: selezionare il colore della bocca.
- (13) **Baffi/Barba**: selezionare il colore dei baffi/della barba.
- (14) **Contorno**: selezionare il colore del contorno.
- (15) **Occhi**: selezionare il colore degli occhi.
- (16) **Sopracciglia**: selezionare il colore delle sopracciglia.
- (17) **Crea un colore**: aggiungere un colore specificato al selettore dell'elenco dei colori. Specificare il colore della finestra di dialogo visualizzata quando si fa clic su **Crea un colore**, quindi fare clic su **OK**.

→ L'immagine del ritratto è visualizzata nella Pagina Disegno.

Importazione di un'immagine dagli Appunti

Fare clic su **1, 2 e 3**.

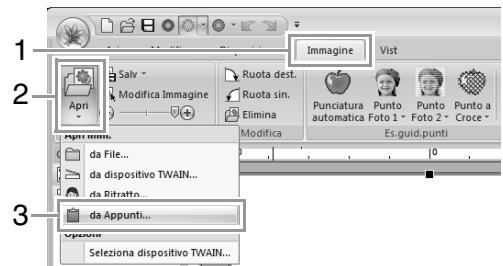

→ L'immagine negli Appuntini viene importata nella Pagina Disegno.



Nota:

Questa operazione può essere effettuata solo quando gli Appuntini contengono dati immagine.

Modifica delle impostazioni dell'immagine

Regolazione della densità dell'immagine di sfondo

Fare clic su **1**, quindi trascinare lo slider (**2**) oppure

fare clic su  o .

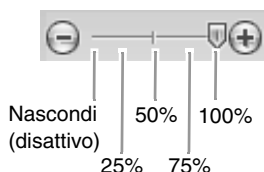

Promemoria:

Premere il tasto di scelta rapida (**F6**) per passare dalla visualizzazione dell'immagine (**Attivo (100%)**) alla visualizzazione attenuata dell'immagine a ogni livello di densità (**75%**, **50%** e **25%**) o alla non visualizzazione dell'immagine (**Disattivo**).

Modifica delle dimensioni, dell'angolo e della posizione dell'immagine

Selezione di un'immagine:

Fare clic su **1**, quindi su **2**.

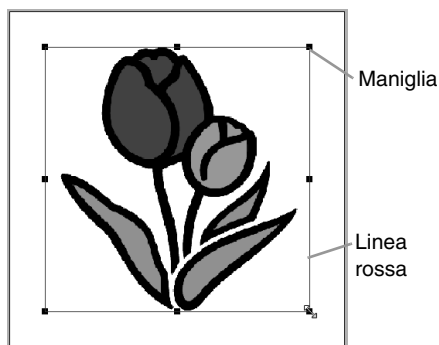

Promemoria:

La barra di stato mostra le dimensioni (larghezza ed altezza) dell'immagine.

Spostamento di un'immagine:

Trascinare l'immagine selezionata nella posizione desiderata.

Adattamento di un'immagine:

Trascinare la maniglia per regolare l'immagine con le dimensioni desiderate.

Promemoria:

Se si tiene premuto il tasto **Maiusc** quando si trascina la maniglia, l'immagine sarà ingrandita o ridotta dalla parte centrale dell'immagine.

Rotazione di un'immagine:

È possibile ruotare un'immagine con incrementi di 90°.

Fare clic su 1, quindi su 2.

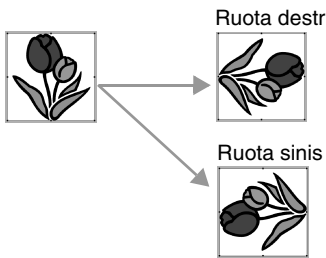

Eliminazione di un'immagine:

Fare clic su 1, quindi su 2 oppure premere il tasto

Canc.

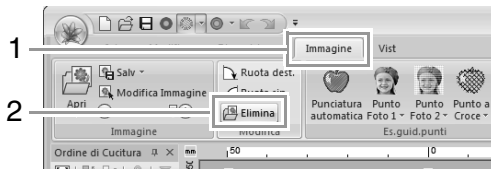

Salvataggio dei dati immagine

Salvataggio come file

1. Fare clic su 1, 2 e 3.

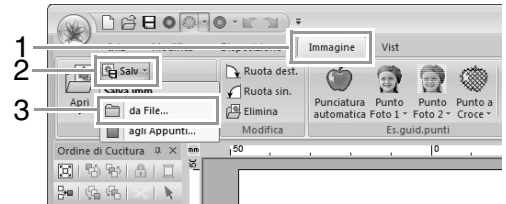

2. Selezionare l'unità, la cartella e il formato. Digitare il nome del file. Fare clic su **Salva**.

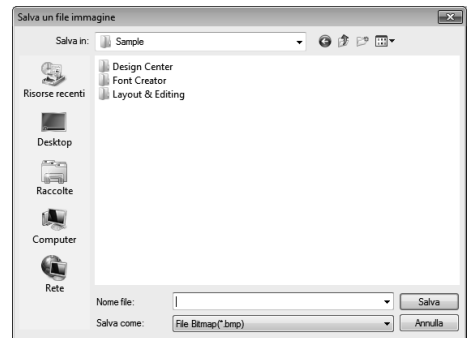

Promemoria:

I dati immagine possono essere salvati in uno dei seguenti formati: Windows bitmap (.bmp), Exif (.jpg).

Output ad Appunti

Fare clic su 1, 2 e 3.

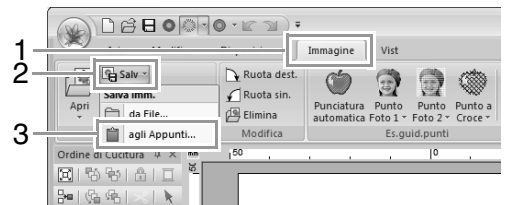

Guida di apprendimento 7: Stampa & Ricama

In questo esempio, creeremo un disegno che unisce ricamo e immagine.

Stampare l'immagine di sfondo sul tessuto.



Il percorso del file di esempio per questa guida di apprendimento è il seguente.

Documenti\PE-DESIGN NEXT\Tutorial\Tutorial_7

| | |
|--------------------|---|
| Passaggio 1 | Creazione di un disegno combinato con un'immagine di sfondo |
| Passaggio 2 | Stampa dell'immagine di sfondo |
| Passaggio 3 | Stampa del foglio di posizionamento |
| Passaggio 4 | Ricamo |

passaggio 1 Creazione di un disegno combinato con un'immagine di sfondo

Per questo esempio, utilizzeremo l'immagine della scatola regalo (**Bear_Background.jpg**) e il motivo di ricamo dell'orso (**Bear.pes**).

1 Avviare Layout & Editing.

Specificare una Pagina disegno di dimensioni 130 x 180 mm.

"Specifica delle dimensioni e del colore della Pagina disegno" a pagina 88

2 Fare clic su 1, 2 e 3.



3 Importare il file **Bear_Background.jpg**.

Selezionare il file **Bear_Background.jpg** nella cartella **Documenti\PE-DESIGN NEXT\Tutorial\Tutorial_7**.

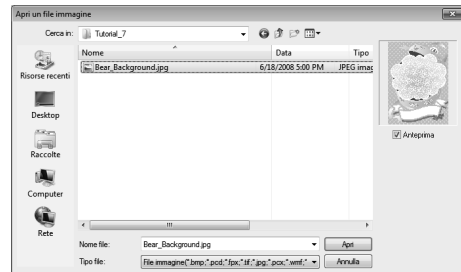

"Importazione di dati immagine" a pagina 141.

4 Fare clic su 1, 2 e 3.

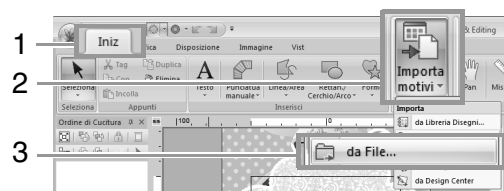

5 Importare il file **Bear.pes**.

Selezionare il file **Bear.pes** nella cartella **Documenti\PE-DESIGN NEXT Tutorial\Tutorial_7**.

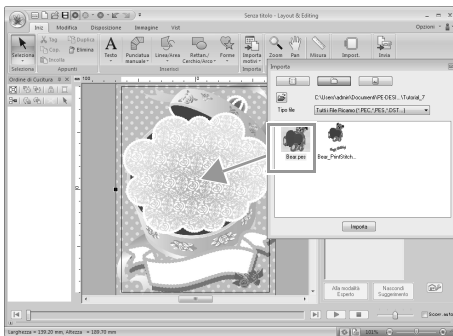

"Importazione dei disegni da ricamo" a pagina 81

6 Inserire il testo.

Selezionare il carattere interno **N. 30** e il colore del filo **ROSA SCURO**.
Digitare "Happy Birthday!".

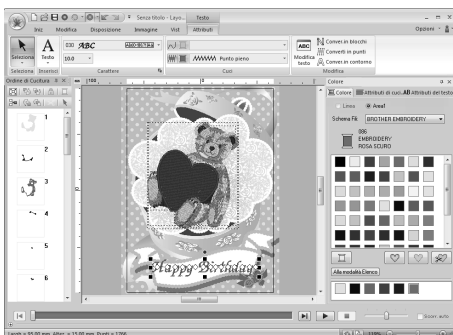

"Inserimento di testo" a pagina 96

7 Trasformare il testo per adattarlo al disegno dell'immagine.

- (1) Fare clic sulla scheda **Attributi del testo**.
- (2) Selezionare la casella di controllo **Trasforma** e fare clic su **ABC**.

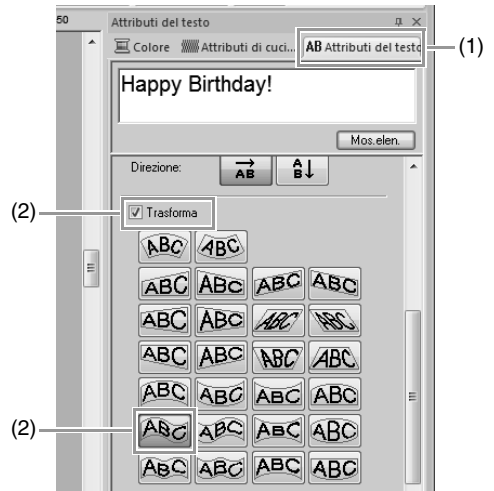

- (3) Trascinare la maniglia di rotazione per regolare l'angolo del motivo.

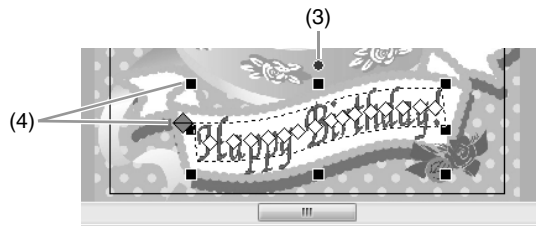

- (4) Trascinare o una maniglia per regolare le dimensioni del disegno.

"Trasformazione del testo" a pagina 99 e "Rotazione dei disegni" a pagina 54

8 Al termine del disegno, salvare i dati di ricamo sul supporto in modo da poterli trasferire sulla macchina da ricamo.

 Per i dettagli sul salvataggio dei disegni da ricamo, fare riferimento a "Salvataggio" a pagina 84. Per i dettagli sul trasferimento dei disegni in una macchina da ricamo, fare riferimento a "Trasferimento di disegni da ricamo in macchine" a pagina 178.

passaggio 2 Stampa dell'immagine di sfondo

Stampare l'immagine di sfondo su un foglio trasferibile o un tessuto stampabile.

1 Fare clic su **1**, **2** e **3**.

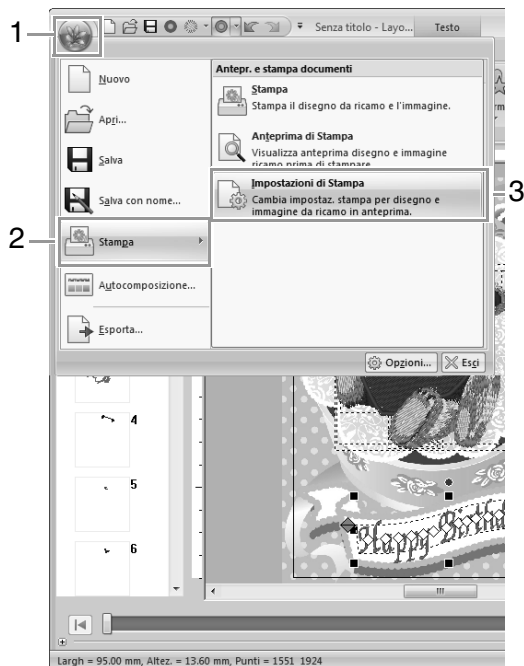

2 Specificare le impostazioni di stampa.

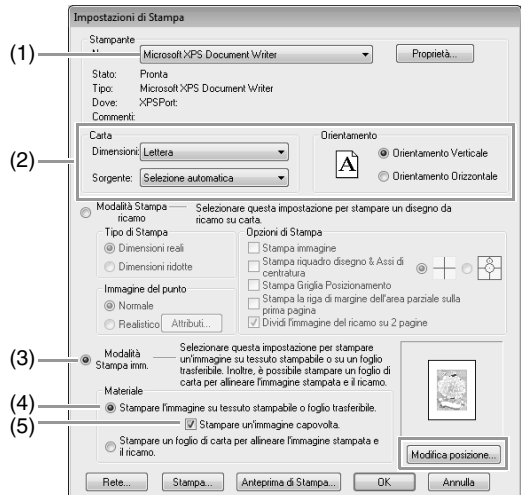

- (1) Selezionare la stampante da utilizzare.
- (2) In **Carta** e **Orientamento**, selezionare le impostazioni appropriate per il foglio trasferibile o il tessuto stampabile su cui stampare.
- (3) Selezionare **Modalità Stampa imm.**
- (4) Selezionare **Stampare l'immagine su tessuto stampabile o foglio trasferibile**.
- (5) Per stampare un'immagine capovolta su un foglio trasferibile, selezionare la casella di controllo **Stampare un'immagine capovolta**. Alcune stampanti stampano automaticamente un'immagine capovolta selezionando il foglio trasferibile come tipo di carta. Se si utilizza questo tipo di stampante, deselezionare la casella di controllo **Stampare un'immagine capovolta**. Per i dettagli, fare riferimento alle istruzioni per la stampante utilizzata.

3 Fare clic su **Modifica posizione**.

- 4 Controllare la posizione dell'immagine.

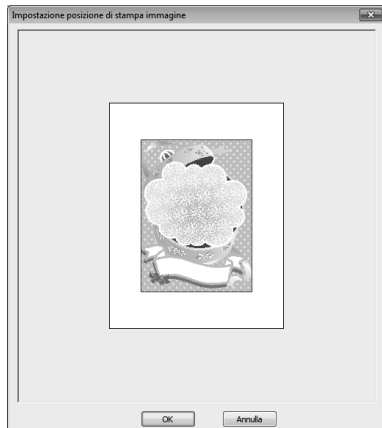

Se qualsiasi parte dell'immagine fuoriesce dall'area di stampa, trascinare l'immagine per regolarne la posizione.

- 5 Fare clic su **OK**.
6 Fare clic su **Stampa**.



Promemoria:

Per controllare l'immagine da stampare, fare clic su **Anteprima di stampa**.

- 7 Specificare le impostazioni appropriate nella finestra di dialogo Stampa e fare clic su **OK**.



"Stampa" a pagina 85.

→ La stampa ha inizio.

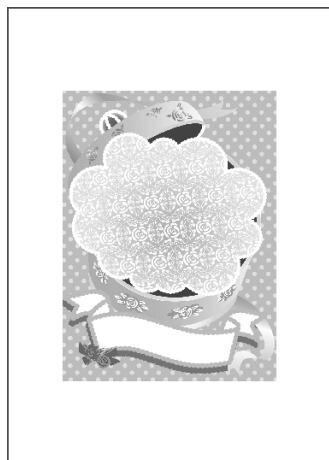

Promemoria:

Per i dettagli sulla stampa di fogli trasferibili o tessuto stampabile, fare riferimento alle istruzioni per i fogli trasferibili e il tessuto stampabile.

passaggio 3 Stampa del foglio di posizionamento

Stampare un foglio per allineare l'immagine e il ricamo.

- 1 Specificare le impostazioni di stampa.

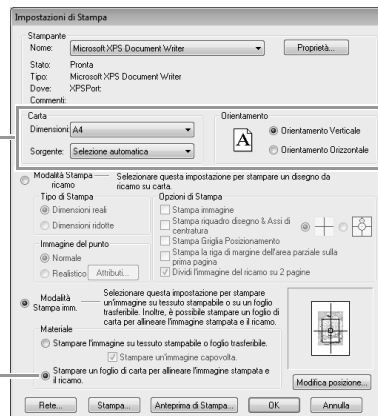

(1)

(2)

- (1) In **Carta e Orientamento**, selezionare le impostazioni appropriate per la carta su cui stampare.
(2) Selezionare **Stampare un foglio di carta per allineare l'immagine stampata e il ricamo**.

- 2 Fare clic su **Stampa**.

- 3 Specificare le impostazioni appropriate nella finestra di dialogo Stampa e fare clic su **OK**.



"Stampa" a pagina 85.

→ La stampa ha inizio.

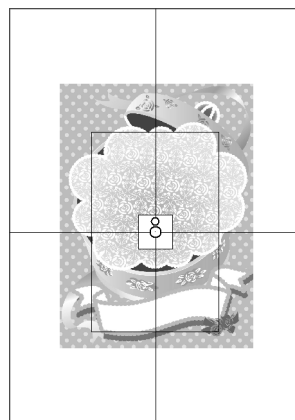

Promemoria:

Per controllare l'immagine da stampare, fare clic su **Anteprima di stampa**.

passaggio 4 Ricamo

- 1 Se si utilizza un foglio trasferibile, trasferire l'immagine sul tessuto.



Promemoria:

Per i dettagli sul trasferimento dai fogli trasferibili, fare riferimento alle istruzioni per i fogli trasferibili.

- 2 Inserire il tessuto nel telaio da ricamo.

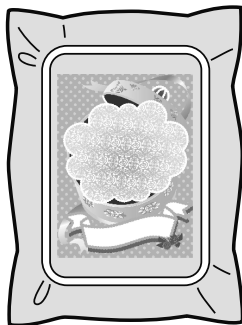

- 3 Collocare il foglio di posizionamento sul tessuto da ricamare in modo che sia allineato con l'immagine stampata.

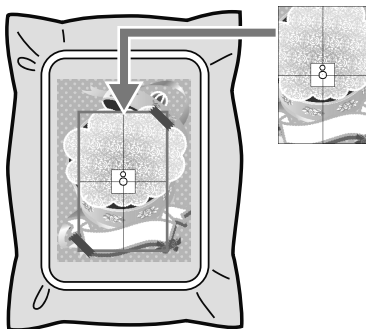

- Se il foglio di posizionamento è troppo grande, tagliarlo alle dimensioni appropriate per poterlo utilizzare agevolmente per allineare le posizioni.
 - Attaccare il foglio di posizionamento al tessuto per fissarlo in posizione.
- 4 Montare il telaio da ricamo sulla macchina da ricamo.

Accertarsi che il foglio di posizionamento non si sposti.

- 5 Allineare l'ago con il segno al centro del foglio di posizionamento.

- Se la macchina da ricamo dispone di una fotocamera interna, premere il pulsante di avvio posizionamento per rilevare il segno di posizionamento e allineare automaticamente la posizione di ricamo.
- Con altre macchine da ricamo, allineare manualmente le posizioni.

- 6 Al termine del posizionamento, rimuovere il foglio di posizionamento dal tessuto.

- 7 Avviare la macchina da ricamo per ricamare il disegno.



Promemoria:

- Per i dettagli sull'utilizzo della macchina da ricamo, fare riferimento al Manuale d'istruzione incluso con la macchina.
- Sei motivi di esempio completati per Stampa & Ricama sono disponibili nella cartella seguente.
Documenti\PE-DESIGN NEXT
\Sample\Layout & Editing\Print and Stitch

Operazioni per applicazioni specifiche

Questa sezione descrive operazioni per la creazione di motivi da ricamo utilizzando la punciatura manuale e per applicazioni specifiche come applicazioni e motivi da ricamo di grandi dimensioni.

Creazione manuale di disegni da ricamo professionali (punciatura manuale)

Quando per la cucitura area sono stati specificati punti di riempimento o punti pieni, l'angolo della cucitura sopra l'area è orientato nella stessa direzione oppure è orientato in base alla forma. Tuttavia, se si utilizzano gli strumenti Punciatura manuale, è possibile regolare l'angolo della cucitura come desiderato per creare disegni che sembrano più ricami eseguiti a mano.

Ad esempio, se per un'area con la seguente forma sono stati specificati punti di riempimento o punti pieni, la cucitura avrà il seguente aspetto.

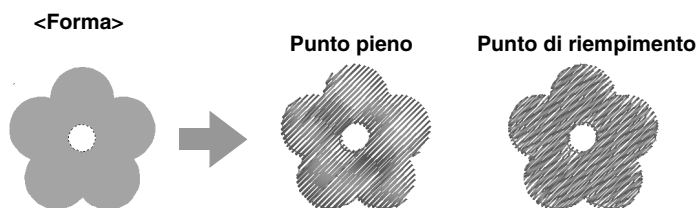

Se viene creato un disegno a punciatura manuale utilizzando l'immagine precedente come guida, la cucitura avrà il seguente aspetto.

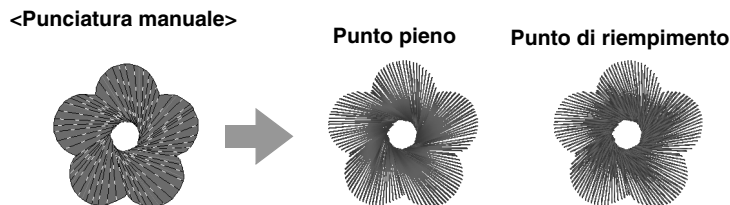

Le linee tracciate nel disegno mostrano la direzione della cucitura.

La cucitura viene creata in modo che ruoti intorno al centro della cucitura radiale.

Per il disegno piatto di questa forma è possibile creare un aspetto tridimensionale, come i petali del fiore.

Inoltre, per i disegni a punciatura manuale è possibile specificare le impostazioni bordo sfumato. Riducendo la densità dei punti o specificando la lunghezza della cucitura, è possibile applicare al disegno un contorno sfumato.

 Fare riferimento a "Bordo sfumato" in "Punciatura manuale" a pagina 313

Esempio: Punto di riempimento

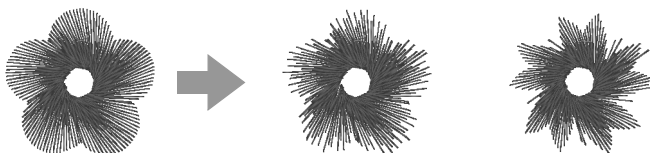

Ai petali del fiore possono essere applicate numerose varianti.

Guida di apprendimento 8: Puncitura manuale

L'esempio seguente illustra come si utilizzano gli strumenti Puncitura manuale per disegnare la barba sull'immagine della renna (**Rudolph.bmp**), utilizzata come modello.

Il modello e il motivo finito sono disponibili nella cartella seguente.

Documenti\PE-DESIGN NEXT\
Tutorial\Tutorial_8

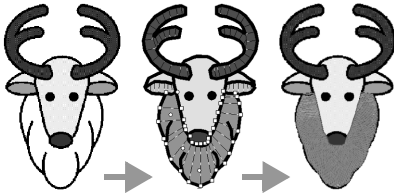

- 1 Importare il file **Rudolph.bmp**.

"Importazione di dati immagine" a pagina 141.

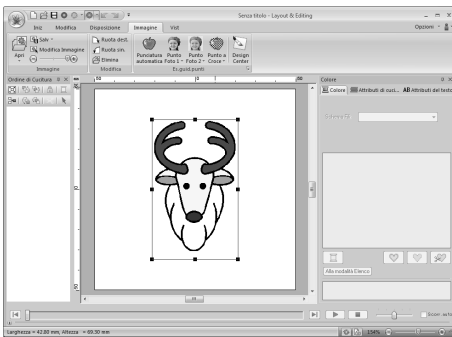

- 2 Fare clic su 1 e 2.



→ Saranno visualizzati cinque pulsanti:



: viene utilizzato per creare disegni a puncitura di tipo blocco diritto (cucitura area).

(Tasto di scelta rapida: **Z**)

: viene utilizzato per creare disegni a puncitura di tipo blocco curvo (cucitura area).

(Tasto di scelta rapida: **X**)

: viene utilizzato per creare motivi a puncitura di tipo blocco diritto in modo semiautomatico.

Con la tracciatura semiautomatica, è possibile specificare punti lungo le linee di un modello.

(Tasto di scelta rapida: **C**)

Promemoria:

Se per il disegno si utilizza lo strumento di puncitura di blocchi in modo semiautomatico, è necessario importare un'immagine da utilizzare come modello.

: viene utilizzato per creare disegni a puncitura di tipo continuo (cucitura area).

(Tasto di scelta rapida: **V**)

: viene utilizzato per creare disegni a puncitura di tipo ad alimentazione (punti saltati).

(Tasto di scelta rapida: **B**)

"Punti saltati e taglio di punti saltati" a pagina 274.

Quando si crea un disegno a puncitura manuale, si può passare da uno strumento all'altro. Questa operazione risulta estremamente semplice se si utilizzano i tasti di scelta rapida.

- 3 Fare clic su per iniziare a tracciare un motivo di tipo continuo.

- 4 Selezionare **Punto di riempimento** come tipo di cucitura blocco e **ARGENTO** come colore della puncitura.

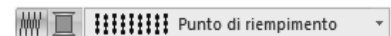

- 5 Fare clic nella Pagina disegno per specificare i punti da 1 (punto iniziale) a 4.

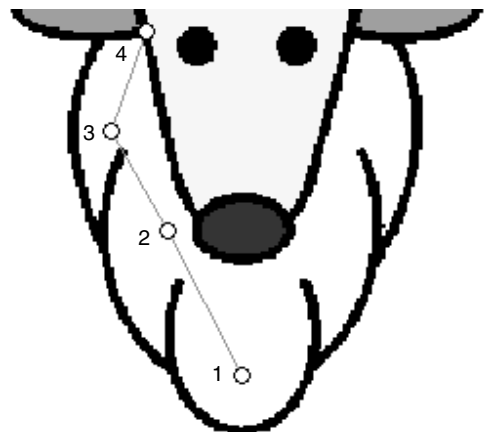



Promemoria:

Per rimuovere l'ultimo punto inserito, premere il tasto **BackSpace** o fare clic con il tasto destro del mouse.

- 6 Dopo aver fatto clic sul punto 4 (l'ultimo punto del motivo di tipo continuo), fare clic su  e successivamente nella Pagina Disegno per specificare il punto da 5 a 7.

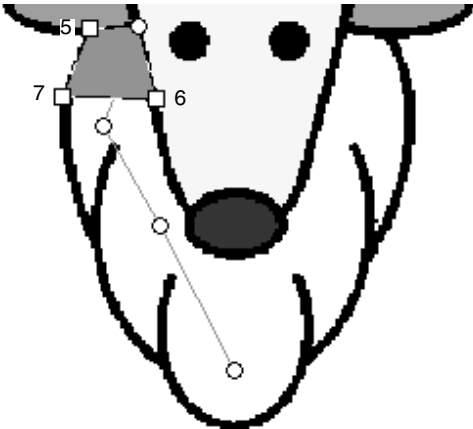

→ L'area circondata dalla linea è specificata come blocco.

- 7 Fare clic nella Pagina disegno per specificare i punti da 8 a 15.

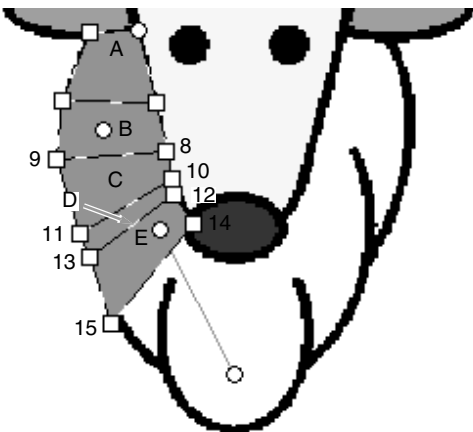

→ Verranno create, nell'ordine, le aree da A a E.

- 8 Fare clic nella Pagina disegno per specificare i punti da 16 a 40.

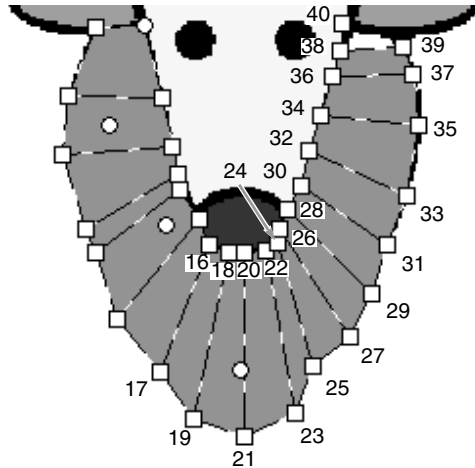

- 9 Fare clic sul punto 41 (l'ultimo punto del motivo), quindi premere il tasto **Invio** per completare il motivo.

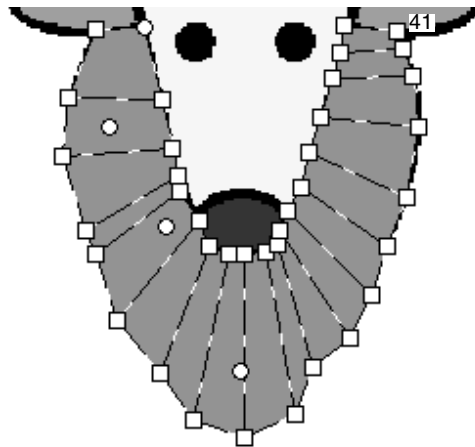

Promemoria:

- Il motivo può essere completato anche facendo doppio clic sul punto 41.
- I punti immessi con gli strumenti Punciatura manuale possono essere modificati con lo strumento Modifica punto.



“Selezione di punti” a pagina 64.

Creazione di un logo originale

Utilizzando gli strumenti Punteggiatura manuale, è possibile creare un motivo da ricamo utilizzando un'immagine del logo nello sfondo.

1. Aprire un'immagine del logo da utilizzare per creare il motivo da ricamo.

 *"Importazione di dati immagine" a pagina 141*

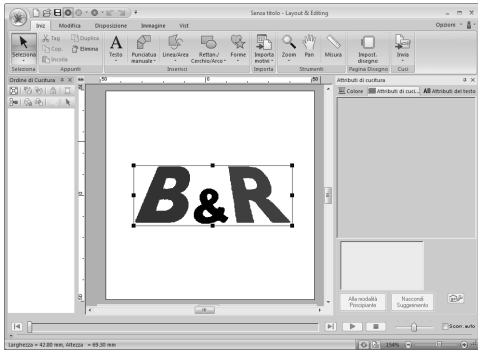

A titolo di esempio, il simbolo "&" al centro del logo verrà utilizzato per creare un motivo da ricamo.



Promemoria:

Una copia attenuata dell'immagine di sfondo può essere visualizzata nella Pagina Disegno.



"Regolazione della densità dell'immagine di sfondo" a pagina 144

2. Innanzitutto selezionare lo strumento Punteggiatura manuale. Fare clic su **1**, **2** e **3**.

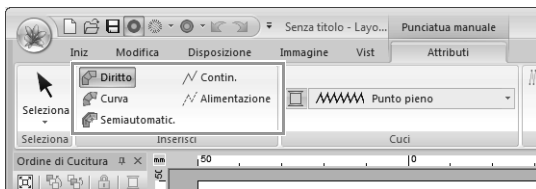
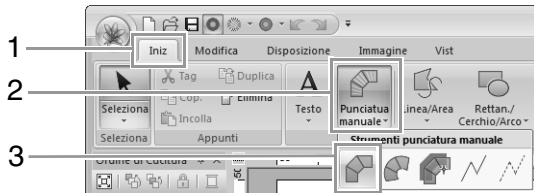

3. Fare clic nella Pagina disegno per specificare i punti da 1 a 4.

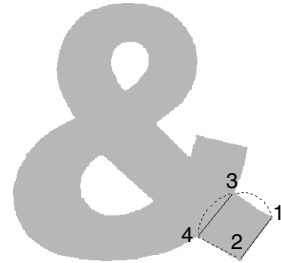

4. Dopo aver specificato il punto 4, fare clic su **Contin.**, quindi fare clic nella Pagina Disegno per specificare i punti da 5 a 7.

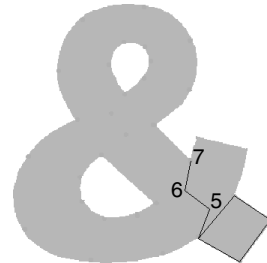

5. Dopo aver specificato il punto 7, fare clic su **Dritto**, quindi fare clic nella Pagina Disegno per specificare i punti da 8 a 10.

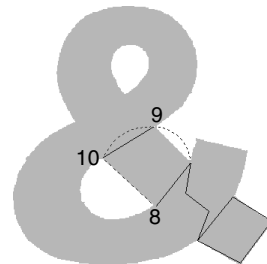

6. Dopo aver specificato il punto 10, fare clic su **Contin.**, quindi fare clic nella Pagina Disegno per specificare i punti da 11 a 13.

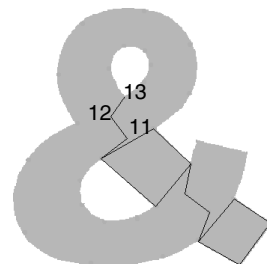

7. Dopo aver specificato il punto 13, fare clic su  Curva , quindi fare clic nella Pagina Disegno per specificare i punti da 14 a 41.

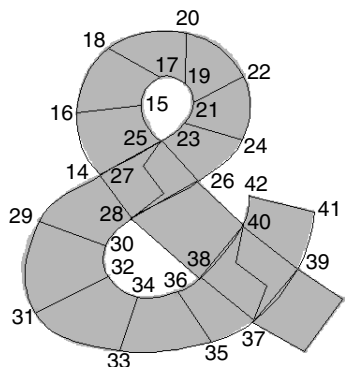

8. Fare clic sul punto 42 (l'ultimo punto del motivo), quindi premere il tasto **Invio** .

Guida di apprendimento 9: Creazione di applicazioni

La procedura guidata applicazione fornisce le istruzioni per la creare semplicemente le applicazioni.

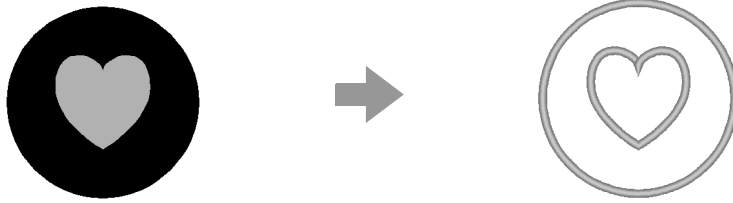

Quando si creano applicazioni, i dati vengono specificati nel seguente ordine.

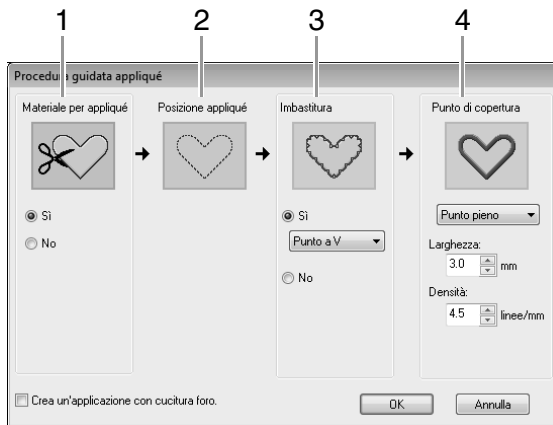

- 1 Materiale per appliqué
- 2 Posizione appliqué
- 3 Imbastitura
- 4 Punto di copertura

Per i dettagli sul ricamo di applicazioni, fare riferimento al Manuale d'istruzione incluso con la macchina.

Per questo esempio creeremo un'applicazione dotata di fori (aree vuote).

Il percorso del file di esempio per questa guida di apprendimento è il seguente.

Documenti\PE-DESIGN NEXT\Tutorial\Tutorial_9

| | |
|--------------------|---|
| Passaggio 1 | Creazione di un disegno applicazione |
| Passaggio 2 | Utilizzo della Procedura guidata applicazione |

passaggio 1 Creazione di un disegno applicazione

Un'applicazione dotata di aree vuote può essere creata utilizzando motivi con cucitura del foro applicata.

- 1 Fare clic su 1, 2 e 3, quindi trascinare il puntatore nella Pagina Disegno per tracciare un cerchio.

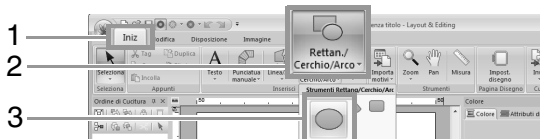

- 2 Fare clic su 1, 2 e 3, quindi trascinare il puntatore nella Pagina Disegno per tracciare un cuore nella parte superiore del cerchio.

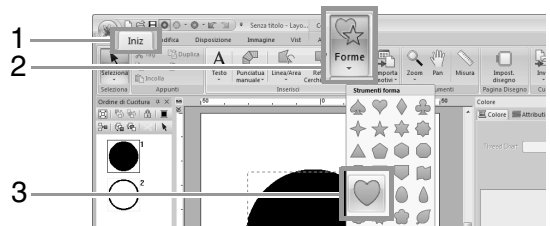

- 3 Selezionare i due motivi, quindi fare clic su 1, 2 e 3 per applicare la cucitura del foro.

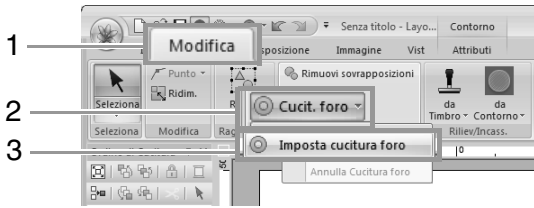

"Cucitura foro" a pagina 47.

- 4 Selezionare il cerchio esterno.

Nota:
Assicurarsi di selezionare il motivo esterno prima di avviare la Procedura guidata appliqué.

passaggio 2 Utilizzo della Procedura guidata applicazione

- 1 Fare clic su 1 e 2.

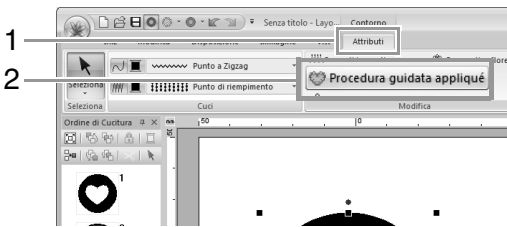

- 2 Specificare le impostazioni desiderate nella Procedura guidata appliqué.

(5) Crea un'applicazione con cucitura foro. OK Annulla

- (1) **Materiale per appliqué:** selezionare se cucire (Si) o no (No) il contorno dell'applicazione sul tessuto dell'applicazione come guida per il taglio.
- (2) **Posizione appliqué:** le linee guida per il fissaggio di una parte di applicazione sono impostate per la cucitura automatica.

- (3) **Imbastitura:** selezionare se imbastire (Si) o no (No) l'applicazione sul tessuto di base. Se è selezionato **Si** è possibile anche selezionare quale punto (punto pieno, punto a E o punto a V) utilizzare per l'imbastitura.

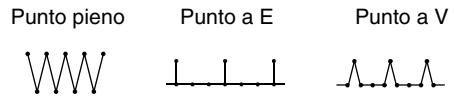

- (4) **Punto di copertura:** selezionare il tipo di cucitura e altri attributi (Larghezza e Densità) per rifinire l'applicazione.

- (5) **Crea un'applicazione con cucitura foro:** selezionare questa casella di controllo quando si crea un'applicazione con fori (aree vuote). (Questa casella di controllo viene visualizzata solo quando viene selezionato un motivo esterno con cucitura del foro applicata.)

Per questa guida di apprendimento selezioneremo la casella di controllo **Crea un'applicazione con cucitura foro**. Tutte le altre impostazioni non verranno modificate.

- 3 Fare clic su **OK**.

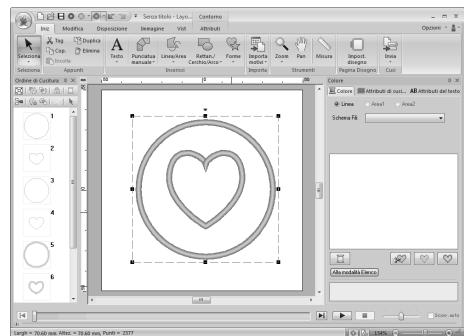

Promemoria:

L'applicazione viene indicata da linee diagonali come mostrato di seguito.



Quando la casella di controllo "Crea un'applicazione con cucitura foro" è **deselezionata**



Quando la casella di controllo "Crea un'applicazione con cucitura foro" è **selezionata**

Guida di apprendimento 10-1: Creazione di disegni da ricamo divisi

Layout & Editing dispone di una funzione per creare disegni da ricamo divisi quando il disegno da ricamo creato è più grande del telaio da ricamo.

Il percorso del file di esempio per questa guida di apprendimento è il seguente.

Documenti\PE-DESIGN NEXT\Tutorial\Tutorial_10

| | |
|--------------------|---|
| Passaggio 1 | Definizione delle dimensioni della Pagina disegno in Layout & Editing |
| Passaggio 2 | Creazione del disegno da ricamo |
| Passaggio 3 | Controllo dell'ordine di cucitura |
| Passaggio 4 | Applicazione dello stabilizzatore al tessuto |
| Passaggio 5 | Utilizzando il foglio di posizionamento, contrassegnare la posizione di esecuzione del ricamo sul tessuto |
| Passaggio 6 | Inserimento del tessuto nel telaio |
| Passaggio 7 | Ricamo |

passaggio 1 Definizione delle dimensioni della Pagina disegno in Layout & Editing

- 1 Fare clic su 1 e 2.



- 2 Specificare le dimensioni della Pagina Disegno e le dimensioni delle sezioni del disegno.

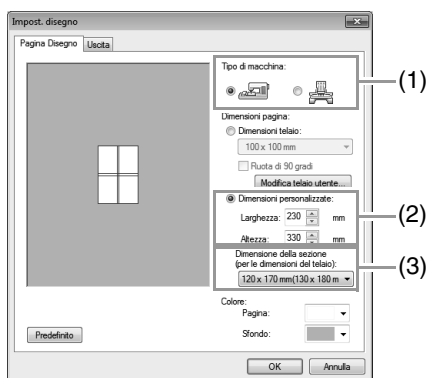

- (1) Selezionare il tipo di macchina da ricamo da utilizzare.
- (2) Selezionare **Dimensioni personalizzate** e digitare o selezionare la larghezza e l'altezza desiderate per la Pagina Disegno. Questa impostazione serve per specificare larghezza e altezza esatte di un disegno. Per questo esempio impostare la larghezza a 230 mm e l'altezza a 330 mm.

- (3) Fare clic nel selettore **Dimensione della sezione (per le dimensioni del telaio)**, quindi selezionare le dimensioni delle sezioni (telaio da ricamo in uso). Per questo esempio, selezionare **120 x 170 mm (130 x 180 mm)**.

Promemoria:

- Con l'impostazione **Dimensione della sezione (per le dimensioni del telaio)**, la larghezza e l'altezza delle sezioni è più piccola di 10 mm rispetto alle dimensioni correnti del telaio in modo da lasciare dello spazio per l'esecuzione di regolazioni precise della posizione con le sezioni di regolazione. I 10 mm servono per la cucitura sovrapposta.
- Non occorre adattare l'impostazione **Dimensione della sezione (per le dimensioni del telaio)** alle dimensioni della Pagina disegno. Selezionare le dimensioni del telaio da utilizzare per la cucitura.

- 3 Fare clic su **OK**.

passaggio 2 Creazione del disegno da ricamo

Per questo esempio, utilizzeremo uno dei disegni da ricamo a merletto forniti con il software.

1 Fare clic su 1, 2 e 3.

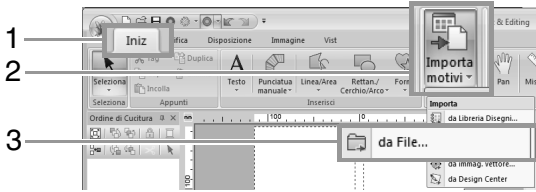

2 Fare clic su , quindi selezionare **Documenti\PE-DESIGN NEXT\Tutorial\Tutorial_10**. Selezionare quindi il file **tutorial_10-1.pes**.

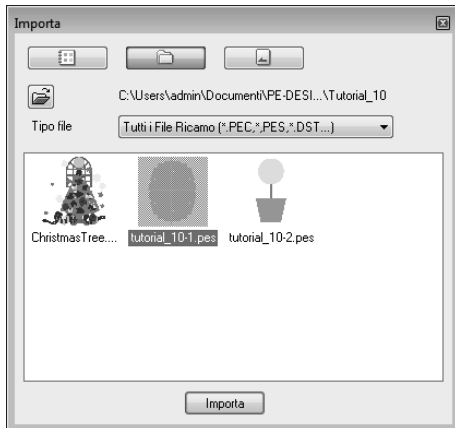

 "Importazione dei disegni da ricamo" a pagina 81.

passaggio 3 Controllo dell'ordine di cucitura

Controllare l'ordine di ricamo per vedere l'ordine in cui saranno cucite le sezioni del disegno e determinare quali parti del tessuto inserire nel telaio.

Le sezioni del disegno vengono cucite in ordine da sinistra a destra e dall'alto verso il basso.

1 Fare clic su 1.



1

2 Deselezionare **Mostra info su oggetto selezionato** per visualizzare le sezioni separate del disegno. Fare clic su **Successivo** e **Precedente** per spostare avanti e indietro ogni sezione. Controllare il disegno e fare clic su **Annulla**.

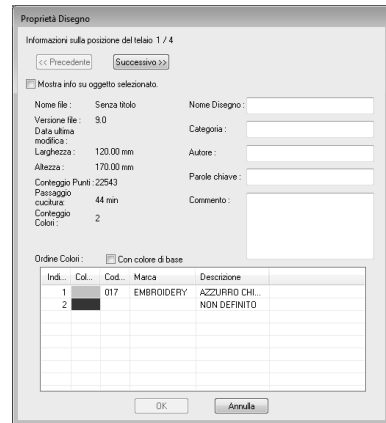

Nota:

Prima di salvare un disegno da ricamo creato in una Pagina disegno personalizzata o di trasferirlo su una scheda originale, si aggiungono punti continui ai bordi delle sezioni del disegno, in modo da poterle allineare agevolmente durante la cucitura. Questi punti di allineamento sono visualizzati nel colore **NON DEFINITO** e non possono essere modificati.



Promemoria del "Passaggio 7 Ricamo" a pagina 163

passaggio 4 Applicazione dello stabilizzatore al tessuto

Lo stabilizzatore deve sempre essere utilizzato durante il ricamo per stabilizzare il tessuto. Esistono vari tipi di stabilizzatori, da utilizzarsi a seconda del tipo di tessuto su cui si ricama. Per i disegni di grandi dimensioni divisi in sezioni, lo stabilizzatore deve aderire al tessuto, ad esempio utilizzando uno stabilizzatore trasferibile tramite stiratura. In alcuni casi, potrebbe essere necessario utilizzare due pezzi di stabilizzatore per il ricamo.

Quando si utilizza un adesivo spray, spruzzare l'adesivo su un pezzo di stabilizzatore inserito nel telaio che sia sufficientemente resistente per tutto il ricamo di grandi dimensioni. In alcuni casi, potrebbe essere necessario utilizzare due pezzi di stabilizzatore per il ricamo.

Nota:

- Per ottenere risultati ottimali, applicare lo stabilizzatore al tessuto (come descritto in questa pagina). Senza il corretto stabilizzatore, potrebbero verificarsi problemi di allineamento del disegno dovuti alla creazione di pieghe sul tessuto.
- Leggere attentamente le raccomandazioni sulla confezione dello stabilizzatore.

passaggio 5 Utilizzando il foglio di posizionamento, contrassegnare la posizione di esecuzione del ricamo sul tessuto

Promemoria:

- I fogli di posizionamento sono inclusi nella confezione.
- I fogli di posizionamento si trovano anche nella cartella **Positioning Sheet folder** e possono essere stampati con una stampante.
- Percorso dei fogli di posizionamento: **C:\Programmi (Programmi (x86))\Brother\PE-DESIGN NEXT\Positioning Sheet.**
- I fogli di posizionamento nei file PDF sono a dimensioni reali. Quando si stampa il foglio di posizionamento dal file PDF, assicurarsi di stamparlo a dimensioni reali. Non eseguire la stampa riducendolo o ingrandendolo per adattarlo alle dimensioni della carta.

- 1 Effettuare la punteggiatura di un foro all'estremità di ciascuna freccia sul foglio di posizionamento.

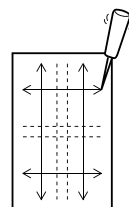

- 2 Posizionare il foglio di posizionamento sul tessuto e inserire la punta di una penna in ciascun foro per contrassegnare il tessuto.

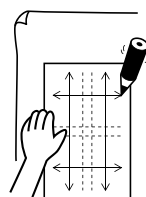

- 3 Collegare i punti contrassegnati sul tessuto per tracciare le linee di riferimento.

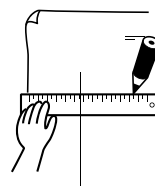

- 4 Posizionare il foglio di posizionamento sul tessuto e contrassegnare i punti A, B, C e D.

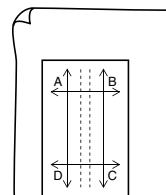

- 5 Per contrassegnare un'area a destra dell'area contrassegnata precedentemente, allineare i punti A e D sul foglio di posizionamento con i punti B e C sul tessuto.

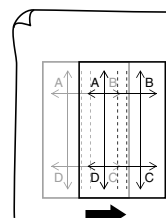

- 6 Per contrassegnare un'area sotto l'area contrassegnata precedentemente, allineare i punti A e B sul foglio di posizionamento con i punti C e D sul tessuto.

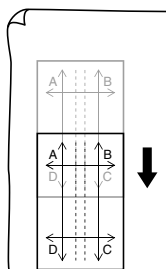

- 7 Ripetere i passaggi da 5 a 6 per riposizionare il foglio di posizionamento e tracciare la posizione di ricamo per ogni sezione del motivo da ricamo.

Nota:

- **L'intersezione della linea orizzontale con quella verticale indica il centro del telaio da ricamo.**
- *Considerando attentamente il modo in cui il tessuto sarà inserito nel telaio, collocare il foglio di posizionamento sul tessuto e tracciare le linee per indicare la posizione di ricamo. Inoltre, poiché per telai da ricamo di grandi dimensioni non tutte le aree di ricamo vengono tracciate sul foglio di posizionamento, prestare attenzione affinché l'area di ricamo non superi le dimensioni dell'area contrassegnata sul tessuto come mostrato sotto.*

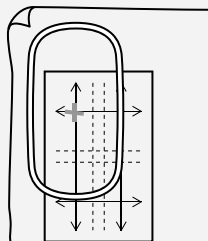

passaggio 6 Inserimento del tessuto nel telaio

- 1 Inserire il foglio da ricamo nell'anello interno del telaio, quindi collocarli sulla superficie del tessuto, con la linea centrale sul foglio da ricamo allineata con la linea centrale (tracciata sul tessuto) per la prima sezione del disegno da cucire.

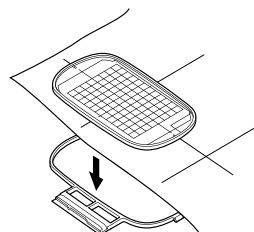

- 2 Mantenendo allineate le linee di riferimento sul foglio da ricamo con quelle della prima sezione del disegno, collocare il tessuto e l'anello interno del telaio da ricamo nell'anello esterno del telaio, quindi tirare il tessuto in modo che risulti teso.

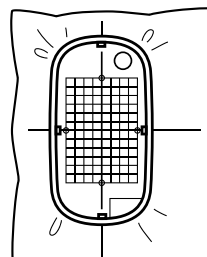

- 3 Dopo aver inserito il tessuto nel telaio, rimuovere il foglio da ricamo.

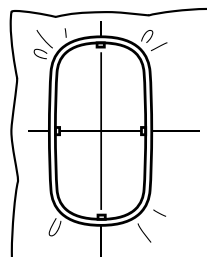

Nota:

- Collocare il tessuto e il telaio su una superficie piana e premere a fondo l'anello interno in modo che il bordo superiore dell'anello interno si allinei con il bordo superiore dell'anello esterno.
- Se non si utilizza il foglio da ricamo, i segni sul telaio da ricamo possono essere utilizzati per inserire il tessuto verticalmente e orizzontalmente. Tuttavia, poiché in alcune macchine da ricamo il punto centrale non è centrato, il foglio da ricamo consente di ottenere risultati ottimali.
- Un altro modo per inserire il tessuto nel telaio consiste nell'utilizzare uno stabilizzatore adesivo che può essere applicato separatamente, staccare la carta protettiva e allineare attentamente il tessuto sulla superficie adesiva utilizzando il foglio da ricamo come guida.
- Suggerimento: lo stabilizzatore adesivo deve essere rimosso subito dopo il completamento del disegno da ricamo.
- Suggerimento: il tessuto può essere inserito più agevolmente se si applica un nastro biadesivo sul retro dell'anello interno, posizionato sulla superficie del tessuto, quindi il tessuto è bloccato tra l'anello interno e quello esterno.

passaggio 7 Ricamo

- 1 Quando si trasferiscono motivi da ricamo di grandi dimensioni nella macchina da ricamo, i disegni vengono visualizzati sul display della macchina da ricamo come indicato di seguito. Per questo esempio, selezionare la prima sezione del disegno da ricamo (Aa).



Promemoria:

Se non vi sono punti nella sezione Aa, selezionare la prima sezione che contiene punti. Fare clic sul pulsante **Proprietà Disegno** per controllare l'ordine di esecuzione del ricamo.

- 2 Applicare il telaio da ricamo alla macchina da ricamo e, utilizzando le funzioni di regolazione del layout della macchina, allineare la posizione dell'ago con l'intersezione delle linee tracciate sul tessuto.
- 3 Ricamare il disegno selezionato.
- 4 Rimuovere il telaio da ricamo dalla macchina da ricamo, quindi estrarre il tessuto dal telaio.
- 5 Inserire nel telaio il tessuto per la sezione del disegno successiva.

 "Inserimento del tessuto nel telaio" a pagina 162



Promemoria:

Quando un disegno da ricamo creato in una Pagina disegno personalizzata è salvato o trasferito in una scheda originale, i punti di allineamento (singole linee di punti continui con il colore **NON DEFINITO**, con un punto di 7,0 mm e che iniziano con punti fissi con un punto di 0,3 mm) sono aggiunti ai bordi delle sezioni del disegno. (I punti di allineamento vengono visualizzati nell'anteprima di stampa e sono stampati in rosso.)

Dati di esempio per questa guida di apprendimento

- 1) Ricamare la sezione superiore sinistra del disegno.

→ I punti di allineamento sono cuciti sotto e sul lato destro della sezione del disegno ricamato.

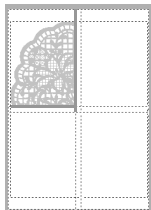

- 2) Inserire il tessuto nel telaio per la sezione superiore destra del disegno con il lato sinistro del telaio allineato sui punti di allineamento a destra della sezione del disegno cucita nel passaggio 1, quindi ricamare il disegno.

→ Prima che la sezione del disegno sia ricamata, i punti di allineamento sono cuciti sul lato sinistro. Allineare i punti di allineamento con i punti di allineamento cuciti nel passaggio 1. Dopo aver ricamato la sezione del disegno, i punti di allineamento sono cuciti sotto la sezione del disegno.

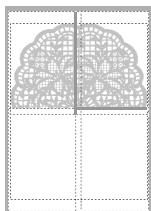

- 3) Inserire il tessuto nel telaio per la sezione inferiore sinistra del disegno con la parte superiore del telaio allineata sui punti di allineamento alla parte inferiore della sezione del disegno cucita nel passaggio 1, quindi ricamare il disegno.

→ Prima che la sezione del disegno sia ricamata, i punti di allineamento sono cuciti sulla parte superiore. Allineare i punti di allineamento con i punti di allineamento cuciti nel passaggio 1. Dopo aver ricamato la sezione del disegno, i punti di allineamento sono cuciti sul lato destro della sezione del disegno.

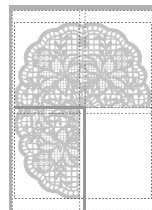

- 4) Inserire nel telaio il tessuto per la sezione inferiore destra con il lato sinistro del telaio allineato sui punti di allineamento sul lato destro della sezione del disegno cucita nel passaggio 3 e con la parte superiore del telaio allineata sui punti di allineamento sulla parte inferiore della sezione del disegno cucita nel passaggio 2, quindi ricamare il disegno.

→ Prima che la sezione del disegno sia ricamata, i punti di allineamento sono cuciti sul lato sinistro e sulla parte superiore. Allineare i punti di allineamento con i punti di allineamento cuciti nel passaggio 3 e nel passaggio 2.

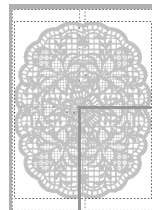

- 6 Continuare l'inserimento del tessuto nel telaio e il ricamo finché non si cuce il disegno completo.

Guida di apprendimento 10-2: Creazione di un disegno per telai multiposizione

Questo programma consente di creare disegni multiposizione da cucire in qualsiasi telaio multiposizione applicato alla macchina da cucire.

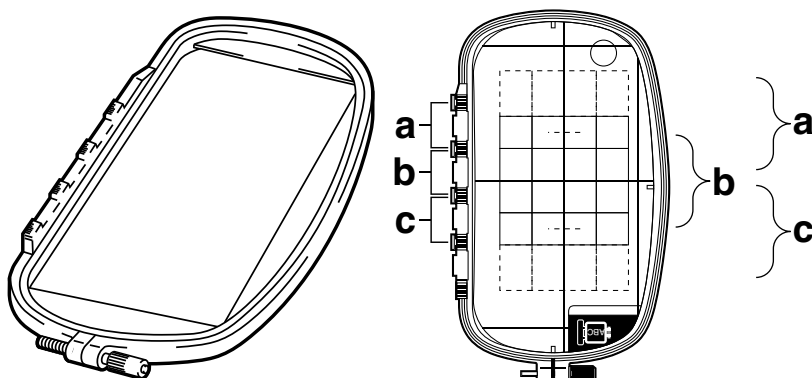

Esempio di telaio multiposizione: telaio 100 × 172 mm

Anche se le dimensioni del disegno che si può ricamare utilizzando un telaio multiposizione sono pari a 130 × 180 mm (o 100 × 100 mm, a seconda dell'area di cucitura della macchina da ricamo), determinare innanzi tutto su quale delle tre posizioni di installazione (indicate come a, b e c nell'illustrazione precedente) sarà installato il telaio multiposizione e determinare l'orientamento del disegno.

Quando si crea il disegno, ciascuna sezione del disegno può essere larga solo quanto l'area di cucitura della macchina da ricamo.

Il percorso del file di esempio per questa guida di apprendimento è il seguente.

Documenti\PE-DESIGN NEXT\Tutorial\Tutorial_10

| | |
|--------------------|---|
| Passaggio 1 | Selezione delle dimensioni della Pagina disegno |
| Passaggio 2 | Creazione del disegno |
| Passaggio 3 | Ottimizzazione sostituzioni del telaio |
| Passaggio 4 | Controllo del disegno |

passaggio 1 Selezione delle dimensioni della Pagina disegno

1 Fare clic su 1 e 2.



2 Selezionare in **Tipo di macchina** (3), quindi selezionare **Dimensioni telaio** (4) e selezionare le dimensioni della Pagina Disegno, 130 × 300 mm o 100 × 172 mm, dal selettore (5). Fare quindi clic su **OK** (6).

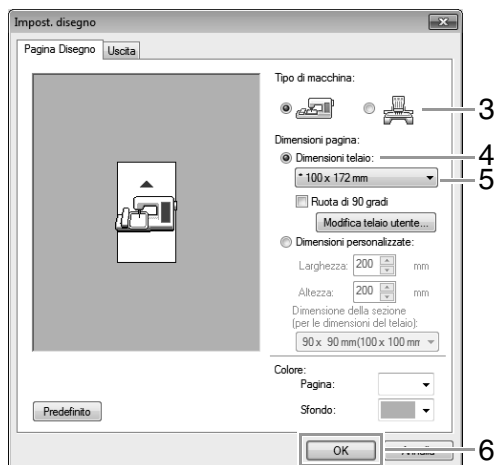



Promemoria:

- Le impostazioni per i telai multiposizione sono indicate da “*”.
- Scegliere l'impostazione appropriata dopo aver controllato le dimensioni del telaio disponibile per la macchina.

passaggio 2 Creazione del disegno

1 La Pagina disegno è visualizzata sullo schermo come illustrato qui di seguito.

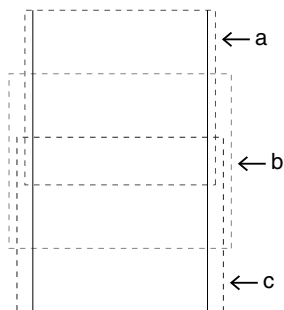

Promemoria:

- **Area a:** area del ricamo quando il telaio multiposizione è installato nella posizione più alta.
- **Area b:** area del ricamo quando il telaio multiposizione è installato nella posizione intermedia.
- **Area c:** area del ricamo quando il telaio multiposizione è installato nella posizione inferiore.
Le linee punteggiate separano ciascuna area.

2 Creare il disegno, accertandosi che risponda alle seguenti condizioni.

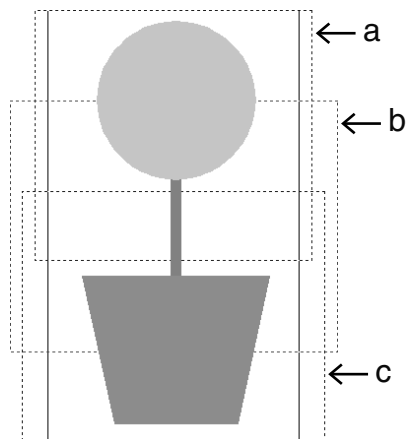

- Le dimensioni di un disegno non possono eccedere 100 × 100 mm (o 130 × 180 mm).
- Ogni disegno deve poter essere completamente contenuto in una sola area (a, b oppure c).



Promemoria:

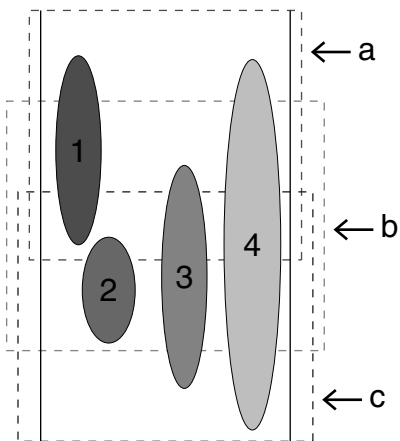

- 1: La posizione di questo disegno è corretta poiché può essere contenuto completamente nell'area a.
- 2: La posizione di questo disegno è corretta poiché può essere contenuto completamente nell'area b o nell'area c.
- 3: Le dimensioni di questo disegno sono accettabili ma la posizione deve essere corretta poiché non rientra completamente in nessuna delle aree.
(Sarà necessario correggere la posizione per adattarla all'area b o c.)
- 4: Questo disegno va corretto perché è troppo largo.
(Sarà necessario correggere la posizione e le dimensioni per adattarle all'area a, b o c.)

passaggio 3 Ottimizzazione sostituzioni del telaio

1 Fare clic su 1 e 2.



2 Fare clic su 1 e 2.

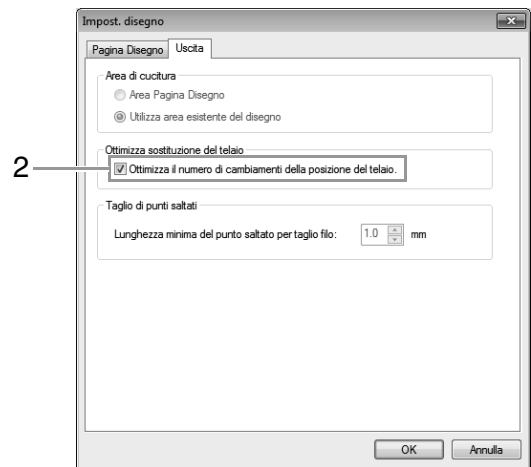
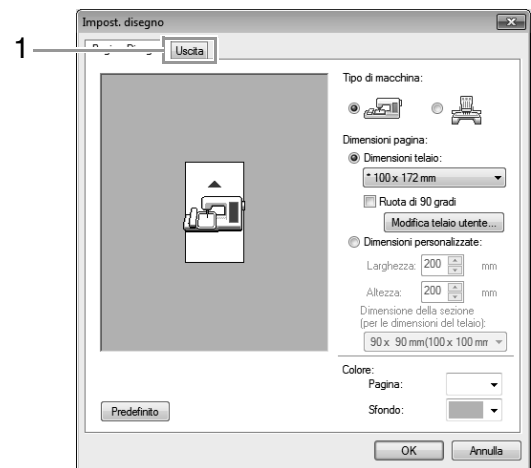

Promemoria:

• Un segno di spunta è visualizzato quando questa funzione è attivata, mentre non è visualizzato quando essa è disattivata.

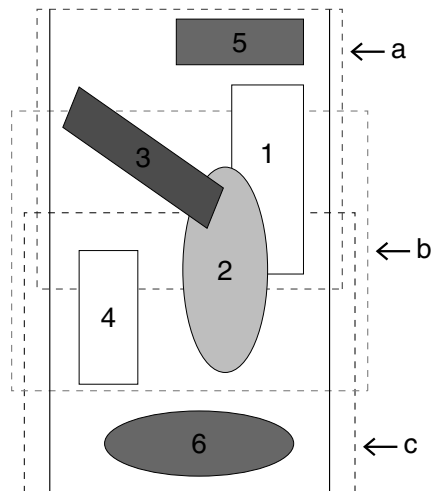

• Quando la funzione Ottimizza sostituzione del telaio è attiva, l'ordine di cucitura impostato viene ottimizzato per ridurre il numero di modifiche della posizione di installazione del telaio.

Per l'esempio mostrato in questa pagina, l'ordine di cucitura è: a (disegno 1) → b (disegno 2) → a (disegni 3 e 5) → c (disegni 4 e 6)

Se la funzione Ottimizza sostituzione del telaio non è attiva, ogni disegno è cucito in base all'ordine di cucitura impostato dall'utente.

Per l'esempio mostrato in questa pagina, l'ordine di cucitura è: a (disegno 1) → b (disegno 2) → a (disegno 3) → c (disegno 4) → a (disegno 5) → c (disegno 6)

Pertanto, dato che il numero di cambiamenti della posizione di installazione del telaio non è ottimizzato, tale posizione potrebbe cambiare più volte rispetto a quando si effettua l'ottimizzazione.

Nota:

Poiché potrebbe succedere che il disegno non sia cucito correttamente o che il tessuto non sia alimentato in modo uniforme se si modifica troppo spesso la posizione di installazione del telaio, si raccomanda di attivare la funzione Ottimizza sostituzione del telaio. Attivando questa funzione, cambierà l'ordine di cucitura già impostato, pertanto controllare tale ordine prima di cominciare a ricamare.

passaggio 4 Controllo del disegno

- 1 Fare clic su 1.

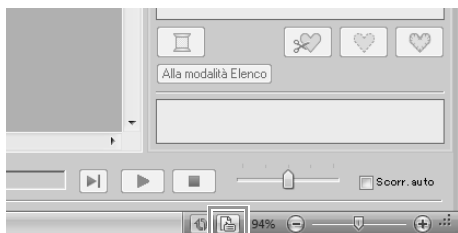

- 2 Controllare l'ordine di cucitura di ciascun motivo e il numero di modifiche della posizione del telaio.

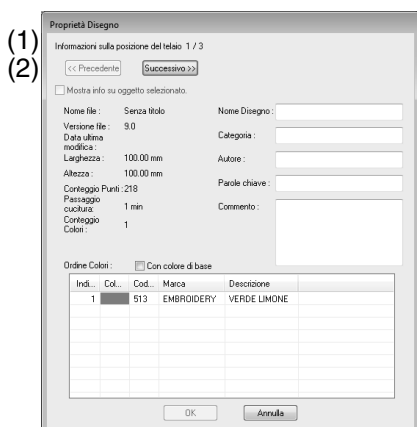

Solo i disegni che saranno cuciti nella posizione corrente nell'ordine di installazione del telaio sono visualizzati nella Pagina disegno e l'area di ricamo per la posizione del telaio corrente è evidenziata in rosso.

- La posizione nell'ordine di installazione del telaio per il motivo correntemente visualizzato.
- Per visualizzare le informazioni relative a disegni in altre posizioni nell'ordine di installazione del telaio, fare clic su **Precedente** o **Successivo**.

Nota:

Se un motivo ha dimensioni maggiori dell'area di ricamo o se è posizionato in modo da non rientrare completamente nell'area di ricamo, viene visualizzato il messaggio di errore. Dopo aver visualizzato il disegno che causa l'errore, selezionare il disegno e modificarne le dimensioni o la posizione.

Salvataggio del disegno

L'intero disegno è salvato come file singolo (.pes).



Promemoria:

Se le dimensioni del file o il numero di modifiche del colore superano il numero specificato o se uno dei motivi non rientra completamente in un'area di ricamo, viene visualizzato il messaggio di errore.

Scrittura del disegno su una scheda originale

Un disegno per un telaio multiposizione si crea considerando il disegno in ogni posizione di installazione del telaio come disegno unico, quindi combinandoli.

Pertanto, quando questo tipo di disegno è scritto su una scheda originale, un disegno per telaio multiposizione è salvato come combinazione di più disegni.



- : Questo disegno è cucito quando il telaio è installato nella posizione più alta (posizione a).
- : Questo disegno è cucito quando il telaio è installato nella posizione intermedia (posizione b).
- : Questo disegno è cucito quando il telaio è installato nella posizione più bassa (posizione c).

Pertanto, l'ordine di cucitura delle posizioni di installazione del telaio per il disegno mostrato sopra è b, a e infine c.

Note sul ricamo con un telaio multiposizione

- Prima di procedere al ricamo del proprio disegno, cucire un esempio del disegno su un ritaglio di stoffa, accertandosi di utilizzare lo stesso ago e un filo identico.
 - Applicare un materiale di supporto sul retro del tessuto e tendere saldamente il tessuto entro il telaio. Quando si ricama su tessuti sottili o elastici, utilizzare due strati di materiale di supporto. Se non si utilizza tale materiale, potrebbe succedere che il tessuto si estenda eccessivamente o si arricci o che il ricamo non sia eseguito correttamente.
-  Per informazioni su altri modi per stabilizzare i disegni grandi, fare riferimento a "Applicazione dello stabilizzatore al tessuto" a pagina 161
- Utilizzare il punto a zigzag per cucire i contorni, in modo da non ricamare al di fuori dei contorni.



- Per i disegni che richiedono l'installazione del telaio in posizioni diverse, eseguire il disegno da ricamo in modo tale che le vari parti del disegno si sovrappongano, per evitare problemi di allineamento al momento del ricamo.

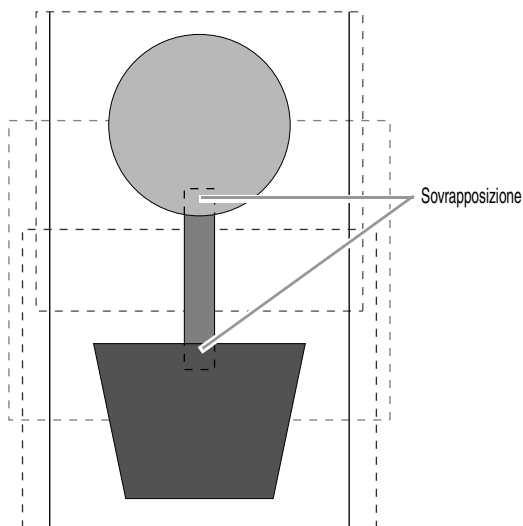

Stampa di una Pagina disegno per un telaio multiposizione

Sulla prima pagina un'immagine completa della Pagina Disegno viene stampata a grandezza naturale. (Tuttavia, per una Pagina Disegno di 130 x 300 mm, viene stampata un'immagine ridotta.) Sulle pagine seguenti un'immagine di ciascuna sezione del disegno e le informazioni sulla cucitura vengono stampate nell'ordine di cucitura.

Quando si seleziona **Dimensioni reali**:

Un'immagine del motivo in ciascuna sezione del motivo viene stampata su una pagina separata come le informazioni di cucitura corrispondenti.

Quando si seleziona **Dimensioni ridotte**:

Un'immagine del motivo in ciascuna sezione del motivo viene stampata sulla stessa pagina come le informazioni di cucitura corrispondenti.

 "Stampa" a pagina 85

Guida di apprendimento 10-3: Ricamo con il telaio maxi

Questa sezione descrive le procedure per la creazione di dati di ricamo e per l'esecuzione dei ricami utilizzando il telaio maxi (dimensioni del telaio: 360 x 360 mm; con supporti su entrambi i lati del telaio da ricamo).

Nota:

- Se il telaio maxi è selezionato, le dimensioni della Pagina Disegno diventano 350 x 350 mm per creare margini che consentano il posizionamento automatico utilizzando la fotocamera interna.
- Il telaio maxi descritto qui è stato progettato in modo specifico per le nostre macchine da ricamo multiago dotate di fotocamera interna. Non può essere utilizzato con altre macchine, come le macchine da ricamo ad ago singolo. Controllare il Manuale di istruzioni fornito con la macchina da ricamo multiago per determinare se sia compatibile con il telaio maxi.

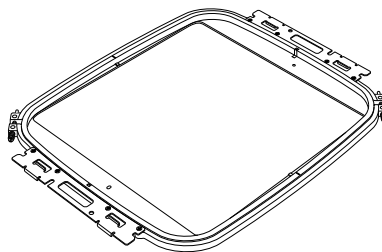

Maxi telaio: telaio da ricamo da 360 x 360 mm

Promemoria:

Per i dettagli sull'esecuzione dei ricami utilizzando la fotocamera e sull'applicazione di adesivi per il posizionamento dei ricami, fare riferimento al Manuale di istruzioni fornito con la macchina da ricamo.

I dati utilizzabili nell'esempio sono disponibili nella seguente cartella.

Documenti\PE-DESIGN NEXT\Tutorial\Tutorial_10

| | |
|--------------------|---|
| Passaggio 1 | Selezione delle dimensioni della Pagina disegno |
| Passaggio 2 | Creazione del disegno da ricamo |
| Passaggio 3 | Controllo di un motivo diviso |
| Passaggio 4 | Applicazione dello stabilizzatore al tessuto |
| Passaggio 5 | Ricamo |

passaggio 1 Selezione delle dimensioni della Pagina disegno

- 1 Fare clic su 1 e 2.

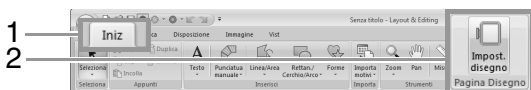

- 2 Fare clic su in **Tipo di macchina** (3), selezionare **360 x 360 mm (Maxi telaio)** dal selettore **Dimensioni telaio** in **Dimensioni pagina** (4) e fare clic su **OK** (5).

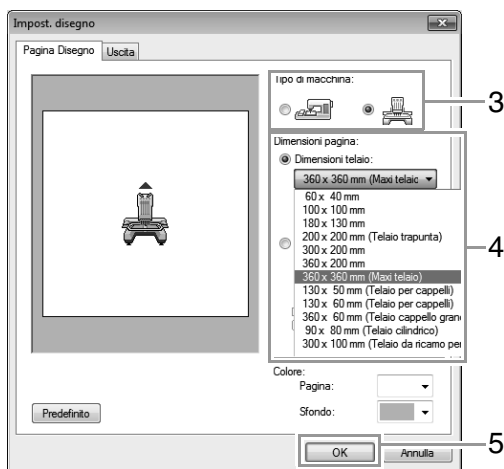

Nota:

Controllare le dimensioni dei telai da ricamo utilizzabili con la macchina in uso prima di modificare l'impostazione.

- 3 La Pagina disegno è visualizzata sullo schermo come illustrato qui di seguito.

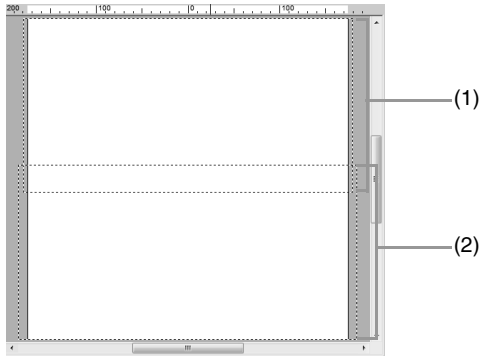

(1) Area di ricamo lato 1:
area ricamata per prima

(2) Area di ricamo lato 2:
area ricamata per seconda

Il motivo da ricamo viene diviso automaticamente in diverse aree.

Nota:

Il motivo da ricamo viene diviso con una sezione sovrapposta (1) e (2). Se il motivo disposto in questa sezione utilizza punti pieni, quando il motivo viene diviso è possibile che il punto cambi. Si consiglia pertanto di spostare il motivo o di modificare il tipo di cucitura dei punti di riempimento.

passaggio 2 Creazione del disegno da ricamo

Per questo esempio un motivo da ricamo fornito con il software verrà utilizzato nella procedura descritta di seguito.

- 1 Innanzitutto importare un motivo. Fare clic su 1, 2 e 3.

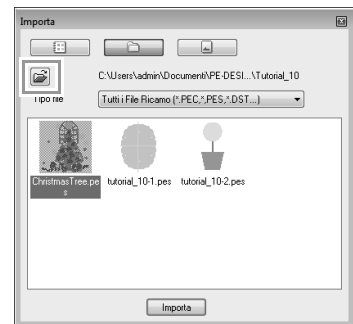
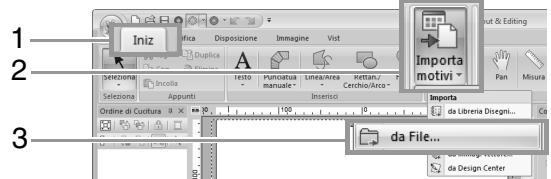

- 2 Fare clic su , quindi aprire le seguenti cartelle.

Documenti\PE-DESIGN

NEXT\Tutorial\Tutorial_10

Selezionare quindi il file **ChristmasTree.pes** e importarlo.

passaggio 3 Controllo di un motivo diviso

Prima di iniziare a ricamare, è possibile controllare il motivo da ricamo diviso. Se un motivo da non dividere è stato suddiviso in Lato 1 e Lato 2, è possibile controllare il motivo da ricamo e regolarlo in modo che non venga diviso.

- 1 Fare clic su 1.

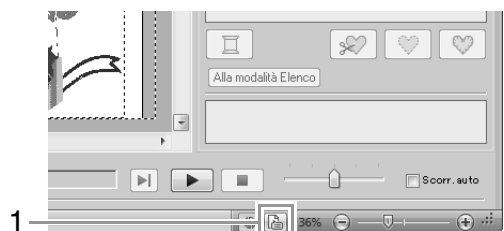

- 2 Fare clic su 1 per visualizzare il lato successivo del disegno da ricamo.

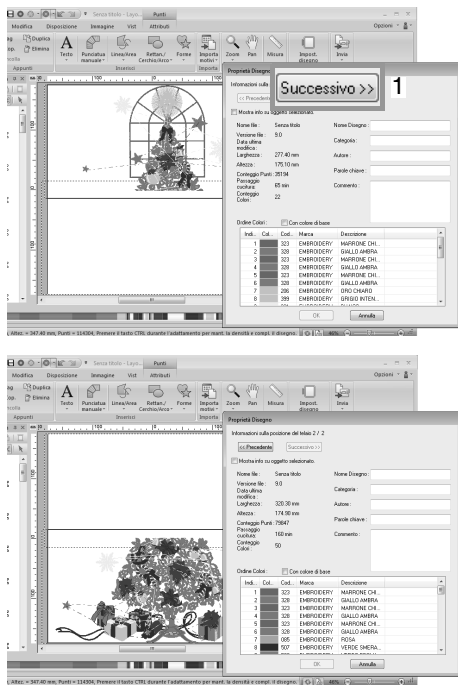

Promemoria:

Per visualizzare il motivo da ricamo, fare clic su **Proprietà Disegno** per aprire la finestra di dialogo **Proprietà Disegno**. Deselezionare **Mostra info su oggetto selezionato** per visualizzare le parti separate.

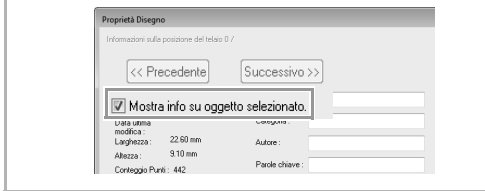

Salvataggio del disegno

L'intero disegno è salvato come file singolo (.pes).

“Trasferimento in una macchina utilizzando un supporto USB” a pagina 179 e “Trasferimento diretto nella memoria di una macchina” a pagina 180

Nota:

Non è possibile trasferire un disegno da ricamo per telaio maxi a una macchina utilizzando una scheda neutra. Trasferire i disegni direttamente nella memoria della macchina o nella macchina utilizzando un supporto USB.

passaggio 4 Applicazione dello stabilizzatore al tessuto

Durante il ricamo utilizzare sempre uno stabilizzatore.

Per i disegni di grandi dimensioni divisi in sezioni, lo stabilizzatore deve aderire al tessuto, ad esempio, utilizzando uno stabilizzatore trasferibile tramite stiratura, uno stabilizzatore adesivo o un adesivo spray. Utilizzare uno stabilizzatore adatto al tessuto.

Assicurarsi inoltre di utilizzare uno stabilizzatore abbastanza robusto e grande per l'intera area di ricamo. Potrebbe essere necessario applicare due strati se si utilizza uno stabilizzatore sottile.

➔ Vedere ulteriori informazioni sullo stabilizzatore “Passaggio 4 Applicazione dello stabilizzatore al tessuto” a pagina 161.

passaggio 5 Ricamo

Eseguire il ricamo utilizzando gli adesivi di posizionamento del ricamo inclusi con la macchina da ricamo. Gli adesivi vengono rilevati dalla fotocamera interna della macchina da ricamo per posizionare automaticamente il tessuto.

- 1 Inserire il tessuto nel telaio da ricamo.

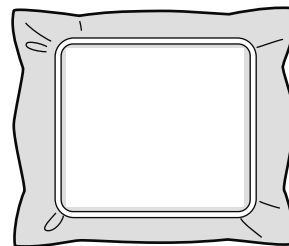

- 2 Montare il telaio da ricamo sulla macchina da ricamo.
- 3 Selezionare il motivo per il lato 1, quindi avviare la macchina da ricamo per ricamare l'area di ricamo lato 1.

- 4 Una volta completato il ricamo, seguire le istruzioni sulla macchina da ricamo per applicare l'adesivo di posizionamento del ricamo sull'area di ricamo.

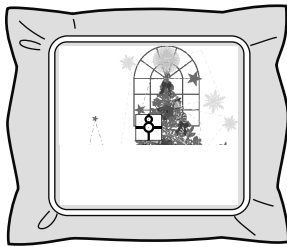

 **Promemoria:**

Sulla schermata viene visualizzata un'immagine della posizione dell'ago con l'area di rilevamento del posizionamento incorniciata con una linea.

Applicare un adesivo di posizionamento del ricamo in modo che si adatti alla linea. Per i dettagli, fare riferimento al Manuale di istruzioni della macchina.

→ La fotocamera interna della macchina da ricamo rileva l'adesivo di posizionamento del ricamo.

- 5 Una volta rilevato l'adesivo, rimuovere il telaio da ricamo, ruotarlo di 180° e montarlo nuovamente alla macchina da ricamo.

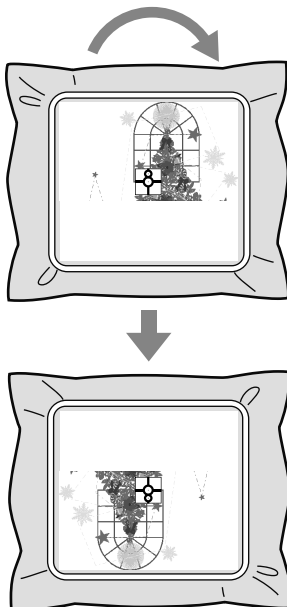

→ La fotocamera interna della macchina da ricamo rileva nuovamente l'adesivo di posizionamento del ricamo.

- 6 Seguire le istruzioni della macchina da ricamo per rimuovere gli adesivi di posizionamento del ricamo.

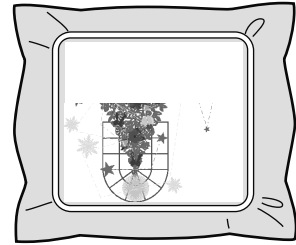

- 7 Selezionare il motivo per il lato 2, quindi avviare la macchina da ricamo per ricamare l'area di ricamo lato 2.

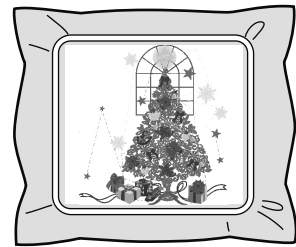

 **Promemoria:**

- *Per i dettagli sull'utilizzo della macchina da ricamo, fare riferimento al Manuale di istruzioni incluso con la macchina.*
- *Rimuovere con attenzione il telaio da ricamo e rimontarlo correttamente. Se il telaio da ricamo non è montato correttamente o se il tessuto è allentato, è possibile che il motivo da ricamo risulti non allineato.*

■ **Dati di ricamo per il telaio maxi**

- Quando il disegno da ricamo viene salvato in Layout & Editing, le versioni di formati di file più vecchie non sono disponibili. Inoltre, il disegno da ricamo viene salvato come dati specificatamente per le nostre macchine da ricamo multiago dotate di fotocamera interna. Non può essere cucito con un'altra macchina.
- Un motivo da ricamo creato in una Pagina Disegno impostata per le dimensioni del telaio maxi in Design Center non può essere trasferito direttamente nella macchina. Importare il motivo da ricamo in Layout & Editing, quindi trasferirlo nella macchina da ricamo.

Specifica/Salvataggio di attributi di cucitura personalizzati

Salvataggio degli attributi di cucitura utilizzati con maggiore frequenza

È possibile salvare gli attributi di cucitura utilizzati con maggiore frequenza e richiamarli quando si specificano gli attributi di cucitura.

■ Salvataggio delle impostazioni in un elenco

1. Fare clic sulla scheda **Attributi di cucitura**.

 "Specificazione degli attributi di cucitura" a pagina 60

2. Se necessario, modificare le impostazioni e fare clic su .

3. Fare clic su **Salva con nome**.

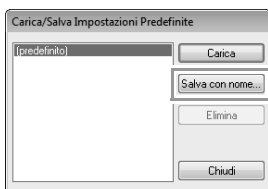

4. Digitare un nome per il gruppo di impostazioni e fare quindi clic su **OK** per memorizzare il gruppo in un elenco.

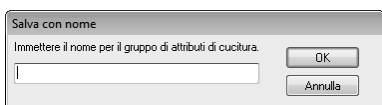

■ Eliminazione di un gruppo di impostazioni dall'elenco

1. Nella finestra di dialogo **Carica/Salva Impostazioni Predefinite**, selezionare il gruppo di impostazioni da eliminare.
2. Fare clic su **Elimina** per eliminare il gruppo selezionato dall'elenco.



Promemoria:

(predefinito) non può essere eliminato.

■ Richiamo di un gruppo di impostazioni dall'elenco

1. Nella finestra di dialogo **Carica/Salva Impostazioni Predefinite**, selezionare il gruppo di impostazioni da richiamare.
2. Fare clic su **Carica**.
→ Le impostazioni nella finestra di dialogo **Impostazione attributi di cucitura** vengono cambiate nelle impostazioni salvate.



Promemoria:

- Per modificare le impostazioni richiamate e salvarle sostituendo le impostazioni originali, fare clic su  nella scheda **Attributi di cucitura**, fare clic su **Salva con nome**, quindi fare clic su **OK** senza cambiare il nome delle impostazioni.
- Le impostazioni salvate possono essere utilizzate su un altro computer. Copiare **sastu.txt** da **C:\Programmi (Programmi x86)\Brother\PE-DESIGN NEXT\Settings** del computer originale nella cartella **Settings** nello stesso percorso sul computer di destinazione.
- In **Esplora risorse** fare clic su **C:\Programmi (Programmi x86)\Brother\PE-DESIGN NEXT\Settings**. Fare clic sulla cartella **Impostazioni per visualizzare il contenuto**. Fare clic con il tasto destro del mouse su **sastu.txt** e selezionare una copia dal menu. Incollare in un dispositivo USB e trasferire in un altro computer.

Modifica degli elenchi colori dei fili utente

Se si dispone di un elenco di colori dei fili utilizzati con maggiore frequenza, è possibile salvarli in uno schema fili utente.

1. Fare clic su **1**, quindi su **2**.

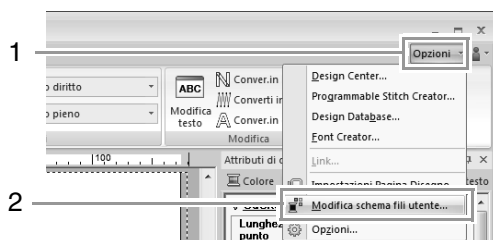

- Lo schema fili utente può essere salvato, modificato o eliminato.

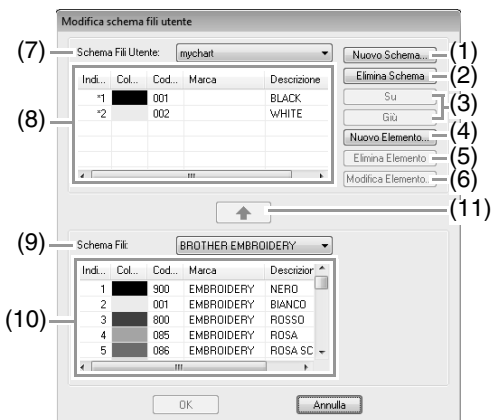

- Crea un nuovo schema fili.
- Elimina uno schema fili.
- Modifica l'ordine dei colori dei fili.
- Aggiunge un nuovo colore di filo.
- Elimina un colore di filo.
- Modifica un colore di filo.
- Per modificare o eliminare uno schema fili, selezionare qui lo schema fili prima di eseguire l'operazione.
- Visualizza i colori dei fili nello schema fili utente.
- Seleziona uno schema fili esistente.
- Visualizza i colori dei fili nello schema fili esistente.
- Aggiunge i colori dei fili da uno schema fili esistente.

Creazione di un nuovo schema fili

- Fare clic su **Nuovo Schema** (1).
- Digitare il nome dello schema, quindi fare clic su **OK**.

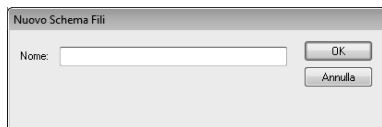

Promemoria:

Lo schema salvato può essere selezionato dal selettore **Schema Fili Utente**.

Eliminazione di uno schema

- Dal selettore **Schema Fili Utente** (7), selezionare lo schema.

- Fare clic su **Elimina Schema** (2).
- Se viene visualizzato un messaggio, fare clic su **Sì**.

Modifica di uno schema

- Dal selettore **Schema Fili Utente** (7), selezionare lo schema.
- Continuare con la procedura appropriata. Per salvare le modifiche, fare clic su **OK**.

Aggiunta di elementi da uno schema fili

- Dal selettore **Schema Fili** (9), selezionare la marca del filo.
- Dall'elenco (10) fare clic sui colori dei fili.



Promemoria:

Per aggiungere più elementi, tenere premuto il tasto **Maiusc** o **Ctrl** mentre si selezionano i colori dei fili.

- Fare clic su  (11).
→ Gli elementi selezionati sono aggiunti all'elenco nello schema fili utente (8).

Aggiunta di un nuovo elemento

- Fare clic su **Nuovo Elemento** (4).
- Per creare un nuovo colore, fare clic su **Mescola**.



- Specificare il colore, quindi fare clic su **OK** per aggiungere il colore specificato alla finestra di dialogo **Modifica Filo**.

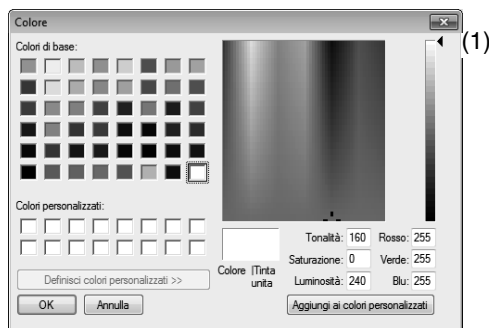



Promemoria:

Non è possibile modificare il colore, se si sposta lo slider (1) nella parte superiore della scala graduata.

4. Qualora fosse necessario, digitare codice, marca e descrizione nelle caselle appropriate.



Promemoria:

Per il codice, è possibile inserire soltanto numeri.

5. Fare clic su **OK** per aggiungere un nuovo elemento allo schema fili utente (8).



Promemoria:

Apparirà un asterisco (*) davanti al numero di indice degli elementi creati o modificati dall'utente.

■ Eliminazione di elementi

1. Dall'elenco per lo schema fili utente (8) selezionare l'elemento da eliminare.
2. Fare clic su **Elimina Elemento** (5) per eliminare l'elemento dallo schema fili utente.

■ Modifica di un elemento

Un elemento registrato nello schema fili utente può essere modificato per cambiare colore o numero di filo.

1. Dall'elenco per lo schema fili utente (8), selezionare l'elemento da modificare, quindi fare clic su **Modifica Elemento** (6).
2. Eseguire le modifiche delle caratteristiche dell'elemento nello stesso modo in cui si procede all'aggiunta di un nuovo elemento.



Promemoria:

Come per gli elementi appena aggiunti, apparirà un asterisco (*) davanti al numero di indice degli elementi appena modificati.

■ Modifica dell'ordine degli elementi

1. Dall'elenco per lo schema fili utente (8) selezionare l'elemento da spostare.
2. Fare clic su **Su** o **Giù** (3) per modificare l'ordine dell'elemento.



Nota:

I colori dei fili nei motivi da ricamo creati con questa applicazione potrebbero apparire diversamente nella macchina da ricamo, a seconda del modello in uso.

1. Macchine da ricamo sprovviste della funzione di visualizzazione dei colori dei fili

Le informazioni sui colori dei fili specificate non possono essere visualizzate.

2. Macchine da ricamo provviste della funzione di visualizzazione dei colori dei fili

Tra le informazioni sui colori dei fili specificate nel motivo da ricamo, sono visualizzati sulla macchina solo i nomi dei colori dei fili.

Tuttavia, i nomi visualizzati sono limitati ai nomi dei colori dei fili preimpostati nella macchina. Pertanto, la macchina visualizza i nomi dei colori dei fili preimpostati più simili ai colori specificati nel motivo da ricamo.

3. Macchine da ricamo provviste di un indice dei colori dei fili

Alcune macchine possono visualizzare le informazioni sui fili specificate con l'applicazione.

Tuttavia, per i colori che sono stati modificati o aggiunti dall'utente (colori dei fili con un asterisco (*) sulla sinistra), viene visualizzato solo il numero del filo.



Promemoria:

Lo schema dei fili utente modificato può essere utilizzato anche su un altro computer. Copiare **chart2.btc** da **C:\Programmi (Programmi x86)\ Brother\PE-DESIGN NEXT\Color** nella cartella **Color** del computer originale nello stesso percorso del computer di destinazione.

Trasferimento dei dati

Questa sezione descrive le operazioni per il trasferimento dei disegni da ricamo a macchine da ricamo.

Trasferimento di disegni da ricamo in macchine

Le procedure per il trasferimento del motivo da ricamo creato in una macchina da ricamo varia a seconda del modello della macchina da ricamo. Per i dettagli, fare riferimento al Manuale di istruzioni fornito con la macchina da ricamo.

Trasferimento in una macchina utilizzando una scheda neutra

I disegni possono essere trasferiti a una macchina da ricamo dotata di un'apertura d'ingresso delle schede.



Nota:

- Accertarsi che le dimensioni del telaio del disegno non superino quelle del telaio che sarà utilizzato sulla macchina da ricamo.
- Quando si scrive su una scheda originale che contiene già dati, tutti i dati nella scheda verranno eliminati. Prima di scrivere su una scheda, salvare tutti i dati necessari su disco rigido o altro supporto e controllare che nella scheda non siano rimasti dati necessari.

☞ *“Da una scheda originale” a pagina 82*

- Non è possibile trasferire un disegno da ricamo per telaio maxi a una macchina utilizzando una scheda neutra. Queste dimensioni sono state progettate in modo specifico per le nostre macchine da ricamo multiago dotate di fotocamera interna.

☞ *“Guida di apprendimento 10-3: Ricamo con il telaio maxi” a pagina 170*

☞ *Per i dettagli sulla scrittura di più disegni da ricamo fare riferimento a “Trasferimento di disegni da ricamo in macchine” a pagina 221.*

1. Inserire una scheda originale nel modulo di scrittura schede USB.

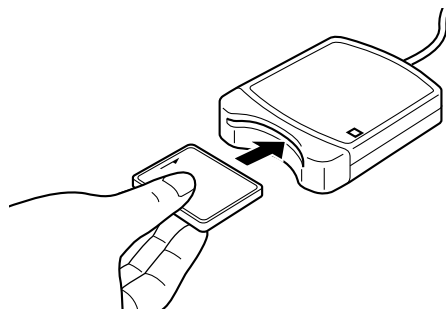

2. Fare clic su 1, 2 e 3.

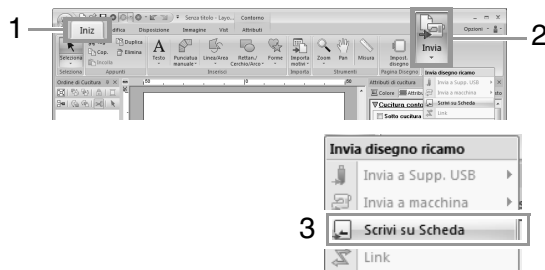

3. Quando viene visualizzato il seguente messaggio, fare clic su **OK**.

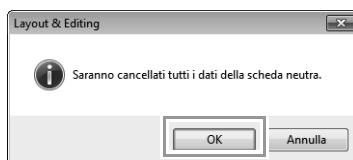

→ Si avvia il trasferimento dei dati. Durante il trasferimento dei dati viene visualizzato il seguente messaggio.

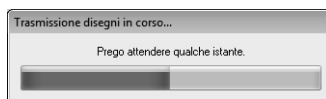

4. Una volta trasferiti i dati, viene visualizzato il seguente messaggio, che indica che il trasferimento è stato completato. Fare clic su **OK**.

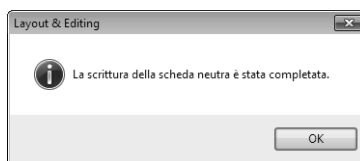

Nota:

Trasferimento di disegni da ricamo divisi
I motivi da ricamo per i disegni divisi creati nella Pagina Disegno con dimensioni personalizzate vengono scritti nelle schede divise nelle relative sezioni separate.

Se le dimensioni totali del motivo superano la capacità del supporto o della memoria della macchina o se il disegno viene diviso in più di 80 sezioni con dimensioni della Pagina Disegno di 90 x 90 cm (35,4" x 35,4"), è necessario dividere il disegno e scrivere le sezioni separate in più supporti.

Se non è possibile salvare tutte le sezioni del motivo in un'unica operazione, viene visualizzata la finestra di dialogo **Selezione parti del telaio**. Selezionare le sezioni del motivo fino a riempire il supporto.

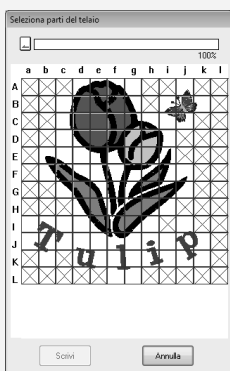

L'indicatore della capacità della scheda nella parte superiore della finestra di dialogo mostra la quantità di spazio disponibile sulla scheda (bianco) e la quantità di spazio utilizzato dalle sezioni del motivo (blu).

Quando si seleziona una sezione del motivo, la quantità totale di spazio utilizzato dalle sezioni selezionate del disegno viene visualizzata in blu. Se si supera la capacità, l'indicatore della capacità totale della scheda viene visualizzato in rosso. Per deselegionare una sezione del motivo, fare clic nuovamente su di essa.

Fare clic su **Scrivi su** per scrivere le sezioni selezionate del motivo nel supporto. (Il pulsante **Scrivi** è disponibile solo quando una sezione del motivo viene selezionata e sul supporto è disponibile spazio sufficiente per le sezioni selezionate del motivo.)

 Per i dettagli sulla creazione di disegni da ricamo divisi fare riferimento a "Guida di apprendimento 10-1: Creazione di disegni da ricamo divisi" a pagina 159.

Trasferimento in una macchina utilizzando un supporto USB

I disegni possono essere trasferiti in una macchina da ricamo compatibile con la funzione USB Host.



1. Collegare il supporto USB al computer.
2. Fare clic su **1**, **2**, **3** e **4**.



→ Si avvia il trasferimento dei dati.

Nota:

Se esiste già un file con lo stesso nome nella destinazione, viene visualizzata la seguente finestra di dialogo. Selezionare se sovrascrivere il file esistente, arrestare la copia o copiare il file con un altro nome.

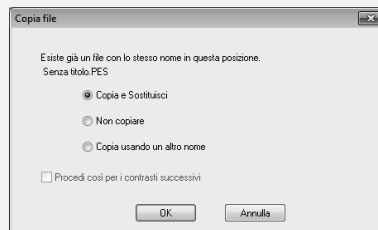

3. Una volta trasferiti i dati, viene visualizzato il messaggio "Uscita dati terminata.", che indica che il trasferimento è stato completato. Fare clic su **OK**, quindi rimuovere il supporto USB.

Promemoria:

Se sono collegati più supporti USB, specificare dove trasferire i dati nell'area mostrata di seguito.

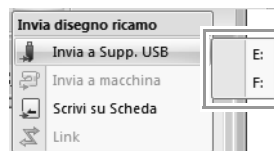

Trasferimento diretto nella memoria di una macchina

I disegni possono essere trasferiti in macchine da ricamo che possono essere collegate a un computer mediante cavo USB.

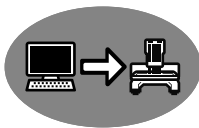

1. Collegare la macchina da ricamo al computer.
2. Fare clic su **1**, **2**, **3** e **4**.



→ Si avvia il trasferimento dei dati.

Nota:

Se esiste già un file con lo stesso nome nella destinazione, viene visualizzata la seguente finestra di dialogo. Selezionare se sovrascrivere il file esistente, arrestare la copia o copiare il file con un altro nome.

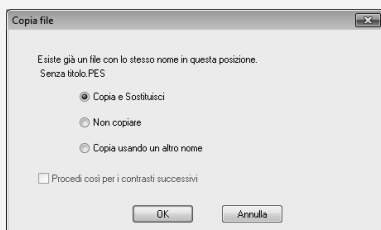

3. Una volta trasferiti i dati, viene visualizzato il messaggio "Uscita dati terminata.", che indica che il trasferimento è stato completato. Fare clic su **OK**.

Promemoria:

- Per i dettagli sul trasferimento dei disegni con questo metodo, fare riferimento al Manuale di istruzioni fornito con la macchina da ricamo.
- Se sono collegate più macchine, specificare dove trasferire i dati nell'area mostrata di seguito.

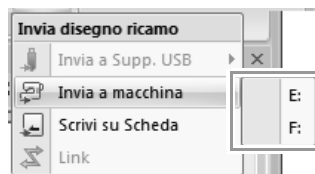

- Se la macchina da ricamo è stata impostata sulla modalità **Link (Collegamento)**, il comando **Invia a macchina**, menzionato in questa procedura, non può essere selezionato. Per selezionare questo comando, riportare la macchina alla modalità normale.

Utilizzo della funzione Link (Collegamento) per ricamare dal computer

I disegni da ricamo possono essere ricamati trasferendo i dati di ricamo dal computer a una o più macchine da ricamo compatibili con la funzione Link (Collegamento). Questi disegni da ricamo vengono ricamati dopo l'invio dei dati dal computer alla macchina da ricamo nello stesso modo in cui un documento viene stampato dopo l'invio dei dati da un computer a una stampante.

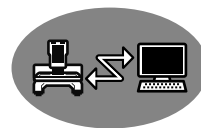

Nota:

- La funzione Link (Collegamento) può essere utilizzata solo con macchine da ricamo compatibili con la funzione; non può essere utilizzata con altre macchine. Per i dettagli, fare riferimento al Manuale di istruzioni fornito con la macchina da ricamo.
- La funzione Link (Collegamento) non può essere utilizzata con disegni da ricamo le cui dimensioni superano l'area che può essere ricamata con la macchina, con disegni da ricamo in una Pagina Disegno con dimensioni personalizzate oppure per il telaio maxi.
- È possibile collegare fino a quattro macchine da ricamo utilizzando la funzione Link (Collegamento).

Nota:

- Per i dettagli sul collegamento delle macchine al computer, fare riferimento al Manuale di istruzioni fornito con la macchina da ricamo.
- Se la macchina è lontana dal computer, si consiglia di utilizzare un hub USB alimentato. Non utilizzare cavi di prolunga USB o cavi ripetitori.
- Non collegare e non scollegare il cavo USB quando la macchina è accesa.
- In **Pannello di controllo** → **Visualizza** → **Screen saver** → **Alimentazione**, impostare **Standby** e **Sospensione su Mai**.

Promemoria:

È possibile collegare una o più macchine da ricamo al PC utilizzando la funzione Link (Collegamento).

1. Creare un disegno da ricamo in Layout & Editing.
2. Impostare la macchina da ricamo in modalità Link (Collegamento).
 - Attivare la funzione Link (Collegamento) della macchina da ricamo, quindi spegnere la macchina.

Nota:

Per i dettagli sull'impostazione della macchina in modalità Link (Collegamento), fare riferimento al Manuale di istruzioni fornito con la macchina da ricamo.

3. Utilizzare il cavo USB incluso con la macchina da ricamo per collegare la macchina al computer.
 - Accendere la macchina da ricamo.

4. Fare clic su 1, 2 e 3.

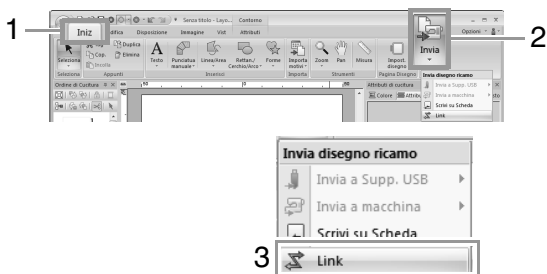

- (1) Disegno trasferito
 - (2) Coda: visualizza i dati prima che vengano trasferiti nella macchina da ricamo.
- Quando la macchina è pronta per caricare i dati, il trasferimento dei dati si avvia. Durante il trasferimento dei dati viene visualizzato un messaggio sullo schermo della macchina da ricamo, e il motivo si sposta all'area di disegno trasferita.



Nota:
Se i dati inviati da Layout & Editing non vengono visualizzati nella finestra dei disegni trasferiti, proseguire l'operazione utilizzando il pannello operativo della macchina.

Promemoria:
*Se si desidera inviare più di un disegno alla finestra di dialogo **Link**, ripetere il passaggio 4 per ciascun disegno. La finestra di dialogo **Link** rimarrà aperta mentre il disegno selezionato da Layout & Editing sarà inviato a Link (Collegamento).*

5. Dopo aver trasferito il disegno, premere il pulsante di avvio/arresto sulla macchina da ricamo per iniziare il ricamo.

Promemoria:
I dati trasferiti non possono essere modificati dalla macchina da ricamo. I dati ricevuti possono solo essere ricamati. Tuttavia, è possibile specificare impostazioni di ricamo.

Quando si avvia il ricamo, nella finestra di dialogo **Link** viene visualizzato quanto segue.



- (1) Mostra lo stato della macchina da ricamo.

Le varie indicazioni di stato sono descritte di seguito

| Stato | Descrizione |
|--------------|--|
| Pront | Premere il pulsante sulla macchina da ricamo (pulsante Avvia/Termina) per avviare la cucitura. |
| Attesa | Se non vi sono dati nella coda (2), selezionare Link come destinazione nell'applicazione e inviare i dati. Se questo è lo stato anche se vi sono dati nella coda (2), continuare l'operazione utilizzando il pannello operativo della macchina. |
| Cucit. | La macchina sta eseguendo la cucitura. |
| Pausa | La macchina è arrestata temporaneamente. |
| Camb. colore | Cambiare la spoletta del filo sulla macchina. |
| Contr. filo | Controllare il filo della bobina o il filo superiore sulla macchina. |
| Cont.telaio | Installare un altro telaio da ricamo sulla macchina. |
| Err. | Controllare i dettagli dell'errore che si è verificato sulla macchina. |

■ Se sono inviati più disegni ad un'unica macchina

È possibile ricamare più disegni dopo l'invio alla finestra di dialogo **Link**. In questo caso la finestra di dialogo viene visualizzata come mostrato di seguito.



Promemoria:

- È disponibile *Design Database* per inviare più disegni alla volta.



"Invio di disegni da ricamo a macchine utilizzando la funzione **Link (Collegamento)**" a pagina 225

- La funzione **Name Drop** può anche inviare più disegni soltanto se il testo viene sostituito.



"Uscita di motivi utilizzando un testo dall'elenco di testo" a pagina 116

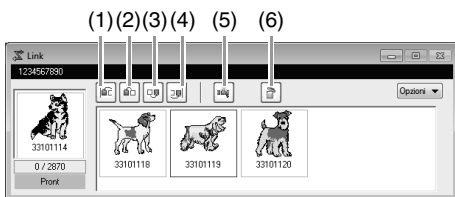

Da questa finestra di dialogo è possibile eseguire le seguenti operazioni.

- (1) Sposta il disegno selezionato o i disegni selezionati all'inizio dell'ordine di cucitura.
- (2) Sposta il disegno selezionato o i disegni selezionati avanti di una posizione nell'ordine di cucitura.
- (3) Sposta il disegno selezionato o i disegni selezionati indietro di una posizione nell'ordine di cucitura.
- (4) Sposta il disegno selezionato o i disegni selezionati alla fine dell'ordine di cucitura.
- (5) Regola automaticamente l'ordine di ricamo dei disegni per ridurre quanto più è possibile il numero dei cambi di colore dei fili.
- (6) Elimina il disegno o i disegni selezionati dalla finestra di dialogo **Link**.



Promemoria:

Prima che venga visualizzato il messaggio "La macchina si muoverà. Non avvicinare le mani o altri oggetti alla macchina." sulla macchina e prima di premere **OK**, è possibile cambiare l'ordine di esecuzione del ricamo dei disegni, incluso il primo, in quanto non ancora inviato alla macchina.

■ Se sono collegate più macchine da ricamo

La finestra di dialogo **Distributore** viene visualizzata, oltre alla finestra di dialogo **Link** per ciascuna macchina da ricamo.

I disegni nella finestra di dialogo **Distributore** verranno tutti selezionati. Specificare il file da trasferire e la macchina.



Promemoria:

Finestra di dialogo Distributore



- (1) Seleziona tutti i disegni da ricamo.
- (2) Deseleziona tutti i disegni da ricamo.
- (3) Elimina il disegno da ricamo selezionato. (Il disegno viene eliminato senza essere spostato nel Cestino.)

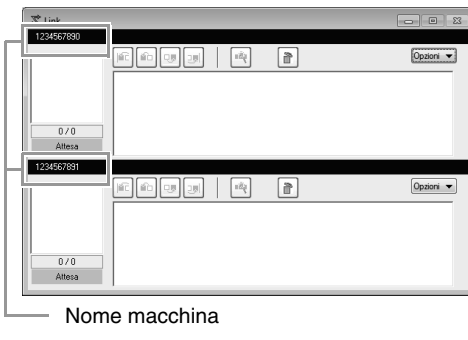

Nome macchina



Nota:

Invio di un disegno alla finestra di dialogo Distributore da più macchine:



Fare riferimento al passaggio **4.** a pagina 182.



Per l'invio di più disegni, ripetere il passaggio **4.** per ciascun disegno.

1. Selezionare una macchina nel selettore **Nome macchina (1)**, selezionare il file di un ricamo e fare clic su **Invia (2)**.

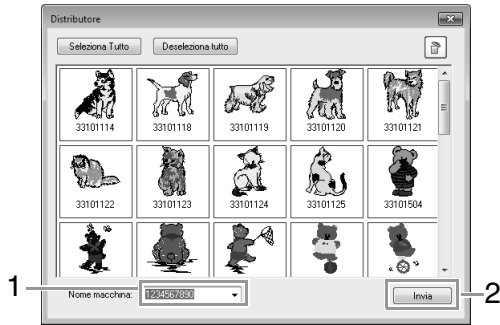

Promemoria:

- Il nome iniziale della macchina è l'ID della macchina.
Per i dettagli fare riferimento al Manuale di istruzioni fornito con la macchina da ricamo.
- Il nome della macchina può essere modificato.
Per i dettagli fare riferimento a "Modifica del nome della macchina da ricamo visualizzato con la funzione Link (Collegamento)" a pagina 185

→ I disegni da ricamo vengono spostati nella finestra di dialogo **Link**.

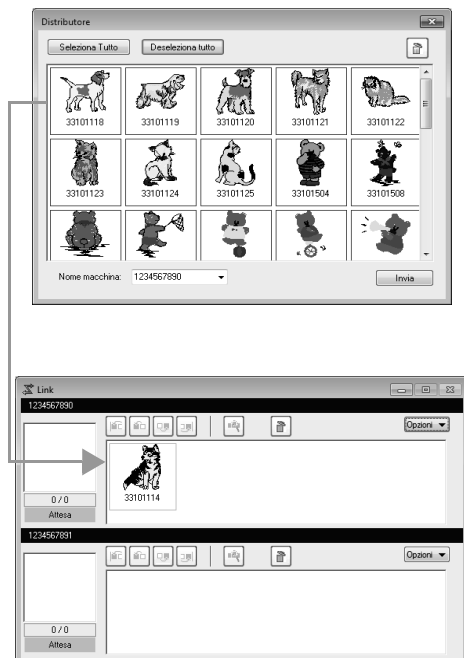

2. Ripetere il passaggio **1** per spostare ciascun disegno alla finestra di dialogo **Link**.

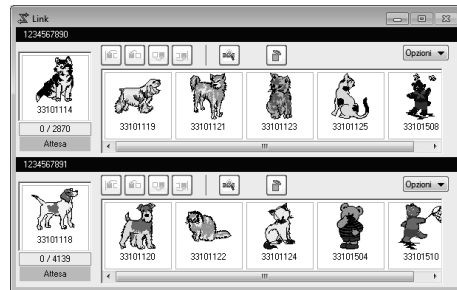

 **Promemoria:**

- L'ordine di ricamo dei disegni in coda può essere modificato.
 -  Per ulteriori dettagli, fare riferimento a "Se sono inviati più disegni ad un'unica macchina" a pagina 183.
- Se sono collegate altre macchine mentre la finestra di dialogo **Link** è visualizzata, verranno visualizzate le code corrispondenti. Se una macchina non è collegata, la coda corrispondente non verrà visualizzata.
- Per visualizzare la finestra di dialogo **Proprietà** per un file, fare doppio clic sull'icona del file o fare clic su un file per selezionarlo, fare clic con il tasto destro del mouse su di esso, quindi fare clic su **Proprietà** dal menu visualizzato.
- Per ridurre la finestra di dialogo a un pulsante sulla barra delle attività, fare clic sul pulsante **Riduci a icona**.

Per scollegare il cavo USB, o spegnere il computer

- Una volta che i dati sono stati trasferiti alla macchina da ricamo e dopo aver chiuso il messaggio **trasferimento** sullo schermo della macchina, è possibile scollegare il cavo USB o spegnere il computer. Quando si collega nuovamente la macchina da ricamo, è possibile continuare con l'operazione Link (Collegamento).
- La macchina da ricamo può terminare la cucitura del disegno da ricamare anche se si spegne il computer.
- Se si spegne la macchina da ricamo durante l'esecuzione del ricamo, è possibile utilizzare l'operazione di ripristino alla successiva accensione. A quel punto, è possibile ripristinare la trasmissione utilizzando la funzione Link (Collegamento) facendo clic su **Link** in Design Database o nel menu **Opzioni** di Layout & Editing per visualizzare la finestra di dialogo **Link**.
- Se il collegamento della macchina da ricamo non può essere rilevato, la finestra di dialogo **Link** si chiude automaticamente.
- Per visualizzare nuovamente la finestra di dialogo **Link** dopo il riavvio del computer, fare clic su **Link** in Design Database o nel menu **Opzioni** (nell'angolo superiore destro) di Layout & Editing.
- Per visualizzare la finestra di dialogo **Distributore**, fare clic su **Distributore** nel menu **Opzioni** della finestra di dialogo **Link**.

Modifica del nome della macchina da ricamo visualizzato con la funzione Link (Collegamento)

1. Fare clic su **Nome macchina** nel menu **Opzioni** della coda di cui occorre modificare il nome.



2. Digitare il nome nella casella **Nome macchina**, quindi fare clic su **OK**.



 **Promemoria:**

È possibile specificare un nome (fino a 10 caratteri alfanumerici/simboli) per la macchina da ricamo.

 **Nota:**

- Quando si collega una macchina da ricamo al computer, la macchina da ricamo viene riconosciuta dal computer come disco rimovibile e le viene assegnata una lettera di unità. Se la lettera dell'unità corrisponde a quella già assegnata dal computer, non è possibile inviare i disegni dal computer alla macchina da ricamo. Questo problema si verifica, ad esempio, se a un'unità di rete è stata assegnata una lettera di unità del computer. Se questo si verifica, annullare l'assegnazione dell'unità con la lettera di unità in conflitto.
- Quando il numero delle macchine da ricamo collegate al computer tramite USB aumenta, il sistema operativo potrebbe richiedere il riavvio del computer. Riavviare quindi il computer.



Design Center

In questa sezione vengono descritte le operazioni di base eseguite in Design Center. Viene fornita una guida dettagliata per creare un motivo da ricamo da un'immagine modello, ad esempio una figura.

Operazioni di base Design Center

In Design Center è possibile creare motivi da ricamo da un'immagine originale. È inoltre possibile specificare colori e attributi di cucitura per le linee e le aree che sono più dettagliate rispetto a quelle specificate con la funzione Punciatura automatica in Layout & Editing.

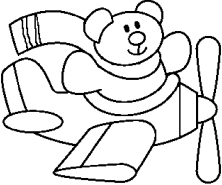
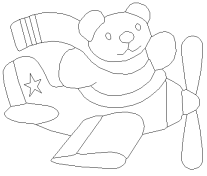
Il disegno da ricamo viene creato nelle seguenti quattro fasi.

| Fase 1 Fase Immagine originale | Fase 2 Fase Immagine linea | Fase 3 Fase Figura modificabile | Fase 4 Fase Impostazioni di cucitura |
|--|---|---|--|
|  |  |  |  |
| <p>Aprire un file di immagine e selezionare i colori da utilizzare per la creazione dei contorni.</p> | <p>L'immagine originale viene convertita in un'immagine linea in bianco e nero. È possibile tracciare o cancellare i contorni.</p> <p>Esempio: cancellazione delle strisce della sciarpa. Aggiunta di strisce alla sciarpa.</p> | <p>L'immagine linea viene convertita in un'immagine figura modificabile. È possibile modificare i punti nell'immagine figura modificabile per cambiare il disegno.</p> <p>Esempio: gli occhi vengono spostati modificando l'espressione del volto. Aggiunta di una stella alla coda dell'aeroplano.</p> | <p>Si specificano il tipo di cucitura e i colori dei fili nel contorno per completare il disegno da ricamo.</p> <p>Esempio: applicando colori diversi rispetto all'immagine originale, si conferisce un aspetto differente al disegno.</p> |
| <ul style="list-style-type: none"> • Salvando i dati, è possibile interrompere e riprendere il lavoro in ogni fase. • Le immagini più adatte sono quelle con pochi colori distinti. Non sono adatte immagini o foto intricate o con gradazioni perché è difficile estrarne i contorni. • I dati immagine linea vengono salvati in formato .pel mentre i dati figura modificabile in formato .pem. • I dati di ricamo vengono salvati in formato .pem. Per trasferire i dati .pem creati in Design Center su una macchina da ricamo, importare il motivo in Layout & Editing e trasferire i dati in una macchina da ricamo. <p> <i>"Importazione in Layout & Editing" a pagina 196 e "Trasferimento di disegni da ricamo in macchine" a pagina 178</i></p> | | | |

In questa sezione vengono descritte le operazioni di base eseguite in Design Center. Per i dettagli sulle procedure o sulle impostazioni, fare riferimento a "Finestra Design Center" a pagina 197.

passaggio 1 Fase Immagine originale

■ Estrarre i contorni da un'immagine

- 1 Fare clic su  (Start), quindi selezionare **Tutti i programmi, PE-DESIGN NEXT, Strumenti** e infine **Design Center**.

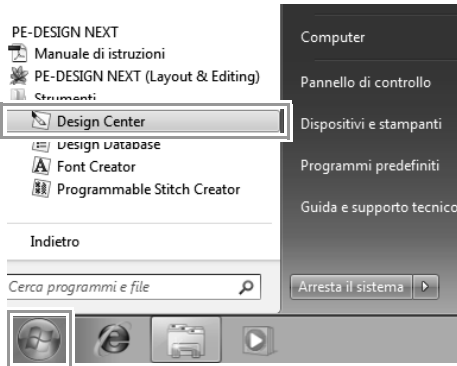

- 2 Fare clic su **1**.

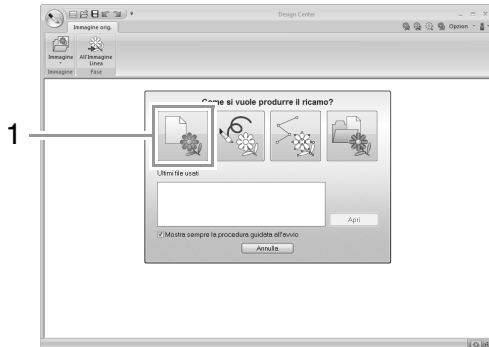

- 3 Fare clic su **1**.

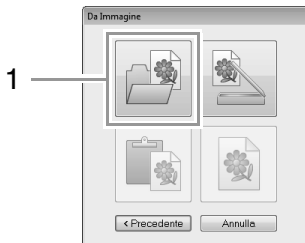

- 4 Selezionare il file di immagine desiderato e fare clic su **Apri**.

Nota:
L'immagine dell'aereo si trova in:
Documenti\PE-DESIGN NEXT
\SampleDesign Center.

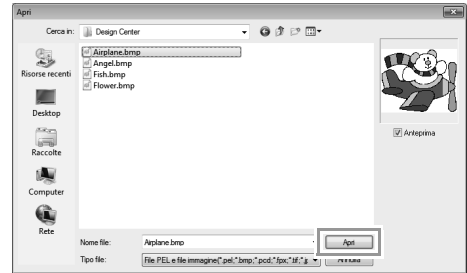

- 5 In **1**, selezionare i colori da utilizzare per i contorni (linee ricamo).

→ Il colore selezionato viene visualizzato in una casella a destra e viene visualizzato nella casella di controllo per mostrare che il colore è selezionato.

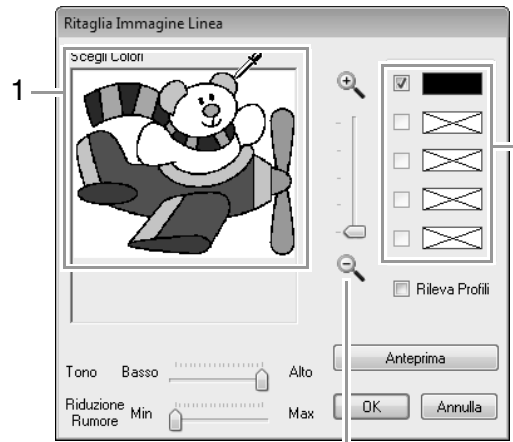

È possibile selezionare più facilmente il colore desiderato utilizzando lo slider **Zoom** per ingrandire l'immagine.

Se è stato selezionato un colore diverso per il contorno, deselezionare la casella di controllo accanto al colore per deselezionarlo.

- 6 Dopo aver selezionato i colori da utilizzare per i contorni, fare clic su **OK**.

→ L'immagine linea viene visualizzata nella Pagina disegno.

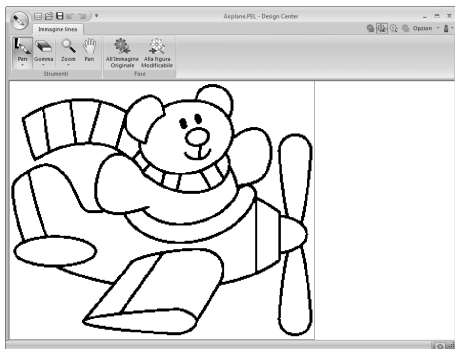

passaggio 2 Fase Immagine linea

Utilizzo della Gomma

- 1 Per cancellare una linea, selezionare lo strumento **Gomma**. Fare clic su 1, quindi su 2.

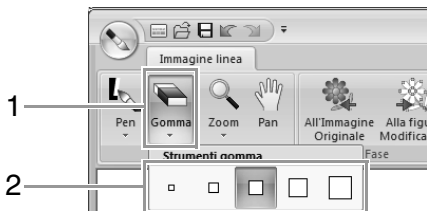

Selezionare uno strumento Gomma a seconda delle dimensioni dell'area o dello spessore della linea da cancellare.

- 2 Spostare il puntatore sopra la linea da cancellare e fare clic sulla linea o trascinare il puntatore per cancellare la linea.

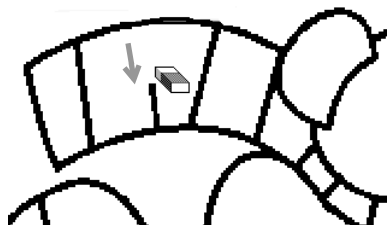

Utilizzo della Penna

- 1 Per tracciare le linee, selezionare lo strumento **Penna**. Fare clic su 1, quindi su 2.

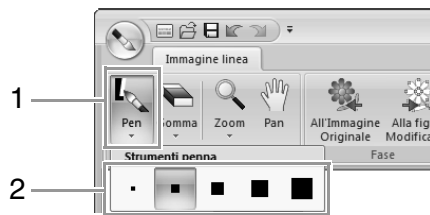

Selezionare lo strumento Penna con lo spessore della linea da tracciare desiderato.

- 2 Trascinare il puntatore per tracciare una linea. Per aggiungere un punto, fare clic nella Pagina Disegno.

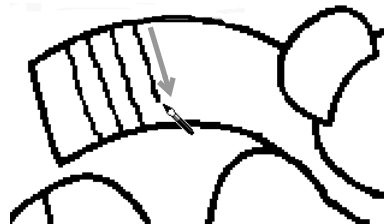

Promemoria:

Per tracciare linee verticali o orizzontali, tenere premuto il tasto **(Maiusc)** mentre si sposta il puntatore.

Promemoria:

- Se si tracciano o cancellano linee per errore, fare clic su  (pulsante Annulla operazione) (1) per annullare l'ultima operazione eseguita.
- Per modificare le dimensioni di visualizzazione, utilizzare il comando **Zoom** (2).
- La parte dell'area di lavoro visualizzata può essere modificata utilizzando lo strumento **Pan** (3).

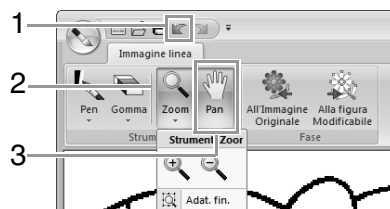

Modifica del contorno estratto

- Una volta completata l'immagine linea, fare clic su 1 o 2.



- Fare clic su OK.



→ L'immagine linea viene convertita in un'immagine figura modificabile.



passaggio 3 Fase Figura modificabile

Spostamento dei contorni

- Fare clic su 1 e su 2, quindi sul contorno da spostare.

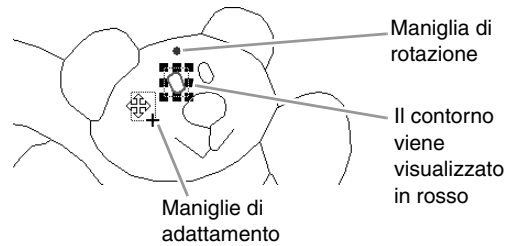
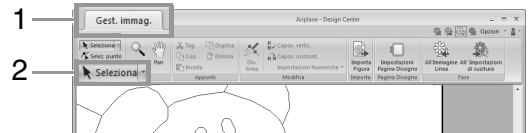

Promemoria:

Trascinare una maniglia per modificare le dimensioni o un angolo. Per eliminare il contorno, premere il tasto **Canc**.

- Spostare il puntatore sul contorno in modo che la forma del puntatore cambi in , quindi trascinare il contorno.

Aggiunta di linee all'immagine figura modificabile

- Fare clic su 1 e 2.

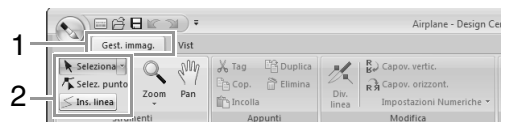

- 2 Fare clic sul punto iniziale (1) e quindi sul punto successivo (2).

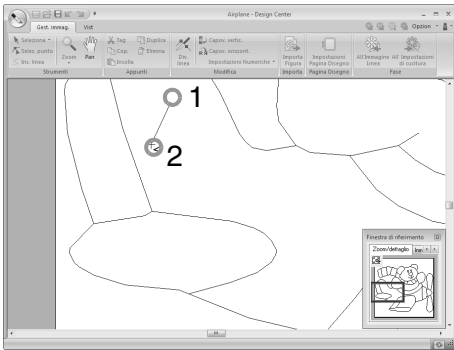

→ Viene tracciata una linea che collega i due punti. Continuare a fare clic per tracciare altre linee.

Promemoria:

- Per rimuovere l'ultimo punto inserito, fare clic con il tasto destro del mouse.
- Per tracciare linee verticali o orizzontali, tenere premuto il tasto **(Maiusc)** mentre si sposta il puntatore.

- 3 Fare doppio clic sul punto finale.

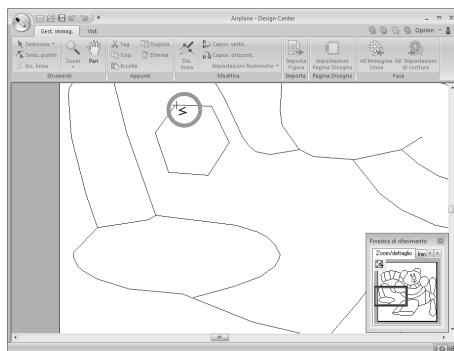

Promemoria:

Gli attributi di cucitura non possono essere applicati a un'area, se l'area non è completamente inclusa in un contorno.

Ridefinizione dei contorni

- 1 Fare clic su 1 e 2.

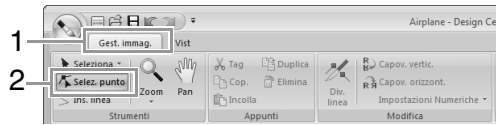

- 2 Fare clic su un contorno.

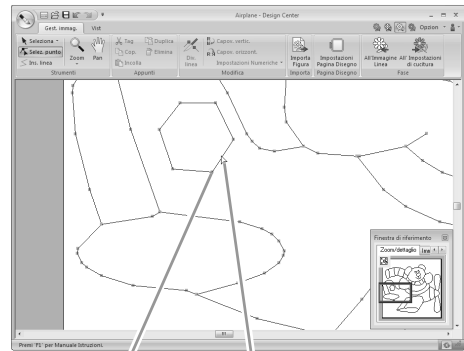

Punto La linea viene visualizzata in rosa

- 3 Per aggiungere un punto, fare clic sul contorno (1).
Per creare un angolo, trascinare il punto (2).

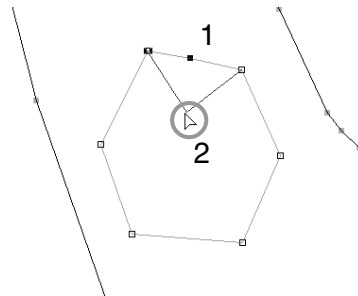

- 4 Se si elimina il punto, l'angolo viene rimosso. Fare clic sul punto (1), quindi premere il tasto **(Canc)** o fare clic su 2.

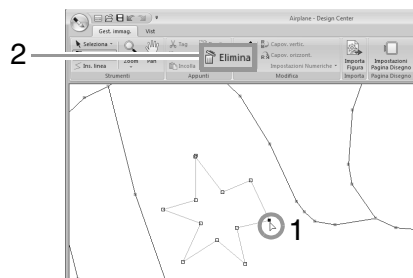

- 5 Per modificare la forma della linea, trascinare il punto.

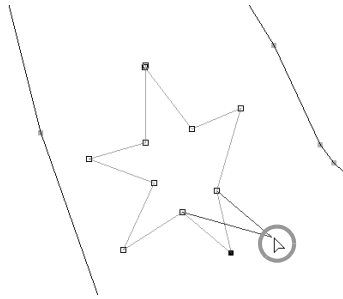

Promemoria:

- Se si selezionano più punti, saranno spostati o eliminati tutti i punti.
- Per selezionare altri punti, tenere premuto il tasto **Ctrl** mentre si fa clic su ogni punto, oppure trascinare il puntatore sui punti.

Divisione delle linee

È possibile dividere le linee in un punto.

- 1 Eseguire i passaggi 1 e 2 in “Ridefinizione dei contorni” per selezionare una linea.
- 2 Selezionare un punto 1, quindi fare clic su 2 per dividere la linea.

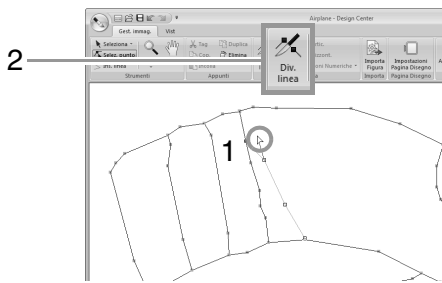

Collegamento delle linee

È possibile collegare due punti per formare una linea.

- 1 Eseguire i passaggi 1 e 2 in “Ridefinizione dei contorni” per selezionare una linea.

- 2 Tenendo premuto il tasto **Alt**, trascinare il punto selezionato verso l'altro punto a cui si desidera collegarlo.

→ La forma del puntatore cambierà in  e viene visualizzato un quadrato rosso quando i due punti vengono sovrapposti.

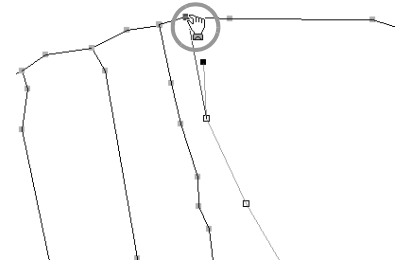

- 3 Rilasciare il tasto del mouse per collegare i due punti.

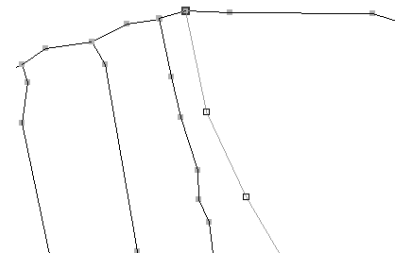

Passaggio alla fase Impostazioni di cucitura

Una volta terminata l'immagine figura modificabile, continuare con la fase Impostazioni di cucitura.

- 1 Fare clic su 1 o 2.

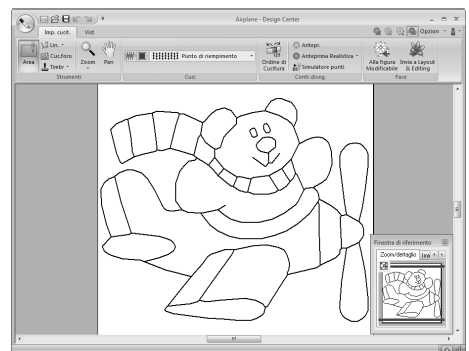



Promemoria:

Anche dopo aver continuato con la fase Impostazioni di cucitura, è possibile tornare alla Fase Figura modificabile per modificare l'immagine figura modificabile.

passaggio 4 Fase Impostazioni di cucitura

Ora applicheremo gli attributi di cucitura alle varie parti del contorno per creare un disegno da ricamo.

Specifica degli attributi di cucitura

- 1 Per specificare il tipo di cucitura per la linea, fare clic su 1, 2 e 3.



: fare clic su questo pulsante per applicare gli attributi di cucitura all'intero contorno.



: fare clic su questo pulsante per applicare gli attributi di cucitura a una parte del contorno.

Per specificare il tipo di cucitura per l'area, fare clic su 1 e 2.



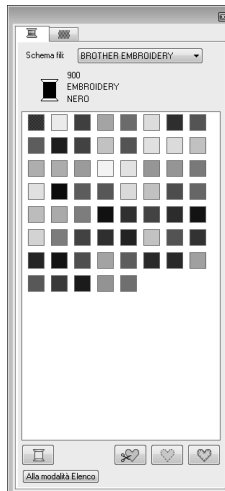

- 2 Fare clic su .

- 3 Fare clic sul colore desiderato.



- 4 Fare clic sulla freccia giù nel selettore tipo di cucitura e selezionare il tipo di cucitura desiderato.

- 5 Quando si utilizzano  o , fare clic sul contorno a cui si devono applicare gli attributi di cucitura.

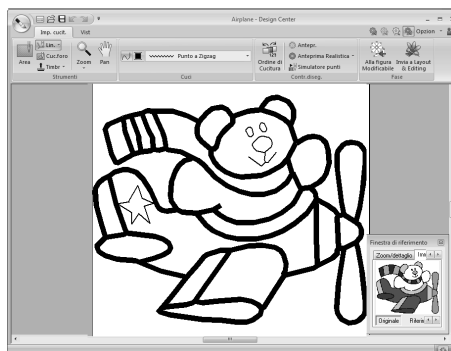
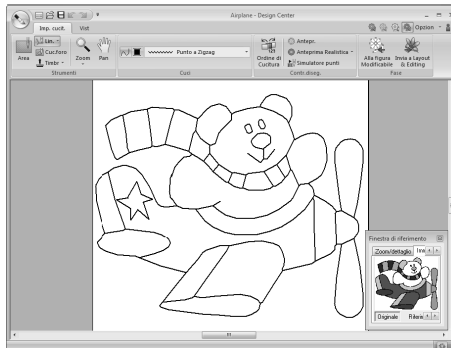

- 6 Quando si utilizza , fare clic sull'area a cui si devono applicare gli attributi di cucitura.

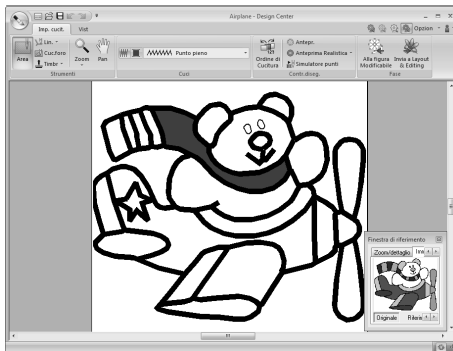

Per modificare gli attributi di cucitura, ripetere i passaggi da 1 a 6.



Nota:

Non è possibile applicare gli attributi di cucitura ad aree aperte (aree non completamente racchiuse in un contorno), come mostrato nella figura seguente.

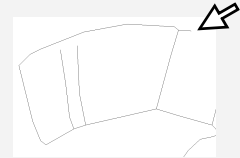

Se non è possibile applicare gli attributi a un'area, tornare alla fase Figura modificabile e accertarsi che tale area sia chiusa. Modificare le linee spezzate con lo strumento Modifica punto.

 "Aggiunta di linee all'immagine figura modificabile" a pagina 191

 **Promemoria:**

- Dalla finestra di dialogo **Impostazione attributi di cucitura** è possibile specificare impostazioni dettagliate per gli attributi, ad esempio la larghezza dei punti pieni e la lunghezza del punto.

 "Specifica degli attributi di cucitura" a pagina 209.

- La Finestra di riferimento è utile per specificare i colori mentre si controllano i colori dell'immagine originale.

Utilizzo della Finestra di riferimento

Questa finestra consente di selezionare i colori, controllando contemporaneamente i colori dell'immagine originale.

1. Fare clic su **1**, quindi su **2**.
Selezionare la casella di controllo **Finestra di riferimento**.

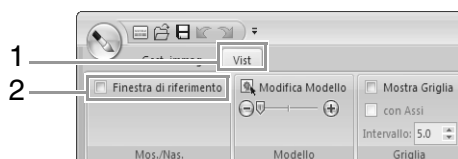

2. Fare clic sulla scheda **Immagine**.
→ Viene visualizzata l'immagine aperta nella fase Immagine originale.



Se si è fatto clic su **Riferimento**, fare clic su **Originale**.

passaggio 5 Importazione in Layout & Editing

Il motivo da ricamo creato in Design Center può essere importato in Layout & Editing. Inoltre, i dati creati possono essere trasferiti nella macchina utilizzando le funzioni in Layout & Editing.

 **Nota:**

Se gli attributi di cucitura di un contorno o di una regione non sono impostati, non è possibile importare il disegno da ricamo.

1. Fare clic su **1** e **2**.

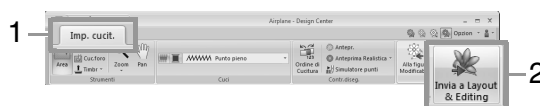

→ Layout & Editing si avvia.

2. Specificare le impostazioni per **Ingrandimento** e **Orientamento**, quindi fare clic su **Importa**.



Finestra Design Center



1 Pulsante Applicazione

2 Barra multifunzione

3 Barra di accesso rapido

4 Pulsante Fase

Indica la fase corrente. Fare clic per spostarsi a una fase diversa.

5 Pulsante Opzioni

6 Pulsante Guida

7 Finestra di riferimento (👉 pagina 204)

Visualizza tutti i contorni e i disegni nell'area di lavoro, offrendo una panoramica mentre si lavora su un'area dettagliata.

8 Pagina disegno

9 Area di lavoro

10 Barra di stato

11 Pulsante Aggiorna Finestra

👉 "Descrizione delle finestre" a pagina 20

Fase Immagine originale

Utilizzo della procedura guidata

La procedura guidata offre una guida dettagliata per la creazione di disegni da ricamo.

Fare clic su **1**, quindi su **2**.

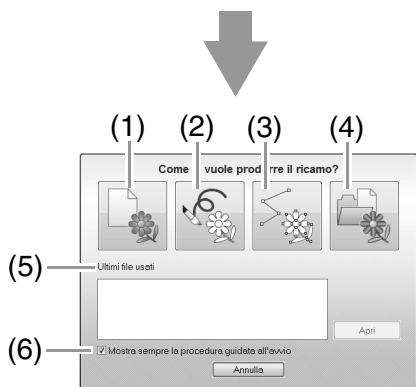

(1) Da Immagine

Facendo clic su questo pulsante viene visualizzata la finestra di dialogo **Da Immagine**.

(2) Nuova immagine linea

Facendo clic su questo pulsante si apre una nuova Pagina disegno nella fase Immagine linea.

“Disegno di una nuova immagine linea a mano libera” a pagina 201.

(3) Nuovi Figura

Facendo clic su questo pulsante si apre una nuova Pagina disegno nella fase Figura modificabile.

“Disegno di una nuova immagine della figura modificabile a mano libera” a pagina 203.

(4) Apri PEM

Facendo clic su questo pulsante, viene visualizzata la finestra di dialogo **Apri** per selezionare un file .pem.

(5) Ultimi file usati

Dall'elenco fare clic sul nome del file, quindi fare clic su **Apri**.

(6) Mostra sempre la procedura guidata all'avvio

Selezionare questa casella per attivare la procedura guidata a ogni avvio di Design Center.

■ Apertura di un'immagine

Facendo clic sul pulsante **Da Immagine** nella finestra di dialogo **Come si vuole produrre il ricamo?** viene visualizzata la finestra di dialogo **Da Immagine**.

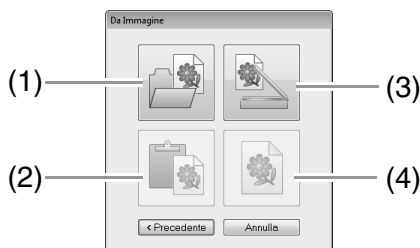

(1) Apri file immagine

Facendo clic sul pulsante che visualizza la finestra di dialogo **Apri** per selezionare un file immagine.

“Formati dei file immagine” a pagina 141

(2) Dagli Appunti

Facendo clic su questo pulsante per incollare l'immagine dagli Appunti nella Pagina disegno. Questa funzione si può usare solo quando negli Appunti è presente un'immagine.

(3) Dal dispositivo TWAIN

Facendo clic su questo pulsante si importa un'immagine da un dispositivo TWAIN (ad esempio, uno scanner) collegato al computer, quindi la si incolla nella Pagina Disegno.

(4) Usa immagine corrente

Facendo clic su questo pulsante si utilizza un'immagine aperta nella fase Immagine originale. È possibile utilizzare la funzione soltanto quando un'immagine è aperta nella fase Immagine originale.

**Promemoria:**

- Per importare un'immagine da un file del dispositivo TWAIN
 - Collegare il dispositivo TWAIN al computer, quindi fare clic su **Immagine, Apri dal dispos. TWAIN** o fare clic su **Dal dispositivo TWAIN** nella finestra di dialogo **Da Immagine**. Quando viene visualizzata la finestra di dialogo **Seleziona origine**, selezionare un dispositivo. Fare quindi clic su **Seleziona**.
 - Per informazioni su come utilizzare l'interfaccia del driver, fare riferimento alla Guida dell'interfaccia o contattare il produttore della stessa.
- Suggerimenti per la scansione di illustrazioni per Design Center
 - Se il contorno non è nitido, tracciare il contorno su carta da lucido.
 - È possibile ottenere migliori risultati di scansione riducendo il tono dell'immagine.

Apertura di un file

1. Fare clic su 1, quindi su 2.

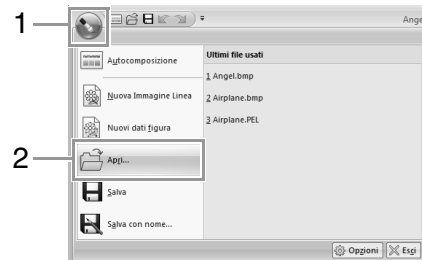

2. Selezionare l'unità e la cartella.
3. Per aprire un file, selezionarlo e fare clic su **Apri** o fare doppio clic sull'icona del file.

**Promemoria:**

- Se si seleziona un'immagine, il file viene aperto nella fase Immagine originale.
- Se si seleziona un file .pel, il file viene aperto nella fase Immagine linea.
- Se si seleziona un file .pem, il file viene aperto nella fase Figura modificabile o nella fase Impostazioni di cucitura.

Fase Immagine linea

Estrazione dei contorni di un'immagine

1. Nella fase Immagine originale fare clic su 1.



☞ "Fase Immagine originale" a pagina 189.

2. Selezionare i colori da utilizzare per i contorni, quindi fare clic su **OK**.

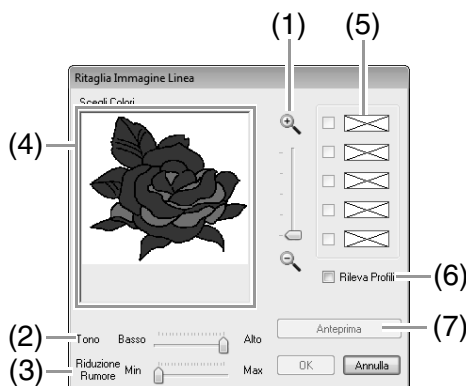

- (1) **Cursore Zoom**
Utilizzare questo cursore per regolare le dimensioni di visualizzazione dell'immagine.
- (2) **Slider Tono**
Utilizzare questo slider per ridurre i toni dei colori nelle immagini in cui è difficile selezionare il colore del contorno.
- (3) **Slider Riduzione Rumore**
Utilizzare questo slider per ridurre le interferenze dell'immagine (distorsioni) in immagini con un contorno poco chiaro.
- (4) Fare clic sul colore (o i colori) da convertire in contorni neri.
- (5) Visualizza i colori selezionati in (4). Per deselegionare un colore, rimuovere il segno di spunta dalla casella corrispondente.
- (6) Per estrarre i margini dei colori, fare clic sulla casella di controllo **Rileva Profili**.
- (7) Fare clic su **Anteprima** per visualizzare l'anteprima dell'immagine linea nella Pagina disegno.

☞ Promemoria:

Estraendo i margini dei colori utilizzando **Rileva Profili**, i colori sono convertiti in un'immagine linea come mostrato di seguito.

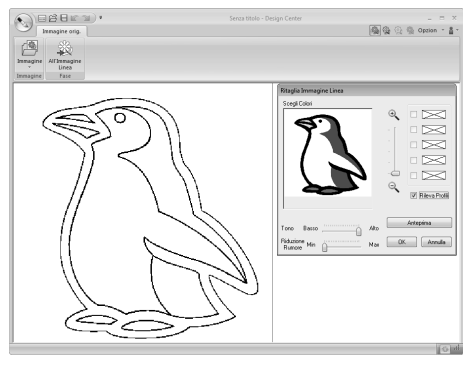

(7) Fare clic su **Anteprima** per visualizzare l'anteprima dell'immagine linea nella Pagina disegno.

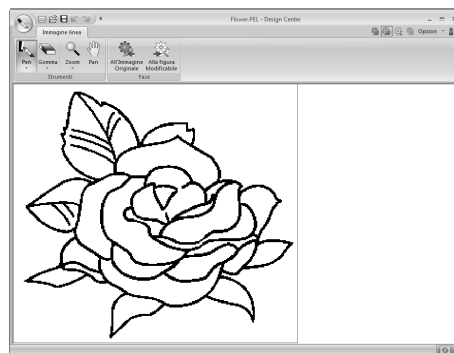

Disegno di una nuova immagine linea a mano libera

Fare clic su 1 e 2.

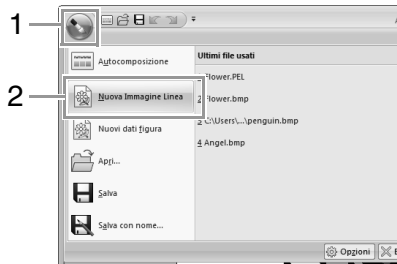

Utilizzando gli strumenti Penna e Gomma, è possibile tracciare a mano libera l'immagine linea nella Pagina disegno.

 *"Fase Immagine linea" a pagina 190.*



Promemoria:

Nella fase Immagine linea, il file sarà salvato in formato .pel.



"Salvataggio di disegni da ricamo" a pagina 214 e "Disegno di una nuova immagine della figura modificabile a mano libera" a pagina 203.

Fase Figura modificabile

Modifica delle impostazioni per convertire i contorni

1. Nella fase Immagine linea fare clic su **1**.



“Fase Immagine linea” a pagina 190.

2. Specificare le impostazioni desiderate nella finestra di dialogo **Impostazioni Conversione della Figura**, quindi fare clic su **OK**.



- (1) Selezionare un'impostazione in **Risoluzione**.
Fine: selezionare questa impostazione solo se l'immagine contiene molti piccoli dettagli.
Normale: selezionare questa impostazione per fornire una risoluzione sufficiente, senza aumentare troppo le dimensioni del file.
Mediocre: selezionare questa impostazione per mantenere le dimensioni del file più piccole possibile.
- (2) Per sostituire i contorni neri con i contorni della figura modificabile lungo il centro dei contorni, selezionare la Casella di controllo **Processo di assottigliamento** e utilizzare lo slider per selezionare il grado di dettaglio.



Promemoria:

Quando lo slider è impostato su **Max**, che le linee nere molto spesse saranno sostituite con una linea lungo il centro.

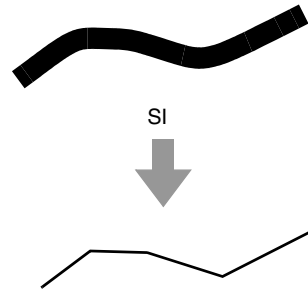

Per sostituire le linee nere con le linee della figura modificabile seguendo il bordo dei contorni, deselezionare la casella di controllo **Processo di assottigliamento**.

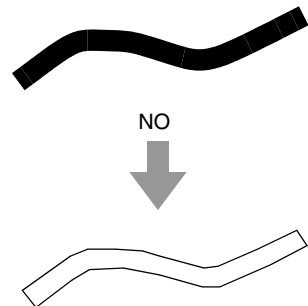

- (3) Utilizzare il cursore **DIMENSIONI** per impostare il contrasto.
- (4) Non sarà possibile ingrandire l'immagine oltre i limiti dell'area della Pagina Disegno. Se necessario, fare clic su **Impostazioni Pagina Disegno** e modificare le dimensioni della Pagina Disegno.
- (5) Per creare dati contorno da una parte dell'immagine, selezionare l'area specifica facendo clic su **Seleziona Area** e successivamente trascinando il puntatore (+) per tracciare una cornice di selezione attorno all'area da selezionare.

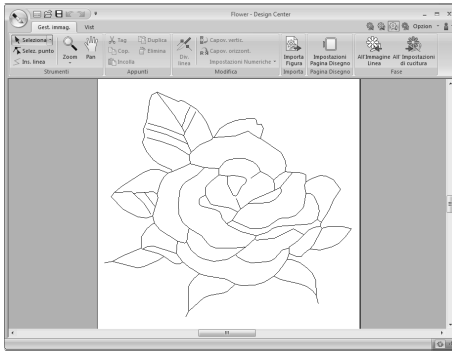

Nota:

Potrebbe non essere possibile creare i dati del contorno da un'immagine, quando si passa dalla fase Immagine linea alla fase Figura modificabile, anche dopo aver specificato varie impostazioni di conversione del contorno. Se ciò si verifica, tornare alla fase Immagine linea e correggere i contorni nell'immagine linea oppure apportare correzioni all'immagine.

Disegno di una nuova immagine della figura modificabile a mano libera

Fare clic su 1 e 2.



Promemoria:

- Nella fase **Figura modificabile**, il file sarà salvato in formato **.pem**.
- Per recuperare i dati da un file **.pem** salvato, utilizzare il comando **Importa Figura** nella scheda **Gest. immag.**

Specifiche delle dimensioni della Pagina disegno

1. Fare clic su 1 e 2.

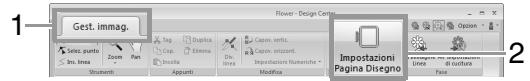

2. Selezionare le dimensioni della Pagina Disegno, quindi fare clic su OK.

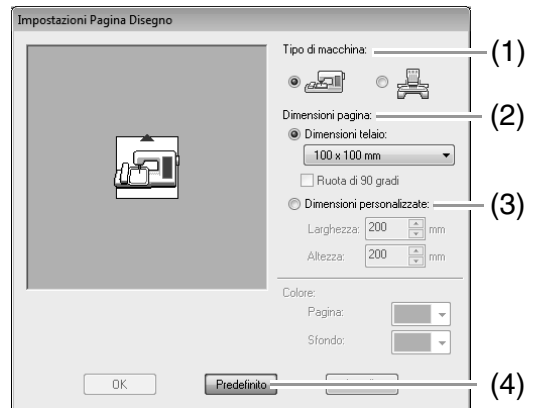

- (1) Selezionare un tipo di macchina. Le impostazioni disponibili nel settore **Dimensioni pagina** variano a seconda del tipo di macchina selezionato qui.
- (2) Per regolare le dimensioni della Pagina disegno in base alle dimensioni del telaio, selezionare **Dimensioni telaio** e selezionare le dimensioni del telaio desiderate dal selettore.
- (3) Per specificare dimensioni della Pagina disegno personalizzate, selezionare **Dimensioni personalizzate**, quindi digitare o selezionare la larghezza e l'altezza desiderate per la Pagina disegno.
- (4) Per ritornare alle impostazioni predefinite, fare clic su **Predefinito**.

Nota:

- Non selezionare un telaio di dimensioni maggiori del telaio da ricamo utilizzabile con la propria macchina.
- Non creare un telaio personalizzato di dimensioni maggiori rispetto al telaio da ricamo utilizzabile con la propria macchina.

Modifica dei contorni

■ Adattamento dei contorni

Adattamento numerico:

1. Selezionare il contorno.
2. Fare clic su **1, 2 e 3**.

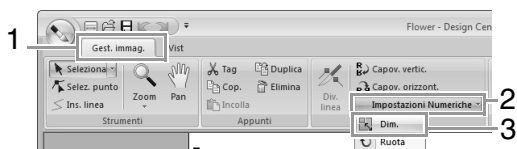

3. Selezionare una dimensione, quindi fare clic su **OK**.

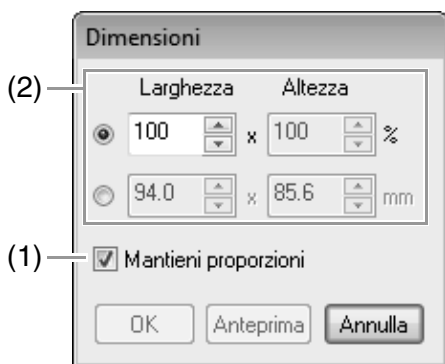

- (1) Per modificare proporzionalmente la larghezza e l'altezza, selezionare la casella di controllo **Mantieni proporzioni**.
- (2) Selezionare se la larghezza e l'altezza saranno impostate come percentuale (%) o come dimensione (millimetri o pollici). Digitare o selezionare la larghezza e l'altezza desiderate per la Pagina Disegno.

■ Capovolgimento orizzontale o verticale dei contorni

1. Selezionare il contorno.
2. Fare clic su **1**, quindi su **2**.

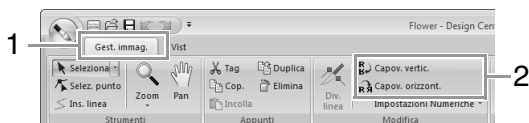

■ Rotazione dei contorni

Rotazione manuale:

1. Selezionare il contorno.
2. Spostare il puntatore sulla maniglia di rotazione. Quindi trascinarla.

Rotazione numerica:

1. Selezionare il contorno.
2. Fare clic su **1, 2 e 3**.

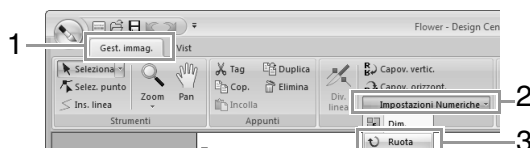

3. Digitare o selezionare l'angolo di rotazione desiderato e fare clic su **OK**.



📖 Promemoria:

È possibile selezionare un angolo anche trascinandolo  nella finestra di dialogo **Ruota**.

Visualizzazione dei contorni nella Finestra di riferimento

Fare clic su **1**, quindi su **2**.



■ Ingrandimento/riduzione della visualizzazione

Nella Finestra di riferimento è possibile passare dalla visualizzazione dell'intera Pagina disegno o del solo disegno da ricamo.

Fare clic sulla scheda **Zoom/dettaglio**, fare clic su



Visualizza l'intera Pagina Disegno.



Visualizza l'intero motivo.

■ Spostamento della cornice dell'area di visualizzazione

Dalla Finestra di riferimento, è possibile selezionare la parte del contorno visualizzata nella Pagina disegno.

1. Spostare il puntatore sulla cornice dell'area di visualizzazione.
2. Trascinare la cornice dell'area di visualizzazione in modo che circonda la parte del contorno desiderata.
 - La parte selezionata del contorno è visualizzata nella Pagina disegno.

■ Nuovo disegno della cornice dell'area di visualizzazione

Invece di spostare la cornice dell'area di visualizzazione, è possibile disegnare nuovamente la cornice per visualizzare la parte del contorno desiderata nella Pagina disegno.

Fare clic sull'area da visualizzare o trascinare il puntatore sulla parte desiderata del contorno nella Finestra di riferimento.

■ Visualizzazione di un'altra immagine di riferimento

1. Fare clic sulla scheda **Immagine**.



2. Fare clic su **Riferimento**, quindi fare clic su



3. Selezionare l'immagine di riferimento e fare clic su **Apri**.

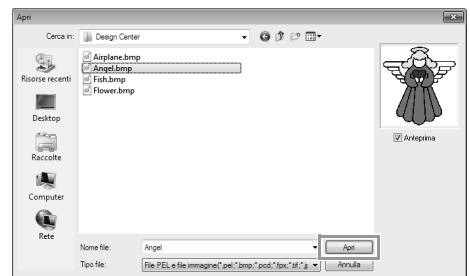

Modifica dell'immagine di sfondo

Modifica della visualizzazione dell'immagine di sfondo

Fare clic su **1** e trascinare lo slider **2** oppure fare clic

su  o .



Modifica delle dimensioni e della posizione dell'immagine di sfondo

1. Selezionare il modello. Fare clic su **1**, quindi su **2**.



2. Trascinare l'immagine modello per spostarla nella posizione desiderata.
Trascinare la maniglia per aumentare o ridurre le dimensioni dell'immagine modello.

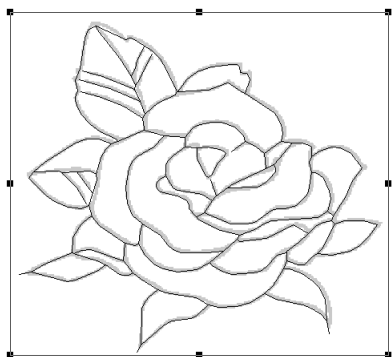

Modifica delle impostazioni dell'applicazione

Modifica delle impostazioni della griglia

1. Fare clic su **1**.

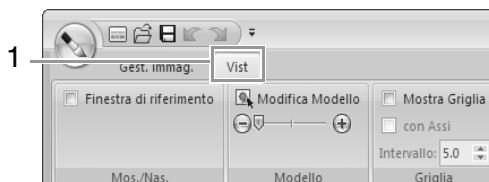

2. Specificare le impostazioni della griglia.

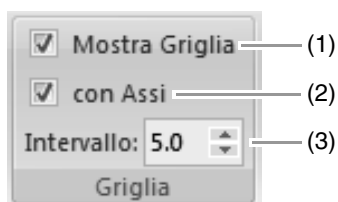

- (1) Per visualizzare la griglia, selezionare la casella di controllo **Mostra Griglia**.
Per nascondere la griglia, deselezionare la casella di controllo **Mostra Griglia**.
- (2) Per visualizzare la griglia come linee continue, selezionare la casella di controllo **con Assi**.
Per visualizzare la griglia come punti (punti di intersezione della griglia), deselezionare la casella di controllo **con Assi**.
- (3) Per impostare la spaziatura della griglia, digitare o selezionare un valore nella casella **Intervallo**.

Modifica delle unità di misura

Fare clic su **Opzioni**, quindi su **Opzioni, Unità di misura** e selezionare le unità di misura desiderate (**mm** o **inch**).

 "Unità di misura" a pagina 24

Fase Impostazioni di cucitura

Nella fase Gestione immagine fare clic su 1.

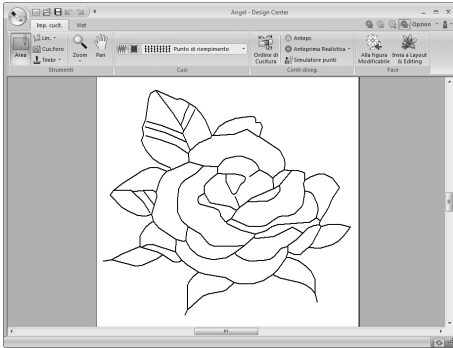
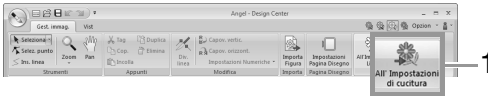

Promemoria:

Nella fase Impostazioni di cucitura i colori della Pagina Disegno e dello sfondo possono essere modificati dalla finestra di dialogo **Impost. disegno** (visualizzata facendo clic su 1 e 2).

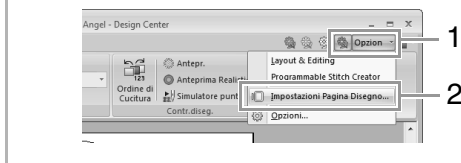

Impostazione della cucitura area/linea

■ Cucitura area

1. Fare clic su 1, quindi su 2.

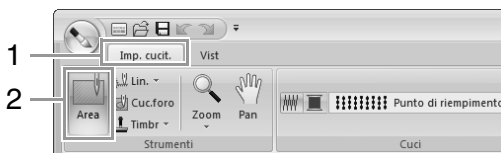

2. Se necessario, cambiare il colore e il tipo di cucitura.

"Attributi di cucitura" a pagina 208

3. Fare clic sull'area chiusa per applicare gli attributi di cucitura.

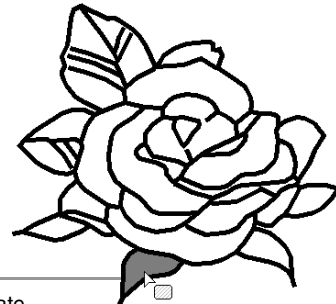
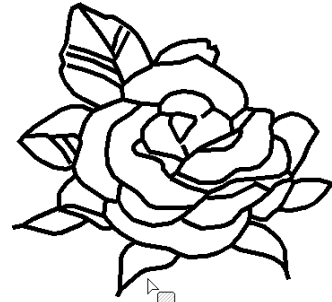

Linee tratteggiate



Nota:

- Se non è possibile applicare gli attributi a un'area, tornare alla fase Figura modificabile e accertarsi che tale area sia chiusa.
- Modificare le linee spezzate con lo strumento Modifica punto.



Promemoria:

- Sebbene un'area possa sembrare chiusa, se non è possibile specificare gli attributi di cucitura per tale area, l'area potrebbe non essere chiusa.
- Per trovare l'apertura nell'area, utilizzare il modo Disegno linea nella fase Figura modificabile per dividere l'area in aree più piccole e quindi controllare quali attributi di cucitura non possono essere applicati nella fase Impostazioni di cucitura.



Promemoria:

Quando si seleziona , le impostazioni vengono applicate solo a una parte del contorno selezionato.



Attributi di cucitura

Il riquadro Cuci nella scheda **Imp. cucit.**, disponibile nella fase Impostazioni di cucitura, consente di impostare il colore e il tipo di cucitura di area e contorni.

Gli attributi di cucitura disponibili dipendono dallo strumento selezionato.

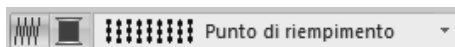
Esempio 1: quando è selezionato 



Esempio 2: quando è selezionato  o 

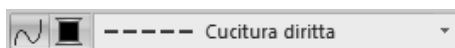

■ Cucitura linea

1. Fare clic su 1, 2 e 3.

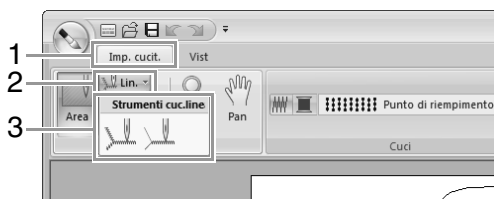





2. Se necessario, cambiare il colore e il tipo di cucitura.

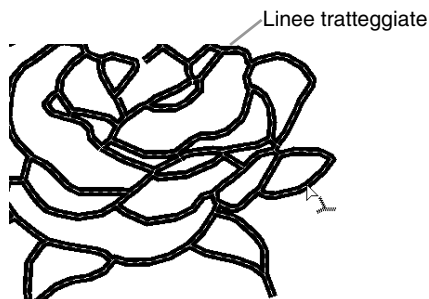
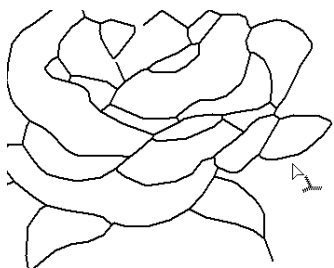

 "Attributi di cucitura" a pagina 208.

3. Fare clic sul contorno per applicare gli attributi di cucitura.



| | |
|---|---|
|  Cucitura area | Attiva o disattiva la cucitura dell'area. |
|  Cucitura contorno | Attiva o disattiva la cucitura della linea. |
|  Colore area, Colore contorno | Fare clic su questo pulsante per impostare il colore del filo per le linee o le aree. |
|  Punto di riempimento Tipo cucitura area | Utilizzare questi selettori per impostare il tipo di cucitura per linee o aree. |
|  Punto diritto Tipo cucitura contorno | |

■ Cucitura area / Cucitura linea

 attiva o disattiva la cucitura area;  attiva o disattiva la cucitura linea.

1. Facendo clic sul pulsante si passa da un'impostazione all'altra.
On: il pulsante **Colore area/Colore contorno** e il selettore **Tipo di cucitura area/Tipo cucitura contorno** sono visualizzati.

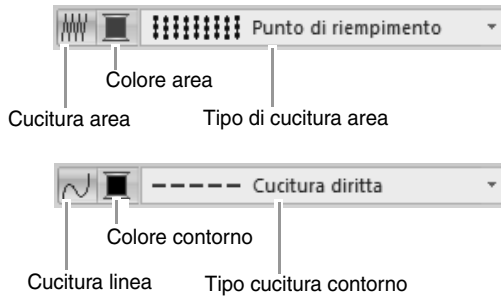

2. Fare clic sull'area o sul contorno a cui applicare gli attributi di cucitura.

Promemoria:

Se è stata attivata la cucitura area o la cucitura linea, le aree o le linee sono visualizzate nel colore del filo selezionato. Se è stata disattivata, le aree sono visualizzate in bianco e i contorni come linee punteggiate.

■ Colore

1. Fare clic sul pulsante **Colore**.
2. Dal selettore **Schema fili**, selezionare uno schema colori fili o uno schema fili utente.

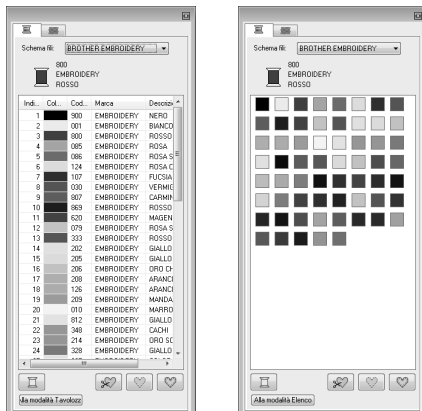

3. Dall'elenco dei colori dei fili, fare clic sul colore desiderato.

 Per ulteriori informazioni sui quattro pulsanti sotto l'elenco, fare riferimento a "Colori speciali" a pagina 59

4. Fare clic sull'area o sul contorno per applicare il colore impostato.

■ Tipo di cucitura

1. Fare clic sul selettore Tipo cucitura.
2. Fare clic sul tipo di cucitura desiderato.

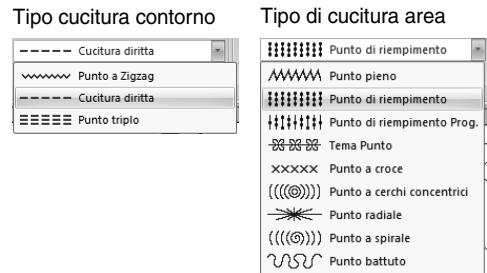

3. Fare clic sull'area o sul contorno per applicare l'impostazione del tipo di cucitura.

■ Specifica degli attributi di cucitura

Per visualizzare la finestra di dialogo **Attributi di cucitura**, fare clic su 1 e 2.

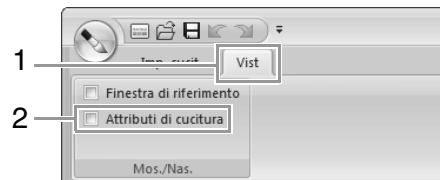

• Per cucitura area

Modalità Principiante (1)



(5) (2) (4) (3)

Modalità Esperto (1)



(5) (2) (4) (3)

• Per cucitura linea

Modalità Principiante (1)





(5) (2) (4) (3)

Modalità Esperto (1)



(5) (2) (4) (3)

- (1)  : fare clic per tornare alle impostazioni predefinite.
- (2) Alla modalità Esperto/Alla modalità Principiante: fare clic per cambiare modalità.
- (3)  : fare clic per caricare/salvare le impostazioni di cucitura.

 “Salvataggio degli attributi di cucitura utilizzati con maggiore frequenza” a pagina 174

- (4) Nascondi Suggerimento/Mostra Suggerimento: fare clic per mostrare/nascondere la visualizzazione del suggerimento
- (5) Ogni volta che si modificano gli attributi di cucitura, è possibile visualizzare qui un'anteprima della cucitura.

1. Modificare gli attributi di cucitura in **Cucitura contorno** o **Cucitura area**.

 Per ulteriori dettagli sui diversi attributi e impostazioni di cucitura, fare riferimento a “Attributi di cucitura linea” a pagina 300 e “Attributi cucitura area” a pagina 305

2. Quando vengono visualizzati gli attributi di cucitura linea, fare clic su contorno per applicare gli attributi di cucitura linea al contorno.

Quando vengono visualizzati gli attributi di cucitura area, fare clic su un'area per applicare gli attributi di cucitura area all'area.

Promemoria:

Salvataggio degli attributi di cucitura utilizzati con maggiore frequenza

- È possibile salvare gli attributi di cucitura utilizzati con maggiore frequenza e richiamarli quando si specificano gli attributi di cucitura.
- Eseguire questa operazione allo stesso modo in cui si esegue in Layout & Editing.

 Per ulteriori dettagli, fare riferimento a “Salvataggio degli attributi di cucitura utilizzati con maggiore frequenza” a pagina 174

■ Creazione di una gradazione

La densità del colore può essere regolata in varie posizioni per creare un motivo di gradazione personalizzato.

1. In modalità Esperto della finestra di dialogo **Impostazione attributi di cucitura**, selezionare la casella di controllo **Gradazione**, quindi fare clic su **Motivo**.

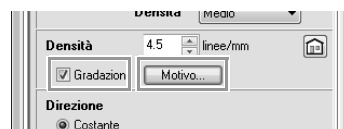

2. Specificare le impostazioni desiderate nella finestra di dialogo **Impostazione motivo gradazione**, quindi fare clic su **OK**.

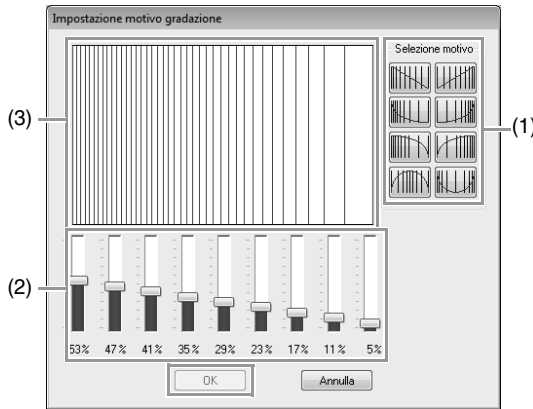

- (1) Per selezionare un disegno gradazione preimpostato, fare clic sul disegno desiderato in **Selezione motivo**.
- (2) Spostare gli slider per regolare la densità del disegno gradazione.
- (3) L'area di anteprima mostra le modifiche apportate alle impostazioni.



Promemoria:

La gradazione può essere specificata se punti pieni, punti di riempimento o punti di riempimento programmabili sono stati selezionati per la cucitura area e **Costante** è stato selezionato come direzione di cucitura.



Nota:

Non è possibile specificare un altro colore (utilizzato per la miscelazione in *Layout & Editing*) con l'impostazione della gradazione in *Design Center*.

Applicazione di effetti a punti radiali e a cerchi concentrici

Per aumentare l'effetto decorativo, è possibile spostare il punto centrale di aree con punti a cerchi concentrici o punti radiali.

1. Fare clic su **1**, quindi su **2**.

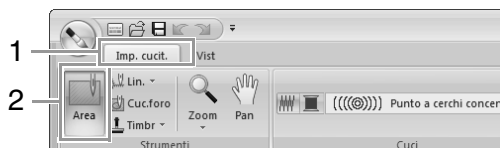

2. Selezionare il colore e il tipo di cucitura desiderati (**Punto a cerchi concentrici** o **Punto radiale**).
3. Fare clic sull'area.
→ Sarà visualizzato il punto centrale (■).
4. Trascinare il punto centrale nella posizione desiderata.

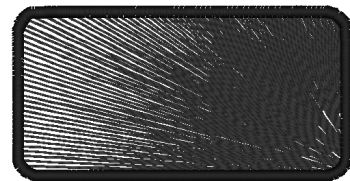
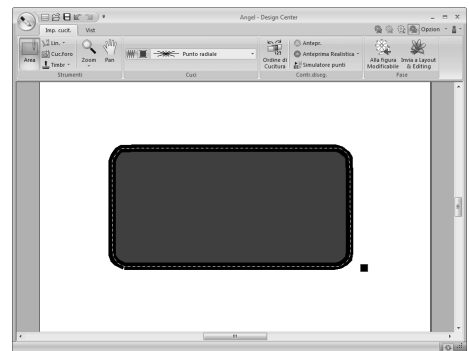
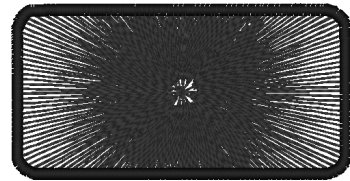
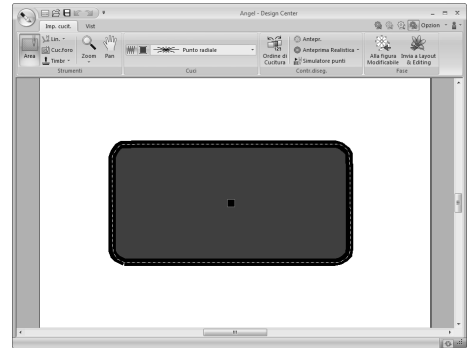

Promemoria:

Per spostare successivamente il punto centrale, fare clic su , quindi sull'area con punti a cerchi concentrici o punti radiali. Il punto centrale sarà visualizzato e può essere spostato.

Prevenzione della cucitura di aree sovrapposte (cucitura del foro)

Specificando la cucitura del foro, la cucitura in aree sovrapposte non sarà eseguita due volte. È possibile impostare la cucitura del foro solo quando un'area racchiude completamente un'altra.

1. Fare clic su 1, quindi su 2.

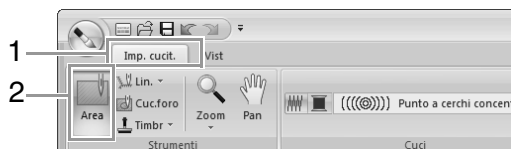

2. Fare clic su un'area che ne racchiude completamente un'altra.



3. Fare clic su **OK** per impostare la cucitura foro.

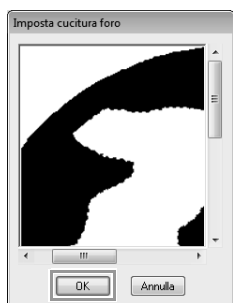

Promemoria:

Per annullare la cucitura del foro, fare clic nell'area interna bianca. L'area interna sarà cucita due volte quando è visualizzata con lo stesso colore dell'area esterna.

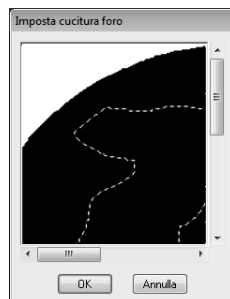

Applicazione di timbri

I timbri possono essere applicati ad aree nella fase Impostazioni di cucitura di Design Center.

Fare clic su 1, 2 e 3.



: fare clic su questo pulsante per applicare un timbro.



: fare clic su questo pulsante per modificare un timbro applicato.

Le impostazioni per i timbri sono specificate in modo uguale a Layout & Editing.



"Applicazione e modifica di timbri" a pagina 62



Promemoria:

Con questa applicazione sono forniti alcuni disegni timbrati, tuttavia, utilizzando Programmable Stitch Creator, è possibile modificare i disegni forniti o crearne nuovi.

Controllo e modifica dell'ordine di cucitura

1. Fare clic su 1 e 2.

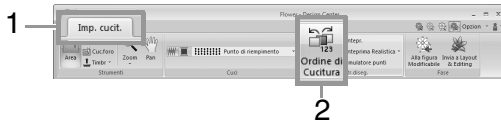

2. Per modificare l'ordine di cucitura di un colore, selezionare la cornice per il colore e trascinarla nella posizione desiderata.

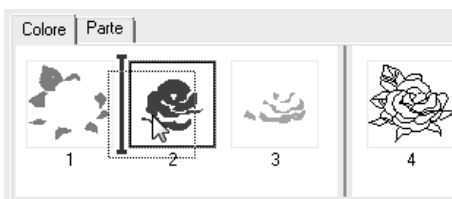

Promemoria:

- Per selezionare ulteriori cornici, tenere premuto il tasto **Maiusc** o **Ctrl** e selezionare ogni cornice.
- Le cornici contenenti le aree sono separate da quelle contenenti i contorni da una linea verticale spessa. Le cornici da un lato della linea non possono essere spostate dall'altro lato.
- Per ingrandire il disegno al fine di una migliore visualizzazione, fare clic su .

3. Per visualizzare l'ordine di cucitura di disegni multipli dello stesso color, selezionare la cornice e fare clic sulla scheda **Parte**.



4. Per modificare l'ordine di cucitura di un disegno, selezionare la cornice per il disegno e trascinarla nella posizione desiderata.
5. Fare clic su **OK**.

Controllo della cucitura nel Simulatore punti

Per visualizzare la cucitura utilizzando il simulatore di punti, fare clic su 1 e 2.

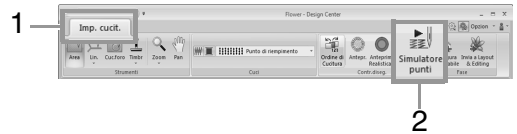

Le operazioni di base sono uguali a quelle descritte per Layout & Editing.

 "Controllo della cucitura con il Simulatore punti" a pagina 73

Visualizzazione dei motivi da ricamo nella Finestra di Riferimento

È possibile visualizzare i disegni da ricamo nella finestra di riferimento nella fase Impostazioni di cucitura allo stesso modo della fase Figura modificabile.

 "Visualizzazione dei contorni nella Finestra di riferimento" a pagina 204.

Salvataggio di disegni da ricamo

È possibile salvare il file in ogni fase.

■ Sovrascrittura

Fare clic su **1** e **2**.



■ Salvataggio con un nuovo nome

1. Fare clic su **1**, quindi su **2**.



2. Selezionare l'unità e la cartella, quindi digitare il nome del file.

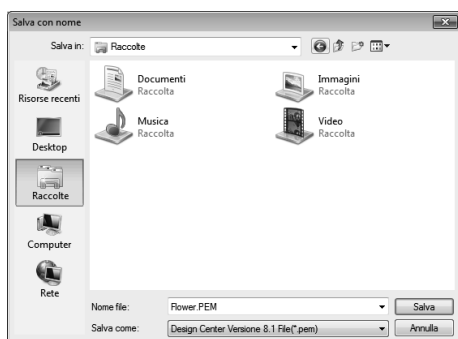

3. Fare clic su **Salva**.

Promemoria:

- I dati dell'immagine della fase Immagine originale possono essere salvati in formato bitmap (.bmp).
- Nella fase Immagine linea, i dati dell'immagine sono salvati in formato .pel.
- Nella fase Figura modificabile e nella fase Impostazioni di cucitura, i dati del disegno sono salvati in formato .pem.

Nota:

Se si seleziona un tipo di file di una versione precedente, i file .pem salvati possono essere aperti con quella versione, tuttavia si potrebbero perdere alcune informazioni.

Design Database

Utilizzando Design Database, è possibile gestire i dati di ricamo creati. Inoltre, mentre viene visualizzato il contenuto dei file, i file possono essere organizzati o è possibile trasferire più disegni da ricamo alle macchine da ricamo.

Finestra Design Database

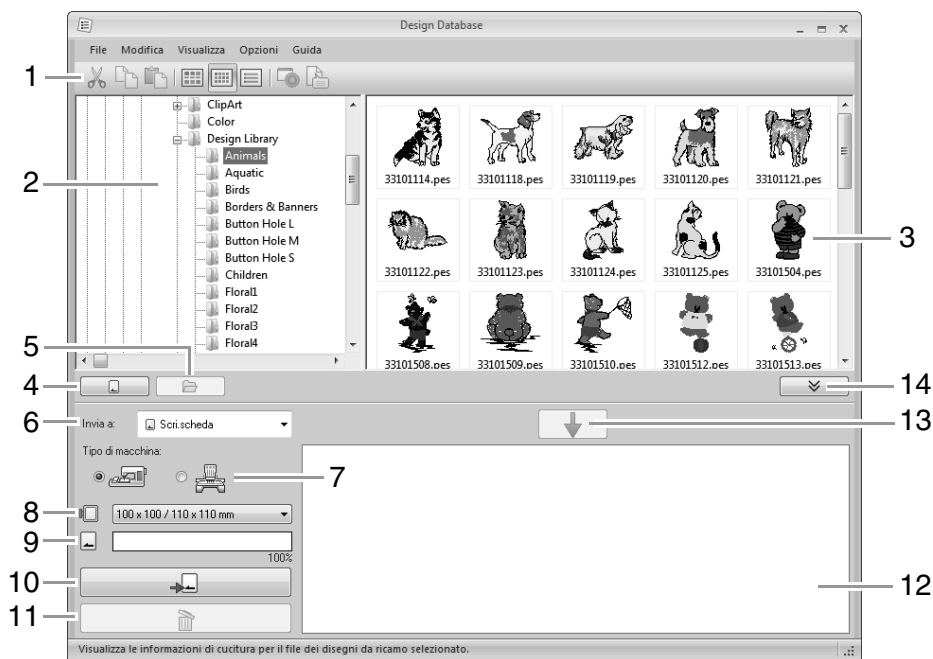

1 Barra degli strumenti

2 Riquadro cartelle

3 Riquadro indice

Visualizza le icone dei disegni da ricamo nella cartella selezionata.

4 Pulsante Lettura scheda

Legge una scheda originale.

5 Pulsante Visualizzazione contenuto cartella

Visualizza il contenuto della cartella.

6 Selettore Invia a

Seleziona se inviare o scrivere i file dei ricami.

7 Tipo di macchina

Le impostazioni disponibili nel selettore delle dimensioni del telaio variano a seconda del tipo di macchina selezionato.

8 Selettore Dimensioni telaio

9 Indicatore Capacità scheda

Visualizza la capacità della scheda neutra o della memoria della macchina da ricamo per i disegni selezionati (visualizzati nell'elenco di scrittura) quando è selezionata una scheda neutra o una macchina da ricamo come destinazione per la scrittura dei dati.

10 Pulsante Scrivi

Inizia la scrittura dei disegni selezionati (visualizzati nell'elenco di scrittura).

11 Pulsante Rimuovi

Riporta il disegno selezionato (visualizzato nell'elenco di scrittura) allo stato "non selezionato".

12 Elenco di scrittura

Visualizza l'elenco dei disegni da scrivere nella scheda neutra, nel supporto USB o nella macchina da ricamo.

13 Pulsante Aggiungi

Aggiunge il disegno selezionato nel riquadro indice nell'elenco di scrittura/trasferimento.

14 Pulsante Visualizza/Nascondi casella di scrittura

Fare clic durante la scrittura/il trasferimento di disegni.

Fare clic sul pulsante per nascondere o visualizzare l'elenco di scrittura.



Promemoria:

È possibile selezionare le impostazioni per le funzioni seguenti dal menu **Opzioni**.

- Selezionare **mm** o **inch** come unità di misura.
- Selezionare **Azzurro**, **Nero**, **Argento** o **Aqua** come colore dell'applicazione.

Avvio Design Database

1. Fare clic su , quindi selezionare **Tutti i programmi**, **PE-DESIGN NEXT**, **Strumenti**, e infine **Design Database**.
2. Fare clic su una cartella nel riquadro cartelle.
 - Tutti i file da ricamo nella cartella sono visualizzati nel riquadro indice a destra.

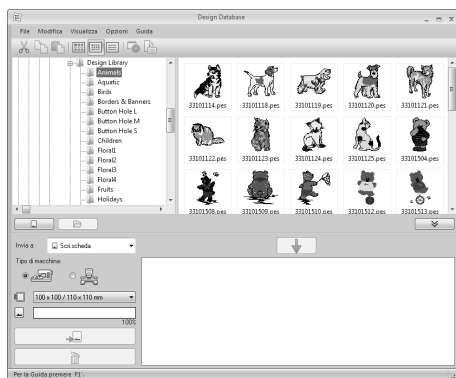

Promemoria:

- I file visualizzati presentano le seguenti estensioni:
.pes, .phc, .dst, .exp, .pcs, .hus, .vip, .shv, .jef, .sew, .csd, .xxx, .pen
- I file .pem non sono visualizzati perchè non possono essere letti dalla macchina. Importare il disegno da ricamo in Layout & Editing da Design Center e salvarlo come file .pes.
- Non è possibile leggere un file zippato in questa applicazione.



"Importazione in Layout & Editing" a pagina 196.

Organizzazione dei disegni da ricamo

Creazione di nuove cartelle

1. Nel riquadro cartelle a sinistra, selezionare la cartella.
2. Fare clic su **File**, quindi su **Crea nuova cartella**.

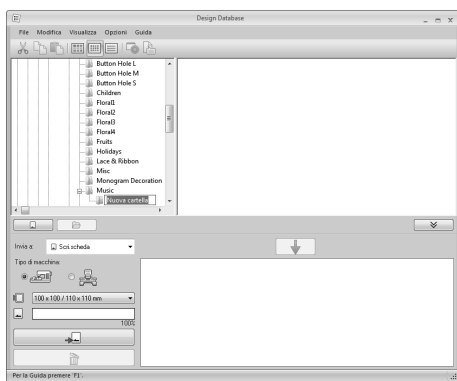

3. Digitare il nome della nuova cartella e premere il tasto **Invio**.

Spostamento/copia dei file in una cartella diversa

1. Nel riquadro cartelle, selezionare la cartella in cui si desidera spostare il disegno da ricamo.
2. Nel riquadro cartelle, fare clic sulla cartella che contiene il disegno da ricamo.
3. Trascinare il disegno da ricamo nel riquadro indice nella cartella selezionata in precedenza nel riquadro cartelle.

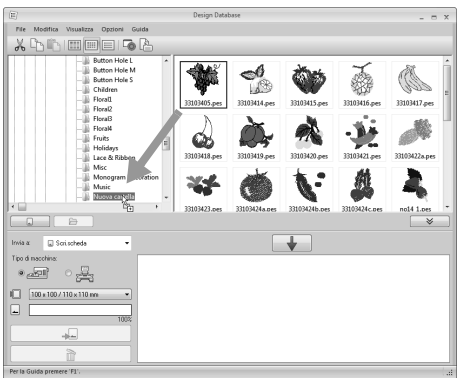

- Se le due cartelle sono nella stessa unità, il disegno da ricamo selezionato viene **spostato** in un'altra cartella.
- Se le due cartelle sono in unità separate, il disegno da ricamo selezionato viene **copiato** nell'altra cartella.

📖 Promemoria:

- Per copiare il file da una cartella a un'altra sulla stessa unità, tenere premuto il tasto **Ctrl** mentre si trascina il disegno da ricamo.
- Per spostare il file da una cartella a un'altra sulla stessa unità, tenere premuto il tasto **Maiusc** mentre si trascina il disegno da ricamo.
- È anche possibile rimuovere (o copiare) il file dalla cartella corrente selezionando il comando di menu **Modifica - Taglia** (o **Modifica - Copia**). Dopo di che è possibile aggiungere il file alla nuova cartella selezionandola nel riquadro cartelle, quindi selezionando il comando di menu **Modifica - Incolla**.

Modifica dei nomi dei file

⚠️ Nota:

*I nomi dei disegni da ricamo possono essere cambiati da Design Database solo quando sono visualizzate le informazioni di cucitura (comando di menu **Visualizza - Dettagli**).*

👉 "Modifica della visualizzazione dei file" a pagina 219.

1. Nel riquadro cartelle, selezionare la cartella che contiene il disegno da ricamo.
2. Selezionare il disegno da ricamo. Quindi fare clic nuovamente su di esso.

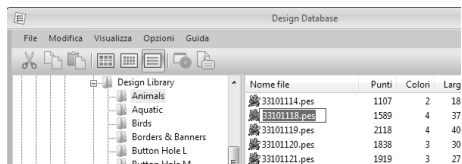

3. Digitare il nuovo nome del disegno da ricamo e premere il tasto **Invio**.



Promemoria:

Quando si rinomina un file, non è possibile modificarne l'estensione.

Eliminazione dei file

1. Nel riquadro cartelle, selezionare la cartella che contiene il disegno da ricamo che si desidera eliminare.
2. Nel riquadro indice, selezionare il nome del disegno da ricamo.
3. Premere il tasto **Canc**.
→ Il file viene spostato nel Cestino.

Modifica della visualizzazione dei file

I disegni da ricamo nel riquadro indice possono essere visualizzati come icone grandi o piccole oppure possono essere elencati in base alle relative informazioni di cucitura.

■ Icone grandi

Fare clic su oppure su **Visualizza**, quindi fare clic su **Icone grandi**.

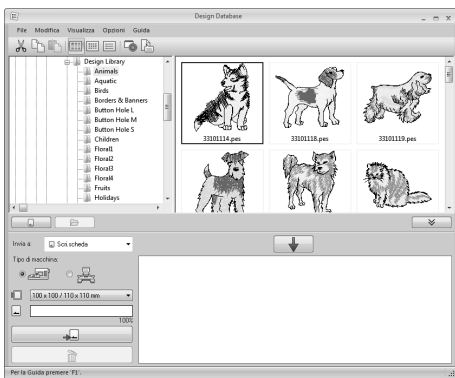

■ Icone piccole

Fare clic su oppure su **Visualizza**, quindi fare clic su **Icone piccole**.

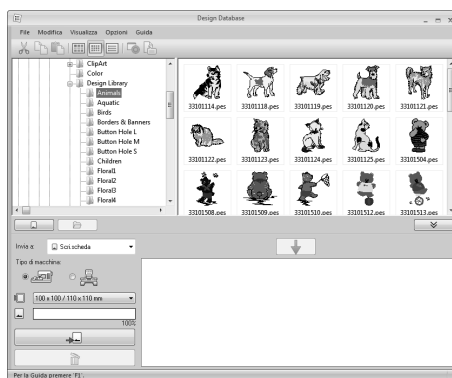

■ Informazioni sulla cucitura

Fare clic su oppure su **Visualizza**, quindi su **Dettagli**.

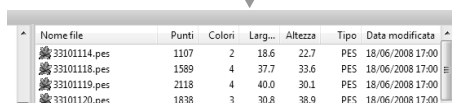
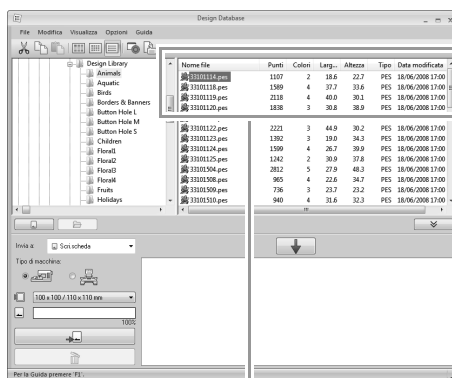

Apertura dei disegni da ricamo

Apertura dei file con Layout & Editing

1. Nel riquadro cartelle, selezionare la cartella che contiene il disegno da ricamo che si desidera aprire con Layout & Editing.



Nota:

Accertarsi di selezionare una cartella contenente file .pes.

2. Nel riquadro indice, selezionare il file .pes.
3. Fare clic su **File**, quindi su **Apri con Layout & Editing**.

Importazione dei file in Layout & Editing

È possibile importare i formati seguenti:

.pes, .phc, .dst, .exp, .pcs, .hus, .vip, .shv, .jef, .sew, .csd, o .xxx

1. Nel riquadro cartelle, selezionare la cartella che contiene il disegno da ricamo che si desidera importare in Layout & Editing.
2. Nel riquadro indice, selezionare il disegno da ricamo.
3. Fare clic su **File**, quindi su **Importa in Layout & Editing**.

→ Il disegno da ricamo selezionato è visualizzato nella finestra Layout & Editing.



Nota:

Non è possibile importare file in formato .pen in Layout & Editing.

Trasferimento di disegni da ricamo in macchine

Nota:

Le procedure per il trasferimento del disegno da ricamo creato in una macchina da ricamo varia a seconda del modello della macchina da ricamo. Per i dettagli, fare riferimento al Manuale di istruzioni fornito con la macchina da ricamo.

Trasferimento in una macchina utilizzando una scheda neutra/un supporto USB/un cavo USB

1. Preparare il supporto da utilizzare per eseguire il trasferimento o collegare una macchina da ricamo al computer.

Nota:

Accertarsi che le dimensioni del telaio del disegno non superino quelle del telaio che sarà utilizzato sulla macchina da ricamo.

Promemoria:

- Se il disegno deve essere scritto in una scheda neutra, inserire la scheda neutra nel modulo di scrittura schede USB.
- Se il disegno deve essere scritto in un supporto USB, collegare il supporto USB al computer.
- Se il disegno deve essere trasferito direttamente in una macchina da ricamo, collegare la macchina da ricamo al computer. Per i dettagli sul trasferimento dei disegni, fare riferimento al Manuale di istruzioni fornito con la macchina da ricamo.
- Per utilizzare la funzione Link (Collegamento) per trasferire disegni da ricamo a una macchina da ricamo, è necessario utilizzare una macchina da ricamo compatibile con la funzione Link (Collegamento) in modalità Link (Collegamento).

 "Utilizzo della funzione Link (Collegamento) per ricamare dal computer" a pagina 181

2. Fare clic su .

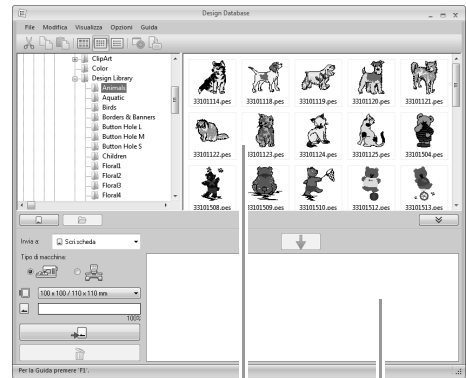
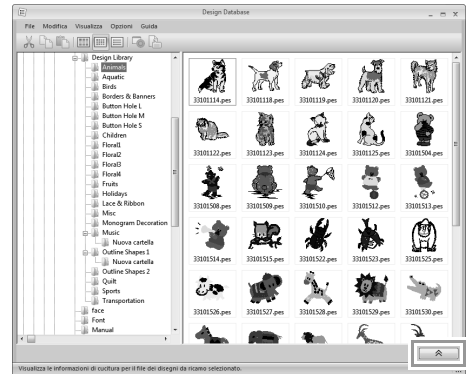

Riquadro indice
(disegni disponibili)

Elenco di scrittura
(disegni selezionati)

3. Fare clic sul selettore **Invia a** e quindi sulla destinazione.

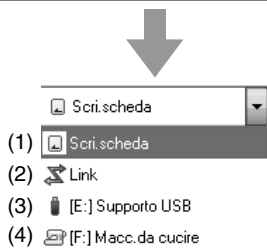
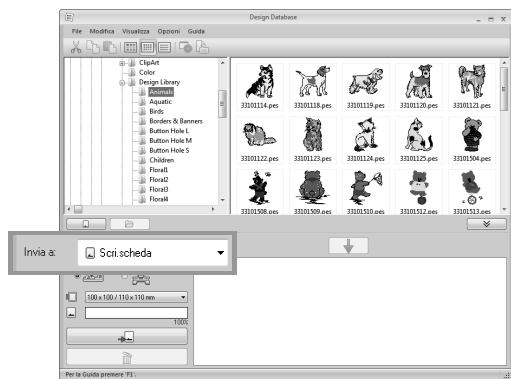

- (1) Invia i disegni al modulo di scrittura schede USB.
- (2) Invia i disegni alla macchina o alle macchine da ricamo utilizzando la funzione Link (Collegamento).



Promemoria:

Se **Link** non è disponibile nel selettore **Invia a**, controllare che la macchina da ricamo sia in funzione in modalità **Link (Collegamento)** e che il cavo sia inserito correttamente.



“Utilizzo della funzione **Link (Collegamento)** per ricamare dal computer” a pagina 181

- (3) Invia i disegni al supporto USB.
- (4) Invia i disegni direttamente a una macchina da ricamo.

I passaggi rimanenti variano a seconda della destinazione in cui devono essere inviati i dati.

Utilizzo di una scheda neutra

I disegni possono essere trasferiti a una macchina da ricamo dotata di un'apertura d'ingresso delle schede.



Nota:

È possibile scrivere file diversi da quelli in formato .phc.

4. Selezionare  dal selettore **Invia a**.

5. In **Tipo di macchina** selezionare il tipo di macchina da ricamo da utilizzare.

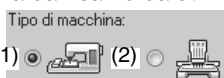

- (1) Macchina ad ago singolo
- (2) Macchina multiago

6. Dal selettore **Dimensioni telaio**, selezionare le dimensioni appropriate per il telaio da ricamo.

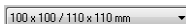

Nota:

- Non selezionare un telaio di dimensioni maggiori del telaio da ricamo utilizzabile con la propria macchina da ricamo. In caso contrario, la scheda neutra creata non funzionerà correttamente con la macchina da ricamo.
- Quando si scrive su una scheda originale che contiene già dati, tutti i dati nella scheda verranno eliminati. Prima di scrivere su una scheda, salvare tutti i dati necessari su disco rigido o altro supporto e controllare che nella scheda non siano rimasti dati necessari.



“Da una scheda originale” a pagina 82

7. Fare clic su .

8. Selezionare una cartella in **1**, selezionare il file di un ricamo dal riquadro indice **(2)**, quindi fare clic su **3** per aggiungere il file all'elenco di scrittura. Dopo che tutti i file dei ricami da scrivere sono stati aggiunti all'elenco di scrittura, fare clic su **4**.

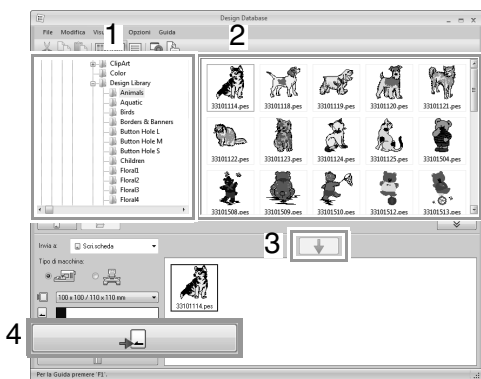

Nota:

- Non è possibile trasferire un disegno da ricamo per telaio maxi a una macchina utilizzando una scheda neutra.
- Se il motivo nel file da ricamo selezionato è più grande delle dimensioni del telaio selezionato al passaggio 6 o il numero di punti o colori per il disegno supera il valore massimo per il telaio selezionato al passaggio 6, non è possibile aggiungere il file all'elenco di scrittura. Solo i disegni da ricamo visualizzati nell'elenco di scrittura verranno scritti sulla scheda neutra.

Promemoria:

- I file dei ricami possono anche essere aggiunti all'elenco di scrittura facendo clic con il tasto destro del mouse sul file, quindi facendo clic su **Aggiungi all'elenco di scrittura** o selezionando un file nel riquadro indice e trascinandolo nell'elenco di scrittura.
- È inoltre possibile rimuovere un file dall'elenco di scrittura facendovi clic con il tasto destro del mouse nell'elenco di scrittura e selezionando **Rimuovi da elenco di scrittura**.

9. Se i file devono essere scritti in una scheda neutra, viene visualizzato il seguente messaggio. Fare clic su **OK**.

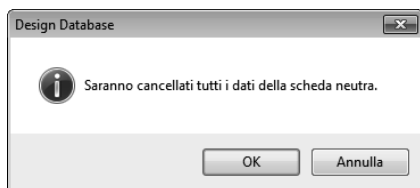

Nota:

Non rimuovere la scheda né scollegare il cavo USB mentre si scrivono i disegni sulla scheda (mentre la spia LED lampeggia).

10. Quando viene visualizzato un messaggio che indica che la scrittura è completata, fare clic su **OK**.

Promemoria:

I disegni creati su una Pagina disegno con dimensioni personalizzate vengono scritti sulle schede suddivisi nelle varie sezioni.

Nota di "Trasferimento in una macchina utilizzando una scheda neutra" a pagina 178



- Per riscrivere i file da ricamo scritti sulla scheda neutra, fare clic su  per selezionare i file e spostare i file nell'elenco di scrittura nello stesso modo.

- Per controllare il file dei disegni da ricamo da scrivere sulla scheda neutra, fare clic su .

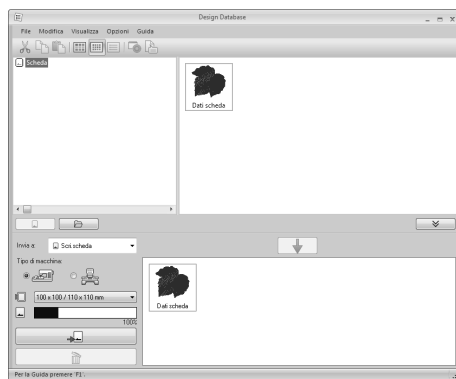
→  **Scheda** viene visualizzato nel riquadro cartelle e tutti i disegni da ricamo scritti sulla scheda neutra vengono visualizzati nel riquadro indice.



Promemoria:

- I disegni da ricamo scritti sulla scheda neutra vengono visualizzati come **"Dati scheda"** nel riquadro indice.
- Per visualizzare il contenuto delle cartelle nel riquadro indice, fare clic su . Modificare la visualizzazione facendo clic su  e .

■ Utilizzo di un supporto USB

I disegni possono essere trasferiti in una macchina da ricamo compatibile con la funzione USB Host.



4. Selezionare  dal selettore **Invia a**.



Promemoria:

Se sono collegati più supporti USB, viene visualizzato  per ciascun dispositivo collegato. Selezionare il supporto USB in cui deve essere scritto il disegno.

5. Fare clic su .

6. Selezionare una cartella in **1**, selezionare il file di un ricamo dal riquadro indice (**2**), quindi fare clic su **3** per aggiungere il file all'elenco di scrittura. Dopo che tutti i file dei ricami da scrivere sono stati aggiunti all'elenco di scrittura, fare clic su **4**.



→ I disegni nell'elenco di scrittura vengono scritti nel supporto USB.

→ Una volta scritti i disegni, viene visualizzato il messaggio "Uscita dati terminata".



Nota:

- Non rimuovere il supporto USB durante la scrittura dei disegni.
- Se esiste già un file con lo stesso nome nella destinazione, viene visualizzata la seguente finestra di dialogo. Selezionare se sovrascrivere il file esistente, arrestare la copia o copiare il file con un altro nome.

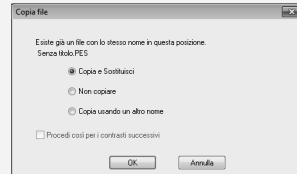

Promemoria:

Se è stata specificata un'etichetta di volume per il supporto USB, viene visualizzato "  [(Lettera dell'unità):] (Etichetta di volume)" nel selettore **Invia a**.

Se non è stata specificata un'etichetta di volume, viene visualizzato

"  [(Lettera dell'unità):] Supporto USB".

Per i dettagli sulla modifica del nome (etichetta di volume) per il supporto USB, fare riferimento al manuale fornito con il supporto USB.

■ Trasferimento diretto nella memoria di una macchina

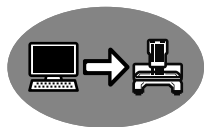

I disegni possono essere trasferiti in macchine da ricamo che possono essere collegate a un computer mediante cavo USB.

4. Selezionare  dal selettore **Invia a**.

Promemoria:

Se sono collegate più macchine da ricamo, viene visualizzato  per ciascuna macchina. Selezionare la macchina da utilizzare per eseguire il ricamo.

5. Fare clic su .

6. Selezionare una cartella in **1**, selezionare il file di un ricamo dal riquadro indice (**2**), quindi fare clic su **3** per aggiungere il file all'elenco di scrittura. Dopo che tutti i file dei ricami da scrivere sono stati aggiunti all'elenco di scrittura, fare clic su **4**.



→ I disegni nell'elenco di scrittura vengono scritti nella memoria della macchina da ricamo.

→ Una volta scritti i disegni, viene visualizzato il messaggio "Uscita dati terminata".

Nota:

- Non rimuovere il cavo USB durante la scrittura dei disegni.
- Se esiste già un file con lo stesso nome nella destinazione, viene visualizzata una finestra di dialogo. Selezionare se sovrascrivere il file esistente, arrestare la copia o copiare il file con un altro nome.

■ Invio di disegni da ricamo a macchine utilizzando la funzione Link (Collegamento)

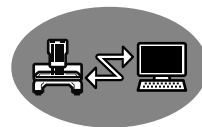

È necessario che una macchina da ricamo compatibile con la funzione Link (Collegamento) sia in funzione in modalità Link (Collegamento).

 "Utilizzo della funzione Link (Collegamento) per ricamare dal computer" a pagina 181

4. Selezionare  dal selettore **Invia a**.

5. Fare clic su .

6. Selezionare una cartella in **1**, selezionare un file da ricamo dal riquadro indice (**2**), quindi fare clic su **3**.

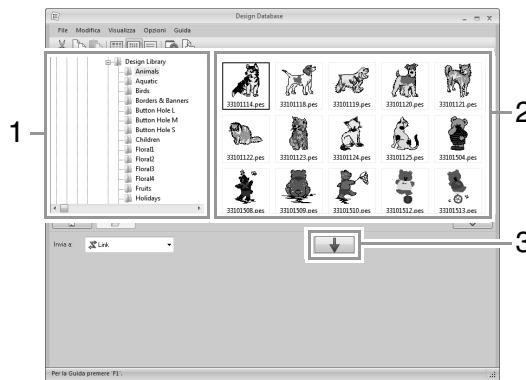

7. Continuare la procedura come descritto nel Passaggio 5 di "Utilizzo della funzione Link (Collegamento) per ricamare dal computer" a pagina 182.

Nota:

I file di formato *.dst*, *.exp* e *.phc* non possono essere trasferiti con la funzione Link (Collegamento). Quando è selezionato **Link** nella casella **Invia a**, i file *.dst*, *.exp* e *.phc* non vengono visualizzati nel riquadro indice. Inoltre, i file da ricamo con dimensioni della Pagina Disegno impostate su **Dimensioni personalizzate** o con **Dimensioni telaio** impostato su **360 x 360 mm (Maxi telaio)** non vengono visualizzati nel riquadro indice.

Promemoria:

Per visualizzare nuovamente la finestra di dialogo **Link** dopo il riavvio del computer, fare clic su **Link** nel menu **Opzioni**.

Ricerca di un disegno da ricamo

1. Nel riquadro cartelle, selezionare la cartella.
2. Fare clic su **File**, quindi su **Cerca**.
3. Specificare i criteri di ricerca. Selezionare la casella di controllo delle condizioni di ricerca da specificare.

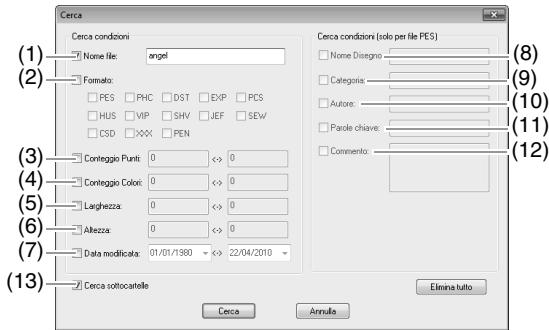

- (1) **Nome file**
Selezionare per cercare i file con un nome specifico. Digitare il nome del file nella casella.



Promemoria:

È possibile utilizzare i caratteri jolly ("?" per rappresentare un unico carattere e "*" per rappresentare più caratteri).

- (2) **Formato**
Selezionare la casella di controllo vicino al formato di file desiderato.
- (3) **Conteggio Punti**
Nelle caselle, digitare i limiti inferiore e superiore dell'intervallo per il numero di punti.
- (4) **Conteggio Colori**
Nelle caselle, digitare i limiti inferiore e superiore dell'intervallo per il numero di colori del filo.
- (5) **Larghezza**
Nelle caselle, digitare i limiti inferiore e superiore dell'intervallo di larghezza.
- (6) **Altezza**
Nelle caselle, digitare i limiti inferiore e superiore dell'intervallo di altezza.
- (7) **Data modificata**
Nelle caselle, digitare l'intervallo data di modifica (da quando a quando).

Quando si cercano file .pes è anche possibile specificare le seguenti condizioni.

- (8) **Nome Disegno**

Digitare il nome del disegno nella casella.

- (9) **Categoria**

Nella casella, digitare i caratteri specifici o la categoria di ricamo.

- (10) **Autore**

Nella casella digitare il nome dell'autore da cercare.

- (11) **Parole chiave**

Nella casella digitare la parola chiave da cercare.

- (12) **Commento**

Nella casella digitare il commento da cercare.



Promemoria:

- Per cercare anche nelle sottocartelle (cartelle all'interno della cartella selezionata), selezionare la casella di controllo **Cerca sottocartelle** (13).
- Tutti i caratteri inseriti nella casella di fianco a **Nome file** saranno considerati un set singolo di caratteri. Tuttavia, è possibile cercare i file corrispondenti a più parole nelle caselle sotto **Cerca condizioni (solo per file PES)** separando le parole con uno spazio.

4. Fare clic su **Cerca**.

→ Viene visualizzato un elenco di file che soddisfano le condizioni di ricerca specificate.

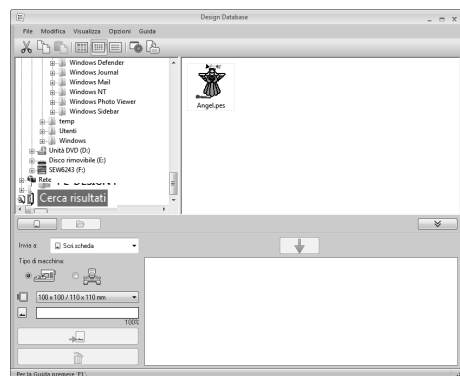

Conversione dei file dei disegni da ricamo in formati diversi

I file dei disegni da ricamo possono essere convertiti facilmente in un file di un altro formato (.pes, .dst, .exp, .pcs, .hus, .vip, .shv, .jef, .sew, .csd o .xxx).

1. Nel riquadro cartelle, selezionare la cartella che contiene il disegno da ricamo che si desidera convertire.
2. Nel riquadro indice, selezionare il file del disegno da ricamo.
3. Fare clic su **File**, quindi su **Converti Formato**.
4. Dal selettore **Tipo Formato**, selezionare il formato in cui si desidera convertire il file.



5. In **Esporta a** selezionare se aggiungere il nuovo file nella stessa cartella del file originale (**Stessa cartella**) o in una cartella specificata (**Cartella sotto**).

Promemoria:

Per cambiare la cartella in cui sarà aggiunto il nuovo file, fare clic su .

6. Fare clic su **Converti**.

→ Il file viene convertito e il nuovo file viene aggiunto alla cartella specificata.

Promemoria:

- Con **Impostazioni DST** nel menu **Opzioni** è possibile specificare il numero di salti per il taglio del filo per i file .dst.

 “Specifica del numero di salti nel disegno da ricamo del formato **DST**” a pagina 278

- Se si selezionano più file con diversi formati da convertire mentre è selezionato **Stessa cartella**, qualsiasi file con lo stesso formato di quello nuovo non verrà convertito. Tuttavia, se i file verranno aggiunti in una cartella diversa dall'originale, un file con lo stesso formato di quello nuovo verrà copiato nella cartella diversa, invece di essere convertito.
- Se il file è convertito in formato .pes, i colori del filo saranno convertiti come se il file fosse stato importato in **Layout & Editing**.

Nota:

Non è possibile convertire i file nel formato .phc o .pen.

Controllo dei disegni da ricamo

Anteprima dei file

Pulsante Barra degli strumenti:

1. Selezionare una cartella in **1**, selezionare un file da ricamo dal riquadro indice (**2**).

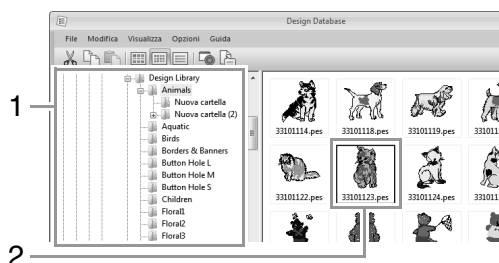

2. Fare clic su oppure sul menu **Visualizza**, quindi su **Anteprima**.



Promemoria:

Non è possibile visualizzare l'anteprima dei file in formato .pen.

Controllo delle informazioni dei file

Informazioni di cucitura come nome del file, dimensioni, conteggio dei punti, tempo di cucitura, conteggio dei colori e data di modifica possono essere verificate nella finestra di dialogo Proprietà. Con il file .pes è possibile visualizzare altre informazioni sul disegno da ricamo.

Nota:

- *Il tempo di cucitura visualizzato è una stima. Il tempo di cucitura effettivo dipende dal modello di macchina utilizzato e dalle impostazioni specificate.*
- *Il tempo di cucitura non viene visualizzato con i file .pen.*

Pulsante Barra degli strumenti:

1. Nel riquadro indice, selezionare il disegno da ricamo corrispondente alle informazioni che si desidera visualizzare.
2. Fare clic su oppure sul menu **Visualizza**, quindi su **Proprietà**.

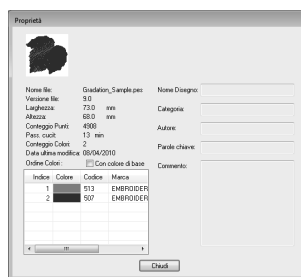

File PES (versione 4.0 o versioni successive)

 **Promemoria:**

- **File non PES e file PES (versione 3.0 o versioni precedenti)**



- **Se la Pagina Disegno è stata impostata su Dimensioni personalizzate o Dimensioni telaio è impostato su telaio multiposizione (100 x 172 mm o 130 x 300 mm) o maxi telaio (360 x 360 mm), viene visualizzata una finestra di dialogo Proprietà simile a quella mostrata di seguito.**

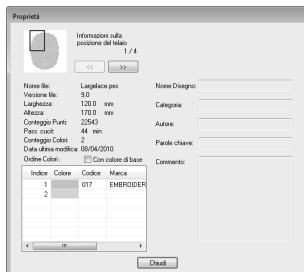

- **La casella rossa nella finestra di dialogo mostra la posizione della sezione del disegno visualizzata.**
- **Per visualizzare le informazioni sulle altre posizioni del telaio, fare clic su** 

o  .

Output di un catalogo di disegni da ricamo

Stampa

È possibile stampare le immagini di tutti i disegni da ricamo nella cartella selezionata in formato di catalogo o di guida di istruzioni.

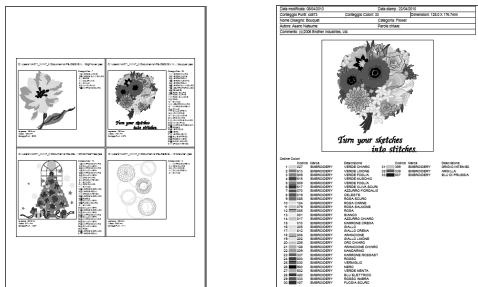

1. Nel riquadro cartelle, selezionare la cartella che contiene i disegni da ricamo.
2. Fare clic su **File**, quindi su **Impostazioni di Stampa**.
3. In **Carta** (1) e **Orientamento** (2) selezionare le impostazioni appropriate.

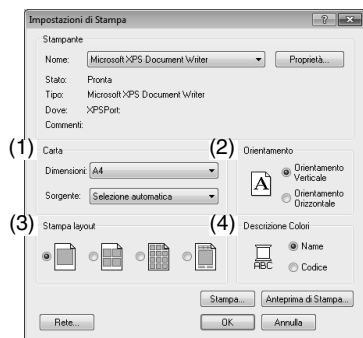

4. Selezionare **Stampa layout** (3).

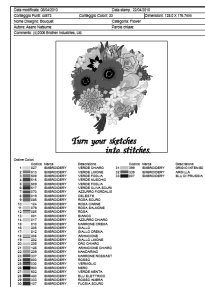
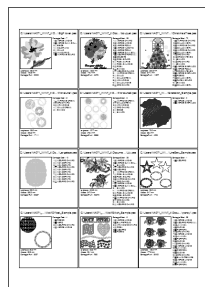
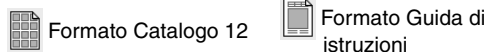
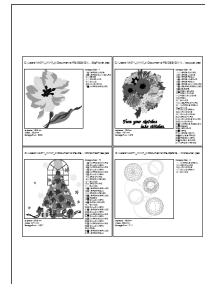
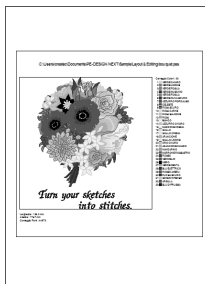

5. In **Descrizione Colori** (4) selezionare se visualizzare i colori dei fili come nome del colore o come numero di filo e marchio.
6. Fare clic su **Stampa**.

Promemoria:

- Se si selezionano uno o più disegni da ricamo nel riquadro indice, saranno stampati solo i disegni selezionati.
- Se il nome della marca e il numero del filo o le proprietà del file sono lunghi, parte del testo potrebbe non essere stampata.
- Se si fa clic su **File**, quindi su **Stampa**, i disegni da ricamo vengono stampati in base alle impostazioni già selezionate nella finestra di dialogo **Impostazioni di Stampa**.

Output come file HTML

È possibile convertire il catalogo di disegni da ricamo in un file HTML invece di stamparlo.

1. Nel riquadro cartelle, selezionare la cartella che contiene i disegni da ricamo.
2. Fare clic su **File**, quindi su **Crea HTML**.
3. Selezionare l'unità e la cartella, quindi digitare il nome del file HTML.

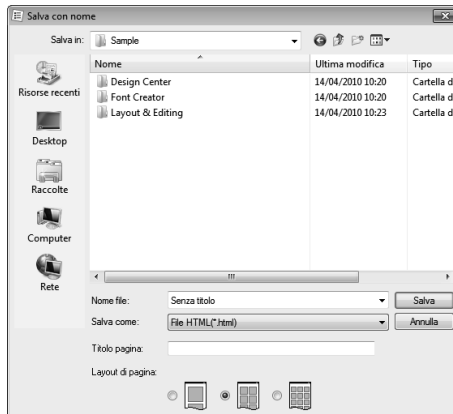

4. Per aggiungere un titolo all'inizio del file e nella barra del titolo, digitarlo nella casella **Titolo pagina**.
5. In **Layout di pagina**, selezionare come i disegni saranno visualizzati sulla pagina.
6. Fare clic su **Salva**.

Output come file CSV

È possibile creare un file .csv contenente le informazioni di cucitura (nome file, dimensioni, numero di punti, numero di colori, percorso file, proprietà file (solo file .pes) e nomi dei colori del filo e numeri dei fili) per i disegni da ricamo selezionati.

1. Nel riquadro cartelle, selezionare la cartella che contiene i disegni da ricamo.
2. Fare clic su **File**, quindi su **Crea CSV**.
3. Selezionare l'unità e la cartella, quindi digitare il nome del file .csv.

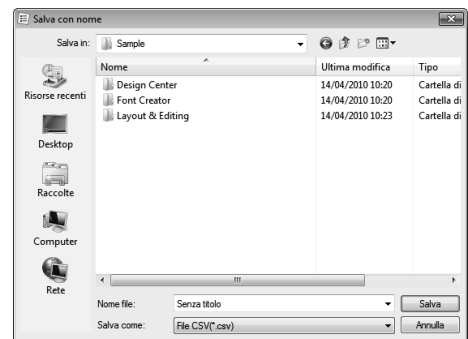

4. Fare clic su **Salva**.

Programmable Stitch Creator

Programmable Stitch Creator consente di creare e modificare motivi/punto, che possono essere utilizzati come punti di riempimento programmabili o punti tema in Layout & Editing e Design Center.

Operazioni di base di Programmable Stitch Creator

Programmable Stitch Creator è un'applicazione per la creazione, la modifica e il salvataggio di disegni/punti che può essere utilizzato per la cucitura di punti di riempimento programmabili o di punti tema. È possibile creare i due tipi seguenti di disegni nel modo corrispondente.

disegni/punti riempimento/timbro

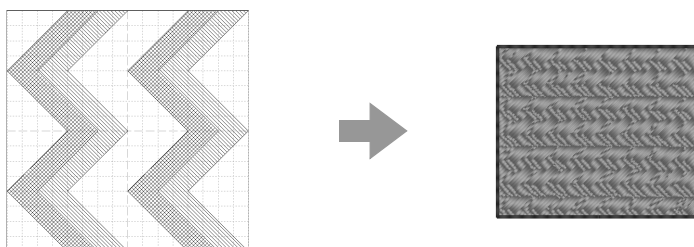

- È possibile utilizzare questi disegni come disegni timbrati e per la cucitura con punti di riempimento programmabili in Layout & Editing o Design Center.
- È possibile creare questi disegni con una linea singola o linee multiple. Inoltre, è possibile utilizzare questi disegni per creare un effetto incassato/in rilievo nelle aree cucite.
- Questi disegni vengono creati nel modo Riempimento/Timbro.

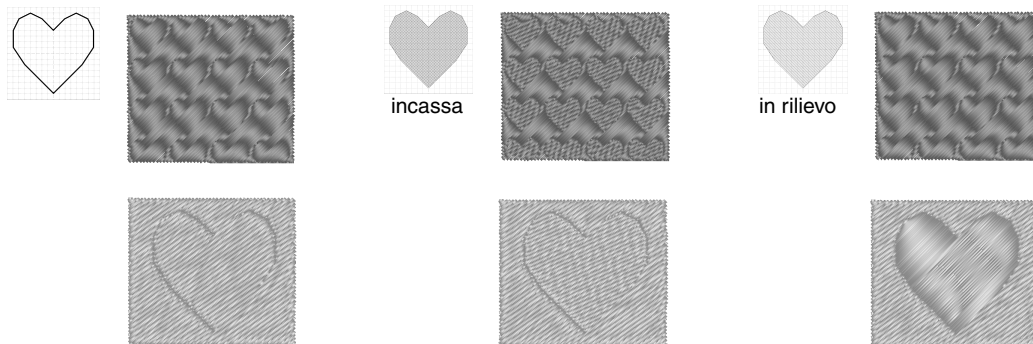

disegni/punti tema

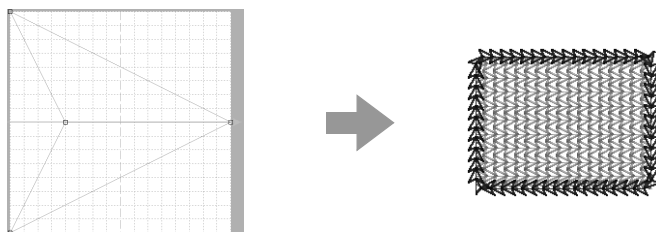

- È possibile utilizzare questi disegni per la cucitura di linee con tema punto e per la cucitura di aree con tema punto, punto per cordoncini e punto battuto in Layout & Editing o Design Center.
- Questi disegni vengono creati con una linea singola, che conferisce l'aspetto di una cucitura unica e sono utilizzati per la cucitura decorativa a macchina.
- Questi disegni vengono creati nel modo Tema.

Creazione di motivi/punti riempimento/timbro

È possibile modificare i disegni/punti programmabili esistenti per creare nuovi disegni.

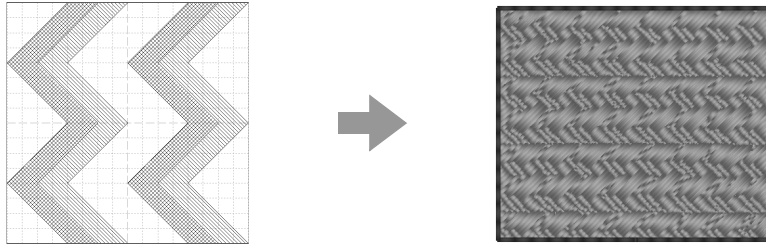

| | |
|--------------------|---|
| Passaggio 1 | Apertura di un disegno/punto riempimento/timbro |
| Passaggio 2 | Tracciamento di linee per modificare il disegno/punto riempimento/timbro |
| Passaggio 3 | Applicazione degli effetti incassato/in rilievo al disegno/punto riempimento/timbro |
| Passaggio 4 | Salvataggio del disegno/punto riempimento/timbro modificato |
| Passaggio 5 | Utilizzo dei disegni/punti riempimento/timbro modificati in Layout & Editing |

passaggio 1 Apertura di un disegno/punto riempimento/timbro

Innanzitutto, apriremo un motivo/punto riempimento/timbro da modificare. In questo esempio, utilizzeremo il disegno **wave1.pas**.

1 Fare clic su (Start), quindi selezionare **Tutti i programmi, PE-DESIGN NEXT, Strumenti e Programmable Stitch Creator**.

2 Fare clic su **1** e **2**.

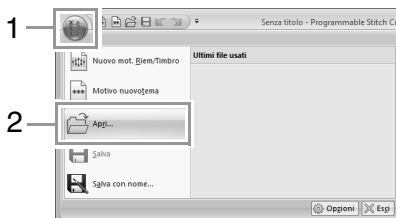

3 Selezionare File Riempimento/Timbro (*.PAS) nel selettore Tipo file. Selezionare il file del motivo **wave1.pas**.

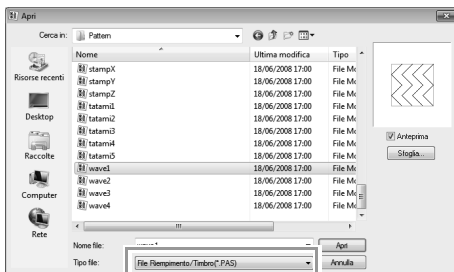

Il percorso del file del motivo è il seguente. Ad esempio, (Unità in cui è installato PE-DESIGN)\Programmi (Programmi (x86))\Brother\PE-DESIGN NEXT\Pattern.

Promemoria:

Per visualizzare i dati contenuti nella cartella selezionata sotto forma di icone, fare clic su **Sfoggia nella finestra di dialogo Sfoggia**.

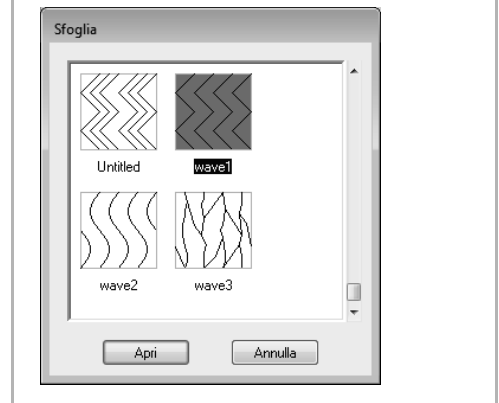

passaggio 2 Tracciamento di linee per modificare il disegno/punto riempimento/timbro

1 Fare clic su **1** e **2**.

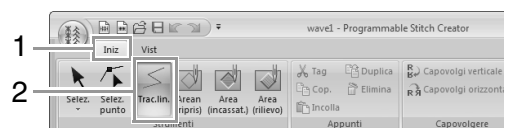

2 Fare clic sui punti da 1 a 4.

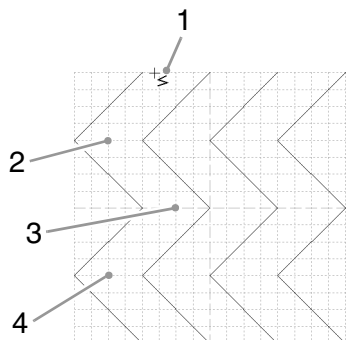

Promemoria:

• Per rimuovere l'ultimo punto inserito, fare clic con il tasto destro del mouse.

"Ridefinizione di un disegno/punto riempimento/timbro" a pagina 239

• È possibile modificare l'ampiezza della griglia.

"Modifica delle impostazioni della griglia" a pagina 249

3 Fare doppio clic su 5 (punto finale).

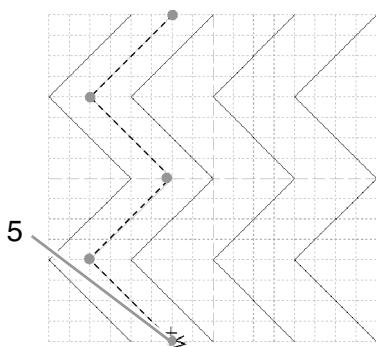

4 Ripetere le operazioni precedenti.

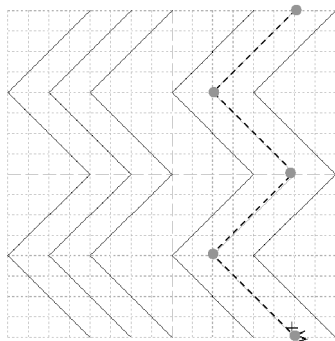

passaggio 3 Applicazione degli effetti incassato/in rilievo al disegno/punto riempimento/timbro

1 Fare clic su 1, quindi fare doppio clic su 2. Fare clic su 3, quindi fare doppio clic su 4.

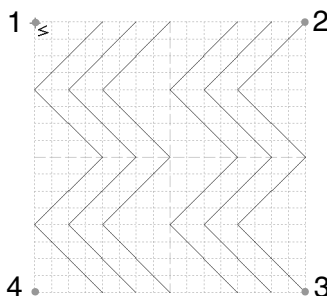

→ Le linee vengono tracciate lungo i bordi superiore e inferiore della Pagina disegno.

Promemoria:

Per creare un effetto, le linee devono formare un'area chiusa.

2 Fare clic su 1 e 2, quindi fare clic sulla prima e sulla quarta area dell'onda.

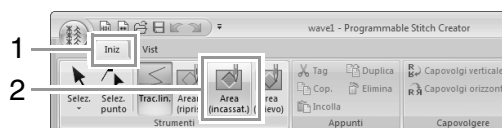

→ Queste aree sono visualizzate in rosso e saranno cucite con punti corti per creare l'effetto incassato.

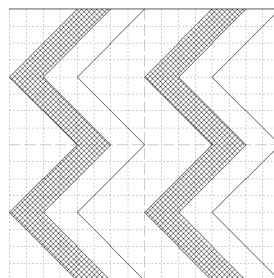

- 3 Fare clic su 1, quindi fare clic sulla seconda e sulla quinta area dell'onda.

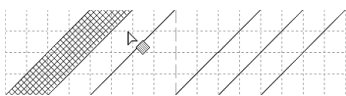
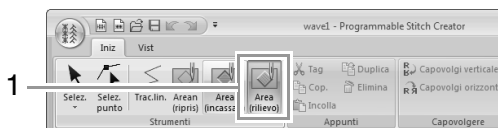

→ Quest'area è visualizzata in blu e sarà cucita senza punti bassi per creare l'effetto in rilievo.

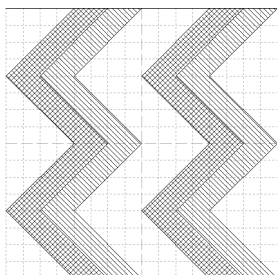

Promemoria:

Per rimuovere l'effetto incassato/in rilievo, fare clic sullo strumento **Area (ripis)**. Fare clic su 1 e 2, quindi fare clic su un'area con un effetto applicato.

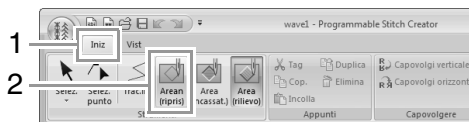

passaggio 4 Salvataggio del disegno/punto riempimento/timbro modificato

I disegni/punti riempimento/timbro vengono salvati in formato .pas.

- 1 Fare clic su 1 e 2.

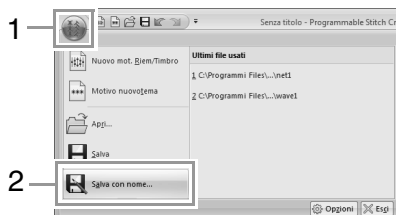

- 2 Selezionare l'unità e la cartella, quindi digitare il nome del file.

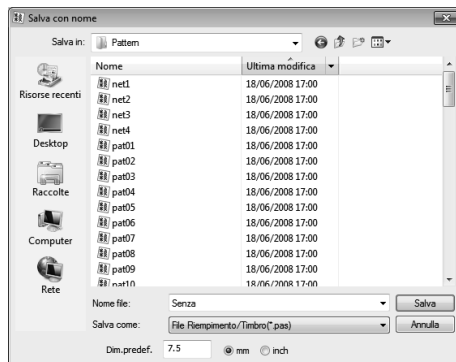

Quando si salva un motivo riempimento/timbro, specificare le dimensioni in **Dim.predef.** Fare clic su **mm** o **inch** per selezionare le unità di misura.

- 3 Fare clic su **Salva**.

passaggio 5 Utilizzo dei disegni/punti riempimento/timbro modificati in Layout & Editing

- 1 Avviare **Layout & Editing**.
- 2 Selezionare un disegno da ricamo.
- 3 Dal selettore **Tipo cucitura area** (nella scheda **Attributi**), selezionare **Punti di riempimento Prog.**
- 4 Visualizzare la scheda **Attributi di cucitura**.
☞ "Specifica degli attributi di cucitura" a pagina 60
- 5 Fare clic su  sotto **Riempimento programmabile** nella sezione **Cucitura area**.

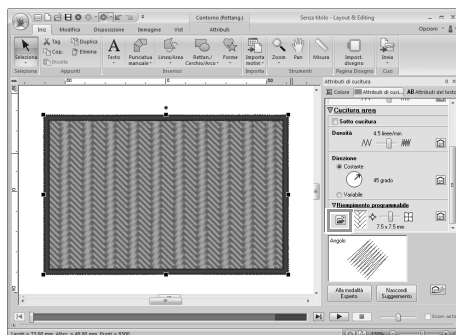

- 6 Selezionare l'unità e la cartella in cui è stato salvato il disegno al Passaggio 4.

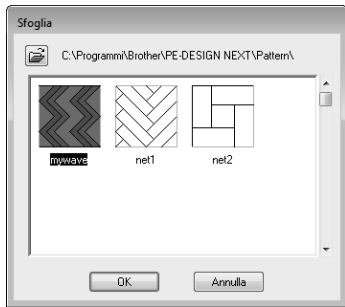

- 7 Fare clic sul disegno/punto riempimento/timbro modificato, quindi fare clic su **OK**.

→ Il disegno viene applicato alle aree interne del disegno da ricamo.

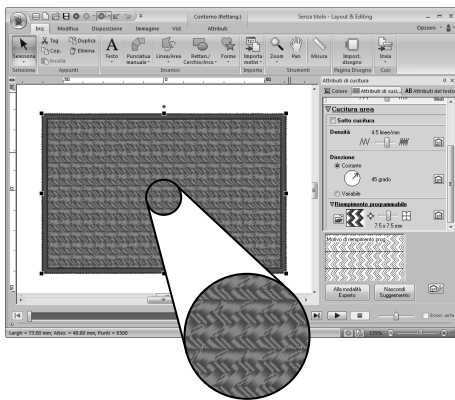

Promemoria:

- È inoltre possibile applicare un motivo/punto riempimento/timbro come timbro utilizzando gli Strumenti timbro.



*“Applicazione e modifica di timbri”
a pagina 62*

- Per risultati ottimali, fare riferimento a “Note sui punti di riempimento programmabili e sui timbri” a pagina 309.

Modifica di un disegno nel modo Riempimento/timbro

■ Selezione di motivi

1. Per utilizzare lo strumento Seleziona, fare clic su 1, quindi su 2.

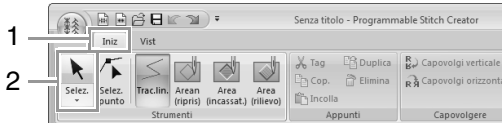

2. Fare clic sul disegno.

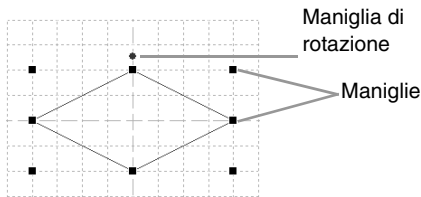

3. Per selezionare un disegno aggiuntivo, tenere premuto il tasto **Ctrl** e fare clic sull'altro disegno.

📖 Promemoria:

- È anche possibile selezionare i disegni trascinando il puntatore sul disegno.
- Tenere premuto il tasto **Ctrl** e fare clic su un motivo selezionato per deselezionarlo.

■ Spostamento dei disegni

I motivi selezionati possono essere spostati mediante trascinamento.

📖 Promemoria:

- Per spostare il disegno in direzione orizzontale o verticale, tenere premuto il tasto **Maiusc** mentre si trascina.
- Premendo i tasti freccia, si sposta il disegno selezionato di un contrassegno di griglia nella direzione indicata dalla freccia sul tasto.

■ Adattamento di motivi

Trascinare una maniglia del motivo selezionato per regolarne le dimensioni. Trascinare la maniglia di rotazione per ruotare il motivo.

📖 Promemoria:

- Se si tiene premuto il tasto **Maiusc** quando si trascina la maniglia, il disegno sarà ingrandito o ridotto dalla parte centrale del disegno.
- Per capovolgere il motivo o i motivi selezionati verso l'alto o verso il basso o per capovolgere il motivo o i motivi selezionati a destra/sinistra, fare clic su 1, quindi su 2.

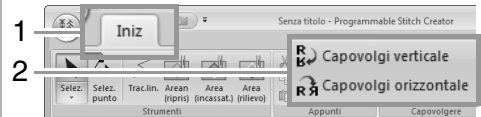

- Utilizzando comandi diversi da quelli indicati sopra, è possibile eseguire altri tipi di modifiche, ad esempio, duplicazione o eliminazione.

👉 “Menu/Strumenti” di “Programmable Stitch Creator” a pagina 293.

■ Ridefinizione di un disegno/punto riempimento/timbro

1. Fare clic su 1, quindi su 2.

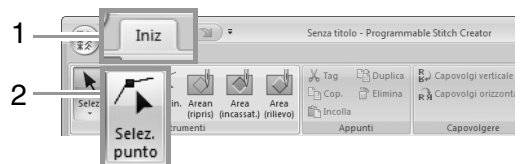

2. Fare clic sulla linea spezzata.

3. Per modificare un punto, fare clic sul punto per selezionarlo.

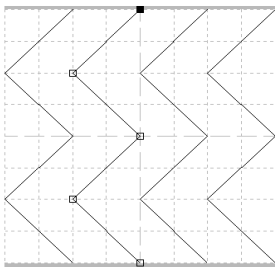

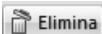

■: punto selezionato
□: punto non selezionato

- Per spostare il punto, trascinarlo nella nuova posizione.
- Per inserire un punto, fare clic sulla linea per aggiungere un nuovo punto.
→ Viene visualizzato come selezionato un nuovo punto.
- Per eliminare il punto, fare clic su  o premere il tasto **Canc**.



Promemoria:

- Se una linea è costituita da due punti e si elimina uno di questi, si eliminerà tutta la linea.
- Per selezionare più punti, tenere premuto il tasto **Ctrl** mentre si fa clic sui punti o si trascina il puntatore sui punti.
- Tenendo premuto il tasto **Ctrl** mentre si preme il tasto  o . La direzione di selezione cambia verso il punto finale o iniziale.
- Tenendo premuto il tasto **Maiusc** mentre si trascinano i punti. I punti vengono spostati orizzontalmente o verticalmente.
- Premere un tasto freccia. I punti si spostano nella direzione della freccia sul tasto.

Creazione di un motivo/tema punto

Di seguito creeremo un nuovo disegno/tema punto. I motivi tema punto vengono creati nel modo tema.

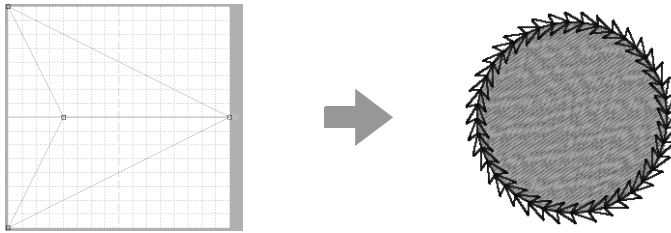

| | |
|--------------------|---|
| Passaggio 1 | Attivare il modo Tema |
| Passaggio 2 | Definizione di una linea singola per creare un disegno/tema punto |
| Passaggio 3 | Salvataggio del disegno/tema punto creato |
| Passaggio 4 | Utilizzo del disegno/tema punto modificato in Layout & Editing |

passaggio 1 Attivare il modo Tema

- 1 Avviare Programmable Stitch Creator.
- 2 Fare clic su 1 e 2.

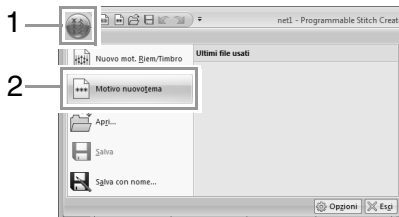

passaggio 2 Definizione di una linea singola per creare un disegno/tema punto

Nel **modo Tema** è possibile creare disegni originali modificando la forma di una linea singola.

- 1 Fare clic su 1 e 2.

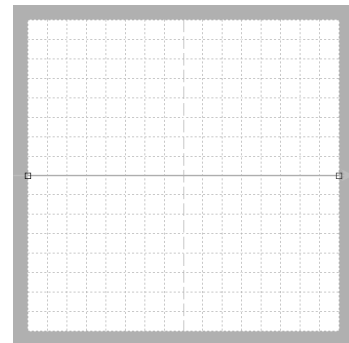
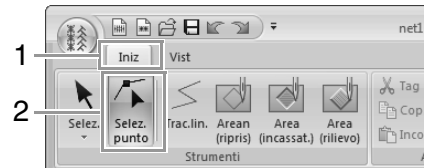

Quadrato blu: punto iniziale
Quadrato rosso: punto finale

- 2 Selezionare **0**, quindi trascinare il punto.
La linea che si muove diventa verde quando si sposta un punto.

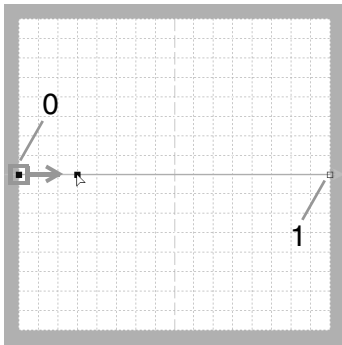

- 3 Fare clic sulla linea per inserire punti.
Fare clic su **2** posizionato tra 0 e 1.
Fare clic su **3** posizionato tra 2 e 1.

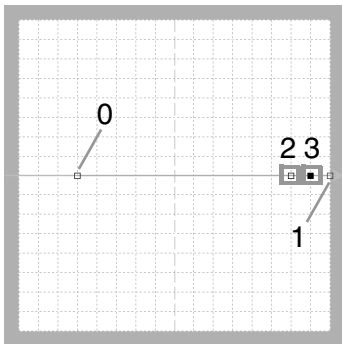

- 4 Selezionare **3**, quindi trascinare il punto.

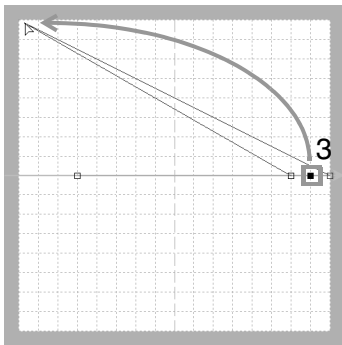

- 5 Fare clic tra 1 e 3 per inserire il punto **4**, quindi trascinare il punto **4**.

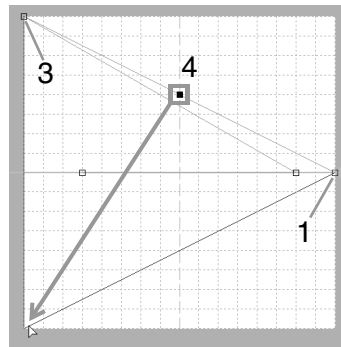

- 6 Fare clic su **5** posizionato tra 3 e 4, quindi trascinare il punto a 0.
Selezionare **2**, quindi trascinare il punto a 1.

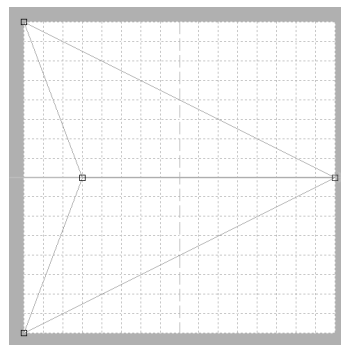
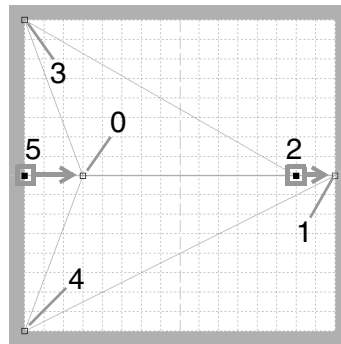

 **Promemoria:**

- Per spostare il punto in senso orizzontale o verticale, tenere premuto il tasto **(Maiusc)** mentre si trascina.
- Premendo i tasti freccia, si sposta il punto selezionato di un contrassegno di griglia nella direzione indicata dalla freccia sul tasto. Se la griglia non è visualizzata, il disegno si sposta di una distanza minore del più piccolo intervallo della griglia nella direzione indicata dalla freccia sul tasto.
- Per eliminare un punto selezionato, premere il tasto **(Canc)**.
- Questi motivi possono essere applicati nella cucitura linea e area in Layout & Editing e nella cucitura di aree in Design Center.

passaggio 3 Salvataggio del disegno/tema punto creato

I disegni/punti tema vengono salvati in formato .pmf.

- 1** Fare clic su **1** e **2**.

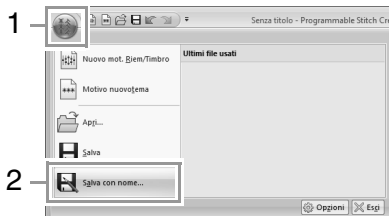

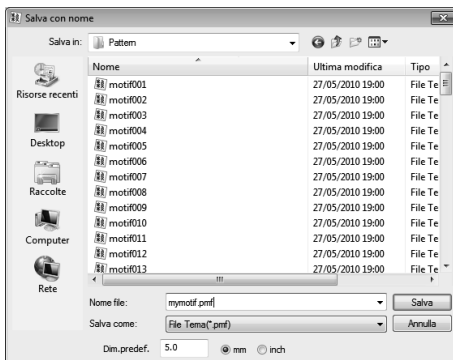

- 2** Selezionare l'unità e la cartella, quindi digitare il nome del file.



→ Quando si salva un motivo tema, specificare le dimensioni in **Dim.predef.**. Fare clic su **mm** o **inch** per selezionare le unità di misura.

- 3** Fare clic su **Salva**.

passaggio 4 Utilizzo del disegno/tema punto modificato in Layout & Editing

- 1** Avviare Layout & Editing.
- 2** Selezionare un disegno da ricamo.
- 3** Dal selettore **Tipo cucitura contorno** (nella scheda **Attributi**), selezionare **Tema Punto**.
- 4** Visualizzare la scheda **Attributi di cucitura**.
 "Specifica degli attributi di cucitura" a pagina 60
- 5** Fare clic su  sotto **Tema** nella sezione **Cucitura contorno**.

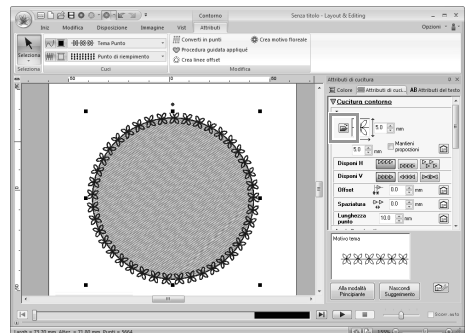

- 6** Selezionare l'unità e la cartella in cui è stato salvato il disegno al Passaggio 3.

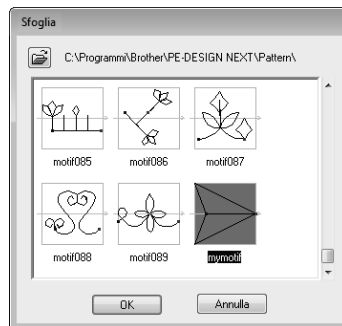

7 Fare clic sul disegno/tema punto creato, quindi su **OK**.

→ Il disegno viene applicato ai contorni del disegno da ricamo.

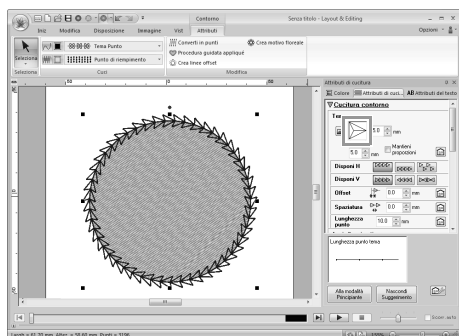

Promemoria:

È possibile utilizzare un disegno/tema punto quando è stato selezionato il tema punto, il punto per cordoncini o il punto battuto come tipo di cucitura di un'area.

Modifica di un motivo nel modo Tema

■ Spostamento ed eliminazione di più punti contemporaneamente

1. Fare clic su 1, quindi su 2.

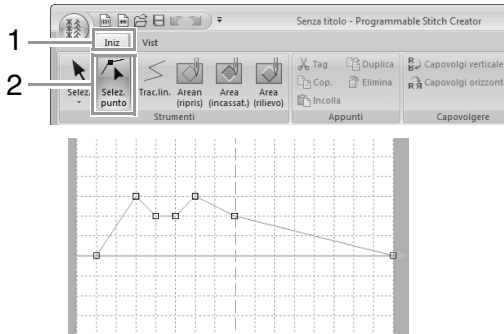

Quadrato blu: punto iniziale
Quadrato rosso: punto finale

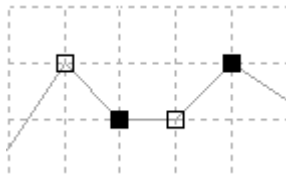

2. Per selezionare un punto singolo, fare clic su un quadrato vuoto.

Per selezionare più punti, tenere premuto il tasto **Ctrl** mentre si fa clic sui punti o si trascina il puntatore sui punti.



■: punto selezionato
□: punto non selezionato

📖 Promemoria:

Tenendo premuto il tasto **Ctrl** mentre si preme il tasto  o . La direzione di selezione cambia verso il punto finale o iniziale.

3. Modificare i punti.

- Per spostare i punti, trascinarli nella posizione desiderata.
- Per eliminare il punto, fare clic su

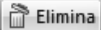
 **Elimina** o premere il tasto **Canc**.

⚠️ Nota:

Il punto iniziale (quadrato blu) e il punto finale (quadrato rosso) non possono essere eliminati.

■ Adattamento di motivi

1. Fare clic su 1, quindi su 2.

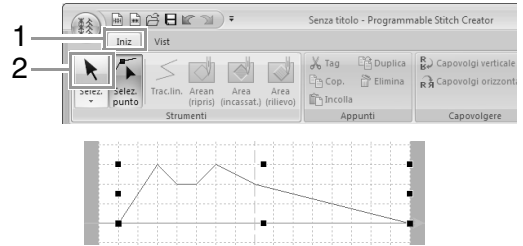

2. Trascinare la maniglia per regolare il(i) disegno(i) con le dimensioni desiderate.

📖 Promemoria:

- Se si tiene premuto il tasto **Maiusc** quando si trascina la maniglia, il disegno sarà ingrandito o ridotto dalla parte centrale del disegno.
- Per capovolgere il motivo lungo un asse verticale, fare clic su (1).
- Per capovolgere il motivo lungo un asse orizzontale, fare clic su (2).

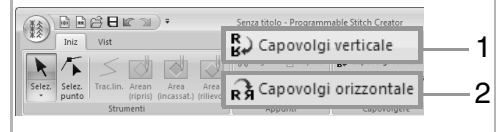

Finestra Programmable Stitch Creator

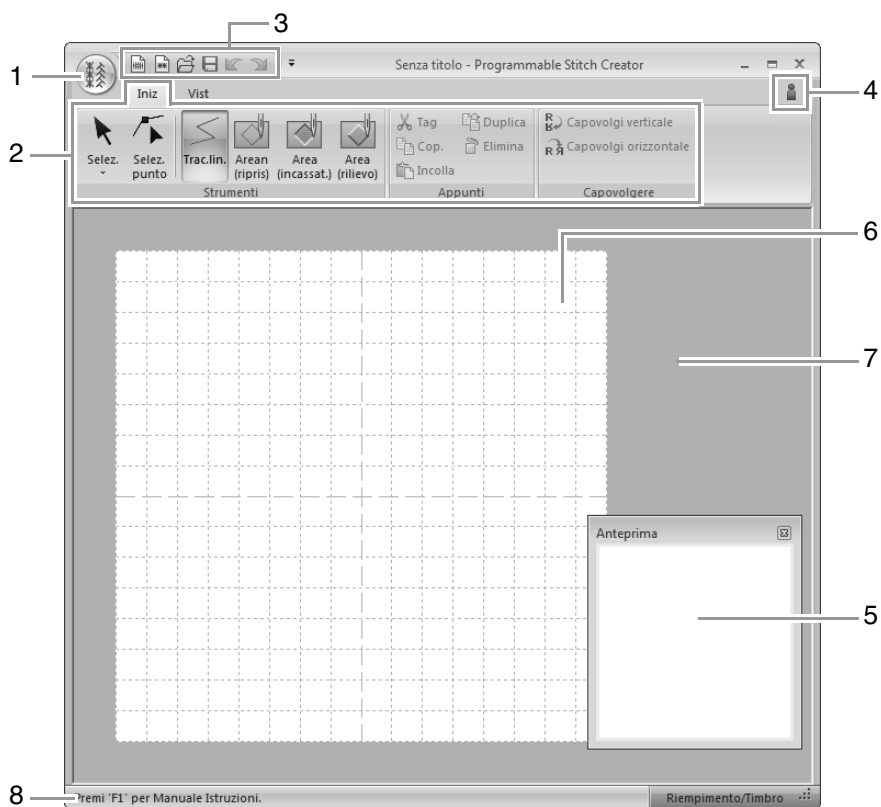

1 Pulsante Applicazione

2 Barra multifunzione

3 Barra di accesso rapido

4 Pulsante Guida

5 Finestra Anteprima (👉 p. 247)

Mostra il modo in cui ciascun disegno sarà cucito.

6 Pagina disegno

7 Area di lavoro

8 Barra di stato

👉 "Descrizione delle finestre" a pagina 20

Apertura di un modello

Apertura di un'immagine sullo sfondo

1. Fare clic su **1**, quindi su **2**.

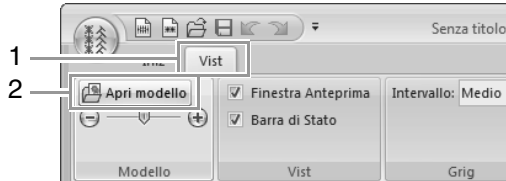

2. Selezionare l'unità, la cartella e il file e fare clic su **Apri** o fare doppio clic sull'icona del file.

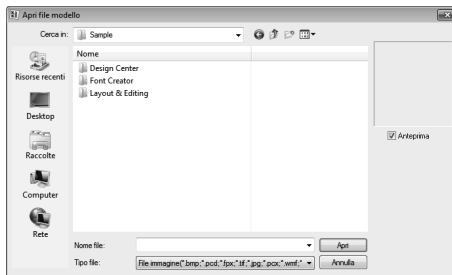

Promemoria:

- È possibile aggiungere solo un'immagine all'area di lavoro. Se si cerca di visualizzare un'immagine diversa, questa sostituirà quella precedente.
- Esistono molti tipi diversi di file che è possibile aprire.

"Formati dei file immagine" a pagina 141

Modifica della densità dell'immagine di sfondo

1. Fare clic su **1** e trascinare lo slider (**2**) oppure fare clic su o .

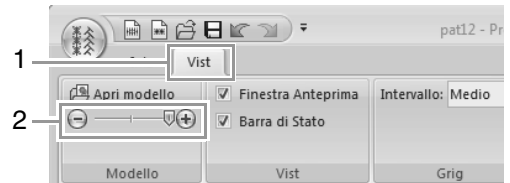

Nascondi (disattivo) 50% 100%
25% 75%

Promemoria:

- Questa funzione non è disponibile se non sono state importate immagini modello nell'area di lavoro.
- Premere il tasto di scelta rapida (**F6**) per passare dalla visualizzazione dell'immagine (Attivo (100%)) alla visualizzazione attenuata dell'immagine a ogni livello di densità (75%, 50% e 25%) o alla non visualizzazione dell'immagine (Disattivo).

Finestra Anteprima

Per mostrare/nascondere la Finestra Anteprima, fare clic su **1**, quindi su **2**.

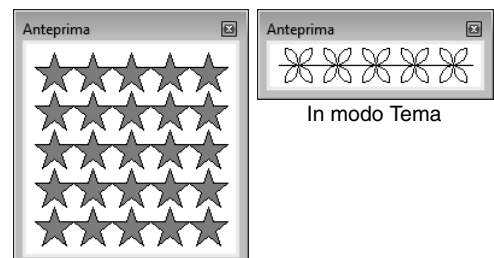
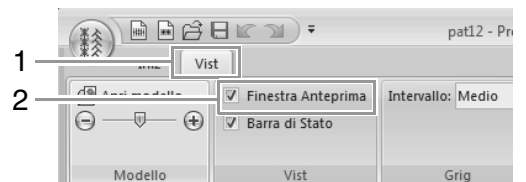

In modo Riempimento/Timbro

In modo Tema

Salvataggio dei disegni

Sovrascrittura

Fare clic su **1**, quindi su **2**.

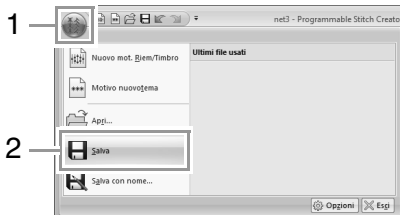

→ Se non è stato specificato il nome del file o nel non è possibile trovare il file, sarà visualizzata la finestra di dialogo **Salva con nome**.

Salvataggio con un nuovo nome

I file vengono salvati come file .pas in modo Riempimento/Timbro e come file as .pmf in modo Tema.

1. Fare clic su **1**, quindi su **2**.

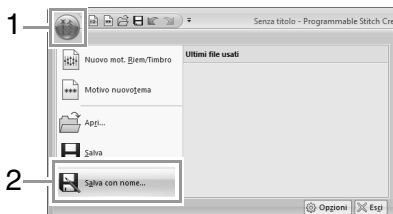

2. Selezionare l'unità e la cartella, quindi digitare il nome del file.

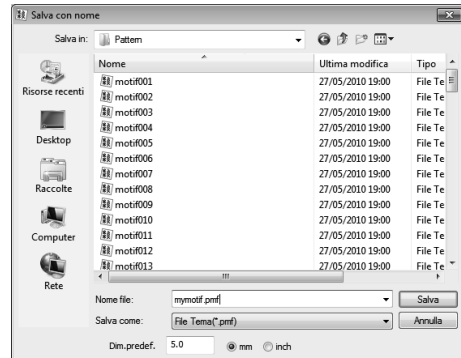

→ Quando si salva un motivo tema, specificare le dimensioni in **Dim.predef.**. Fare clic su **mm** o **inch** per selezionare le unità di misura.

3. Fare clic su **Salva**.

Promemoria:

In Layout & Editing o Design Center è possibile utilizzare i file salvati.

 *“passaggio 5 Utilizzo dei disegni/ punti riempimento/timbro modificati in Layout & Editing” a pagina 237 e “passaggio 4 Utilizzo del disegno/tema punto modificato in Layout & Editing” a pagina 243*

Modifica delle impostazioni

Modifica delle impostazioni della griglia

Fare clic su **1**, **2** e **3**.



Nessuno: non viene visualizzata alcuna griglia.

Stretta: la spaziatura delle linee della griglia viene modificata a $1/32$ della larghezza della Pagina Disegno.

Media: la spaziatura delle linee della griglia viene modificata a $1/16$ della larghezza della Pagina Disegno.

Larga: la spaziatura delle linee della griglia viene modificata a $1/8$ della larghezza della Pagina Disegno.

Font Creator

Con Font Creator è possibile creare caratteri personalizzati. I caratteri possono essere richiamati per l'utilizzo in Layout & Editing.

Operazioni di base Font Creator

Con Font Creator è possibile creare e modificare i caratteri personalizzati da utilizzare in Layout & Editing. Utilizzando questi caratteri personalizzati, è possibile creare disegni da ricamo originali.

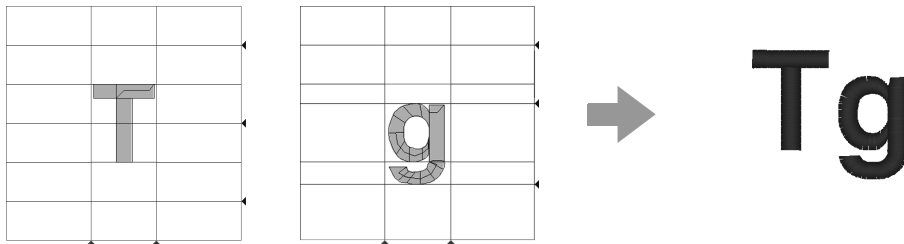

| | |
|--------------------|--|
| Passaggio 1 | Apertura di un'immagine di sfondo |
| Passaggio 2 | Creazione di un disegno con caratteri |
| Passaggio 3 | Creazione di altri disegni con caratteri |
| Passaggio 4 | Salvare il disegno con caratteri |
| Passaggio 5 | Creazione di un disegno da ricamo utilizzando i caratteri creati |

passaggio 1 Apertura di un'immagine di sfondo

1 Fare clic su (Start), quindi selezionare **Tutti i programmi, PE-DESIGN NEXT, Strumenti e Font Creator.**

2 Fare clic su **1, 2 e 3.**

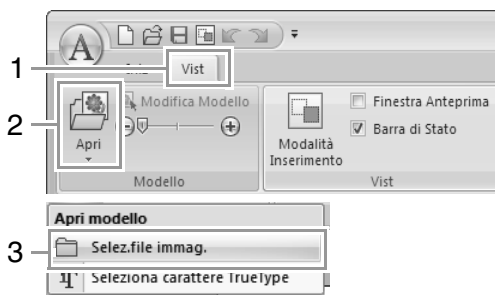

3 Importare **Capital_T.bmp.**

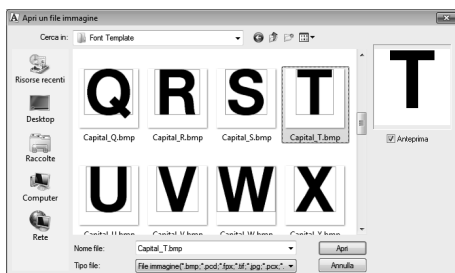

Il percorso del file dell'immagine è il seguente.

**Documenti \PE-DESIGN NEXT\Sample\
Font Creator\Font Template**

Promemoria:

Esistono molti tipi diversi di file che è possibile aprire.

"Formati dei file immagine" a pagina 141

4 Spostare il carattere in modo che la parte superiore sia allineata alla **Linea maiuscola**. Per regolare l'altezza del carattere, trascinare una maniglia per regolare l'altezza tra la **Linea maiuscola** e la **Linea di base**.

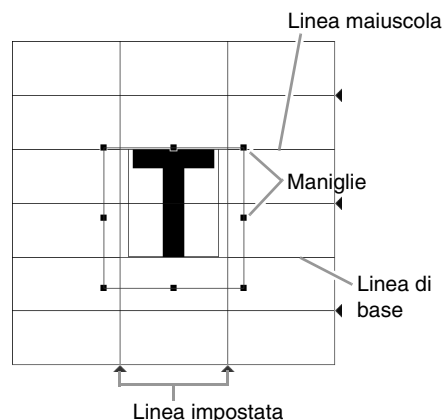

Promemoria:

• *Le linee rosse vengono aggiunte sopra, sotto e a sinistra e a destra dell'immagine di esempio. Utilizzare queste linee come guida per regolare **Linea di base**, **Linea maiuscola** e **Linea impostata**.*

• *Se le maniglie sono scomparse, fare clic con il tasto destro del mouse sull'immagine, quindi fare clic su **Modifica Modello** nel menu visualizzato.*

passaggio 2 Creazione di un disegno con caratteri

- 1 Fare clic su 1, 2 e 3.

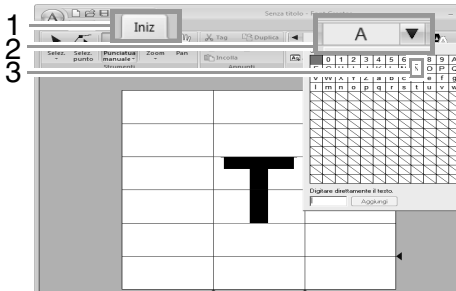



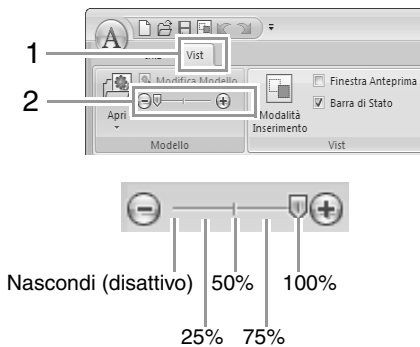

Per questo esempio, selezionare "T".

- 2 Fare clic su 1 e trascinare lo slider 2 per modificare la densità dell'immagine del modello. Per questo esempio impostare la densità al 25% come mostrato di seguito.





- 3 Fare clic su 1 e 2.

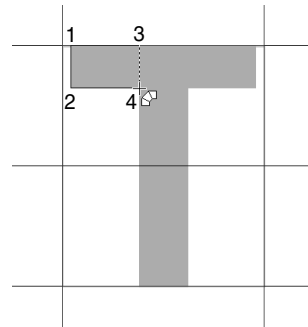

-  : disegno di tipo blocco diritto
-  : disegno di tipo blocco curvo
-  : disegno di tipo blocco diritto creato in modo semiautomatico
-  : disegno di tipo continuo
-  : disegno tipo ad alimentazione

- 4 Fare clic su  . Fare quindi clic nella Pagina Disegno per specificare i punti da 1 (punto iniziale) a 4.



- 5 Fare clic su  , quindi su  . Quindi fare clic sui punti da 5 a 7.

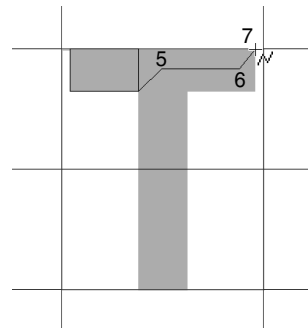

- 6 Fare clic su  , quindi su  . Quindi fare clic sui punti da 8 a 10.

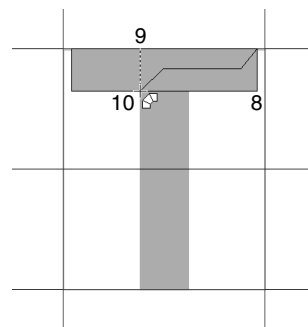

- 7 Fare clic su , quindi su .

Promemoria:

Facendo clic su  a questo punto, è possibile evitare cuciture sovrapposte.

- 8 Fare clic su , quindi su .

Quindi fare clic sui punti da 11 a 12.

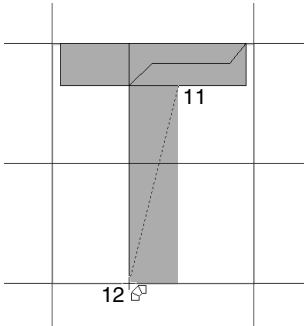

- 9 Fare clic sul punto 13 (l'ultimo punto di tutto il disegno) o fare clic sul punto 13 e premere il tasto **Invio**.

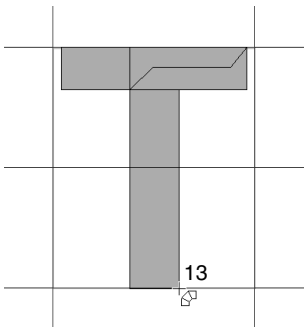

Promemoria:

Per rimuovere l'ultimo punto inserito, fare clic con il tasto destro del mouse o premere il tasto **BackSpace**.

- 10 Fare clic su **1**, quindi trascinare la **Linea impostata** per regolare la larghezza dei caratteri.

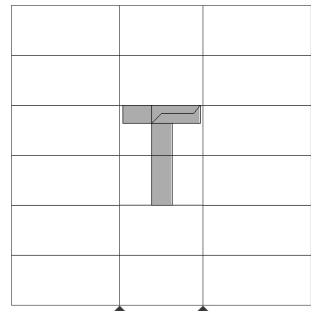

Linea impostata

Trascinare le icone a triangolo per spostare le linee di riferimento blu in modo che siano allineate con la parte superiore e inferiore del carattere.

passaggio 3 Creazione di altri disegni con caratteri

- 1 Importare il file **Small_g.bmp** come è stato importato "T".

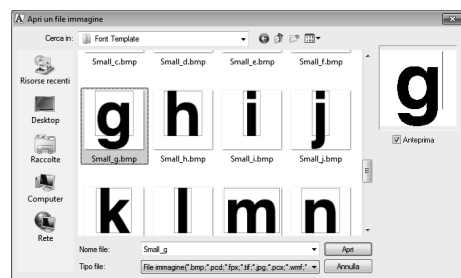

- 2 Fare clic su **1**, **2** e **3**. Per questo esempio, selezionare "g".

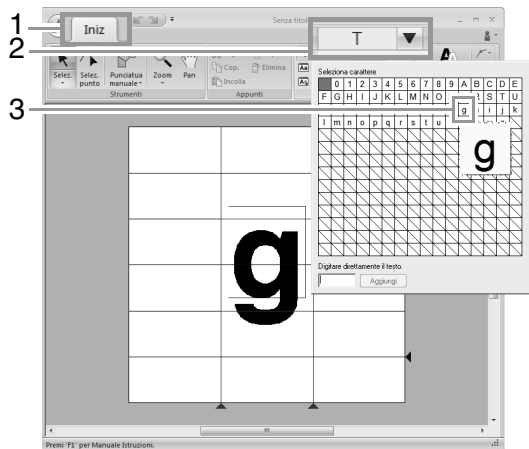

- 3 Regolare le dimensioni e la posizione dei caratteri come è stato regolato "T".

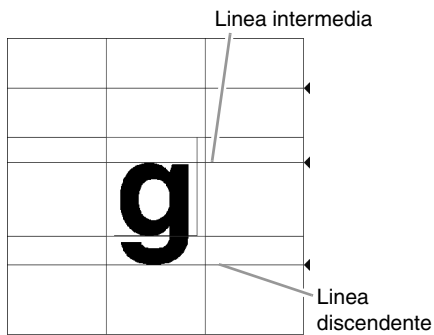

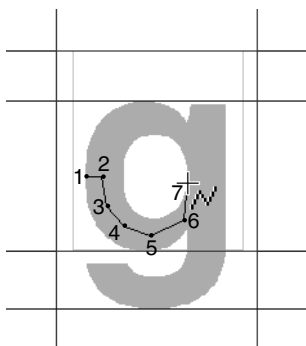

Trascinare le icone a triangolo per spostare le linee di riferimento blu in modo che siano allineate con la parte superiore e inferiore del carattere.

- 4 Fare clic su , quindi su . Quindi fare clic sui punti da 1 a 7.



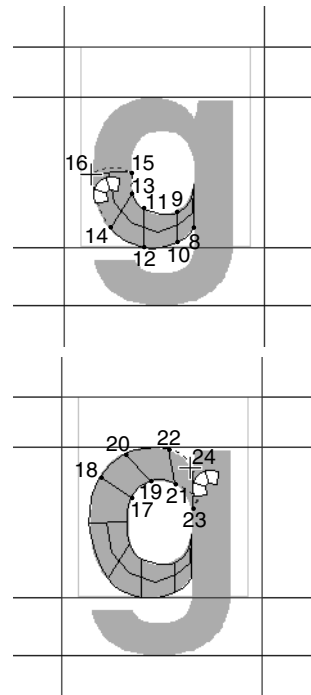

- 5 Fare clic su , quindi su . Quindi fare clic sui punti da 8 a 24.

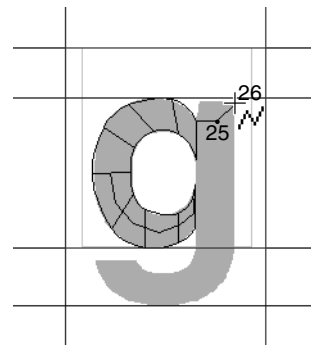

- 6 Fare clic su , quindi su . Quindi fare clic sui punti 25 e 26.



- 7 Fare clic su , quindi su . Quindi fare clic sui punti da 27 a 29.

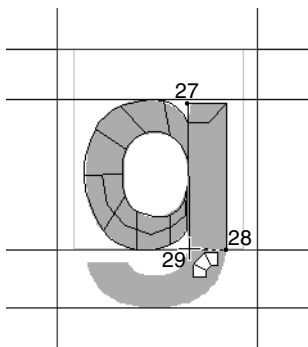

- 8 Fare clic su , quindi su . Quindi fare clic sui punti da 30 a 34.

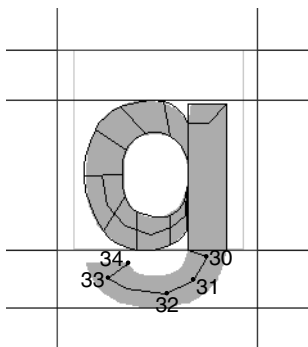

- 9 Fare clic su , quindi su .

Successivamente, fare clic sui punti da 35 a 44, quindi fare doppio clic sul punto 45 (punto finale) o fare clic sul punto 45 e premere il tasto **Invio**.

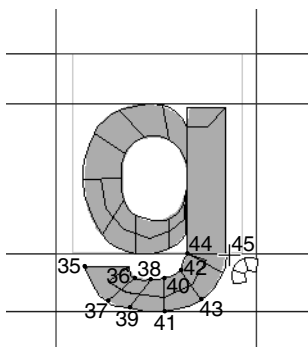

- 10 Fare clic su **1**, quindi trascinare la **Linea impostata** per regolare la larghezza dei caratteri.

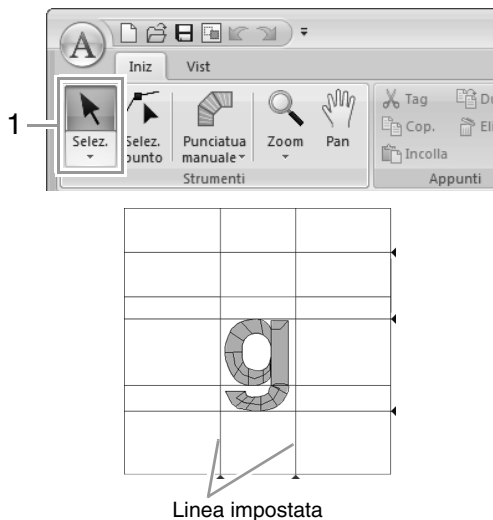

passaggio 4 Salvare il disegno con caratteri

- 1 Fare clic su **1** e **2**.

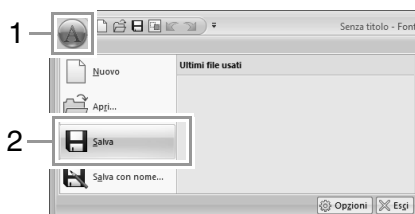

- 2 Selezionare la cartella **MyFont** seguendo il percorso seguente.

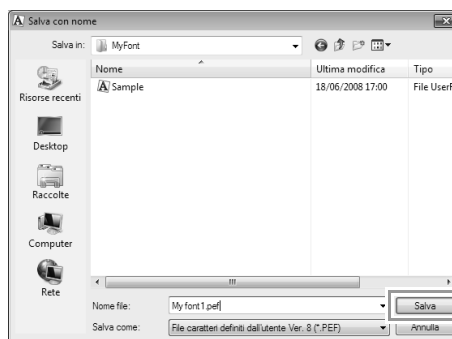

Ad esempio, (Unità in cui è installato PE-DESIGN)\Programmi (Programmi (x86))\Brother\PE-DESIGN NEXT\MyFont. Digitare quindi il nome del file. Per questo esempio, digitare il nome "My font 1".

Fare clic su **Salva**.

Nota:

- Il carattere creato viene salvato nella cartella **MyFont** seguendo il percorso seguente.
- Il carattere non potrà essere utilizzato in Layout & Editing se salvato in un'altra cartella.
Ad esempio, (Unità in cui è installato PE-DESIGN)\Programmi (Programmi (x86))\Brother\PE-DESIGN NEXT\MyFont.
- Se parte del disegno con caratteri supera le dimensioni della Pagina disegno, viene visualizzato un messaggio. Modificare il disegno con caratteri in modo che nessuna parte superi le dimensioni della Pagina disegno, quindi salvare nuovamente il disegno.

Promemoria:

Se l'immagine di sfondo è visualizzata, le rispettive informazioni saranno salvate con il file di caratteri. All'apertura successiva del file di caratteri viene visualizzata l'immagine di sfondo.

passaggio 5 Creazione di un disegno da ricamo utilizzando i caratteri creati

- 1 Avviare Layout & Editing.

Nota:

Se Layout & Editing è già avviato, uscire e riavviarlo. Il nuovo carattere viene rilevato all'avvio dell'applicazione.

- 2 Fare clic su 1, 2 e 3.



- 3 Fare clic sul Selettore carattere, quindi selezionare "My font 1".

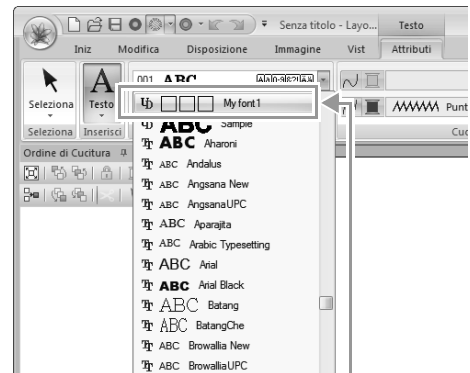

I caratteri creati con Font Creator sono visualizzati con l'icona  davanti al nome del carattere.

Promemoria:

Poiché negli esempi precedenti sono stati creati solo i caratteri per "T" e "g" ("A", "B", "C", ecc. non stati creati), nell'esempio vengono visualizzati solo questi caratteri quando si fa clic sul selettore **Carattere**.

4 Fare clic nella Pagina disegno.

Inserire il testo e premere il tasto **Invio** o fare clic sulla Pagina Disegno.

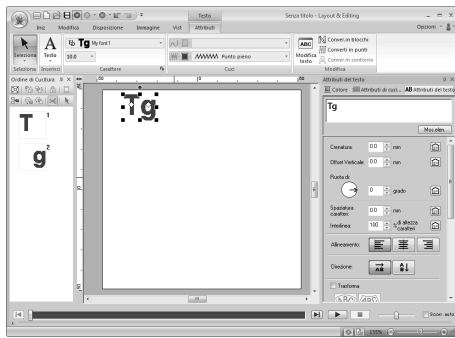
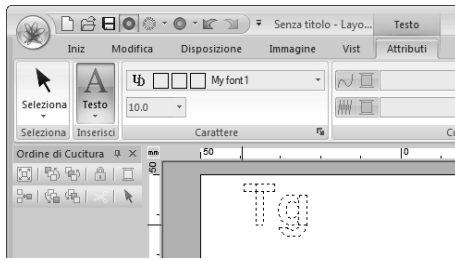

👉 *“Creazioni di motivi da ricamo contenenti testi” a pagina 93*

Finestra Font Creator

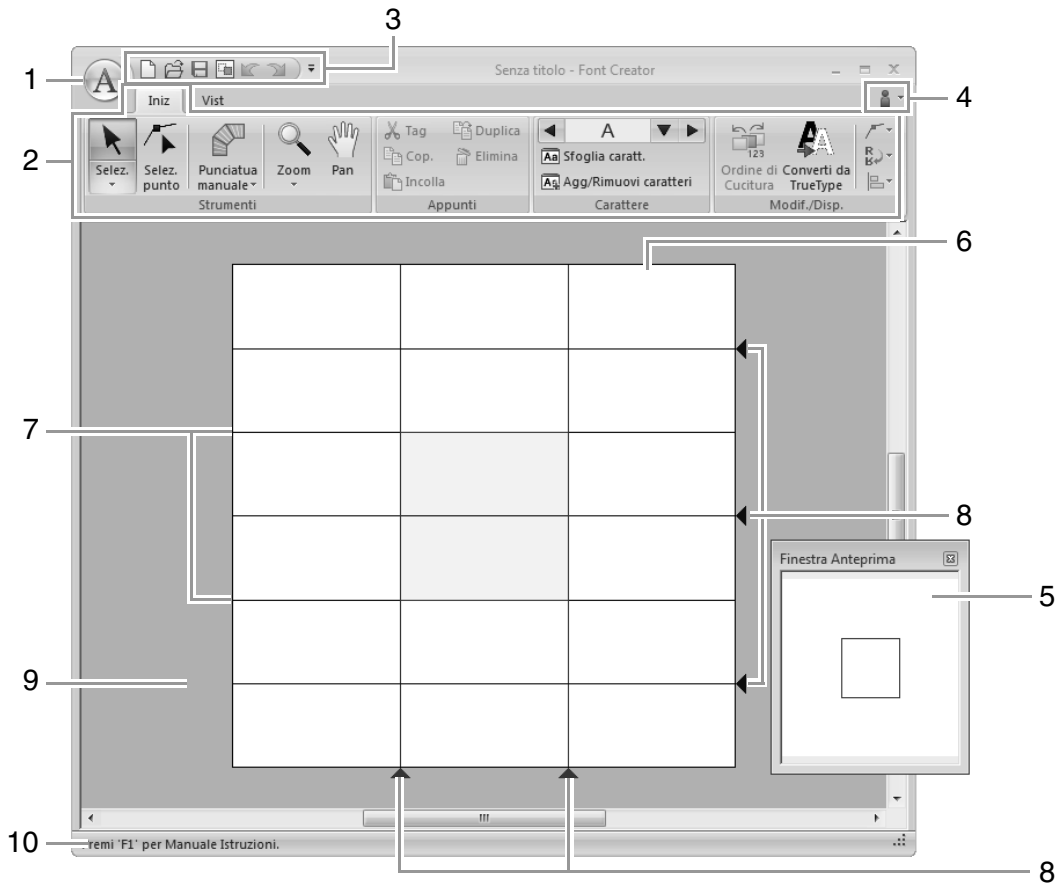

- 1 Pulsante Applicazione
- 2 Barra multifunzione
- 3 Barra di accesso rapido
- 4 Pulsante Guida
- 5 Finestra Anteprima (☞ p. 267)
Mostra il modo in cui ciascun disegno/punto sarà cucito.
- 6 Pagina disegno
- 7 Linee guida (fisse) (☞ p. 260)
- 8 Linee guida (mobili) (☞ p. 260)
- 9 Area di lavoro
- 10 Barra di stato

☞ "Descrizione delle finestre" a pagina 20

Informazioni sulle linee guida della Pagina Disegno

Le linee guida standard per la creazione di caratteri sono visualizzate nelle Pagine disegno. Il contenuto di ciascuna linea guida è indicato di seguito.

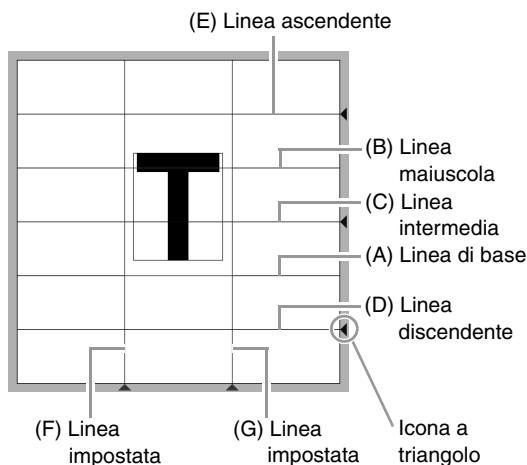

(A) **Linea di base**

(B) **Linea maiuscola**

L'altezza standard del carattere è data dalla distanza tra **Linea di base** e **Linea maiuscola**. Non è possibile spostare queste linee.

(C) **Linea intermedia**

Per il minuscolo, l'altezza standard del carattere è data dalla distanza tra la **Linea di base** e questa linea. È possibile spostare la linea trascinando l'icona a triangolo sul bordo destro.

(D) **Linea discendente**

Questa linea è la misura standard per i caratteri con parti rivolte verso il basso (discendenti), come la "g" e la "y". È possibile spostare la linea trascinando l'icona a triangolo sul bordo destro.

(E) **Linea ascendente**

Questa linea è la misura standard per i caratteri con parti rivolte verso l'alto (ascendenti), come l'accento. È possibile spostare la linea trascinando l'icona a triangolo sul bordo destro.

(F/G) **Linea impostata**

Questa linea indica la larghezza del carattere. È possibile regolare la larghezza del carattere trascinando l'icona a triangolo sul bordo inferiore.



Promemoria:

- Le altezze e le larghezze specificate per **Linea di base**, **Linea maiuscola** e **Linee impostate** sono le maschere di riferimento per la creazione del carattere.
- Quando i caratteri creati con Font Creator sono importati in Layout & Editing, la larghezza e l'altezza dei caratteri diventa l'area seguente.
 - Altezza carattere: da Linea di base (A) a Linea maiuscola (B)
 - Larghezza carattere: da Linea impostata (F) a Linea impostata (G)
- Per allineare l'altezza dei caratteri, la **Linea ascendente**, la **Linea intermedia** e la **Linea discendente** sono uguali con tutti i caratteri. Pertanto, in caso di modifica dell'altezza di una delle linee, si mantiene l'impostazione anche selezionando un altro carattere da modificare.
- Le larghezze delle **Linee impostate** possono essere impostate separatamente per ciascun carattere.

Apertura di un file

Creazione di un nuovo carattere

Fare clic su 1, quindi su 2.

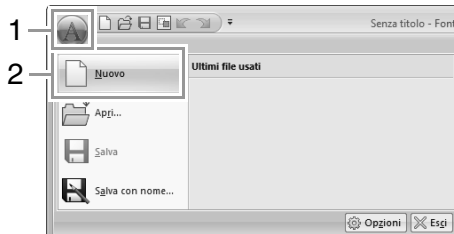

Apertura di un file di caratteri

1. Fare clic su 1, quindi su 2.

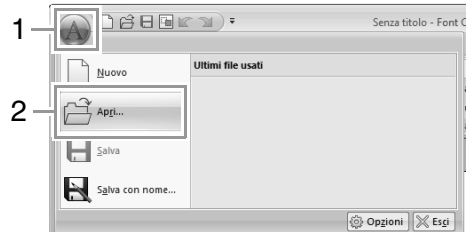

2. Il carattere creato viene salvato nella cartella **MyFont** seguendo il percorso seguente. (Unità in cui è installato PE-DESIGN)\Programmi (Programmi (x86))\Brother\PE-DESIGN NEXTMyFont

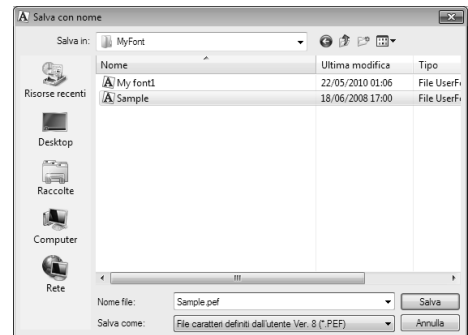

3. Per aprire un file, selezionarlo e fare clic su **Apri** o fare doppio clic sull'icona del file.

Selezione di un carattere e preparazione del modello

Selezione del carattere da creare

■ Selezione dal selettore

Fare clic sui pulsanti freccia destra o sinistra della casella **Seleziona carattere** per selezionare un carattere prima o dopo quello correntemente visualizzato.

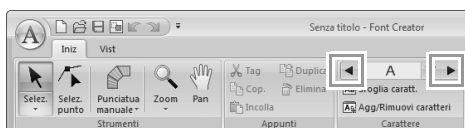

■ Selezione da un elenco di caratteri

1. Fare clic su 1, quindi sulla casella Seleziona carattere (2).

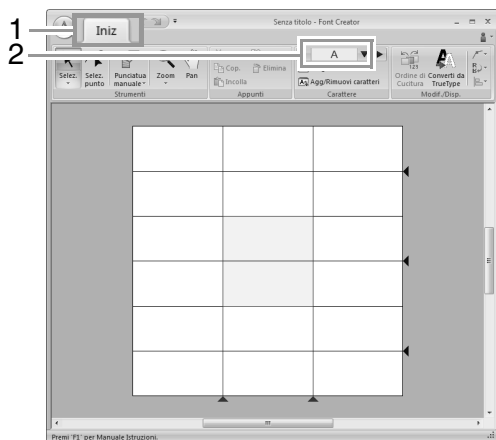

2. Fare clic sul carattere da creare.

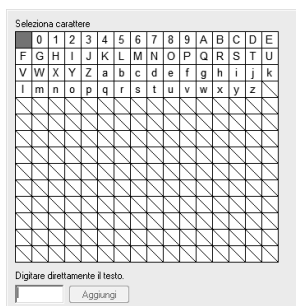

📖 Promemoria:

- I caratteri in cui è già stato creato un disegno vengono visualizzati con uno sfondo blu.
- La casella vuota nell'angolo in alto a sinistra è uno spazio. Fare clic su questa casella per selezionare uno spazio.

! Nota:

Se parte del disegno con caratteri supera le dimensioni della Pagina disegno quando si seleziona un altro carattere, viene visualizzato un messaggio. Prima di selezionare un altro carattere, modificare il disegno con caratteri in modo che nessuna parte superi le dimensioni della Pagina disegno.

■ Aggiunta/eliminazione di caratteri registrati

1. Fare clic su 1, quindi su 2.

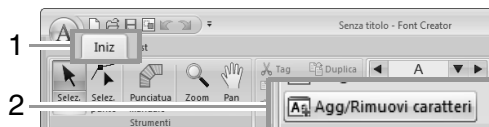

2. Dalla tastiera, immettere il carattere da registrare.

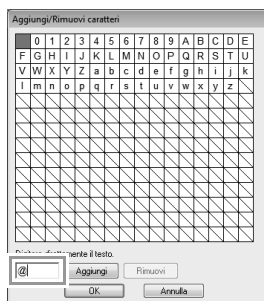

3. Fare clic su **Aggiungi**.

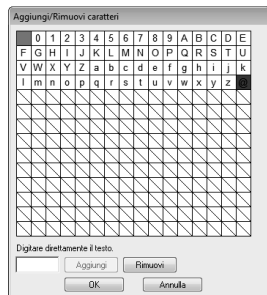

4. Per eliminare un carattere registrato, selezionare il carattere e fare clic su **Rimuovi**.

La casella è selezionata in rosso. Ogni volta che si fa clic su un carattere, questo viene selezionato o deselezionato.

5. Quando è possibile applicare le impostazioni, fare clic su **OK**.



Promemoria:

Se un carattere viene registrato anche se non è stato creato un font, le informazioni per il carattere registrato vengono salvate in un file di caratteri.

Apertura di un modello (carattere TrueType)

1. Fare clic su 1, 2 e 3.

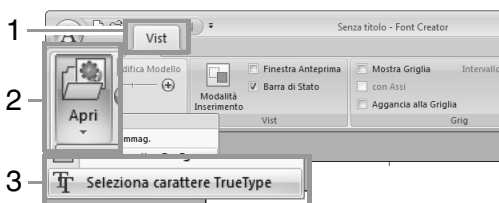

2. Dal selettore **Carattere**, selezionare il carattere. Dal selettore **Stile**, selezionare lo stile del carattere. Quindi fare clic su **OK**.

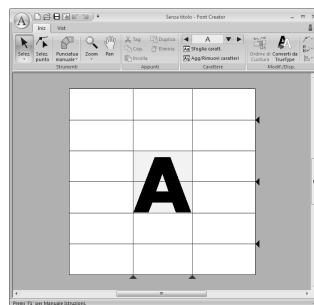

- Mentre si lavora su un carattere in un font, lo stesso font TrueType viene visualizzato fino a quando non si seleziona un modello diverso per lo sfondo. Ogni volta che si seleziona un carattere diverso nella casella **Seleziona carattere**, viene visualizzato il modello del carattere nello stesso carattere TrueType.



Promemoria:

- Se il carattere selezionato nella casella **Seleziona carattere** non è disponibile nel carattere TrueType, come modello viene visualizzato "?".
 - Se è stato selezionato un carattere TrueType come modello, non è possibile spostarlo né ridimensionarlo. E in questo caso può essere automaticamente convertito in un disegno con caratteri.
-  "Conversione automatica di caratteri TrueType" a pagina 264.
- Inoltre, non è possibile tracciare il carattere con lo strumento di punteggiatura di blocchi in modo semiautomatico.

Creazione di un disegno con caratteri

Creazione di motivi con gli strumenti Punciatura manuale

Utilizzando gli strumenti Punciatura manuale, fare clic su **1**, **2** e **3**.



: viene utilizzato per creare disegni a punciatura di tipo blocco diritto (cucitura area).

(Tasto di scelta rapida: **Z**)

: viene utilizzato per creare disegni a punciatura di tipo blocco curvo (cucitura area).

(Tasto di scelta rapida: **X**)

: viene utilizzato per creare disegni a punciatura di tipo blocco diritto in modo semiautomatico.

Con la tracciatura semiautomatica, è possibile specificare punti lungo le linee di un modello.

(Tasto di scelta rapida: **C**)

: viene utilizzato per creare disegni a punciatura di tipo continuo (cucitura area).

(Tasto di scelta rapida: **V**)

: viene utilizzato per creare disegni a punciatura di tipo ad alimentazione (punti saltati).

(Tasto di scelta rapida: **B**)

 "Creazione di un disegno con caratteri" a pagina 253

Promemoria:

- Quando si inseriscono punti, è possibile passare da uno strumento all'altro. Questa operazione risulta estremamente semplice se si utilizzano i tasti di scelta rapida.
- Per usare lo strumento di punciatura di blocchi in modo semiautomatico, occorre un'immagine modello. Se non vi sono immagini, questo strumento creerà un disegno di punciatura in modo analogo allo strumento di punciatura di tipo blocco diritto. Inoltre, non è possibile utilizzare questo strumento se si utilizza un carattere TrueType come modello.
- Dopo aver disegnato il disegno, è possibile trasformare i disegni di tipo blocco diritto in disegni di tipo blocco curvo e viceversa.

 Per ulteriori dettagli, fare riferimento a "In linea retta/In curva" a pagina 266

Conversione automatica di caratteri TrueType

1. Aprire il carattere TrueType da utilizzare come modello.

 "Apertura di un modello (carattere TrueType)" a pagina 263.

2. Fare clic su **1**, quindi su **2**.

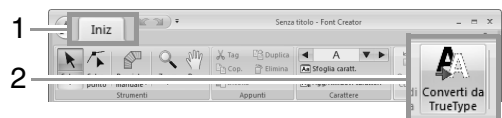

3. Se un carattere TrueType non è stato selezionato come modello, viene visualizzata la finestra di dialogo **Seleziona carattere TrueType**.

Modifica di disegni con caratteri

■ Selezione di motivi

1. Per utilizzare lo strumento Seleziona, fare clic su **1**, quindi su **2**.



2. Fare clic sul disegno.

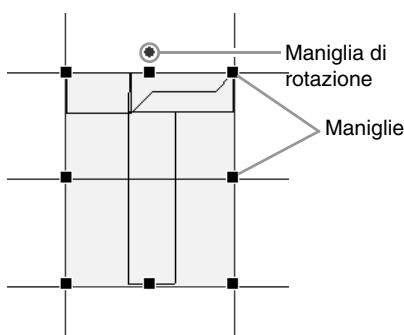

3. Per selezionare un disegno aggiuntivo, tenere premuto il tasto **Ctrl** e fare clic sull'altro disegno.

Promemoria:

- È anche possibile selezionare i disegni trascinando il puntatore sul disegno.
- Tenere premuto il tasto **Ctrl** e fare clic su un motivo selezionato per deselectionarlo.

■ Spostamento dei motivi

I motivi selezionati possono essere spostati mediante trascinamento.

Promemoria:

- Per spostare il disegno in direzione orizzontale o verticale, tenere premuto il tasto **Maiusc** mentre si trascina.
- Premendo i tasti freccia, si sposta il disegno selezionato di un contrassegno di griglia nella direzione indicata dalla freccia sul tasto. Se la griglia non è visualizzata, il disegno si sposta di una distanza minore del più piccolo intervallo della griglia nella direzione indicata dalla freccia sul tasto.

■ Adattamento di motivi

Trascinare una maniglia del motivo selezionato per regolarne le dimensioni. Trascinare la maniglia di rotazione per ruotare il motivo.

Promemoria:

- Se si tiene premuto il tasto **Maiusc** quando si trascina la maniglia, il disegno sarà ingrandito o ridotto dalla parte centrale del disegno.
- Per capovolgere il motivo o i motivi selezionati verso l'alto o verso il basso, fare clic su **1, 2** e **Capovolgì verticale (3)**. Per capovolgere il motivo o i motivi selezionati verso destra/sinistra, fare clic su **1, 2** e **Capovolgì orizzontale (4)**.

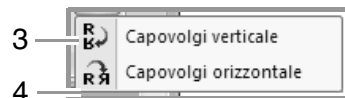
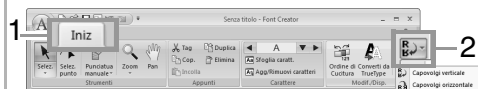

- Utilizzando comandi diversi da quelli indicati sopra, è possibile eseguire altri tipi di modifiche, ad esempio, duplicazione o eliminazione.

 "Menu/Strumenti" di "Font Creator" a pagina 295.

Modifica dei punti di un disegno con caratteri

Modifica dei punti e ridefinizione dei motivi

1. Fare clic su 1, quindi su 2.

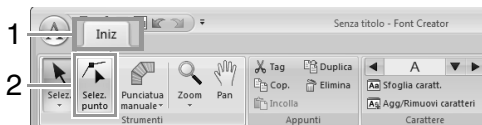

2. Fare clic sul disegno.

3. Per modificare un punto, fare clic sul punto per selezionarlo.

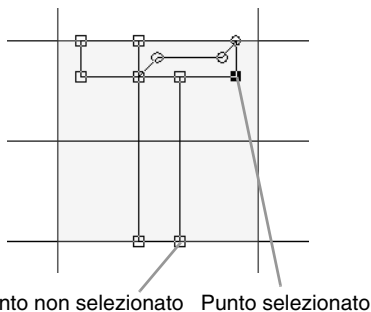



- Per spostare il punto, trascinarlo nella nuova posizione.
- Per inserire un punto, fare clic sulla linea per aggiungere un nuovo punto.
→ Un nuovo punto è selezionato (come un quadratino nero o un cerchio).
- Per eliminare il punto, fare clic su  o premere il tasto **Canc**.

In linea retta/In curva

1. Selezionare il punto (o i punti).

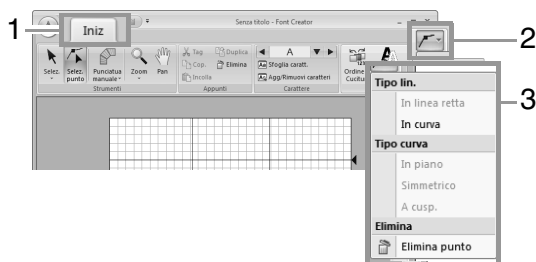
2. Fare clic su 1, 2 e 3.





 Per i dettagli sui comandi *In linea retta*, *In curva*, *In piano*, *Simmetrico* e *A cuspide*, fare riferimento alle pagine da 65 a 66.

Controllo dei disegni con caratteri creati

Controllo e modifica dell'ordine di cucitura

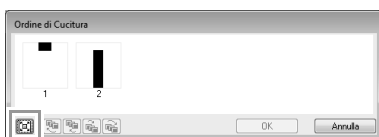
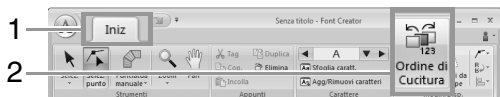
1. Fare clic su 1, quindi su 2.



 : fare clic per ingrandire ogni disegno in modo che riempia la propria cornice.

2. Selezionare un disegno nella finestra di dialogo **Ordine di Cucitura**.





3. È possibile modificare l'ordine di cucitura selezionando la cornice contenente il disegno che si desidera spostare e trascinandola nella nuova posizione. Viene visualizzata una linea rossa verticale che indica la posizione in cui la cornice sarà spostata.



Un metodo alternativo per spostare le cornici consiste nel fare clic sui pulsanti al fondo della finestra di dialogo.

 : per spostarsi all'inizio dell'ordine di cucitura.

 : per spostarsi di una posizione in avanti nell'ordine di cucitura.

 : per spostarsi di una posizione indietro nell'ordine di cucitura.

 : per spostarsi alla fine dell'ordine di cucitura.

Per modificare l'ordine di cucitura, fare clic su **OK**.

Anteprima del disegno da ricamo

Per mostrare/nascondere la Finestra Anteprima, fare clic su 1, quindi su 2.

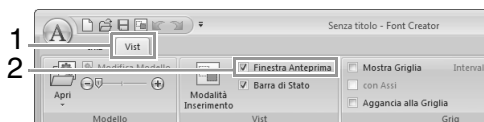

Controllo e selezione dell'elenco dei caratteri creati

È possibile visualizzare un elenco dei caratteri inclusi nel file di caratteri in fase di modifica.

Fare clic su 1, quindi su 2.

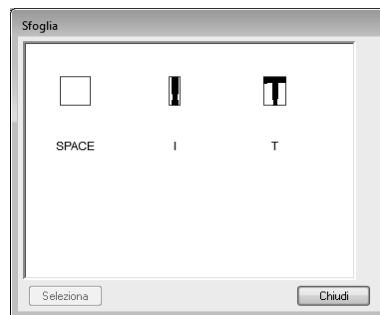
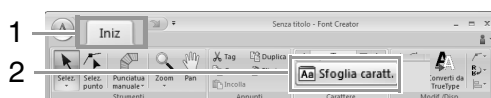

Per selezionare un carattere, fare clic sul carattere e quindi su **Seleziona**.

Salvataggio di motivi con caratteri

Sovrascrittura

Fare clic su **1**, quindi su **2**.

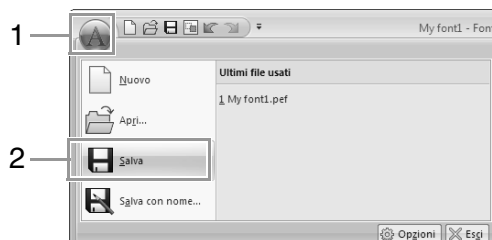

→ Se non è stato specificato il nome del file o nel non è possibile trovare il file, sarà visualizzata la finestra di dialogo **Salva con nome**.

Nota:

Se parte del disegno con caratteri supera le dimensioni della Pagina disegno, viene visualizzato un messaggio. Modificare il disegno con caratteri in modo che nessuna parte superi le dimensioni della Pagina disegno, quindi salvare nuovamente il disegno.

Salvataggio con un nuovo nome

I motivi con caratteri vengono salvati come file .pef.

1. Fare clic su **1**, quindi su **2**.

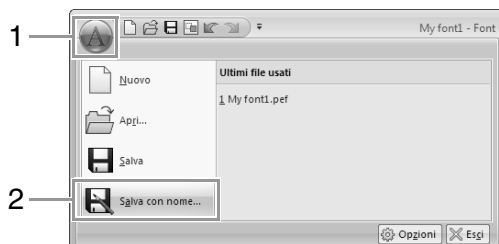

2. Selezionare la cartella **MyFont** seguendo il percorso seguente.

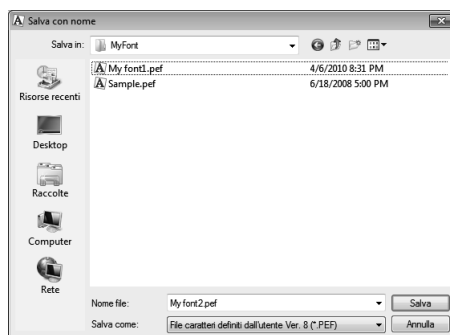

Ad esempio, (Unità in cui è installato PE-DESIGN)\Programmi (Programmi (x86))\Brother\PE-DESIGN NEXT\MyFont. Digitare quindi il nome del file e fare clic su **Salva**.

Nota:

- Il carattere non potrà essere utilizzato in Layout & Editing, se viene archiviato in un'altra cartella.
- Il carattere creato viene salvato nella cartella **MyFont** seguendo il percorso seguente.
- In Layout & Editing è possibile utilizzare i file salvati.

 "passaggio 5 Creazione di un disegno da ricamo utilizzando i caratteri creati" a pagina 257

- Se Layout & Editing è già stato avviato quando si salva un nuovo carattere in Font Creator, tale carattere non viene visualizzato nell'elenco del selettore Carattere in Layout & Editing. In questo caso uscire da Layout & Editing e riavviarlo.

Modifica delle impostazioni

Modifica della modalità di disegno

Esistono due modalità di disegno in Font Creator.

- **Modalità Inserimento**
I blocchi vengono visualizzati pieni. In questa modalità, è possibile visualizzare meglio le posizioni di sovrapposizione dei disegni.

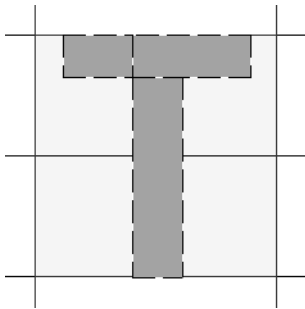

- **Modalità Contorno** (modalità Inserimento non attiva)
I blocchi non vengono visualizzati pieni. In questa modalità, è possibile modificare più facilmente i punti.

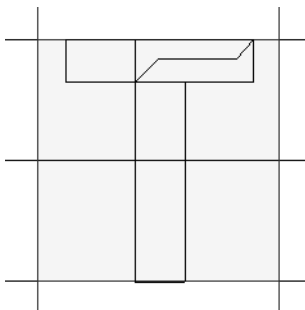

Eeguire l'operazione descritta di seguito per passare da una modalità all'altra.

Fare clic su **1**, quindi su **2**.

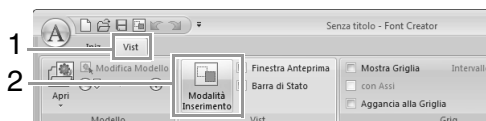

Modifica della densità dell'immagine di sfondo

■ Modifica della densità dell'immagine di sfondo

Fare clic su **1** e trascinare lo slider (**2**) oppure fare clic su **-** o **+**.



Promemoria:

- Questa funzione non è disponibile se non sono state importate immagini modello nell'area di lavoro.
- Premere il tasto di scelta rapida (**F6**) per passare dalla visualizzazione dell'immagine **(Attivo (100%))** alla visualizzazione attenuata dell'immagine a ogni livello di densità **(75%, 50% e 25%)** o alla non visualizzazione dell'immagine **(Disattivo)**.

■ Adattamento/Spostamento dell'immagine di sfondo

Fare clic su 1, quindi su 2.

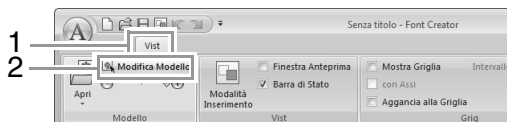

→ L'immagine di sfondo viene selezionata.

È possibile spostare o ridimensionare l'immagine di sfondo come per la modifica dei disegni con caratteri.

 "Modifica di disegni con caratteri" a pagina 265.



Promemoria:

Non è possibile adattare o spostare l'immagine di sfondo se è stato utilizzato un carattere TrueType come modello.

Modifica delle impostazioni della griglia

1. Fare clic sulla scheda **Vist**.

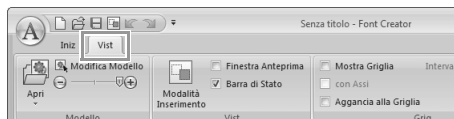

2. Specificare le impostazioni della griglia.



- (1) Per visualizzare la griglia, selezionare la casella di controllo **Mostra Griglia**.
- (2) Per visualizzare la griglia come linee continue, selezionare la casella di controllo **con Assi**.
- (3) Nella casella **Intervallo** selezionare la spaziatura della griglia.
- (4) Per inserire il carattere con uno spessore uniforme o per adattarlo in verticale e in orizzontale, selezionare la casella di controllo **Aggancia alla Griglia**.



Promemoria:

Il puntatore si sposterà del valore impostato in **Intervallo**.

La funzione di aggancio alla griglia funziona indipendentemente dalla visualizzazione della griglia.

Supplemento

Questa sezione fornisce suggerimenti e tecniche dettagliate per la creazione di un ricamo ancora più bello.

Ingrandimento/riduzione dei disegni/punti

È possibile ingrandire o ridurre i disegni/punti importati in Layout & Editing nei tre modi seguenti.

- 1 È possibile semplicemente ingrandire/ridurre i disegni/punti.
- 2 È possibile ingrandire/ridurre i disegni punti tenendo premuto il tasto **Ctrl**.
- 3 Utilizzando la funzione Blocco dei punti, è possibile ingrandire/ridurre i disegni/punti dopo averli convertiti in un disegno a punteggiatura manuale.

Con il metodo **1**, la cucitura diventerà più densa o più rada senza modificare il numero di punti cuciti. In altre parole, ingrandendo o riducendo notevolmente il disegno la qualità del ricamo cambia perché la densità del filo viene regolata. Utilizzare questo metodo solo per ingrandire/ridurre leggermente il disegno/punto.

Con il metodo **2**, si modificano le dimensioni del disegno mantenendo contemporaneamente la densità del filo e lo schema del punto di discesa dell'ago. Tuttavia, se la densità del filo e lo schema del punto di discesa dell'ago nel disegno/punto non sono uniformi, potrebbe non essere possibile mantenere la densità del filo e lo schema del punto di discesa dell'ago neanche con questo metodo. Ingrandire/ridurre il disegno controllando contemporaneamente l'anteprima. Non utilizzare questo metodo solo per ingrandire/ridurre leggermente il disegno/punto.

Con il metodo **3**, si mantiene la densità del filo mentre si ingrandisce/riduce il disegno. Tuttavia, lo schema del punto di discesa dell'ago non viene mantenuto completamente. Utilizzare questo metodo se si desidera modificare la cucitura o la forma. Non utilizzare questo metodo solo per ingrandire/ridurre leggermente il disegno/punto.

Questo software consente di creare un'ampia gamma di disegni da ricamo e ne supporta un numero maggiore per l'impostazione degli attributi di cucitura (densità del filo, lunghezza della cucitura, ecc.). Tuttavia, il risultato finale dipende anche dal modello specifico della macchina da ricamo. Si consiglia di eseguire una cucitura di esempio su un campione con i dati di cucitura selezionati prima di cucire il materiale finale. Eseguire la cucitura del campione di esempio su un tessuto dello stesso tipo del materiale finale e utilizzare lo stesso ago e lo stesso filo da ricamo a macchina.

Direzione di cucitura

Per ridurre il restringimento o la creazione di pieghe, selezionare una direzione del punto perpendicolare all'angolo più ampio dell'area.

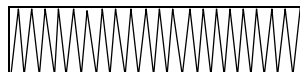
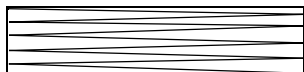

Probabilità maggiore di restringimento o creazione di pieghe Probabilità minore di restringimento o creazione di pieghe

Ordine di cucitura

Una volta creato un disegno da ricamo costituito da varie parti diverse (in Layout & Editing o Design Center), controllare l'ordine di cucitura e correggerlo se necessario.

Con Layout & Editing, l'ordine di cucitura predefinito è l'ordine in cui gli elementi sono tracciati.

Con Design Center, l'ordine di cucitura predefinito è l'ordine in cui gli attributi di cucitura sono applicati.

Prestare attenzione quando si modifica l'ordine di cucitura perché le aree di sovrapposizione potrebbero essere posizionate in modo scorretto.

Cucitura di aree ampie

- Per ottenere i migliori risultati di cucitura, impostare **Sotto cucitura** su **Attivo** per la cucitura di aree ampie.

 Per ulteriori dettagli, fare riferimento a "Sotto cucitura" a pagina 305.

- Modificando l'impostazione **Direzione di cucitura** si evita il restringimento o la creazione di pieghe della cucitura.
- Quando si ricama, utilizzare un materiale stabilizzatore specifico per il ricamo. Utilizzare sempre il materiale stabilizzatore quando si ricama su tessuti leggeri o elastici, altrimenti l'ago potrebbe rompersi o piegarsi, la cucitura potrebbe restringersi e si potrebbero creare pieghe o potrebbero verificarsi problemi di allineamento del disegno.
- Cucendo punti pieni in un'area ampia, l'area cucita potrebbe restringersi al termine della cucitura, a seconda del materiale e del tipo di filo utilizzati. In questo caso, seguire questo metodo alternativo: selezionare il punto di riempimento e utilizzare un materiale stabilizzatore sul retro del tessuto.

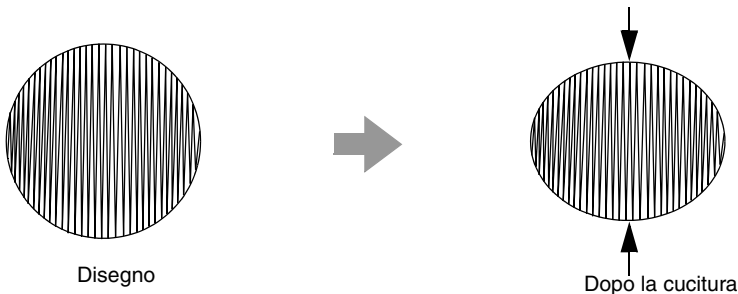

Punti saltati e taglio di punti saltati

Taglio del filo della macchina in base alle impostazioni specificate in Layout & Editing

Se nella finestra di dialogo **Impost. disegno** di Layout & Editing è selezionata la macchina da ricamo multiago, è possibile attivare o disattivare il taglio in ogni posizione di punti saltati.

Queste impostazioni vengono salvate in file di dati di ricamo (.pes).

Se si utilizza una nostra macchina da ricamo multiago con la funzione Taglio di punti saltati attivata per ricamare il file .pes importato, la macchina taglia il filo in base alle impostazioni dei dati PES.

! Nota:

Per i dettagli sulla funzione di taglio di punti saltati, fare riferimento al Manuale di istruzioni fornito con la macchina da ricamo.

■ Specifica delle impostazioni di taglio in Layout & Editing

1. Selezionare la macchina da ricamo multiago nella finestra di dialogo **Impost. disegno**.

👉 “Specificazione delle dimensioni e del colore della Pagina disegno” a pagina 88

2. Visualizzare le posizioni di taglio in Layout & Editing.

👉 Promemoria di “Modifica della visualizzazione del disegno da ricamo” a pagina 72

3. Attivare/disattivare il taglio di punti saltati per ciascun disegno da ricamo.

👉 “Taglio di punti saltati” a pagina 77

Se necessario, modificare le impostazioni per quanto segue.

- Disattivando automaticamente il taglio quando la lunghezza dei punti saltati è inferiore al valore specificato.

👉 “Taglio di punti saltati” a pagina 77 e “Informazioni su Lunghezza minima del punto saltato per taglio filo” a pagina 78

- Specificando l'impostazione predefinita per l'attivazione/la disattivazione del taglio di punti saltati quando si crea un nuovo disegno da ricamo.

👉 “Aggiunta di un taglio di punti saltati a nuovi motivi” a pagina 279

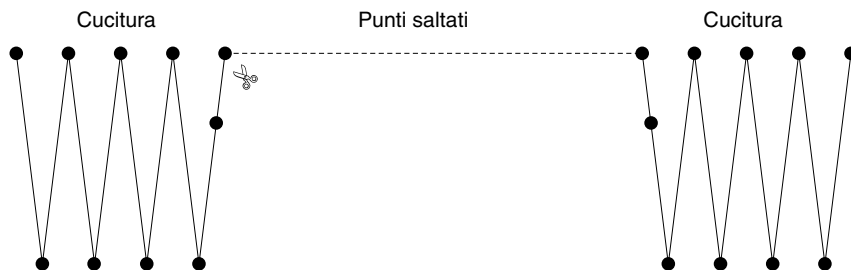

! Nota:

Queste impostazioni vengono applicate solo quando si esegue il ricamo con le nostre macchine da ricamo multiago. Queste impostazioni non vengono applicate con nessun'altra macchina da ricamo.

Caratteri adatti alla creazione di ricami

■ Cucitura di caratteri piccoli

Per ottenere i migliori risultati utilizzando la macchina da ricamo per ricamare disegni contenenti caratteri piccoli, seguire le indicazioni riportate di seguito.

- 1.** Ridurre la tensione del filo a un valore inferiore a quello utilizzato per ricamare disegni normali.
- 2.** Cucire a una velocità inferiore di quella utilizzata per ricamare disegni normali. (Per i dettagli in merito alla regolazione della tensione del filo e della velocità di cucitura, fare riferimento al Manuale di istruzioni fornito in dotazione con la macchina da ricamo.)
- 3.** Non tagliare i punti saltati tra i caratteri. (Per i dettagli in merito all'impostazione della macchina per il taglio del filo, fare riferimento al Manuale di istruzioni della macchina da ricamo.)

■ Conversione di caratteri TrueType in disegni da ricamo

Per ottenere risultati migliori durante la conversione di caratteri TrueType in disegni da ricamo, selezionare un carattere in cui le linee sono spesse il più possibile, come con un carattere Gothic.

Conversione di caratteri (giapponese, cinese, coreano, ecc.) in motivi da ricamo

I disegni da ricamo possono essere creati a partire da diversi caratteri, per esempio, giapponese, cinese, coreano, ecc. utilizzando caratteri TrueType.

Per questo esempio, creeremo un disegno da ricamo da caratteri giapponesi.

1. Avviare Layout & Editing.
2. Selezionare lo strumento testo, quindi un carattere TrueType (per esempio, "MS Gothic").
3. Visualizza una tabella di codici dei caratteri diversa da quella visualizzata nel passaggio 2. (**Start – Tutti programmi – Accessori – Utilità di sistema – Mappa caratteri**)
4. Selezionare **MS Gothic** dall'elenco **Carattere** in **Mappa caratteri**, quindi selezionare la casella di controllo **Visualizzazione avanzata**. Quindi, selezionare **Windows: Giapponese** dall'elenco **Set di caratteri**, selezionare il carattere desiderato e fare clic su **Seleziona**.
(Questo esempio mostra l'hiragana giapponese corrispondente alla parola "Buon pomeriggio".)

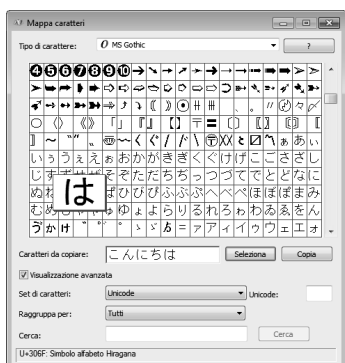

5. Una volta selezionati tutti i caratteri desiderati, fare clic su **Copia** per copiare i caratteri.
6. Fare clic nella Pagina disegno nel punto in cui si desidera inserire il testo.

7. Incollare i caratteri nel campo di testo della scheda **Attributi del testo** e premere il tasto **Invio**.



Promemoria:

• La seguente procedura descrive come installare i caratteri giapponesi, cinesi e coreani sul sistema operativo italiano di Windows® XP.

- 1) Fare clic su **Start**, selezionare **Pannello di controllo**, quindi fare clic su **Data, Ora, Lingua e Opzioni internazionali**.
 - 2) Fare clic su **Opzioni internazionali e della lingua**, quindi fare clic sulla scheda **Lingue**.
 - 3) Selezionare la casella di controllo **Installa i file delle lingue dell'Asia orientale in Supporto lingua supplementare**, quindi fare clic su **OK**.
 - 4) Completare l'installazione di Windows® seguendo le istruzioni visualizzate.
- Se è possibile immettere i caratteri giapponesi o coreani direttamente dalla tastiera del computer, tali caratteri possono essere immessi direttamente nella finestra di dialogo **Modifica testo**.

Modifica dell'aspetto dell'applicazione (opzioni)

Nella finestra di dialogo **Opzioni** è possibile selezionare i comandi visualizzati nella barra di accesso rapido e le impostazioni per l'aspetto dell'applicazione ed è possibile specificare o modificare i tasti di scelta rapida. Seguire la procedura descritta di seguito per visualizzare la finestra di dialogo **Opzioni**.

Fare clic su **1**, quindi su **2**.



Promemoria:

La finestra di dialogo **Opzioni** può anche essere visualizzata utilizzando uno dei metodi seguenti.

- Fare clic su  all'estremità destra della barra di accesso rapido, quindi fare clic su **Altri comandi**.
- Fare clic su **Opzioni** nell'angolo superiore destro della finestra, quindi fare clic su **Opzioni**.

Personalizzazione della barra di accesso rapido

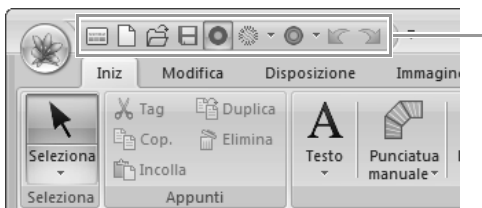

Barra di accesso rapido

1. Fare clic su **Personalizza**.

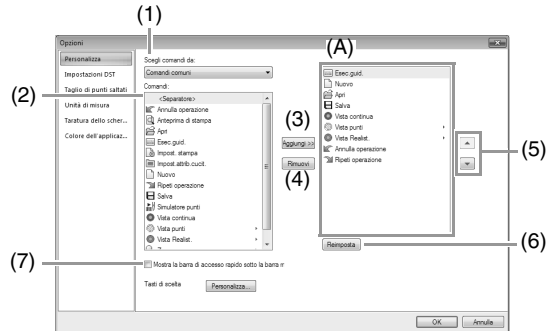

2. Ripetere le seguenti operazioni finché non vengono visualizzati i comandi desiderati.

- (1) **Selettore Scegli comandi da:**
Selezionare una categoria di comandi.
- (2) **Elenco Comandi:**
Selezionare i comandi da aggiungere.
- (3) **Pulsante Aggiungi**
Il comando selezionato viene aggiunto
Il comando viene visualizzato in (A).
- (4) **Pulsante Rimuovi**
Il comando selezionato viene rimosso
Il comando viene rimosso da (A).



Selezionare un'icona in (A) e fare clic sui pulsanti per eseguire lo spostamento alla posizione desiderata.

- (6) **Pulsante Reimposta**
Vengono reimpostati i comandi predefiniti.

In questa finestra di dialogo è inoltre possibile specificare le seguenti impostazioni.

- (7) **Mostra la barra di accesso rapido sotto la barra multifunzione**
Consente di selezionare la posizione di visualizzazione della barra di accesso rapido. Selezionare la casella di controllo per visualizzare la barra di accesso rapido sotto la barra multifunzione.

3. Dopo aver specificato le impostazioni, fare clic su **OK** per applicarle.

Personalizzazione dei tasti di scelta rapida

1. Fare clic su **Personalizza** (1), quindi su **Personalizza** (2).

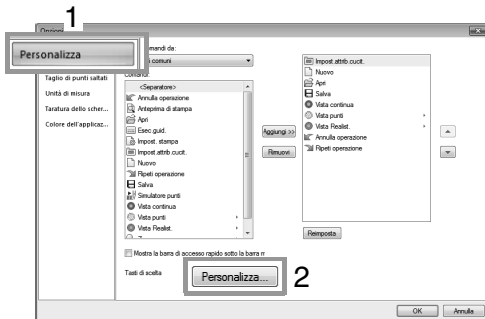

2. Nell'elenco **Categorie** selezionare una categoria di comandi. Quindi, nell'elenco **Comandi** selezionare il comando di cui specificare i tasti di scelta rapida.

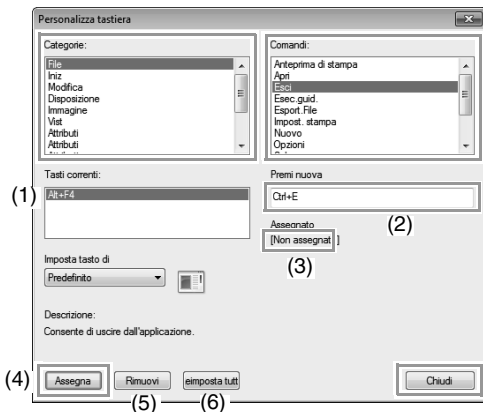

→ I tasti di scelta rapida predefiniti vengono visualizzati nella casella **Tasti correnti** (1).

3. Utilizzare la tastiera per memorizzare i nuovi tasti di scelta rapida nella casella **Premi nuova** (2), quindi fare clic su **Assegna** (4). I nuovi tasti di scelta rapida vengono visualizzati nella casella **Tasti correnti** (1).

→ Vengono visualizzate informazioni di utilizzo sulla combinazione di tasti di scelta rapida immessa. Se la combinazione di tasti è già stata assegnata a un altro comando, il nome del comando viene visualizzato in (3).

Per rimuovere i tasti di scelta rapida predefiniti o specificati, selezionare i tasti di scelta rapida in (1), quindi fare clic su **Rimuovi** (5).

Per tornare alle impostazioni predefinite, fare clic su **Reimposta tutto** (6).

4. Ripetere i passaggi 2 e 3 finché i tasti di scelta rapida desiderati non vengono specificati per i comandi, quindi fare clic su **Chiudi**.
5. Fare clic su **OK** nella finestra di dialogo **Opzioni**.

Personalizzazione del colore dell'applicazione

È possibile selezionare lo schema dei colori delle applicazioni.

Fare clic su **Colore dell'applicazione** (1), selezionare lo schema dei colori desiderato da (2), quindi fare clic su **OK**.

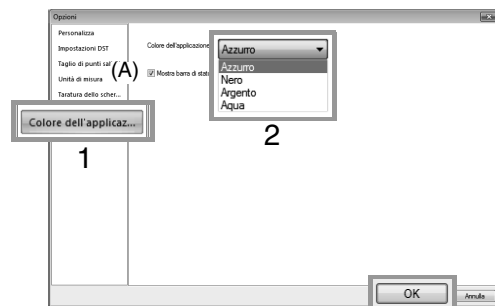

- (A) Con la casella di controllo **Mostra barra di stato** selezionare se visualizzare o nascondere la barra di stato. Per visualizzare la barra di stato, selezionare la casella di controllo.

Specifica del numero di salti nel disegno da ricamo del formato DST

Con il formato DST è possibile specificare se i punti saltati vengono tagliati o meno in base al numero di codici di salto. Il numero di codici varia a seconda della macchina da ricamo utilizzata.

Selezionare **Impostazioni DST** (1), specificare il numero di salti, quindi fare clic su **OK**.

Per specificare un'impostazione per l'importazione, immettere un valore vicino a **Impostazione DST per l'importazione** (2). Per specificare un'impostazione per l'esportazione, immettere un valore vicino a **Impostazione DST per l'esportazione** (3).

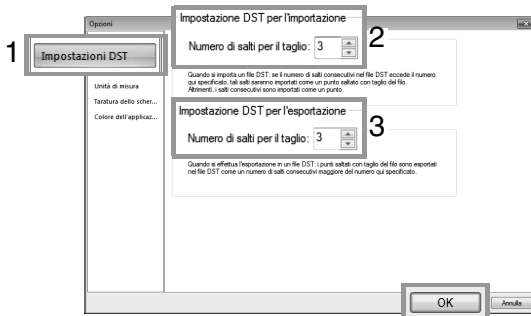

Impostazione DST per l'importazione

Se il numero di salti consecutivi nel file DST è inferiore al numero di salti specificato, i salti consecutivi vengono sostituiti con un punto. Se il numero di salti consecutivi nel file DST è superiore o uguale al numero di salti specificato, i salti vengono sostituiti con un punto saltato dove viene tagliato il filo.

Impostazione DST per l'esportazione

Quando vengono esportati file .pes, i punti saltati con il taglio del filo vengono sostituiti con codici di salti consecutivi in numero superiore al numero di salti specificato.

Aggiunta di un taglio di punti saltati a nuovi motivi

Quando si crea un nuovo disegno da ricamo per le nostre macchine da ricamo multiago, è possibile specificare se aggiungere un taglio di punti saltati al disegno.

Nota:

Queste impostazioni vengono applicate solo quando si esegue il ricamo con le nostre macchine da ricamo multiago. Prima di poter specificare queste impostazioni, selezionare



in **Tipo di macchina** nella finestra di dialogo **Impost. disegno**.

Fare clic su **Taglio di punti saltati** (1), quindi selezionare la casella di controllo **Aggiungi taglio dei punti saltati ai motivi inseriti**. (2). Fare clic su **OK** (3).



Se la casella di controllo è selezionata, il nuovo motivo da ricamo creato viene visualizzato come mostrato di seguito.

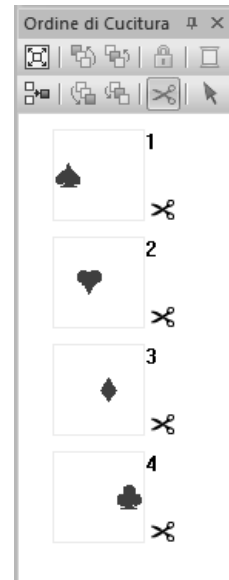

Se la casella di controllo non è selezionata, il nuovo motivo da ricamo creato viene visualizzato come mostrato di seguito.

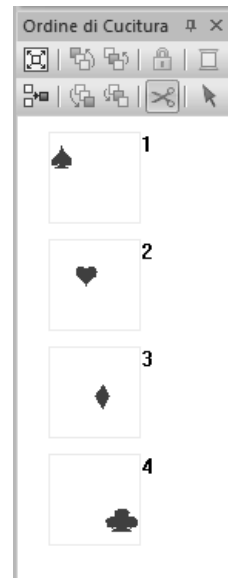

Risoluzione dei problemi

Se si verifica un problema, fare clic su  o **Guida**, quindi su **Assistenza clienti** nel menu per visitare il seguente sito Web, dove è possibile consultare le cause e le soluzioni di vari problemi, nonché le risposte a domande frequenti.

In caso di problemi, controllare le soluzioni seguenti. Se la soluzione suggerita non corregge il problema, contattare il rivenditore o il Servizio di assistenza clienti Brother autorizzato.

| Problema | Causa prevista | Soluzione | Pagina |
|--|---|---|--|
| Il software non è installato correttamente. | È stata eseguita un'operazione non descritta nella procedura di installazione. (Per esempio, si è fatto clic su Annulla o il CD-ROM è stato rimosso prima del termine della procedura.) | Per installare il software, seguire le istruzioni durante la procedura di installazione del software. | |
| | Il programma di installazione non si avvia automaticamente. | Fare riferimento al promemoria a pagina 6 della Guida all'installazione, "Se il programma di installazione non si avvia automaticamente". | |
| Viene visualizzato il messaggio "Il modulo di scrittura della scheda non è collegato. Collegare il modulo di scrittura della scheda." | Il driver del modulo di scrittura schede USB non è installato correttamente. | Quando il connettore USB è inserito correttamente nella porta USB, il programma di installazione del driver del modulo di scrittura schede USB si avvia. | Se l'operazione descritta a sinistra non risolve il problema, visitare il sito Web indicato in "Assistenza". (Fare riferimento a pagina 17.) |
| Quando si prova a eseguire l'aggiornamento di una versione precedente, viene visualizzato il messaggio "Impossibile collegarsi a Internet." o "Impossibile collegarsi al server. Attendere qualche minuto e riprovare." e non è possibile eseguire l'aggiornamento del modulo di scrittura schede USB. | Il computer con il modulo di scrittura schede USB collegato alla porta USB non può stabilire una connessione a Internet. | Per aggiornare il modulo di scrittura schede USB, il computer con il modulo di scrittura schede USB collegato alla porta USB deve collegarsi a Internet. Se si utilizza un software firewall, occorre disattivarlo temporaneamente durante l'aggiornamento. Se non è possibile stabilire una connessione a Internet, contattare il proprio rivenditore autorizzato. | |
| Il modulo di scrittura schede USB non funziona correttamente. | La corrente elettrica fornita non è sufficiente. | Collegare il modulo di scrittura schede USB a una porta USB sul computer o a un hub USB che può fornire sufficiente corrente elettrica al modulo di scrittura schede. | |

Menu/Strumenti e Riferimento

Questa sezione elenca i vari comandi e strumenti della barra multifunzione in ogni finestra dell'applicazione. Per i dettagli su ogni comando e strumento, fare riferimento alla pagina corrispondente nel presente manuale.

Questa sezione contiene campioni di caratteri e informazioni sui vari attributi di cucitura.

Layout & Editing

Menu dei pulsanti dell'applicazione



| N. | Menu | Riferimento |
|----|------------------|-------------|
| 1 | Nuovo | p. 80 |
| 2 | Apri | p. 80 |
| 3 | Salva | p. 84 |
| 4 | Salva con nome | p. 84 |
| 5 | Stampa | p. 85 |
| 6 | Autocomposizione | p. 117 |
| 7 | Esport.File | p. 84 |

Schede dei menu della barra multifunzione

■ Scheda Iniz

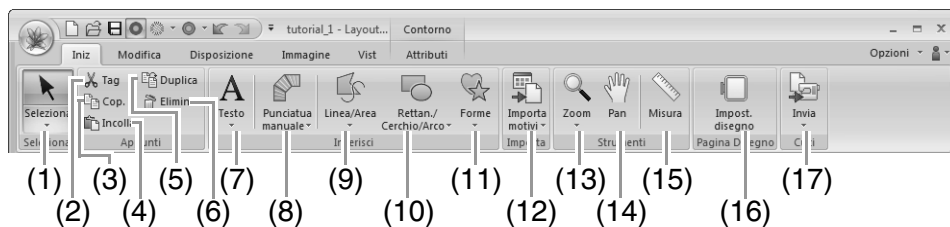

| N. | Menu | Riferimento | N. | Menu | Riferimento |
|----|-----------------------------|-------------|----|--------------------------------------|-------------|
| 1 | Selez. strumenti | p. 52 | 10 | Strumenti Rettangolo, Cerchio o Arco | p. 41 |
| 2 | Taglia | — | 11 | Strumenti Forme | p. 43 |
| 3 | Copia | — | 12 | Importa disegni da ricamo | p. 82 |
| 4 | Incolla | — | 13 | Strumenti Zoom | p. 71 |
| 5 | Duplica | — | 14 | Strumento Pan | p. 71 |
| 6 | Elimina | p. 65 | 15 | Strumento Misura | p. 71 |
| 7 | Strumenti testo | p. 96 | 16 | Impost. disegno | p. 88 |
| 8 | Strumenti Punciatua manuale | p. 152 | 17 | Cuci ricamo | p. 178 |
| 9 | Strumenti Contorno | p. 43 | | | |

Scheda Modifica

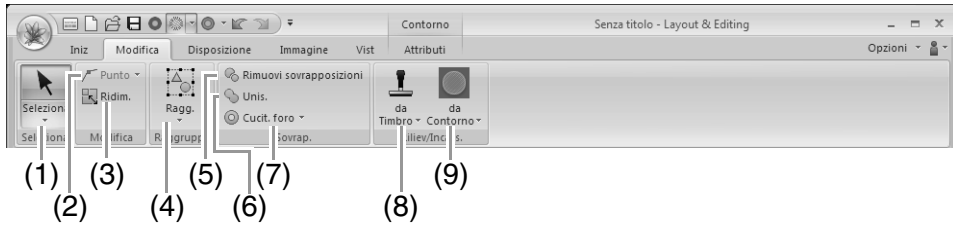

| N. | Menu | Riferimento | N. | Menu | Riferimento |
|----|-------------------------|-------------|----|-----------------------------|-------------|
| 1 | Selez. strumenti | p. 52 | 6 | Unione | p. 49 |
| 2 | Modifica punto | p. 65 | 7 | Cucitura foro | p. 47 |
| 3 | Ridimens.motivo selez | p. 53 | 8 | Strumenti timbro | p. 62 |
| 4 | Raggruppa | p. 57 | 9 | Converti Incasso/in Rilievo | p. 61 |
| 5 | Rimuovi sovrapposizioni | p. 48 | | | |

Scheda Disposizione

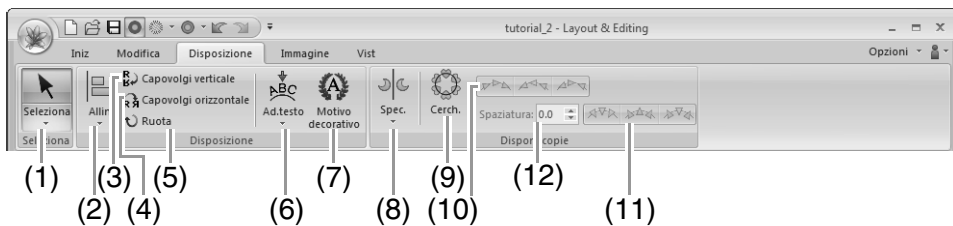

| N. | Menu | Riferimento | N. | Menu | Riferimento |
|----|-------------------------|-------------|----|----------------------------|-------------|
| 1 | Selez. strumenti | p. 52 | 7 | Aggiungi motivo decorativo | p. 56 |
| 2 | Allinea | p. 53 | 8 | Strumenti copia specul | p. 55 |
| 3 | Capovolg. verticale | p. 54 | 9 | Strumento copia cerchio | p. 55 |
| 4 | Capovolg. orizzontale | p. 54 | 10 | Disponi V | p. 55 |
| 5 | Ruota | p. 54 | 11 | Disponi H | p. 55 |
| 6 | Adatta testo a contorno | p. 100 | 12 | Spaziatura copia cerchio | p. 55 |

Scheda Immagine

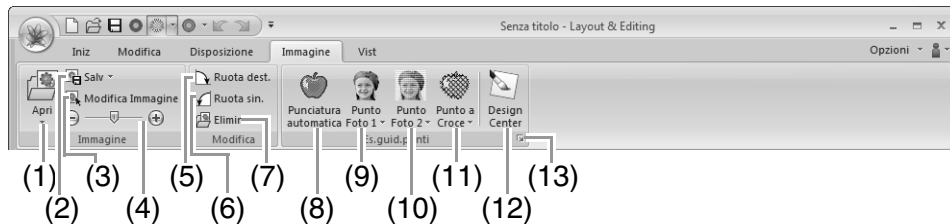

| N. | Menu | Riferimento | N. | Menu | Riferimento |
|----|-------------------------|-------------|----|--------------------------------------|-------------|
| 1 | Apri immagine | p. 141 | 8 | Esec. guid. punciat. automatica | p. 123 |
| 2 | Salva immagine | p. 145 | 9 | Esecuzione guidata Punto foto 1 | p. 126 |
| 3 | Modifica Immagine | p. 144 | 10 | Esecuzione guidata Punto foto 2 | p. 131 |
| 4 | Densità immagine sfondo | p. 144 | 11 | Esecuz. guidata punto croce | p. 134 |
| 5 | Ruota destr | p. 145 | 12 | Importa in Design Center | p. 140 |
| 6 | Ruota sinis | p. 145 | 13 | Immagine in Esecuzione guidata punti | p. 138 |
| 7 | Elimina immagine | p. 145 | | | |

Scheda Vist



| N. | Menu | Riferimento | N. | Menu | Riferimento |
|----|----------------------------------|-------------|----|-------------------------|-------------|
| 1 | Vista continua | p. 72 | 8 | Tavolozza colori | p. 58 |
| 2 | Vista punti | p. 72 | 9 | Finestra di riferimento | p. 74 |
| 3 | Vista Realist | p. 72 | 10 | Righello | p. 91 |
| 4 | Ordine di cucitura | p. 75 | 11 | Mostra griglia | p. 91 |
| | Taglio di punti saltati | p. 77 | | | |
| | Blocco | p. 76 | | | |
| 5 | Simulatore punti | p. 73 | 12 | Mostra griglia con assi | p. 91 |
| 6 | Impost.attrib.cucit | p. 60 | 13 | Aggancia a griglia | p. 91 |
| 7 | Impostazione Attributi del Testo | p. 98 | 14 | Intervallo Griglia | p. 91 |

■ Scheda Attributi (Testo)

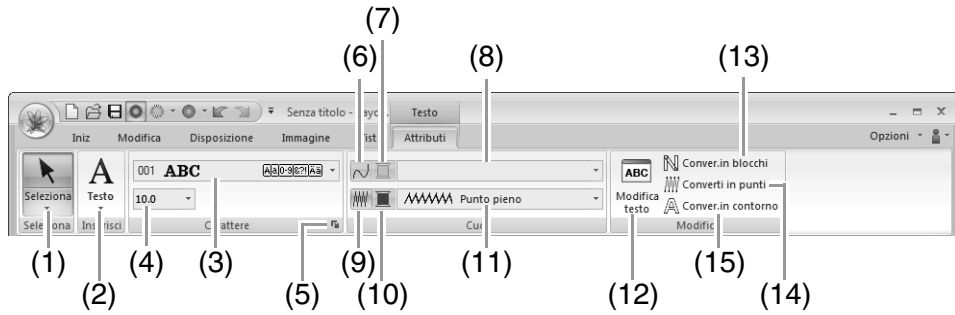

| N. | Menu | Riferimento | N. | Menu | Riferimento |
|----|---|-------------|----|----------------------------------|-------------|
| 1 | Selez. strumenti | p. 52 | 9 | Cucitura area | p. 105 |
| 2 | Strumenti testo | p. 96 | 10 | Colore area | p. 105 |
| 3 | Carattere | p. 97 | 11 | Tipo di cucitura corpo del testo | p. 105 |
| 4 | Dimensioni testo | p. 98 | 12 | Modifica testo | p. 97 |
| 5 | Impostazione Attributi Caratteri TrueType | p. 99 | 13 | Converti in blocchi | p. 103 |
| 6 | Cucitura linea | p. 105 | 14 | Converti in punti | p. 68 |
| 7 | Colore contorno | p. 105 | 15 | Converti in contorno | p. 103 |
| 8 | Tipo di cucitura contorno del testo | p. 105 | | | |

■ Scheda Attributi (Punteggiatura manuale)

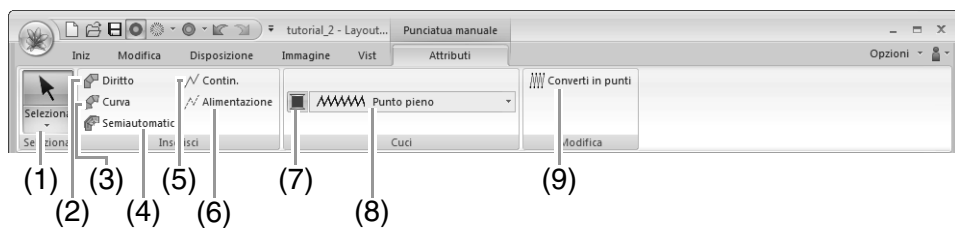

| N. | Menu | Riferimento | N. | Menu | Riferimento |
|----|---|-------------|----|-----------------------------|-------------|
| 1 | Selez. strumenti | p. 52 | 6 | Strumento Alimentazione | p. 153 |
| 2 | Strumento Blocco diritto | p. 153 | 7 | Colore area | p. 46 |
| 3 | Strumento Blocco curvo | p. 153 | 8 | Tipo del blocco di cucitura | p. 46 |
| 4 | Strumento Blocco diritto semiautomatico | p. 153 | 9 | Converti in punti | p. 68 |
| 5 | Strumento Continuo | p. 153 | | | |

■ Scheda Attributi (Contorno)

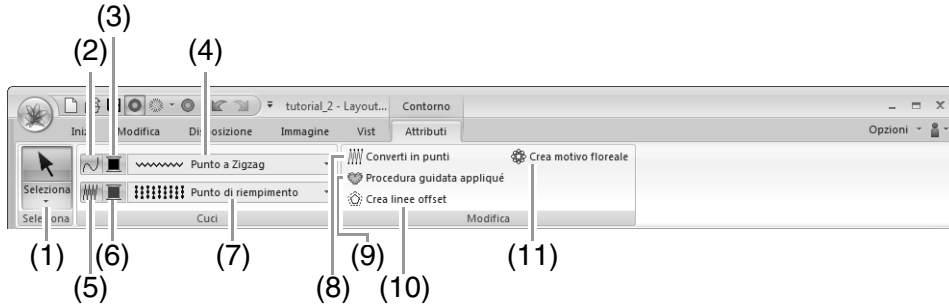

| N. | Menu | Riferimento | N. | Menu | Riferimento |
|----|------------------------|-------------|----|----------------------------|-------------|
| 1 | Selez. strumenti | p. 52 | 7 | Tipo di cucitura area | p. 46 |
| 2 | Cucitura linea | p. 46 | 8 | Converti in punti | p. 68 |
| 3 | Colore contorno | p. 46 | 9 | Procedura guidata appliqué | p. 158 |
| 4 | Tipo cucitura contorno | p. 46 | 10 | Crea linee offset | p. 51 |
| 5 | Cucitura area | p. 46 | 11 | Crea motivo floreale | p. 49 |
| 6 | Colore area | p. 46 | | | |

■ Scheda Attributi (Contorno (Rettangolo))

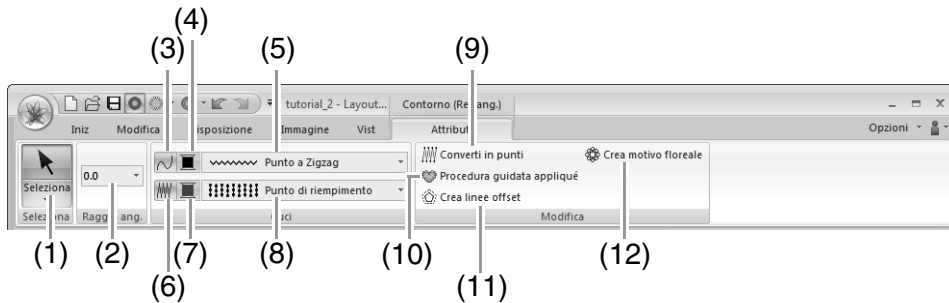

| N. | Menu | Riferimento | N. | Menu | Riferimento |
|----|------------------------------|-------------|----|----------------------------|-------------|
| 1 | Selez. strumenti | p. 52 | 7 | Colore area | p. 46 |
| 2 | Selettore Raggio dell'angolo | p. 42 | 8 | Tipo di cucitura area | p. 46 |
| 3 | Cucitura linea | p. 46 | 9 | Converti in punti | p. 68 |
| 4 | Colore contorno | p. 46 | 10 | Procedura guidata appliqué | p. 158 |
| 5 | Tipo cucitura contorno | p. 46 | 11 | Crea linee offset | p. 51 |
| 6 | Cucitura area | p. 46 | 12 | Crea motivo floreale | p. 49 |

Scheda Attributi (Contorno (Linea/Area))

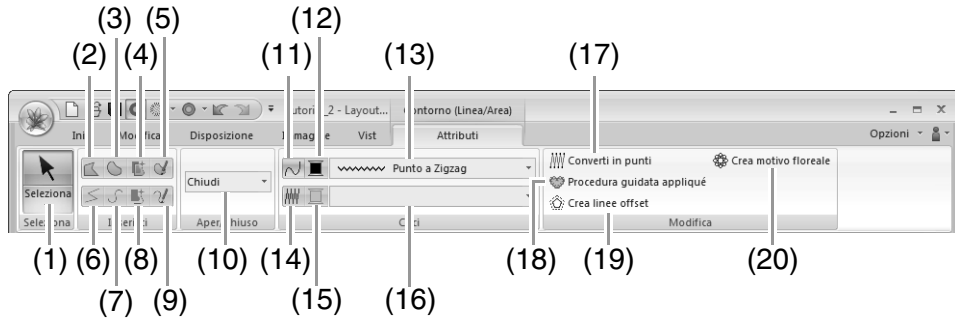

| N. | Menu | Riferimento | N. | Menu | Riferimento |
|----|---------------------------------------|-------------|----|----------------------------|-------------|
| 1 | Selez. strumenti | p. 52 | 11 | Cucitura linea | p. 46 |
| 2 | Strumento Linea retta chiusa | p. 44 | 12 | Colore contorno | p. 46 |
| 3 | Strumento Curva chiusa | p. 44 | 13 | Tipo cucitura contorno | p. 46 |
| 4 | Strumento Linea chiusa semiautomatica | p. 44 | 14 | Cucitura area | p. 46 |
| 5 | Strumento Matita (Curva chiusa) | p. 44 | 15 | Colore area | p. 46 |
| 6 | Strumento Linea retta aperta | p. 44 | 16 | Tipo di cucitura area | p. 46 |
| 7 | Strumento Curva aperta | p. 44 | 17 | Converti in punti | p. 68 |
| 8 | Strumento Linea aperta semiautomatica | p. 44 | 18 | Procedura guidata appliqué | p. 158 |
| 9 | Strumento Matita (Curva aperta) | p. 44 | 19 | Crea linee offset | p. 51 |
| 10 | Selettore Forma percorso | p. 45 | 20 | Crea motivo floreale | p. 49 |

Scheda Attributi (Punti)

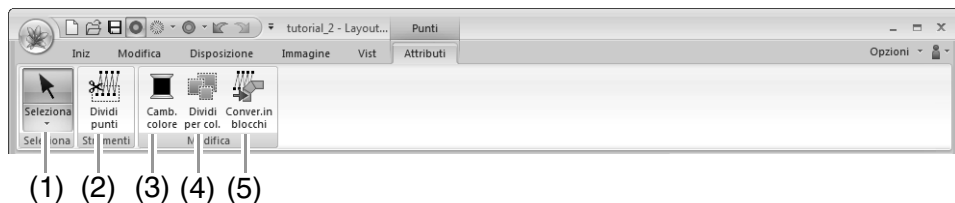

| N. | Menu | Riferimento | N. | Menu | Riferimento |
|----|------------------|-------------|----|---------------------|-------------|
| 1 | Selez. strumenti | p. 52 | 4 | Div. per colore | p. 70 |
| 2 | Dividi punti | p. 70 | 5 | Converti in blocchi | p. 69 |
| 3 | Modifica colore | p. 68 | | | |

Design Center

Menu dei pulsanti dell'applicazione



| N. | Menu | Riferimento |
|----|----------------------|-------------|
| 1 | Autocomposizione | p. 198 |
| 2 | Nuova Immagine Linea | p. 201 |
| 3 | Nuovi dati figura | p. 203 |
| 4 | Apri | p. 199 |
| 5 | Salva | p. 214 |
| 6 | Salva con nome | p. 214 |

Schede dei menu della barra multifunzione

■ Scheda Immagine orig

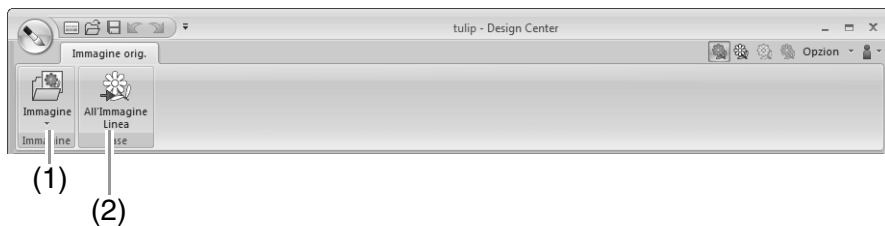

| N. | Menu | Riferimento | N. | Menu | Riferimento |
|----|---------------|-------------|----|---------------|-------------|
| 1 | Apri immagine | — | 2 | A immag.linea | p. 200 |

■ Scheda Immagine linea

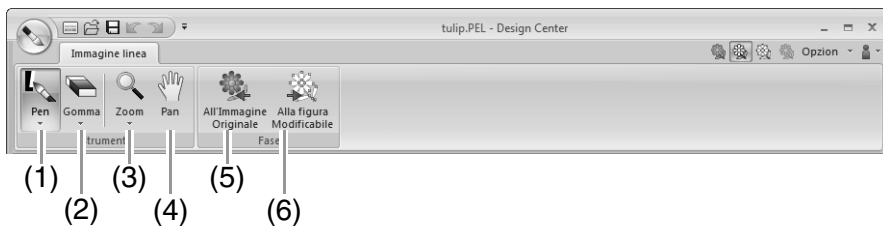

| N. | Menu | Riferimento | N. | Menu | Riferimento |
|----|-----------------|-------------|----|--------------------------|-------------|
| 1 | Strumenti penna | p. 190 | 4 | Strumento Pan | p. 190 |
| 2 | Strumenti gomma | p. 190 | 5 | All'Immagine Originale | p. 198 |
| 3 | Strumenti Zoom | p. 190 | 6 | Alla figura Modificabile | p. 202 |

Scheda Gest. immag

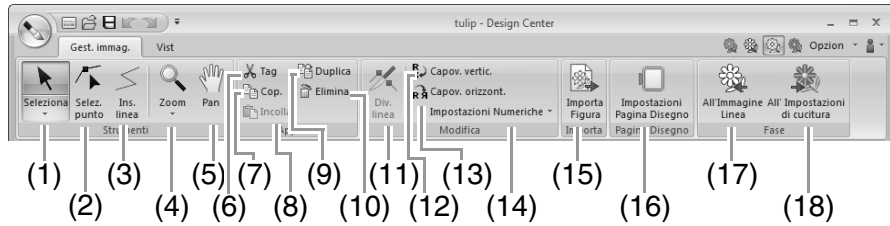

| N. | Menu | Riferimento | N. | Menu | Riferimento |
|----|--------------------------|-------------|----|-------------------------------|-------------|
| 1 | Selez. strumento | p. 191 | 10 | Elimina | p. 192 |
| 2 | Strumento Modifica punto | p. 192 | 11 | Dividi | p. 193 |
| 3 | Strumento Linea | p. 191 | 12 | Capovolgì verticale | p. 204 |
| 4 | Strumenti Zoom | — | 13 | Capovolgì orizzontale | p. 204 |
| 5 | Strumento Pan | — | 14 | Impostazioni Numeriche | p. 204 |
| 6 | Taglia | — | 15 | Importa Figura | p. 203 |
| 7 | Copia | — | 16 | Impostazioni Pagina Disegno | p. 203 |
| 8 | Incolla | — | 17 | A immag.linea | p. 200 |
| 9 | Duplica | — | 18 | All' Impostazioni di cucitura | p. 193 |

Scheda Vist

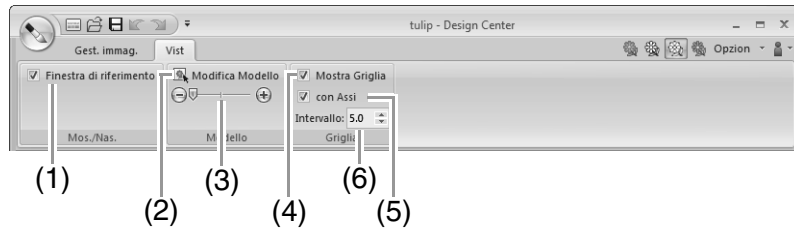

| N. | Menu | Riferimento | N. | Menu | Riferimento |
|----|-------------------------|-------------|----|-------------------------|-------------|
| 1 | Finestra di riferimento | p. 204 | 4 | Mostra griglia | p. 206 |
| 2 | Modifica Modello | p. 206 | 5 | Mostra griglia con assi | p. 206 |
| 3 | Densità immagine sfondo | p. 206 | 6 | Intervallo Griglia | p. 206 |

Scheda Imp. cucit

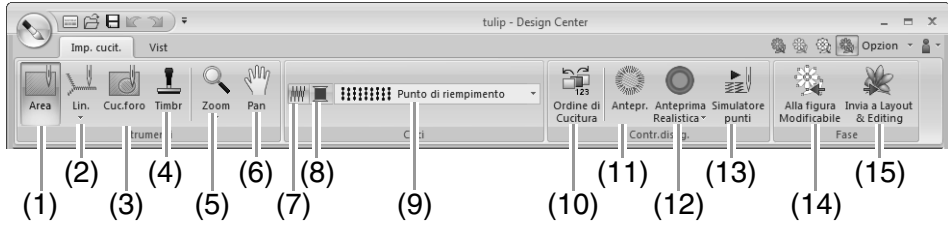

| N. | Menu | Riferimento | N. | Menu | Riferimento |
|----|---------------------|-------------|----|--------------------------|-------------|
| 1 | Strumento Area | p. 207 | 9 | Tipo di cucitura | p. 209 |
| 2 | Strumenti linea | p. 208 | 10 | Ordine di cucitura | p. 213 |
| 3 | Strumento Cuci foro | p. 212 | 11 | Anteprima | — |
| 4 | Strumenti timbro | p. 212 | 12 | Anteprima Realistica | — |
| 5 | Strumenti Zoom | — | 13 | Simulatore punti | p. 213 |
| 6 | Strumento Pan | — | 14 | Alla figura Modificabile | p. 202 |
| 7 | Cuc.att/disat | p. 209 | 15 | A Layout & Editing | p. 196 |
| 8 | Colore | p. 209 | | | |

Scheda Vist

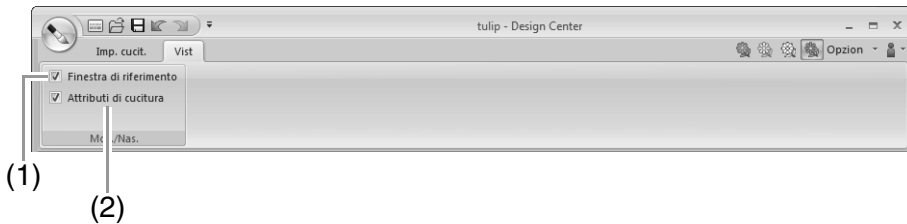

| N. | Menu | Riferimento | N. | Menu | Riferimento |
|----|-------------------------|-------------|----|-----------------|-------------|
| 1 | Finestra di riferimento | p. 204 | 2 | Attributo cucit | p. 209 |



Design Database

Elenco dei menu

■ Menu File

| Menu | Barra degli strumenti | Riferimento | Menu | Barra degli strumenti | Riferimento |
|-----------------------------|-----------------------|-------------|------------------------|-----------------------|-------------|
| Apri con Layout & Editing | — | p. 220 | Impostazioni di Stampa | — | p. 230 |
| Importa in Layout & Editing | — | p. 220 | Anteprima di Stampa | — | — |
| Crea nuova cartella | — | p. 218 | Stampa | — | p. 230 |
| Converti formato | — | p. 227 | Crea HTML | — | p. 231 |
| Elimina | — | p. 219 | Crea CSV | — | p. 231 |
| Cerca | — | p. 226 | Esci | — | — |

■ Menu Modifica

| Menu | Barra degli strumenti | Riferimento | Menu | Barra degli strumenti | Riferimento |
|--------|---|-------------|-----------------|---|-------------|
| Taglia |  | p. 218 | Incolla |  | p. 218 |
| Copia |  | | Seleziona Tutto | — | — |

■ Menu Visualizza

| Menu | Barra degli strumenti | Riferimento | Menu | Barra degli strumenti | Riferimento |
|---------------|---|-------------|-----------------------|---|-------------|
| Icone grandi |  | p. 219 | Proprietà |  | p. 228 |
| Icone piccole |  | | Aggiorna | — | — |
| Dettagli |  | | Barra degli strumenti | — | p. 216 |
| Anteprima |  | p. 228 | Barra di Stato | — | — |

■ Menu Opzioni

| Menu | | Barra degli strumenti | Riferimento | Menu | Barra degli strumenti | Riferimento | |
|---------------------------|------|-----------------------|-------------|--------------------------|-----------------------|-------------|--------|
| Seleziona Unità di Misura | mm | — | p. 24 | Colore dell'applicazione | Azzurro | — | p. 278 |
| | inch | | | | Nero | | |
| Link | | — | p. 225 | | Argento | | |
| Impostazioni DST | | — | p. 278 | | Aqua | | |

■ Menu Guida

| Menu | Barra degli strumenti | Riferimento | Menu | Barra degli strumenti | Riferimento |
|-----------------------|-----------------------|-------------|---------------------------------|-----------------------|-------------|
| Manuale di istruzioni | — | p. 16 | Informazioni su Design Database | — | — |
| Assistenza clienti | — | p. 17 | | | |

Programmable Stitch Creator

Menu dei pulsanti dell'applicazione

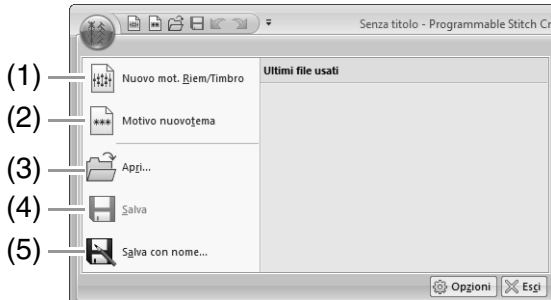

| N. | Menu | Riferimento |
|----|------------------------|-------------|
| 1 | Nuovo mot. Riem/Timbro | — |
| 2 | Motivo nuovotema | p. 241 |
| 3 | Apri | p. 235 |
| 4 | Salva | p. 248 |
| 5 | Salva con nome | p. 248 |

Schede dei menu della barra multifunzione

■ Scheda Iniz

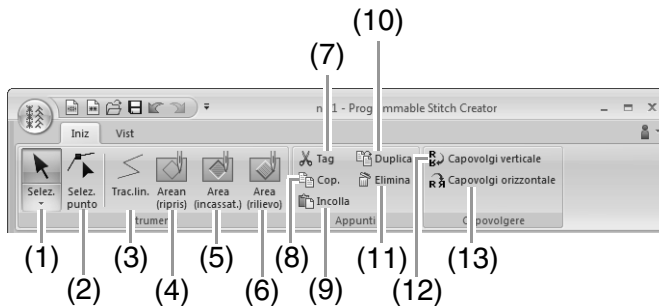

| N. | Menu | Riferimento | N. | Menu | Riferimento |
|----|-----------------------------|-------------|----|-----------------------|-------------|
| 1 | Selez. strumento | p. 239 | 8 | Copia | — |
| 2 | Strumento Modifica punto | p. 239 | 9 | Incolla | — |
| 3 | Strumento Traccia linea | p. 235 | 10 | Duplica | — |
| 4 | Strumento Area (Ripristina) | p. 237 | 11 | Elimina | p. 245 |
| 5 | Strumento Area (incasso) | p. 236 | 12 | Capovolg. verticale | p. 245 |
| 6 | Strumento Area (in rilievo) | p. 237 | 13 | Capovolg. orizzontale | p. 245 |
| 7 | Taglia | — | | | |

■ Scheda Vist

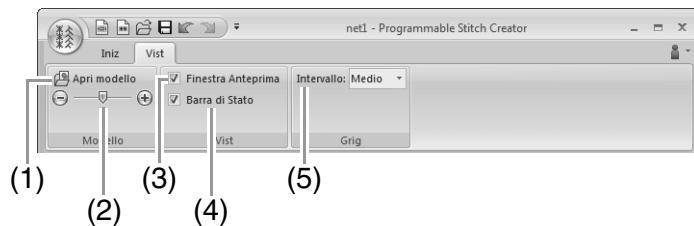

| N. | Menu | Riferimento | N. | Menu | Riferimento |
|----|------------------------------------|-------------|----|--------------------------------|-------------|
| 1 | Apri modello | p. 247 | 4 | Mostra/Nascondi barra di stato | p. 246 |
| 2 | Densità immagine sfondo | p. 247 | 5 | Mostra griglia | p. 249 |
| 3 | Mostra/Nascondi finestra anteprima | p. 247 | | | |

Font Creator

Menu dei pulsanti dell'applicazione

| N. | Menu | Riferimento |
|----|-------------------|-------------|
| 1 | Nuovo | p. 261 |
| 2 | Apri... | p. 261 |
| 3 | Salva | p. 268 |
| 4 | Salva con nome... | p. 268 |

Schede dei menu della barra multifunzione

■ Scheda Iniz

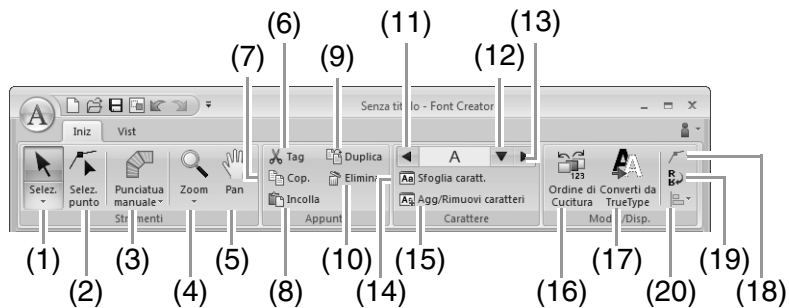

| N. | Menu | Riferimento | N. | Menu | Riferimento |
|----|-----------------------------|-------------|----|-------------------------------------|-------------|
| 1 | Strumento Selez.oggett | p. 265 | 11 | Carattere precedente | p. 262 |
| 2 | Strumento Modifica punto | p. 266 | 12 | Seleziona carattere | p. 262 |
| 3 | Strumento Punciatua manuale | p. 264 | 13 | Carattere successivo | p. 262 |
| 4 | Strumento Zoom | — | 14 | Sfoglia caratteri | p. 267 |
| 5 | Strumento Pan | — | 15 | Aggiungi/Rimuovi carattere | p. 262 |
| 6 | Taglia | — | 16 | Ordine di cucitura | p. 267 |
| 7 | Copia | — | 17 | Converti carattere TrueType in dati | p. 264 |
| 8 | Incolla | — | 18 | Modifica punto | p. 266 |
| 9 | Duplica | — | 19 | Capovolgere | p. 265 |
| 10 | Elimina | p. 266 | 20 | Allinea | — |

■ Scheda Vist

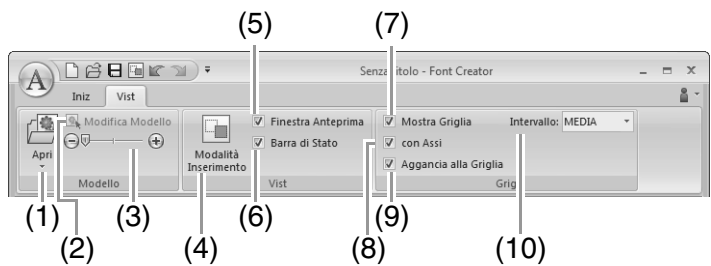

| N. | Menu | Riferimento | N. | Menu | Riferimento |
|----|-------------------------|-------------|----|--------------------------------|-------------|
| 1 | Apri modello | p. 252 | 6 | Mostra/Nascondi barra di stato | p. 259 |
| 2 | Modifica Modello | p. 269 | 7 | Mostra griglia | p. 270 |
| 3 | Densità immagine sfondo | p. 269 | 8 | Mostra griglia con assi | p. 270 |
| 4 | Modalità Inserimento | p. 270 | 9 | Aggancia a griglia | p. 270 |
| 5 | Anteprima finestra | p. 267 | 10 | Intervallo Griglia | p. 270 |

Attributi di cucitura

Gli attributi di cucitura di ogni tipo di cucitura sono inizialmente impostati secondo le impostazioni predefinite; tuttavia, modificando le impostazioni degli attributi di cucitura, è possibile creare cuciture personalizzate.

 Per ulteriori dettagli, fare riferimento a "Attributi di cucitura linea" a pagina 300 e "Attributi cucitura area" a pagina 305.

Tipi di cucitura contorno

Punto a zigzag (P.300)

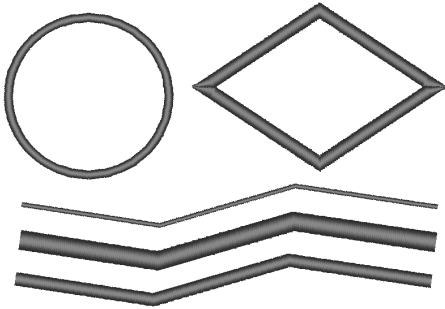

Punto diritto/Punto triplo (P.300)

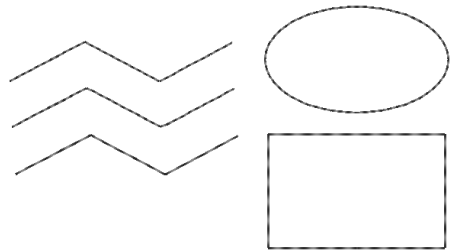

Tema Punto (P.301)

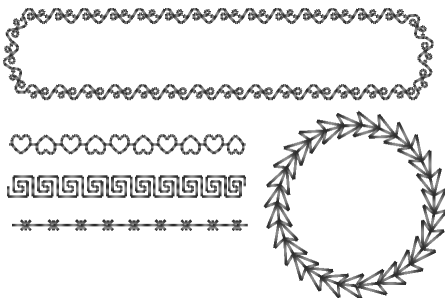

Punto erba (P.302)



Punto nodino rilievo (P.302)

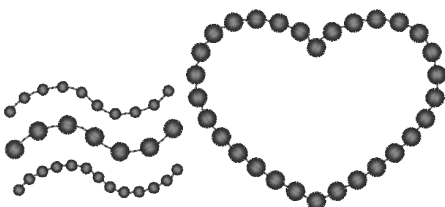

Punto a E/V (P.303)

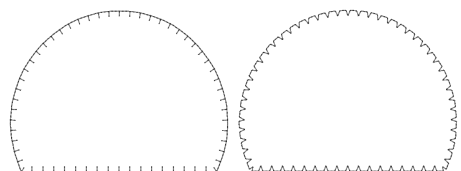

Tipi di cucitura area

Punto pieno (☞ P.305)



Punto di riempimento (☞ P.307)



Punto di riempimento programmabile (☞ P.307)

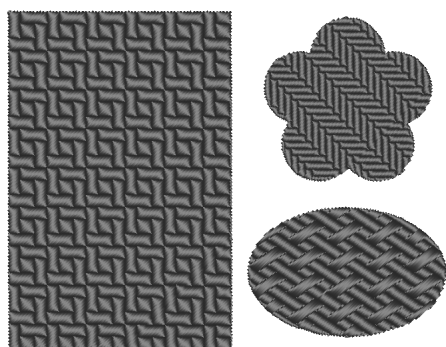

Tema Punto (☞ P.311)

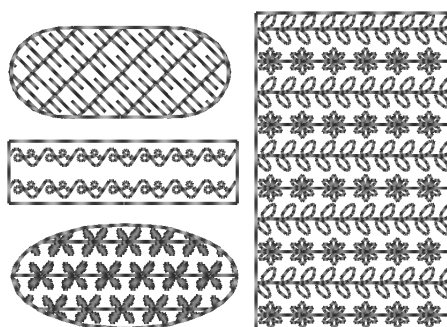

Punto a croce (☞ P.312)

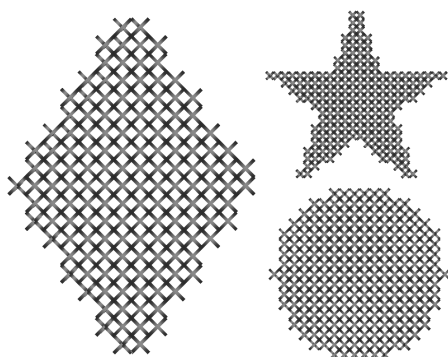

Punto a cerchi concentrici (☞ P.312)

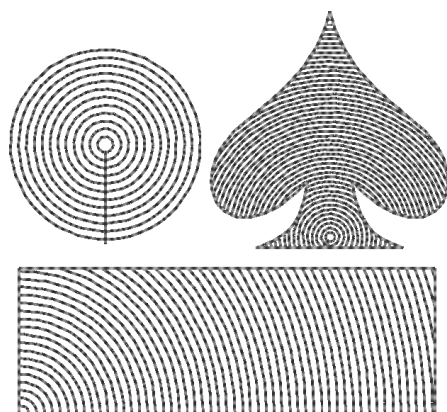

Punto radiale (☞ P.312)

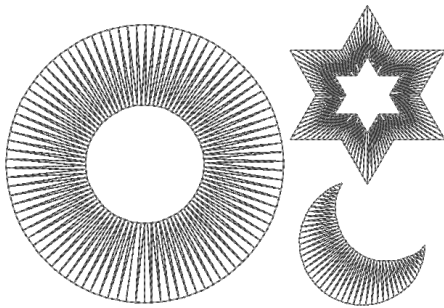

Punto a spirale (☞ P.312)

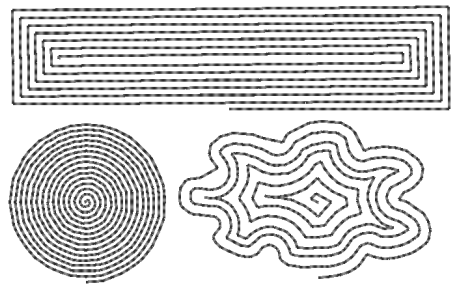

Punto per cordoncini (☞ P.310)

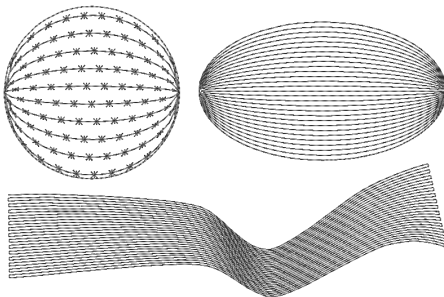

Punto battuto (☞ P.312)

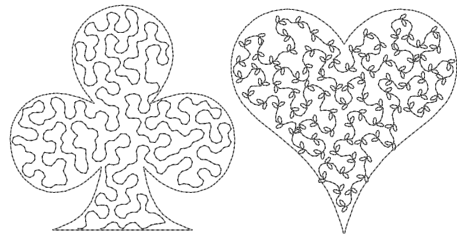







Promemoria:

La cucitura del punto di riempimento programmabile e del punto tema dipende dal disegno/punto selezionato.

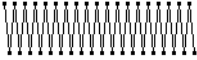
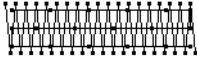
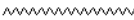
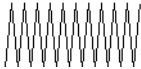

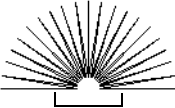
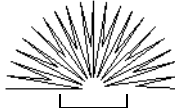

■ Attributi di cucitura linea

Gli attributi disponibili variano in base al tipo di cucitura selezionato.

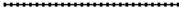

Punto a zigzag

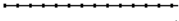
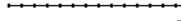
| | | |
|------------------------------|--|---|
| Sotto cucitura | Disattiva  | Attiva  |
| Ampiezza Zigzag | Piccola  | Grande  |
| Densità | Mediocre  | Fine  |
| Mezzo punto | Disattivo  La cucitura interna è densa. | Attivo  La cucitura è regolata su una densità più uniforme. |
| Angoli nitidi |  |  |
| Punti di collegamento | Questo attributo di cucitura è disponibile solo quando è selezionato un motivo di testo.  "Selezione delle posizioni dei punti di collegamento in un motivo di testo" a pagina 104 | |





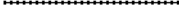







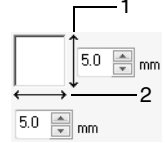
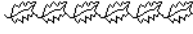

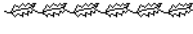

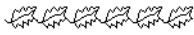

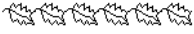



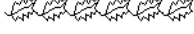

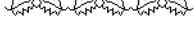

Punto diritto

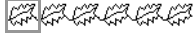
| | | | |
|------------------------------|--|---|---|
| Lunghezza punto | Specifica la lunghezza del punto. | Corto  | Lungo  |
| Numero di passaggi | Specifica il numero di volte che viene cucito il contorno. | 1 volta  x 1 | 5 volte  x 5 |
| Punti di collegamento | Questo attributo di cucitura è disponibile solo quando è selezionato un motivo di testo.  "Selezione delle posizioni dei punti di collegamento in un motivo di testo" a pagina 104 | | |

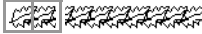
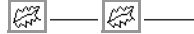
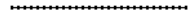









Punto triplo

| | | | |
|------------------------------|--|--|--|
| Lunghezza punto | Specifica la lunghezza del punto. | Corto  | Lungo  |
| Punti di collegamento | Questo attributo di cucitura è disponibile solo quando è selezionato un motivo di testo.  "Selezione delle posizioni dei punti di collegamento in un motivo di testo" a pagina 104 | | |



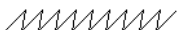







Tema Punto

| | | | | |
|---|--|--|---|---|
|  | <p>Seleziona un disegno per il punto tema. Fare clic su  per chiudere la finestra di dialogo Sfoglia. Selezionare una cartella, quindi il disegno desiderato (file .pmf) dall'elenco dei disegni visualizzato.</p> | | | |
|  | <p>Specifica le dimensioni del disegno. È possibile ingrandire o ridurre il disegno mantenendo le proporzioni tra larghezza e altezza.</p> | | | |
|  | <p>1 Altezza (lunghezza verticale)</p> | <p>Specifica l'altezza del disegno.</p> | <p>Più piccolo</p>  | <p>Più grande</p>  |
| | <p>2 Larghezza (lunghezza orizzontale)</p> | <p>Specifica la larghezza del disegno.</p> | <p>Corto</p>  | <p>Alto</p>  |
| <p>Mantieni proporzioni</p> | <p>Quando è selezionato, vengono mantenute le proporzioni tra larghezza e altezza.</p> | | | |
| <p>Disponi H (disposizione orizzontale)</p> | <p>Specifica la disposizione dei disegni lungo l'asse orizzontale. È possibile capovolgere lungo l'asse orizzontale tutti i disegni di ogni disegno.</p> | | <p> Normale </p> <p> Rifletti </p> <p> Alternato </p> | |
| <p>Disponi V (disposizione verticale)</p> | <p>Specifica la disposizione dei disegni lungo l'asse verticale. È possibile capovolgere lungo l'asse verticale tutti i disegni di ogni disegno.</p> | | <p> Normale </p> <p> Rifletti </p> <p> Alternato </p> | |
| <p>Offset</p>  | <p>0,0 mm</p>  | | <p>Offset: 4,5 mm</p>  | |
| <p>Spaziatura</p>  | <p>Piccola</p>  | | <p>Grande</p>  | |
| <p>Lunghezza punto</p> | <p>Specifica la lunghezza del punto.</p> | | <p>Corto</p>  | <p>Lungo</p>  |
| <p>Punti di collegamento</p> | <p>Questo attributo di cucitura è disponibile solo quando è selezionato un motivo di testo.  "Selezione delle posizioni dei punti di collegamento in un motivo di testo" a pagina 104</p> | | | |
| <p>Avvia/termina tipo</p> | <p>Alimentazione</p>  | | <p>Esegui</p>  | |
| <p> "Se i punti di inizio/fine sono stati modificati" a pagina 304</p> | | | | |







Punto erba

| | | |
|------------------------------|--|---|
| Larghezza | Piccola  | Grande  |
| Spazio | Piccola  | Grande  |
| Angolo | 45°  | 135°  |
| Tipo di punto | Triplo  | Singolo  |
| Avvia/termina tipo | Alimentazione  | Esegui  |
| Punti di collegamento | Questo attributo di cucitura è disponibile solo quando è selezionato un motivo di testo.  "Selezione delle posizioni dei punti di collegamento in un motivo di testo" a pagina 104 | |

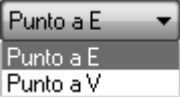
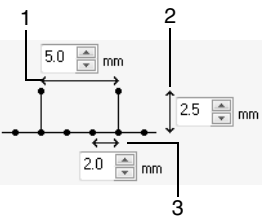
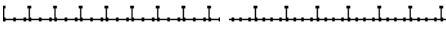
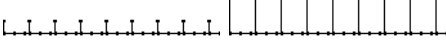
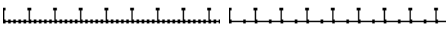
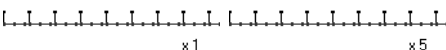
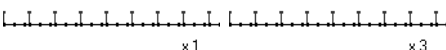
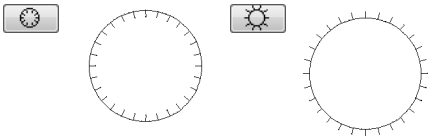
Punto nodino rilievo

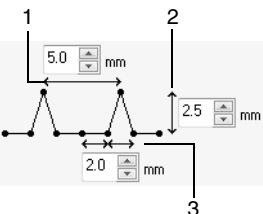
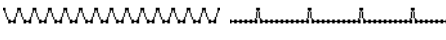
| | | | |
|------------------------------|--|--|--|
| Densità | Denso  | Medio  | Rado  |
| Dimensioni | Più piccolo  | | Più grande  |
| Spaziatura | Piccola  | Grande  | |
| Avvia/termina tipo | Alimentazione  | Esegui  | |
| Punti di collegamento | Questo attributo di cucitura è disponibile solo quando è selezionato un motivo di testo.  "Selezione delle posizioni dei punti di collegamento in un motivo di testo" a pagina 104 | | |

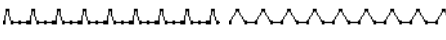
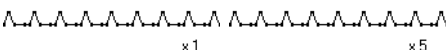
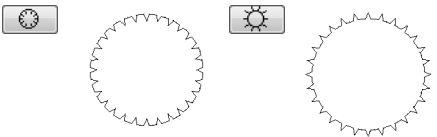
Punto a E/V

| | | |
|---|--|--|
|  | Seleziona il punto a E o il punto a V. | |
| Punto a E | | |
|  | 1 Intervallo | Piccola Grande  |
| | 2 Larghezza passaggio | Corto Lungo  |
| | 3 Lunghezza punto | Piccola Grande  |
| Numero di passaggi | Specifica il numero di volte che viene cucita la linea. | 1 volta 5 volte  |
| Numero di corse | Specifica il numero di volte che viene cucito ogni passaggio. | 1 volta 3 volte  |
| Disposizione |  | |
| Punti di collegamento | Questo attributo di cucitura è disponibile solo quando è selezionato un motivo di testo.  "Selezione delle posizioni dei punti di collegamento in un motivo di testo" a pagina 104 | |
| Punto a V | | |
|  | 1 Intervallo | Piccola Grande  |
| | 2 Larghezza passaggio | Corto Lungo  |
| | 3 Lunghezza punto | Piccola Grande  |
| Numero di passaggi | Con il punto a V, la linea e i passaggi vengono cuciti lo stesso numero di volte. | 1 volta 5 volte  |
| Disposizione |  | |
| Punti di collegamento | Questo attributo di cucitura è disponibile solo quando è selezionato un motivo di testo.  "Selezione delle posizioni dei punti di collegamento in un motivo di testo" a pagina 104 | |

■ Se i punti di inizio/fine sono stati modificati

Se i punti di inizio/fine della cucitura linea con punto a tema, punto erba o punto nodino rilievo sono stati modificati oppure ottimizzati, selezionare un'impostazione per **Avvia/termina tipo** negli attributi di cucitura linea.

 "Avvia/termina tipo" a pagina 301 e "Spostamento di punti di inizio/fine e del punto centrale" a pagina 66

Se è selezionato **Alimentazione** in **Avvia/termina tipo**, all'inizio o alla fine della cucitura del motivo vengono inseriti punti saltati (con punto a tema, punto erba o punto nodino rilievo). Se è selezionato **Esegui** in **Avvia/termina tipo**, all'inizio e tra i punti del motivo vengono inseriti punti continui.

Prima della modifica dei punti di inizio/fine

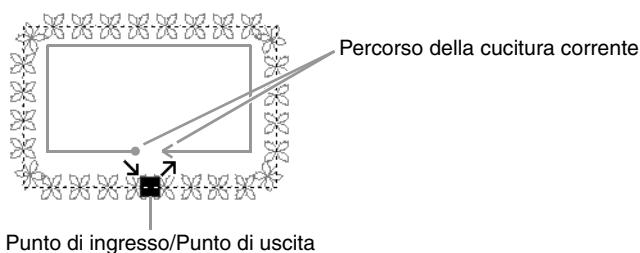

Quando il punto di ingresso viene spostato

Alimentazione

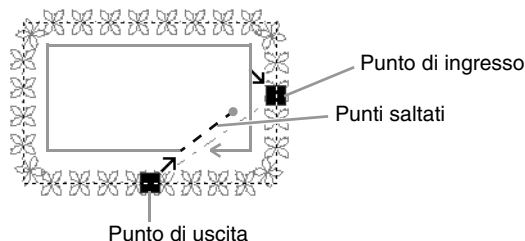

Esegui

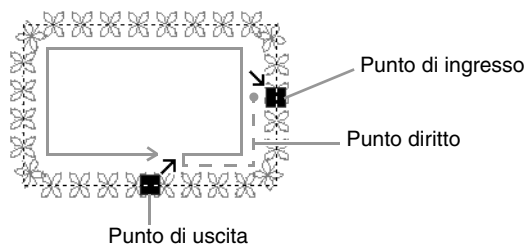

Nota:

• Dopo aver modificato i punti iniziali/finali, controllare la cucitura con il simulatore di punti.





























 "Controllo della cucitura con il Simulatore punti" a pagina 73





• I motivi da ricamo in cui i punti iniziali/finali della cucitura linea con punto a tema sono stati modificati oppure ottimizzati in un'applicazione di una versione precedente alla 8 vengono aperti o importati con questi punti specificati come punti saltati.

■ Attributi cucitura area

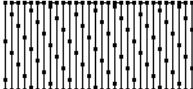
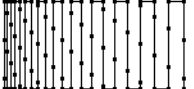
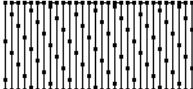
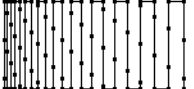
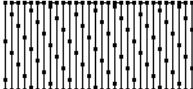
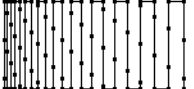
Gli attributi disponibili variano in base al tipo di cucitura selezionato.

Punto pieno

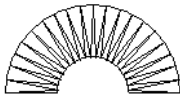
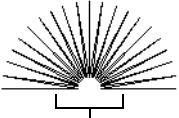
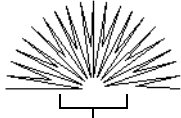
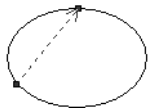
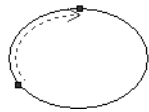
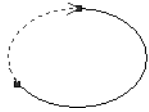
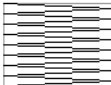
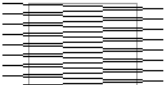
| | | | | | | | | | | | | | | | |
|--|---|--|-----------------|--|---|---|--|---|---|---|--|--|---|---------|---|
| Sotto cucitura | Per specificare la Sotto cucitura, selezionare la casella di controllo, quindi specificare le impostazioni per i seguenti attributi. | | | | | | | | | | | | | | |
| | Specifica il tipo di Sotto cucitura da cucire. | | | | | | | | | | | | | | |
| | <ul style="list-style-type: none"> • Con testo e disegni a punciatura manuale <table border="1"> <tr> <td></td> <td>Solo bordo</td> </tr> <tr> <td></td> <td>Solo area (strato singolo di punti con forma a zigzag)</td> </tr> <tr> <td></td> <td>Solo area (strato singolo di punti per cordoncini)</td> </tr> <tr> <td></td> <td>Bordo e area (strato singolo di punti con forma a zigzag)</td> </tr> <tr> <td></td> <td>Solo area (doppio strato di punti con forma a zigzag e per cordoncini)</td> </tr> </table> |  | Solo bordo |  | Solo area (strato singolo di punti con forma a zigzag) |  | Solo area (strato singolo di punti per cordoncini) |  | Bordo e area (strato singolo di punti con forma a zigzag) |  | Solo area (doppio strato di punti con forma a zigzag e per cordoncini) | <ul style="list-style-type: none"> • Con altri disegni <table border="1"> <tr> <td></td> <td>Singolo</td> </tr> <tr> <td></td> <td>Doppio</td> </tr> </table> |  | Singolo |  |
|  | Solo bordo | | | | | | | | | | | | | | |
|  | Solo area (strato singolo di punti con forma a zigzag) | | | | | | | | | | | | | | |
|  | Solo area (strato singolo di punti per cordoncini) | | | | | | | | | | | | | | |
|  | Bordo e area (strato singolo di punti con forma a zigzag) | | | | | | | | | | | | | | |
|  | Solo area (doppio strato di punti con forma a zigzag e per cordoncini) | | | | | | | | | | | | | | |
|  | Singolo | | | | | | | | | | | | | | |
|  | Doppio | | | | | | | | | | | | | | |
| Densità Selezionare Densa , Media o Scarsa come densità per la Sotto cucitura. | | | | | | | | | | | | | | | |
| Densità | | <table border="1"> <tr> <td style="text-align: center;">Mediocre</td> <td style="text-align: center;">Fine</td> </tr> <tr> <td style="text-align: center;"></td> <td style="text-align: center;"></td> </tr> </table> | Mediocre | Fine |  |  | | | | | | | | | |
| | Mediocre | Fine | | | | | | | | | | | | | |
|  |  | | | | | | | | | | | | | | |
| Gradazione Non è possibile specificarla nelle seguenti condizioni. <ul style="list-style-type: none"> • La direzione di cucitura è impostata su Variabile • Testo e disegni a punciatura manuale Fare clic su Disegno per impostare il disegno gradazione.  "Creazione di una gradazione/miscelazione" a pagina 46 | <table border="1"> <tr> <td style="text-align: center;">Disattivo</td> <td style="text-align: center;">Attivo</td> </tr> <tr> <td style="text-align: center;"></td> <td style="text-align: center;"></td> </tr> </table> | Disattivo | Attivo |  |  | | | | | | | | | | |
| Disattivo | Attivo | | | | | | | | | | | | | | |
|  |  | | | | | | | | | | | | | | |









| | | |
|--------------------------------------|--|--|
| <p>Direzione</p> | <p>Non è possibile specificarlo per il testo e i disegni a punteggiatura manuale. Costante: cuce a un angolo fisso. Trascinare  o selezionare un valore per specificare l'angolo. Variabile: varia automaticamente la direzione di cucitura in base alla forma dell'area.</p> | <p>Costante</p>  <p>Variabile</p>  |
| <p>Mezzo punto</p> | <p>Per specificare i mezzi punti, selezionare la casella di controllo. Non è possibile specificarli se la direzione di cucitura è impostata su Costante.</p> | <p>Disattivo</p>  <p>La cucitura interna è densa.</p> <p>Attivo</p>  <p>La cucitura è regolata su una densità più uniforme.</p> |
| <p>Tipo percorso continuo</p> | <p>L'impostazione per l'interno dell'area non è disponibile se la casella di controllo Gradazione è selezionata. Non è possibile specificarla nelle seguenti condizioni.</p> <ul style="list-style-type: none"> • La direzione di cucitura è impostata su Variabile. • Testo e disegni a punteggiatura manuale | <p><input checked="" type="checkbox"/> Interno dell'area</p>  <p><input checked="" type="checkbox"/> Lungo il contorno</p>  <p><input type="checkbox"/> Sul contorno</p>  |
| <p>Compensazione trazione</p> | <p>Allunga l'area di cucitura nella direzione di cucitura per regolare il restringimento del disegno durante al cucitura.</p> | <p>Nessuna compensazione</p>  <p>Massima compensazione</p>  |
| <p>Punti di collegamento</p> | <p>Questo attributo di cucitura è disponibile solo quando è selezionato un motivo di testo.  "Selezione delle posizioni dei punti di collegamento in un motivo di testo" a pagina 104</p> | |



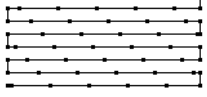

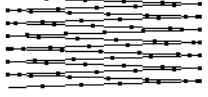
Promemoria:

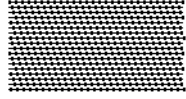
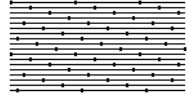
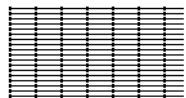
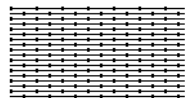
"Creazione manuale di disegni da ricamo professionali (punteggiatura manuale)" a pagina 152

Punto di riempimento

| | | |
|-------------------------------|---|--|
| Sotto cucitura |  <i>"Punto pieno" a pagina 305.</i> | |
| Densità | | |
| Direzione | | |
| Tipo di punto | Specifica la forma dei punti finali di ritorno della cucitura. Non è possibile specificarli se la direzione di cucitura è impostata su variabile. |     |
| Mezzo punto |  <i>"Mezzo punto" e "Tipo percorso continuo" a pagina 306.</i> | |
| Tipo percorso continuo | | |
| Spaziatura passo | Specifica la lunghezza del punto. | Corto  Lungo  |
| Frequenza | | 0%  50%  |
| Compensazione trazione |  <i>"Compensazione trazione" a pagina 306.</i> | |
| Punti di collegamento | Questo attributo di cucitura è disponibile solo quando è selezionato un motivo di testo.  <i>"Selezione delle posizioni dei punti di collegamento in un motivo di testo" a pagina 104</i> | |

Punto di riempimento programmabile

| | |
|-------------------------------|---|
| Sotto cucitura |  <i>"Attributi cucitura area" a pagina 305 e 306.</i> |
| Densità | |
| Direzione | |
| Mezzo punto | |
| Tipo percorso continuo | |
| Compensazione trazione | |
| Punti di collegamento | Questo attributo di cucitura è disponibile solo quando è selezionato un motivo di testo.  <i>"Selezione delle posizioni dei punti di collegamento in un motivo di testo" a pagina 104</i> |

| Punto di riempimento programmabile | | | |
|------------------------------------|---|--|-----------------|
| | Fare clic su per chiudere la finestra di dialogo Sfoggia . Selezionare una cartella, quindi il disegno desiderato (file .pas) dall'elenco dei disegni visualizzato. | | |
| | Specifica le dimensioni del disegno. È possibile ingrandire o ridurre il disegno mantenendo le proporzioni tra larghezza e altezza. | | |
| | 1 Altezza (lunghezza verticale) Specifica l'altezza del disegno. | Più piccolo | Più grande |
| | 2 Larghezza (lunghezza orizzontale) Specifica la larghezza del disegno. | Corto | Alto |
| Mantieni proporzioni | | Quando è selezionato, vengono mantenute le proporzioni tra larghezza e altezza. | |
| Direzione | | | |
| Offset | riga | 0% | |
| | colonna | Riga 50% | Colonna 50% |
| Cucitura di base | | Per specificare la cucitura di base, selezionare la casella di controllo, quindi specificare le impostazioni per i seguenti attributi. | |
| Tipo di punto | Specifica la forma dei punti finali di ritorno della cucitura. Non è possibile specificarli se la direzione di cucitura è impostata su variabile. | | |
| Spaziatura passo | Specifica la lunghezza del punto. | Corto | Lungo |
| Frequenza | 0% | 50% | |

Disegno



Area in cui vengono applicati gli effetti incassato o in rilievo

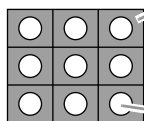

Quest'area viene cucita con le impostazioni di cucitura specificate per la cucitura di base del punto di riempimento programmabile.

Quest'area viene cucita con le impostazioni di cucitura specificate nel file del disegno.

Note sui punti di riempimento programmabili e sui timbri

In caso di impostazione delle direzioni del motivo e del tipo di cucitura di un punto di riempimento programmabile o di un timbro, le linee non vengono cucite.

Utilizzare la funzione Vista Realist. per visualizzare esattamente la modalità di cucitura del motivo/punto. Per avere un'idea ancora più chiara, effettuare esempi di prova delle differenti impostazioni.

Esempi di punti di riempimento programmabili:



Esempio 1

Direzione del punto: 45° (predefinita)

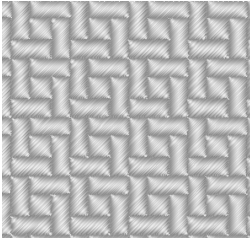

Esempio 2

Direzione del punto: 90°

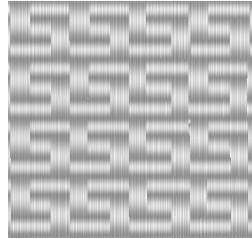

Esempio 3

Direzione del punto: 0°

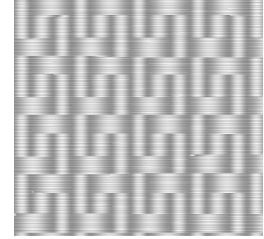











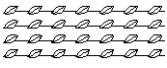
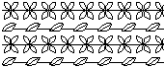

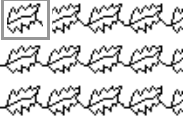
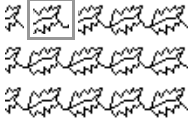
"Modifica della visualizzazione del disegno da ricamo" a pagina 72 e in "Programmable Stitch Creator" a pagina 233

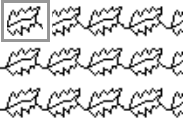
Punto per cordoncini

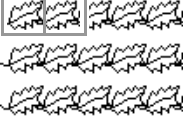

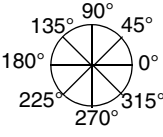
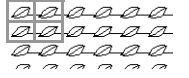
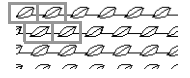

La cucitura è creata perché attraverso la lunghezza dei blocchi.

| | | | |
|---|---|------------------|------------------|
| Direzione | Non è possibile specificarlo per i disegni a punteggiatura manuale. | | |
| Specifica le impostazioni seguenti se non viene utilizzato il punto tema. | | | |
| Densità | Mediocre | Fine | |
| Lunghezza punto | Specifica la lunghezza del punto. | Corto | Lungo |
| Frequenza | Specifica lo spostamento nei punti. | 0% | 50% |
| Usa tema | Per utilizzare un punto tema nel disegno, selezionare la casella di controllo e specificare le impostazioni per i seguenti attributi. | | |
| Tema <input type="text" value="Solo Motivo1"/> | "Tema Punto" in "Attributi di cucitura area" a pagina 311. | | |
| Motivo1/Motivo2 <input type="checkbox"/> Motivo e dimensione dei motivi/punti tema <input type="checkbox"/> Disponi H <input type="checkbox"/> Disponi V <input type="checkbox"/> Spaziatura H <input type="checkbox"/> Spaziatura V | "Tema Punto" in "Attributi di cucitura linea" a pagina 301. | | |
| <input type="checkbox"/> Offset riga <input type="checkbox"/> Lunghezza punto | "Tema Punto" in "Attributi di cucitura area" a pagina 311. | | |

Tema Punto





| | | | |
|--|--|---|--|
| <p>Tema</p> <p>Solo Motivo1 ▼ Seleziona il disegno da utilizzare per il punto tema.</p> | | <p>Solo Motivo1</p>  | <p>Solo Motivo2</p>  |
| | | <p>Motivo1 e 2</p>  | |
| Motivo1/Motivo2 | | Specifica le impostazioni per ogni disegno. | |
| <p>Motivo e dimensione dei motivi/punti tema Mantieni proporzioni</p> <p>Disponi H</p> <p>Disponi V</p> | | <p> "Tema Punto" in "Attributi di cucitura linea" a pagina 301</p> | |
| <p>Offset H (spaziatura orizzontale)</p>  | | <p>0,0 mm</p>  | <p>2,5 mm</p>  |
| <p>Offset V (spaziatura verticale)</p>  | | <p>0,0 mm</p>  | <p>2,5 mm</p>  |
| <p>Spaziatura H (spaziatura orizzontale)</p>  | | <p>Piccola</p>  | <p>Grande</p>  |
| <p>Spaziatura V (spaziatura verticale)</p>  | | <p>Piccola</p>  | <p>Grande</p>  |
| Direzione | |  | |
| Offset riga | | <p>Più piccolo</p>  | <p>Più grande</p>  |
| Lunghezza punto | | <p> "Tema Punto" in "Attributi di cucitura linea" a pagina 301</p> | |

Punto a croce



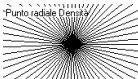
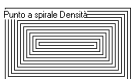
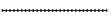
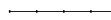

| | | |
|-------------------|--|--|
| Dimensioni | Più piccolo  | Più grande  |
| Volte | Singolo  x 2 | Triplo  x 6 |

Punto a cerchi concentrici, punto radiale e punto a spirale

Per i dettagli sullo spostamento del punto centrale del punto a cerchi concentrici e del punto radiale, fare riferimento a “Spostamento del punto centrale” a pagina 67.

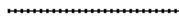
| | | |
|------------------------|--|---|
| Densità | <p>Punto a cerchi concentrici Mediocre </p> <p>Punto radiale Mediocre </p> <p>Punto a spirale mediocre </p> | <p>Punto a cerchi concentrici Fine </p> <p>Punto radiale Fine </p> <p>Punto a spirale Fine </p> |
| Lunghezza punto | Specifica la lunghezza del punto. | Corto  Lungo  |

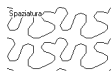
Punto battuto

| | | |
|--|---|---|
| Lunghezza punto | Specifica la lunghezza del punto. Non è possibile specificarla se si utilizza il punto tema. | Corto  Lungo  Le curve sono più omogenee. Le curve sono più angolate. |
| Spaziatura | Piccola  Il disegno è più fine. | Grande  Il disegno è più grossolano. |
| Usa tema | Per utilizzare un punto tema nel disegno, selezionare la casella di controllo e specificare le impostazioni per i seguenti attributi. | |
| Motivo e dimensione dei motivi/punti tema |  “Tema Punto” in “Attributi di cucitura linea” a pagina 301. | |
| Disponi H | | |
| Disponi V | | |
| Offset | | |
| Spaziatura | | |
| Lunghezza punto | | |





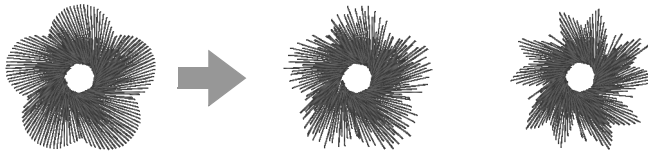

Punciatura manuale

Se viene selezionato Punto pieno, Punto di riempimento o Punto di riempimento Prog. con il tipo di cucitura area per il motivo a punciatura manuale, è possibile specificare le impostazioni bordo sfumato.

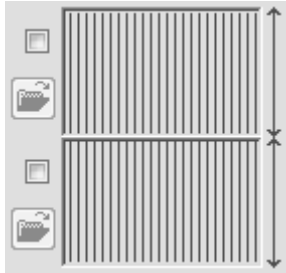
Impostazioni bordo sfumato non specificate

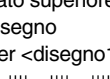
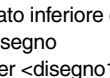
Impostazioni bordo sfumato specificate

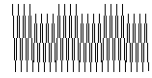
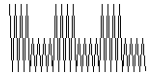

| | | | |
|----------------------|---|---|--|
| Bordo sfumato |  <p>Specificare il bordo della cucitura dove deve essere applicato il bordo sfumato.</p> <p>Fare clic su  per chiudere la finestra di dialogo Sfoglia. Selezionare il disegno desiderato dall'elenco dei disegno visualizzato.</p> | <p>Lato superiore del disegno Per <disegno11></p>  <p>Lato inferiore del disegno Per <disegno18></p>  | <p>Solo bordo superiore</p>  <p>Solo bordo inferiore</p>  <p>Bordo superiore e inferiore</p>  |
| |  <p>3.0 mm</p> <p>Specifica la larghezza del bordo sfumato</p> | <p>Corto</p>  <p>Lungo</p>  | |

Elenco dei caratteri

| Testo | |
|-------|--|
| 001 | ABCDE abcde 012345 Aa0-9&?!Àá |
| 002 | <i>ABCDE abcde</i> <i>012345</i> Aa0-9&?!Àá |
| 003 | A B C D E abcde 012345 Aa0-9&?!Àá |
| 004 | <i>ABCDE abcde</i> <i>012345</i> Aa0-9&?!Àá |
| 005 | <i>A B C D E abcde</i> <i>012345</i> Aa0-9&?!Àá |
| 006 | ABCDE abcde 012345 Aa0-9&?!Àá |
| 007 | ABCDE abcde 012345 Aa0-9&?!Àá |
| 008 | ABCDE abcde 012345 Aa0-9&?!Àá |
| 009 | A B C D E abcde 012345 Aa0-9&?!Àá |
| 010 | <i>ABCDE abcde</i> <i>012345</i> Aa0-9&?!Àá |
| 011 | A B C D E abcde 012345 Aa0-9&?!Àá |
| 012 | <i>ABCDE abcde</i> <i>012345</i> Aa0-9&?!Àá |

| | |
|-----|--|
| 013 | ABCDE abcde 012345 Aa0-9&?!Àá |
| 014 | <i>ABCDE abcde</i> <i>012345</i> Aa0-9&?!Àá |
| 015 | A B C D E abcde 012345 Aa0-9&?!Àá |
| 016 | ABCDE abcde 012345 Aa0-9&?!Àá |
| 017 | <i>ABCDE abcde</i> <i>012345</i> Aa0-9&?!Àá |
| 018 | A B C D E A |
| 019 | <i>A B C D E</i> A |
| 020 | ABCDE abcde 012345 Aa0-9&?!Àá |
| 021 | A B C D E A |
| 022 | A B C D E abcde Aa |
| 023 | A . B . C . D . E . A |
| 024 | A B C D E A |
| 025 | A B C D E A |
| 026 | A B C D E A |
| 027 | ABCDE A |
| 028 | A B C D E A |

| Testo | |
|-------|--|
| 029 | <p>ABCDE 012345</p> <p style="text-align: right;">A 0-9</p> |
| 030 | <p><i>ABCDE abcde</i> <i>012345</i></p> <p style="text-align: right;">Aa0-9&?!Ää</p> |
| 031 | <p>ABCDE abcde 012345</p> <p style="text-align: right;">Aa0-9&?!Ää</p> |
| 032 | <p>ABCDE abcde 012345</p> <p style="text-align: right;">Aa0-9&?!Ää</p> |
| 033 | <p>ABCDE abcde 012345</p> <p style="text-align: right;">Aa0-9&?!Ää</p> |
| 034 | <p>ABCDE abcde 012345</p> <p style="text-align: right;">Aa0-9&?!Ää</p> |
| 035 | <p><i>ABCDE abcde</i> <i>012345</i></p> <p style="text-align: right;">Aa0-9&?!Ää</p> |
| 036 | <p>ABCDE abcde 012345</p> <p style="text-align: right;">Aa0-9&?!Ää</p> |
| 037 | <p>ABCDE abcde 012345</p> <p style="text-align: right;">Aa0-9&?!Ää</p> |
| 038 | <p>ABCDE abcde 012345</p> <p style="text-align: right;">Aa0-9&?!Ää</p> |
| 039 | <p>ABCDE abcde 012345</p> <p style="text-align: right;">Aa0-9&?!Ää</p> |
| 040 | <p>ABCDE abcde 012345</p> <p style="text-align: right;">Aa0-9&?!Ää</p> |
| 041 | <p><i>ABCDE abcde</i> <i>012345</i></p> <p style="text-align: right;">Aa0-9&?!Ää</p> |

| | |
|-----|--|
| 042 | <p><i>ABCDE abcde</i> <i>012345</i></p> <p style="text-align: right;">Aa0-9&?!Ää</p> |
| 043 | <p>ABCDE abcde 012345</p> <p style="text-align: right;">Aa0-9&?!Ää</p> |
| 044 | <p>ABCDE abcde 012345</p> <p style="text-align: right;">Aa0-9&?!Ää</p> |
| 045 | <p>ABCDE abcde 012345</p> <p style="text-align: right;">Aa0-9&?!Ää</p> |
| 046 | <p>ABCDE abcde 012345</p> <p style="text-align: right;">Aa0-9&?!Ää</p> |
| 047 | <p><i>ABCDE abcde</i> <i>012345</i></p> <p style="text-align: right;">Aa0-9&?!Ää</p> |
| 048 | <p>ABCDE abcde 012345</p> <p style="text-align: right;">Aa0-9&?!Ää</p> |
| 049 | <p>ABCDE abcde 012345</p> <p style="text-align: right;">Aa0-9&?!Ää</p> |
| 050 | <p><i>ABCDE abcde</i> <i>012345</i></p> <p style="text-align: right;">Aa0-9&?!Ää</p> |
| 051 | <p><i>ABCDE abcde</i> <i>012345</i></p> <p style="text-align: right;">Aa0-9&?!Ää</p> |
| 052 | <p>ABCDE abcde 012345</p> <p style="text-align: right;">Aa0-9&?!Ää</p> |
| 053 | <p><i>ABCDE abcde</i> <i>012345</i></p> <p style="text-align: right;">Aa0-9&?!Ää</p> |
| 054 | <p>ABCDE abcde 012345</p> <p style="text-align: right;">Aa0-9&?!Ää</p> |



| Testo | |
|-------|---|
| 055 | ABCDE abcde 012345 <small>A a 0-9 &?! Ää</small> |
| 056 | ABCDE abcde 012345 <small>A a 0-9 &?! Ää</small> |
| 057 | ABCDEabcde 012345 <small>A a 0-9 &?! Ää</small> |
| 058 | ABCDE abcde 012345 <small>A a 0-9 &?! Ää</small> |
| 059 | ABCDEabcde 012345 <small>A a 0-9 &?! Ää</small> |
| 060 | ABCDE abcde 012345 <small>A a 0-9 &?! Ää</small> |
| 061 | ABCDE abcde 012345 <small>A a 0-9 &?! Ää</small> |
| 062 | ABCDE abcde 012345 <small>A a 0-9 &?! Ää</small> |
| 063 | ABCDE abcde 012345 <small>A a 0-9 &?! Ää</small> |
| 064 | ABXΔE αβχδε 012345 <small>A a 0-9 &?! Ää</small> |
| 065 | ABCDE abcde 012345 <small>A a 0-9 &?! Ää</small> |
| 066 | ABCDE abcde 012345 <small>A a 0-9 &?! Ää</small> |
| 067 | ABCDE abcde 012345 <small>A a 0-9 &?! Ää</small> |

| | |
|-----|---|
| 068 | <i>ABCDE abcde</i> <i>012345</i> <small>A a 0-9 &?! Ää</small> |
| 069 | ABCDE abcde 012345 <small>A a 0-9 &?! Ää</small> |
| 070 | ABCDE abcde 012345 <small>A a 0-9 &?! Ää</small> |
| 071 | <i>ABCDE abcde</i> <i>012345</i> <small>A a 0-9 &?! Ää</small> |
| 072 | ABCDE abcde 012345 <small>A a 0-9 &?! Ää</small> |
| 073 | ABCDE abcde 012345 <small>A a 0-9 &?! Ää</small> |
| 074 | <i>ABCDE abcde</i> <i>012345</i> <small>A a 0-9 &?! Ää</small> |
| 075 | ABCDE abcde 012345 <small>A a 0-9 &?! Ää</small> |
| 076 | ABCDE abcde 012345 <small>A a 0-9 &?! Ää</small> |
| 077 | ABCDE abcde 012345 <small>A a 0-9 &?! Ää</small> |
| 078 | ABCDE abcde 012345 <small>A a 0-9 &?! Ää</small> |
| 079 | <i>ABCDE abcde</i> <i>012345</i> <small>A a 0-9 &?! Ää</small> |
| 080 | <i>ABCDE abcde</i> <i>012345</i> <small>A a 0-9 &?! Ää</small> |

| Testo | |
|-------|--|
| 081 | ABCDE abcde 012345 Aa0-9&?!Ää |
| 082 | ABCDE abcde 012345 Aa0-9&?!Ää |
| 083 | ABCDE abcde 012345 Aa0-9&?!Ää |
| 084 | ABCDE abcde 012345 Aa0-9&?!Ää |
| 085 | ABCDE abcde 012345 Aa0-9&?!Ää |
| 086 | ABCDE abcde 012345 Aa0-9&?!Ää |
| 087 | ABCDE abcde 012345 Aa0-9&?!Ää |
| 088 | ABCDE abcde 012345 Aa0-9&?!Ää |
| 089 | ABCDE abcde 012345 Aa0-9&?!Ää |
| 090 | ABCDE abcde 012345 Aa0-9&?!Ää |
| 091 | <i>ABCDE abcde</i> <i>012345</i> Aa0-9&?!Ää |
| 092 | ABCDE abcde 012345 Aa0-9&?!Ää |
| 093 | <i>ABCDE abcde</i> <i>012345</i> Aa0-9&?!Ää |

| | |
|-----|--|
| 094 | ABCDE abcde 012345 Aa0-9&?!Ää |
| 095 | ABCDE abcde 012345 Aa0-9&?!Ää |

| Testo breve | |
|-------------|--|
| SL 01 | ABCDE abcde 012345 Aa0-9&?!Ää <small>(5-6 mm)</small> |
| SL 02 | ABCDE abcde 012345 Aa0-9&?!Ää <small>(5-6 mm)</small> |
| SL 03 | ABCDE abcde 012345 Aa0-9&?!Ää <small>(5-6 mm)</small> |
| SL 04 | ABCDE abcde 012345 Aa0-9&?!Ää <small>(3-4 mm)</small> |
| SL 05 | <i>ABCDE abcde</i> <i>012345</i> Aa0-9&?!Ää <small>(3-4 mm)</small> |

| Monogramma | |
|---------------------------|--|
| M ₅ Diamond |  |
| M ₅ Corsivo |  |

 **Promemoria:**

- A Lettere maiuscole dell'alfabeto inglese
- a Lettere minuscole dell'alfabeto inglese
- 0-9 Numerali
- &?! Segni di punteggiatura, parentesi e altri simboli
- Ää Lettere accentate maiuscole e minuscole

(5-6 mm) Dimensioni del testo breve (vengono visualizzate solo per il testo breve)

Indice

A

| | |
|--|-------------------|
| adattamento | |
| immagini | 144 |
| Adattamento di disegni | 53, 239, 245, 265 |
| Aggiorna | 291 |
| Aggiorna Finestra | 21 |
| allineamento | |
| disegni da ricamo | 53 |
| Allineamento Orizzontale | 100 |
| Allineamento Verticale | 101 |
| Ancoraggio | 22 |
| Annulla operazione | 22, 190 |
| annullamento | |
| cucitura foro | 48 |
| disposizione del testo | 101 |
| anteprima | 72, 228 |
| disegni/punti | 247 |
| apertura | |
| disegni da ricamo | 83, 220 |
| disegni/punti | 235 |
| file .pem | 198 |
| file .pes | 80 |
| File Layout & Editing | 80 |
| immagini | 141, 198 |
| Immagini degli Appunti | 143, 198 |
| immagini sullo sfondo | 247 |
| Immagini TWAIN | 142 |
| nuova Pagina disegno | 80 |
| nuove immagini della figura modificabile | 198, 203 |
| nuove immagini linea | 198, 201 |
| nuovo disegno/punto | 241 |
| Applicazione | 59, 157 |
| applicazione stabilizzatore | 161 |
| appliqué con cucitura del foro | 158 |
| Arco | 42 |
| area di ricamo | 166, 171 |
| Aspetto dell'applicazione | 278 |
| Assistenza clienti | 17 |
| attributi | |
| Testo Name Drop | 115 |
| attributi di cucitura | 45 |
| impostazione | 60, 194 |
| attributi di cucitura linea | 300 |
| Attributi di ricamo per motivi di testo | 104, 106 |
| attributi geometrici | |
| archi | 42 |
| cerchi | 42 |
| percorsi aperti | 45 |
| percorsi chiusi | 45 |
| attributi timbri | 62 |

B

| | |
|-----------------------------|-------------|
| Barra Attributi di cucitura | 208 |
| Barra di accesso rapido | 20, 21, 277 |
| Barra di stato | 21 |
| Barra multifunzione | 20 |
| blocchi da dati punto | 69 |
| Blocco | 76 |
| Blocco dei punti | 69 |

C

| | |
|------------------------------|--------------|
| Capovolgere | 36 |
| Carattere personalizzato | 97 |
| Carattere TrueType | 98 |
| cartelle | 218 |
| cataloghi | |
| File CSV | 231 |
| File HTML | 231 |
| stampa | 230 |
| Cavo USB | 31, 180, 225 |
| centrata | 52 |
| Cerchio | 42 |
| Colore pagina di cucitura | 129 |
| Colori dei fili utilizzati | 133 |
| colori filo | |
| aggiunta agli schemi | 175 |
| creazione di nuovi colori | 175 |
| elenco utente | 176 |
| eliminazione dagli schemi | 176 |
| eliminazione schemi | 175 |
| modifica | 176 |
| modifica schemi | 175 |
| nuovi schemi | 174 |
| ordine | 176 |
| Colori speciali | 59 |
| combinazione | |
| colori disegno | 75 |
| Compensazione trazione | 306 |
| contorni | |
| convertiti da testo | 103 |
| Contorno | 103 |
| controllo | |
| cucitura | 73 |
| ordine di cucitura | 75 |
| conversione | |
| formati disegni da ricamo | 227 |
| Converti | 103 |
| Converti in punti | 69 |
| Copia | 36 |
| copia | |
| immagini | 145 |
| Copia cerchio | 4, 55 |
| Copia layout | 55 |
| Copia speculare | 4, 55 |
| creazione | |
| nuove cartelle | 218 |
| nuovo schema colori dei fili | 175 |
| crenatura | 99 |
| csv | 116 |
| Cucitura contorno | 5, 105 |
| cucitura foro | 47, 212 |
| annulla | 48 |

D

| | |
|---------------------------|-------------|
| Dati in blocchi | 103 |
| Densità max | 133 |
| Design Center | 188, 288 |
| Design Database | 215, 291 |
| Dimensioni Pagina disegno | 88, 91, 203 |
| telai multiposizione | 165 |
| direzione di cucitura | |

| | | | |
|--|---------------|----------------------------|----------|
| punto di riempimento programmabile | 309 | Funzione punto croce | 134, 136 |
| disegni | | | |
| selezione | 75 | | |
| disegni da ricamo | | | |
| aggiunta di commenti | 78 | | |
| allineamento | 53 | | |
| apertura | 220 | | |
| centratura | 52 | | |
| conversione formati | 227 | | |
| da immagini | 6, 123, 138 | | |
| esportazione | 84 | | |
| importazione | 220 | | |
| informazioni | 78, 228 | | |
| organizzazione | 218 | | |
| raggruppamento | 57 | | |
| telai multiposizione | 166 | | |
| stampa | 169 | | |
| visualizzazione | 219 | | |
| disegni/punti | | | |
| anteprima | 247 | | |
| salvataggio | 248 | | |
| disegno | | | |
| linee spezzate | 43 | | |
| ritratto | 142 | | |
| Disponi copie | 55 | | |
| Dividi dati punto | 70 | | |
| Dividi punti per colore | 70 | | |
| DST | | | |
| Formato | 278 | | |
| Impostazioni | 227 | | |
| Duplica | 36 | | |
| E | | | |
| elenco colori dei fili dell'utente | 174 | | |
| Elenco dei caratteri | 5, 314 | | |
| Elenco Name Drop | 111, 114, 115 | | |
| eliminazione | | | |
| colori dei fili dagli schemi | 176 | | |
| punti | 69 | | |
| schemi colori dei fili | 175 | | |
| Esecuzione guidata modello | 117 | | |
| esportazione di disegni da ricamo | 84 | | |
| F | | | |
| Fase | | | |
| All' Impostazioni di cucitura | 207 | | |
| All'Immagine Linea | 200 | | |
| Alla Figura Modificabile | 202 | | |
| Fase Figura modificabile | 289 | | |
| Fase Immagine linea | 288 | | |
| Fase Impostazioni di cucitura | 290 | | |
| File | | | |
| Apri con Layout & Editing | 220 | | |
| Cerca | 226 | | |
| Nuova Immagine Linea | 201 | | |
| Finestra | 20 | | |
| Finestra di anteprima | 247 | | |
| Finestra di dialogo Distributore | 183 | | |
| Finestra di dialogo Link | 182 | | |
| Finestra di riferimento | 74, 204 | | |
| Finestra mobile | 22 | | |
| Foglio di posizionamento | 161 | | |
| Font Creator | 251, 295 | | |
| Funzione Link | 8, 181, 225 | | |
| Funzione Name Drop | 5, 113, 115 | | |
| Funzione Punciatura automatica | 125 | | |
| G | | | |
| gomma | 190 | | |
| Gradazione | 46, 210 | | |
| griglia | 91, 206, 249 | | |
| Guida all'installazione | 16 | | |
| I | | | |
| Icone grandi | 219 | | |
| Immagine in Esecuzione guidata punti | 6, 122, 138 | | |
| Immagine Regolazione | 139 | | |
| immagini | | | |
| adattamento | 144 | | |
| conversione a disegni da ricamo | 122, 123, 138 | | |
| output | 145 | | |
| ridimensionamento | 144 | | |
| salvataggio | 145 | | |
| spostamento | 144 | | |
| immagini vettoriali | 83 | | |
| importazione | | | |
| da Design Center | 83 | | |
| da schede ricamo | 223 | | |
| disegni da ricamo | 81, 220 | | |
| Elenco Name Drop | 116 | | |
| file .pem | 198 | | |
| immagini | 141, 198 | | |
| Immagini degli Appunti | 143, 198 | | |
| immagini sullo sfondo | 247 | | |
| Immagini TWAIN | 142 | | |
| Impost. disegno | 88, 203 | | |
| in rilievo | 61, 234 | | |
| incassato | 61, 234 | | |
| Incasso | 61 | | |
| informazioni sul disegno | 78, 228 | | |
| aggiunta di commenti | 78 | | |
| telai multiposizione | 168 | | |
| Ingresso | | | |
| da Appunti | 143 | | |
| da dispositivo TWAIN | 142 | | |
| da File | 141 | | |
| da ritratto | 142 | | |
| inserimento | | | |
| punti | 69 | | |
| inserimento nel telaio | 162 | | |
| Interlinea | 99 | | |
| Intervallo linee | 133 | | |
| L | | | |
| l'altro lato | 101 | | |
| Layout & Editing | 26, 80, 282 | | |
| Linea | 42 | | |
| Linea bordo | 129, 133, 137 | | |
| Lunghezza punto | 129 | | |
| M | | | |
| Manuale di istruzioni | 16 | | |
| Matita | 45 | | |
| Maxi telaio | 170 | | |
| Menu Testo | 284 | | |
| miscelazione | 6, 46 | | |
| Misura | 24, 71 | | |
| Modalità Esperto | 60, 210 | | |

| | |
|---|----------|
| Modalità Principiante | 60, 210 |
| Modello | 247, 262 |
| modifica | 144, 206 |
| colori filo | 176 |
| Modello | 118, 119 |
| Name Drop | 115 |
| oggetti raggruppati | 57 |
| ordine colori dei fili | 176 |
| ordine di cucitura | 76 |
| punti | 64, 239 |
| schemi colori dei fili | 175 |
| Modifica colore | 130, 133 |
| Modifica della spaziatura tra i caratteri | 102 |
| Modo Riempimento/timbro | 235 |
| Modo Tema | 241 |
| Modulo di scrittura schede | 30, 178 |
| Monogrammi | 107, 110 |
| Motivo decorativo | 56 |
| Motivo floreale | 4, 49 |
| Motivo linea offset | 4, 51 |

N

| | |
|--------------------------------|---------------|
| Nascondi | 22 |
| Nascondi automaticamente | 22 |
| NON DEFINITO | 59 |
| numero di salti | 278 |
| Numero massimo di colori | 125, 130, 136 |
| Nuova Immagine Linea | 201 |
| Nuovi dati figura | 203 |
| Nuovo | 80 |

O

| | |
|--|----------|
| Offset | 301 |
| Offset H | 311 |
| Offset V | 311 |
| Offset Verticale | 99 |
| Opzione colori | 130, 133 |
| Opzione Cucitura | 129, 133 |
| Opzioni | 277 |
| Modifica schema fili utente | 174 |
| Proprietà disegno | 168 |
| ordine di cucitura | 75, 213 |
| modifica | 76 |
| organizzazione dei disegni da ricamo | 218 |
| Orientamento Testo | 101 |
| ottimizzazione | |
| punti di ingresso/uscita | 67 |
| sostituzioni del telaio | 167 |
| Ovale | 41 |

P

| | |
|-----------------------------------|------------------|
| Pan | 71, 190 |
| Programmable Stitch Creator | 233, 293 |
| Proprietà | 78 |
| Proprietà disegno | 78 |
| Proprietà file | 228 |
| Proprietà Pagina Disegno | 88, 91, 165, 203 |
| Pulsante Aggiorna Finestra | 21 |
| Pulsante Applicazione | 20 |
| Pulsante Colore | 58, 209 |
| Pulsante Colore area | 209 |
| Pulsante Colore contorno | 58 |
| Pulsante Cucitura area | 58 |
| Pulsante Cucitura linea | 58 |

| | |
|--|-------------|
| Pulsante Guida | 20 |
| Pulsante Opzioni | 20 |
| Pulsante Proprietà Disegno | 21 |
| Punciatura automatica | |
| Parametri | 125 |
| Punciatura manuale | 313 |
| punciatura manuale | 152 |
| punti | |
| eliminazione | 69 |
| inserimento | 69 |
| modifica | 64, 239 |
| spostamento | 69 |
| Punti di collegamento | 104, 300 |
| punti di ingresso/uscita | |
| ottimizzazione | 67 |
| spostamento | 66 |
| Punti saltati | 274 |
| punto a cerchi concentrici | 298, 312 |
| punto centrale | 67 |
| punto a E/V | 297, 303 |
| punto a spirale | 299, 312 |
| punto a zigzag | 297, 300 |
| Punto battuto | 299, 312 |
| punto centrale | 67 |
| punto croce | 298, 312 |
| punto di riempimento | 298, 307 |
| Punto di riempimento programmabile | 307 |
| Punto di rinforzo | 136 |
| punto diritto | 297, 300 |
| Punto erba | 4, 297, 302 |
| Punto Foto 1 | 126 |
| Colore | 126 |
| Parametri | 129 |
| Punto Foto 2 | 131 |
| Colore | 133 |
| Parametri | 133 |
| punto iniziale/finale | 304 |
| Punto nodino rilievo | 4, 297, 302 |
| punto per cordoncini | 299, 310 |
| punto pieno | 298, 305 |
| punto radiale | 299, 312 |
| punto centrale | 67 |
| Punto triplo | 300 |

R

| | |
|--|----------|
| raggruppamento dei disegni da ricamo | 57 |
| Rapporto di zoom | 21 |
| Registrazione in linea | 17 |
| Rettagolo | 41 |
| ricamo | 163, 172 |
| ricerca | 226 |
| Ricerca Aggiornamenti | 18 |
| ridimensionamento | |
| immagini | 144 |
| Rifletti | |
| Orizzontale | 204 |
| Verticale | 204 |
| Righello | 91 |
| Rilievo | 61 |
| Rimuovi sovrapposizioni | 48 |
| Ripeti operazione | 22 |
| Riquadro Attributi del testo | 20 |
| Riquadro Attributo cucit | 20 |
| Riquadro Colore | 20 |
| Riquadro Ordine cucitura | 20 |
| ritratti | 142 |

| | |
|--------------------|---------|
| Rotazione | 54 |
| Ruota | 54, 204 |
| Ruota angolo | 99 |

S

| | |
|--|--------------|
| salvataggio | |
| disegni da ricamo | 84, 214 |
| disegni/punti | 248 |
| Elenco Name Drop | 116 |
| formati diversi | 84 |
| immagini | 145 |
| Modello | 120 |
| Schema Fili | 130, 133 |
| Scorr. auto | 73 |
| Selettore Carattere | 97 |
| Selettore Dimensioni del testo | 98 |
| Selettore Tipo cucitura contorno | 58 |
| Selettore Tipo di cucitura | 59, 209 |
| Selettore Tipo di cucitura area | 209 |
| Seleziona da opzioni | 130 |
| selezione | |
| area di cucitura | 89 |
| colori | 68, 130, 133 |
| disegni | 52, 75 |
| tutti i disegni da ricamo | 52 |
| Selezione manuale | 130 |
| Simulatore punti | 21, 73 |
| sostituzioni del telaio | 167 |
| Sotto cucitura | 300, 305 |
| Spaziatura caratteri | 99 |
| Spaziatura passo | 307, 308 |
| spostamento | |
| disegni da ricamo da centrare | 52 |
| immagini | 27, 144 |
| punti | 69 |
| punti centrali | 67 |
| punti di ingresso/uscita | 66 |
| stabilizzatore | 161 |
| Stampa | |
| guida di istruzioni | 230 |
| stampa | |
| anteprima | 87 |
| cataloghi | 230 |
| disegni da ricamo | 87 |
| telai multiposizione | 169 |
| impostazioni | 85 |
| Stampa & Ricama | 6, 146 |
| Strumento Gomma | 190 |
| Supporto USB | 179, 224 |

T

| | |
|---|--------------------|
| Taglio di punti saltati | 77, 90, 274, 279 |
| Taratura dello schermo | 24 |
| Tasti di scelta rapida | 278 |
| tasto di accesso | 23 |
| telai multiposizione | 165 |
| Telaio maxi | 170 |
| Tema Punto | 297, 298, 301, 311 |
| Testo | |
| Converti in Oggetto Contorno | 103 |
| Impostazione Attributi Caratteri TrueType | 99 |
| Impostazione Attributi del Testo | 97 |
| Impostazioni Adatta testo al contorno | 100 |
| Modifica testo | 96 |
| Separa testo da contorno | 101 |
| Testo breve | 106 |

| | |
|------------------------|-------------------|
| timbri | 212 |
| Tipo di immagine | 129 |
| Tipo di macchina | 88, 203, 216 |
| Trasferimento | 30, 178, 181, 221 |

U

| | |
|-----------------------|----------|
| Unisci | 49 |
| Unità | 24 |
| unità di misura | 24, 206 |
| Uscita | |
| ad Appunti | 145 |
| da File | 145 |
| Modello | 118, 119 |

V

| | |
|------------------------------------|----------|
| Ventaglio | 42 |
| Vista continua | 72 |
| Vista punti | 72 |
| Vista Realist | 72 |
| impostazioni | 72 |
| visualizzazione | |
| Dettagli | 219 |
| disegni da ricamo | 219 |
| icone grandi | 219 |
| icone piccole | 219 |
| immagini | 144, 206 |
| immagini sullo sfondo | 247 |
| Visualizzazione suggerimento | 60, 210 |

W

| | |
|-----------|----|
| wmf | 83 |
|-----------|----|

Z

| | |
|------------|----|
| Zoom | 71 |
|------------|----|

