



# Big Shot™

PLUS

The Sizzix Big Shot™ Plus Machine offers everything crafters need – a versatile, easy to use and affordable multipurpose creative system. The machine has been expertly designed to cut and emboss for creating unlimited inspirational projects. The 9" opening allows crafters to craft on a larger scale, offering them even more creative possibilities. Using Sizzix Originals™, Bigz™, Sizzlits®, Embosslits™, Framelits™, Thinlits™ and Triplits™ dies, as well as Textured Impressions™, Texture Trades™, Texture Fades™ Embossing Folders, ShadowPress™ Debossing Folders, and Texturz™ Texture Plates, crafters can now express their creativity in minutes. The Big Shot Plus features a wide work surface as well as the required larger format accessories. This allows crafters to use all Sizzix technologies as well as any other brand of large format dies and embossing folders with ease. Start unleashing the limitless possibilities of your Big Shot Plus Machine to create more combinations of dazzling designs than ever before!

## Assembly Instructions

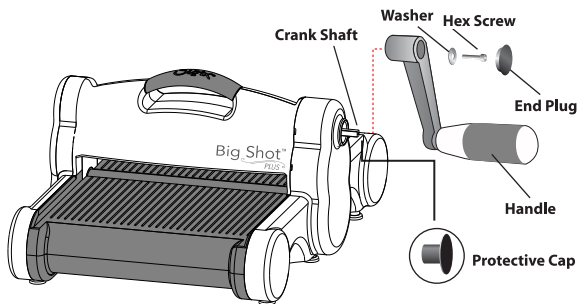

Before attaching handle, remove protective cap on crank shaft and discard. Then attach handle by sliding washer over hex screw and inserting through handle and into crank shaft. Tighten hex screw with hex wrench provided with handle kit. Press end plug over hex screw until firmly sealed.

# IMPORTANT SAFETY INSTRUCTIONS

**WARNING** – When using this product, basic precautions should always be followed, including the following:

- a) Read all the instructions before using the appliance.
- b) To reduce the risk of injury, close adult supervision is necessary when this machine is used near children.
- c) Do not contact moving parts.
- d) Only use attachments recommended or sold by the manufacturer.
- e) Do not use outdoors.
- f) Always place and operate this machine on a clean, flat surface.
- g) **PINCH HAZARD. AVOID ROLLERS.**
- h) **DO NOT OVERLOAD THE MACHINE.**
- i) **CUTTING HAZARD. AVOID CONTACT WITH THE DIE BLADE.**

## SAVE THESE INSTRUCTIONS

### Warranty

This product comes with a limited warranty. Visit [Sizzix.com/warranties](http://Sizzix.com/warranties) for details.

### Notices

US & Intl Patents (see [sizzix.com/legal](http://sizzix.com/legal))

Brevets de USA et Intl (visitez [sizzix.com/legal](http://sizzix.com/legal))

Patentes de EE.UU. y Intl (visita [sizzix.com/legal](http://sizzix.com/legal))

For customer support, please visit [Sizzix.com](http://Sizzix.com)

866-742-4447 toll-free in USA

949-598-5897 outside USA

For European customer support, please visit [www.sizzix.co.uk](http://www.sizzix.co.uk)

within UK: 0844 499 8181

outside UK: +44 (0) 845 345 2277

Made in China



# Platform and Adapter Pads



**Big Shot™ Plus Adapter A**  
 Adaptador A Big Shot™ Plus | Adaptador A Big Shot™ Plus |  
 Adaptore A Big Shot™ Plus | Adapter A Big Shot™ Plus



• To set up • Para configurar • Para configurar • To set up • Para configurar

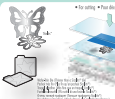

• To set up • Para configurar • Para configurar • To set up • Para configurar

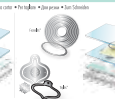

• To set up • Para configurar • Para configurar • To set up • Para configurar

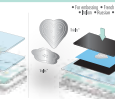

• **Always use cardstock**  
 • **Use the correct paper weight**  
 • **Use the correct paper type**  
 • **Use the correct paper color**

Always use Big Shot™ Plus with an approved manufacturer's die. The cutting dies for Big Shot™ Plus are designed to cut through a maximum of 10 sheets of paper. The maximum number of sheets that can be cut at one time depends on the paper weight and the thickness of the paper. The maximum number of sheets that can be cut at one time is 10. The maximum number of sheets that can be cut at one time is 10. The maximum number of sheets that can be cut at one time is 10.

Big Shot Plus Adapter A



**Big Shot™ Plus Adapter B**  
 Adaptador B Big Shot™ Plus | Adaptador B Big Shot™ Plus |  
 Adaptore B Big Shot™ Plus | Adapter B Big Shot™ Plus



• To set up • Para configurar • Para configurar • To set up • Para configurar



• To set up • Para configurar • Para configurar • To set up • Para configurar

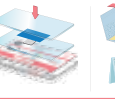

• To set up • Para configurar • Para configurar • To set up • Para configurar

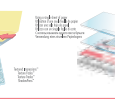

• **Always use cardstock**  
 • **Use the correct paper weight**  
 • **Use the correct paper type**  
 • **Use the correct paper color**

Always use Big Shot™ Plus with an approved manufacturer's die. The cutting dies for Big Shot™ Plus are designed to cut through a maximum of 10 sheets of paper. The maximum number of sheets that can be cut at one time depends on the paper weight and the thickness of the paper. The maximum number of sheets that can be cut at one time is 10. The maximum number of sheets that can be cut at one time is 10. The maximum number of sheets that can be cut at one time is 10.

Big Shot Plus Adapter B



**Big Shot™ Plus Platform**  
 Plataforma Big Shot™ Plus | Plataforma Big Shot™ Plus |  
 Plattforma Big Shot™ Plus | Plattform Big Shot™ Plus

• To set up • Para configurar • Para configurar • To set up • Para configurar

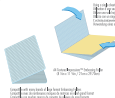

• To set up • Para configurar • Para configurar • To set up • Para configurar

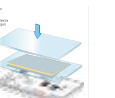

• To set up • Para configurar • Para configurar • To set up • Para configurar

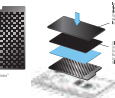

• **Always use cardstock**  
 • **Use the correct paper weight**  
 • **Use the correct paper type**  
 • **Use the correct paper color**

Always use Big Shot™ Plus with an approved manufacturer's die. The cutting dies for Big Shot™ Plus are designed to cut through a maximum of 10 sheets of paper. The maximum number of sheets that can be cut at one time depends on the paper weight and the thickness of the paper. The maximum number of sheets that can be cut at one time is 10. The maximum number of sheets that can be cut at one time is 10. The maximum number of sheets that can be cut at one time is 10.

Big Shot Plus Platform

## Using a Sizzlits Die and Sizzlits Decorative Strip Dies

1

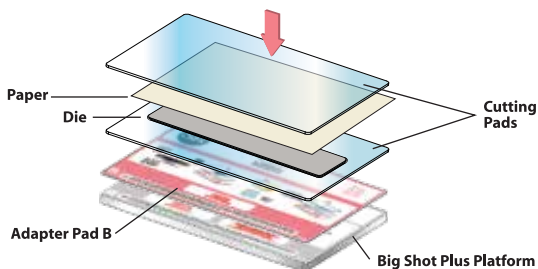

Place Sizzlits die onto a Cutting Pad with foam side up. Place paper over the die. Place another Cutting Pad over the paper to create a "sandwich."

2

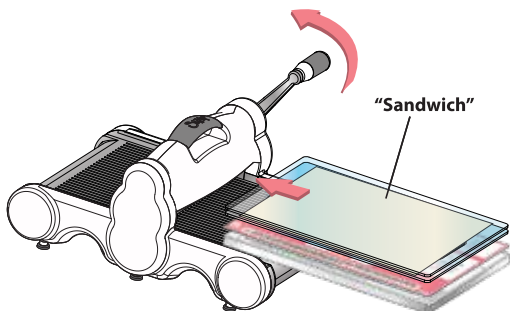

Place sandwich on Big Shot Plus Platform with the Adapter Pad B and slide into opening of Big Shot Plus. Note the rotation of the handle and continue to rotate it in the same direction until the Platform has passed through the opening and the rollers. Remove Platform from Big Shot Plus. Your die-cut shape is ready to use!

## Using Originals, Bigz or Bigz XL Dies

1

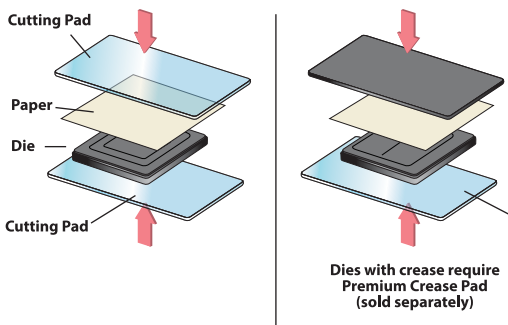

Place an Originals or Bigz Die on a Cutting Pad with foam side up. Place paper or desired material to be cut on top of the die. Place the second Cutting Pad or Premium Crease Pad on top of the paper or material to create a "sandwich."

2

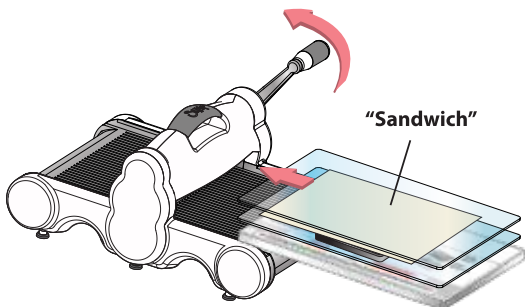

Slide the sandwich into the opening of the Big Shot Plus. Note the rotation of the handle and continue to rotate it in the same direction until the sandwich has passed through the opening of the rollers. Remove the sandwich from Big Shot Plus. Your die-cut shape is ready to use!

1

## Using Textured Impressions, Texture Fades, Texture Trades Embossing Folders, ShadowPress Debossing Folders or Embosslits Dies

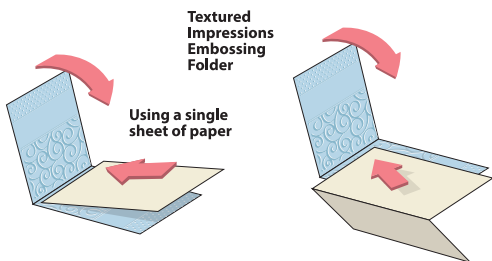

With Textured Impressions, Texture Fades, Texture Trades Embossing Folder, ShadowPress Debossing Folder or Embosslits die open, insert paper, foil or other embossable material, then close like a book.

2

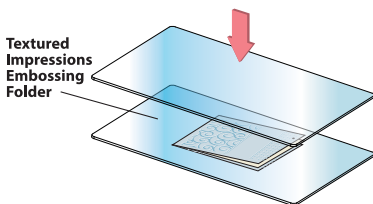

Place Cutting Pad above and below the closed folder to create a "sandwich."

3

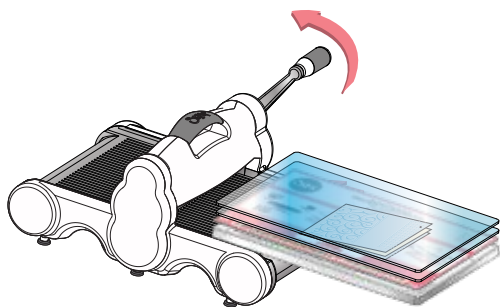
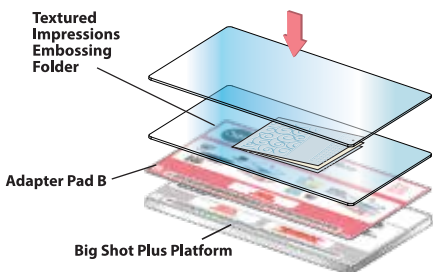

Place sandwich on Big Shot Plus Platform with Adapter Pad B and slide into opening of Big Shot Plus. Note the rotation of the handle and continue to rotate it in the same direction until the Platform has passed through the opening and the rollers. Remove the Platform from Big Shot Plus. Your embossed material is ready to use!

## Using A4 Embossing Folders\*

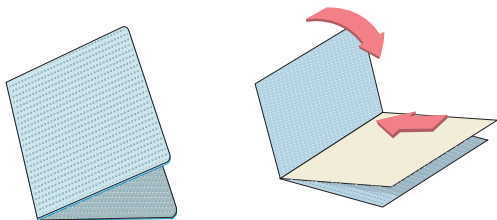

With the A4 Textured Impressions Embossing Folders open, insert paper, foil or other embossable material, then close like a book.

2

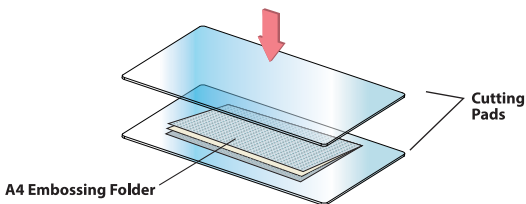

Place Cutting Pad above and below the closed folder to create a "sandwich."



3

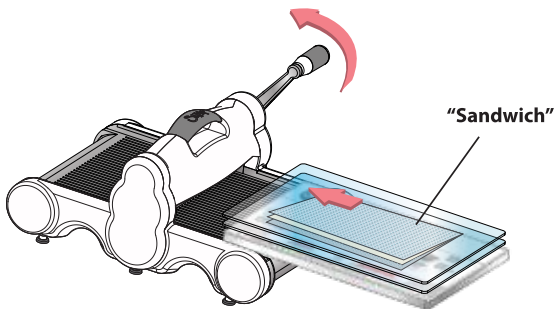
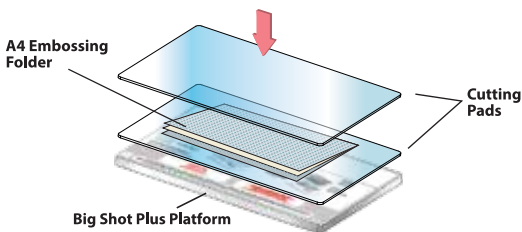

Place sandwich on Big Shot Plus Platform and slide Platform into opening of Big Shot Plus. Note the rotation of the handle and continue to rotate it in the same direction until the Platform has passed through the opening and the rollers. Remove the Platform from Big Shot Plus. Your embossed material is ready to use!

\*Also compatible with other brands' large format embossing folders.

## Using Framelits, Thinlits or Triplits

1

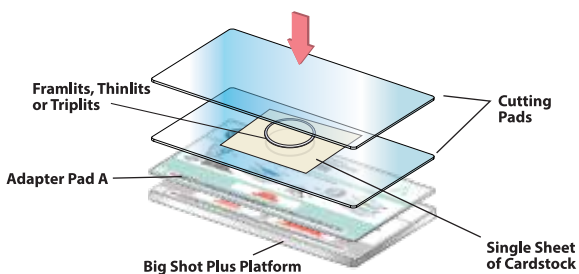

Place material to be die-cut on Cutting Pad. Place Die over paper or photo and align. Place another Cutting Pad over the die and paper to create a "sandwich."

2

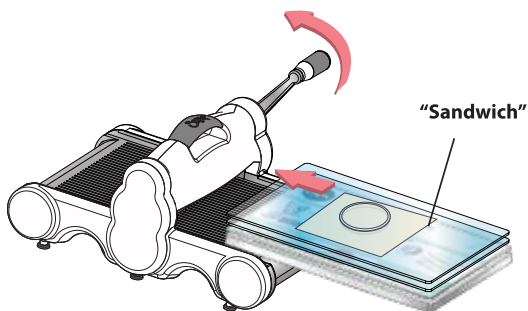

Place sandwich on Big Shot Plus Platform with Adapter Pad A and slide into opening of Big Shot Plus. Note the rotation of the handle and continue to rotate it in the same direction until the Platform has passed through the opening and the rollers. Remove Platform from Big Shot Plus. Your die-cut shape is ready to use!

## Using Texturz Texture Plates

1

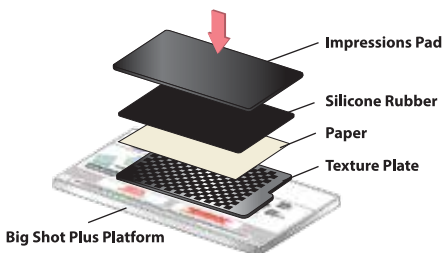

Place a Texture Plate directly on to the Big Shot Plus Platform with the desired design facing up. Place paper or desired material on top of Texture Plate. Place Silicone Rubber on top of paper. Place Impressions Pad on top of Silicone Rubber to create a "sandwich."

2

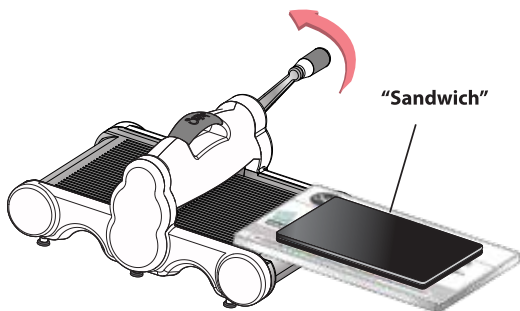

Place sandwich on Big Shot Plus Platform and slide into opening of Big Shot Plus. Note the rotation of the handle and continue to rotate it in the same direction until the Platform has passed through the opening and the rollers. Remove Platform from Big Shot Plus. Your embossed material is ready to use!

# IMPORTANT INSTRUCTIONS DE SÉCURITÉ

**ATTENTION** – À l'utilisation de ce produit, des précautions de base doivent toujours être suivies. Ce qui inclus :

- a) Lisez les instructions avant d'utiliser l'appareil.
- b) Pour réduire les risques de lésions, la bonne supervision d'un adulte est nécessaire lorsque la machine est utilisée près des enfants.
- c) Ne pas retirez de composants.
- d) N'utilisez que des attaches recommandées ou vendues par le fabricant.
- e) Ne pas utilisez à l'extérieur.
- f) Placez et utilisez toujours cette machine sur une surface plane est propre.
- g) **RISQUE DE PINCEMENT. ÉVITER LES ROULEAUX.**
- h) **NE PAS SURCHARGER LA MACHINE.**
- i) **RISQUE DE COUPURE. ÉVITER TOUT CONTACT AVEC LA LAME DE TEINTURE.**

## GARDER CES INSTRUCTIONS

### Français

La Machine Sizzix Big™ Shot Plus offre tout ce dont les personnes créatives ont besoin – un système créatif multifonction, versatile, facile à utiliser et abordable. La machine fût habilement conçue pour couper et imprimer en relief et créer des projets inspirants sans limites. L'ouverture de 9 pouces permet aux créatifs de confectionner à grande échelle, leur offrant plus d'atouts créatifs. En utilisant Sizzix Originals™, Bigz™, Sizzlits®, Embosslits™, Framelits™, Thinlits™ et les colorants Triplits™ ainsi que Textured Impressions™, Texture Trades™, les Chemises d'Embossement Texture Fades™, les Chemises de Débossement ShadowPress™, et les Plaques Texturz™ Texture, les personnes créatives peuvent maintenant s'exprimer en quelques minutes. Le Big Shot Plus présente un large plan de travail ainsi que des accessoires de plus gros formats. Ceci permet aux personnes créatives d'utiliser toutes les techniques Sizzix ou d'autre marque aux teintures grand format et chemises en relief avec facilité. Commencez à déchaîner les possibilités illimitées de votre Machine Big Shot Plus pour créer plus que jamais des combinaisons impressionnantes de découpes!

#### Instructions d'assemblage

Avant d'attacher la poignée, retirez le bouchon protecteur de la perforatrice et la jetez. Attachez ensuite la poignée en glissant le joint au-dessus de la vis à tête hexagonale, en l'insérant par la poignée et dans la perforatrice. Serrez la vis à tête hexagonale avec la clé hexagonale fournie avec le kit de la poignée. Pressez le bouchon d'extrémité sur la vis à tête hexagonale jusqu'à ce qu'il soit fermement scellé.

#### Utiliser une Teinture Sizzlits et une Teinture Sizzlits Decorative Strip

1. Placez la teinture Sizzlits sur un Pochoir de Découpe, côté mousse en haut. Placez le papier au-dessus de la teinture. Placez un autre Pochoir de Découpe au-dessus du papier pour créer un « sandwich. »
2. Placez le sandwich sur la Plateforme Big Shot Plus avec la Plaque d'Adaptation B et glissez-le dans l'ouverture du Big Shot. Notez la rotation de la poignée et continuez de la tourner dans le même sens jusqu'à ce que la Plateforme soit passée par l'ouverture et les rouleaux. Retirez la Plateforme du Big Shot Plus. Votre pochoir coloré est prêt à l'usage !

## Utiliser les Teintures Originales, Bigz ou Bigz XL

1. Placez une teinture Originales ou Bigz sur un Pochoir de Découpe, côté mousse en haut. Placez le papier ou matériau désiré à être coupé au-dessus de la teinture. Placez le second Pochoir de Découpe ou le Pochoir de Pliage Premium au-dessus du papier ou du matériau pour créer un « sandwich. »

Légende de l'Image : les Teintures Bigz XL peuvent être utilisées avec les Plaques de Découpe Standards du Big Shot Plus (incluses avec le kit)

2. Glissez le sandwich dans l'ouverture du Big Shot Plus. Notez la rotation de la poignée et continuez de tourner dans le même sens jusqu'à ce que le sandwich soit passé par l'ouverture des rouleaux. Retirez le sandwich du Big Shot Plus. Votre pochoir coloré est prêt à l'usage!

## Utiliser les teintures Textured Impressions, Texture Fades, Texture Trades Embossing Folders, ShadowPress Debossing Folders ou Embosslits.

1. Avec les teintures Textured Impressions, Texture Fades, Texture Trades Embossing Folders, ShadowPress Debossing Folders ou Embosslits ouverts, insérer le papier, aluminium ou autre matériau embossable et fermez comme un livre.

2. Placez un Pochoir de Découpe au-dessus et en-dessous de la chemise fermée pour créer un « sandwich. »

3. Placez le sandwich sur la Plateforme de Big Shot Plus avec la Plaque d'Adaptation B et glissez-le dans l'ouverture du Big Shot Plus. Notez la rotation de la poignée et continuez de tourner dans le même sens jusqu'à ce que la Plateforme soit passée par l'ouverture et les rouleaux. Retirez la Plateforme du Big Shot Plus. Votre matériau embossé est prêt à l'usage !

## Utiliser des Chemises d'Embossement A4\*

1. Avec les Chemises d'Embossement Textured Impressions A4, ouvrez et insérer le papier, aluminium ou autre matériau embossable, puis fermez comme un livre.

2. Placez le Pochoir de Découpe sur la Plateforme au-dessus et en-dessous de la chemise fermée pour créer un « sandwich. »

3. Placez le sandwich sur la Plateforme de Big Shot Plus et glissez-la dans l'ouverture du Big Shot Plus. Notez la rotation de la poignée et continuez de tourner dans le même sens jusqu'à ce que la Plateforme soit passée par l'ouverture et les rouleaux. Retirez la Plateforme du Big Shot Plus. Votre matériau embossé est prêt à l'usage !

*\*Fonctionne aussi avec d'autres marques de pochoirs à embosser grand format.*

## Utiliser Framelits, Thinlits ou Triplits

1. Placez le matériau pour être découpé sur le Pochoir de Découpe. Placez la teinture sur le papier ou la photo et alignez. Placez un autre Pochoir de Découpe sur la Teinture et le papier pour créer un « sandwich. »

2. Placez le sandwich sur la Plateforme Big Shot Plus avec la Plaque d'Adaptation A et glissez-le dans l'ouverture du Big Shot Plus. Notez la rotation de la poignée et continuez de tourner dans le même sens jusqu'à ce que la Plateforme soit passée par l'ouverture et les rouleaux. Retirez la Plateforme du Big Shot Plus. Votre pochoir coloré est prêt à l'usage!

## Utiliser les Plaques Texturz Texture

1. Placez la Plaque Texture directement sur la Plateforme Big Shot Plus avec le motif désiré face en haut. Placez le papier ou matériau désiré au-dessus de la Plaque Texture. Placez le Caoutchouc Silicone au-dessus du papier. Placez la Plaque Impressions au-dessus du Caoutchouc Silicone pour créer un « sandwich. »

2. Placez le sandwich sur la Plateforme Big Shot Plus et glissez-le dans l'ouverture du Big Shot Plus. Notez la rotation de la poignée et continuez de tourner dans le même sens jusqu'à ce que la Plateforme soit passée par l'ouverture et les rouleaux. Retirez la Plateforme du Big Shot Plus. Votre matériau embossé est prêt à l'usage !

**Garantie** - Visitez [Sizzix.com/warranties](http://Sizzix.com/warranties) para más detalles.

**Avis** - Designs © par leurs propriétaires respectifs. Tous droits réservés. Brevets en instance. Pour contacter le service client, veuillez vous rendre sur le site [Sizzix.com](http://Sizzix.com)

ou appeler le numéro vert 866-742-4447 depuis les États-Unis, ou le 949-598-5897 en dehors des États-Unis. Pour contacter le service client européen, veuillez consulter le site [www.sizzix.co.uk](http://www.sizzix.co.uk) ou appeler le 0844 499 8181 depuis le Royaume-Uni, ou le +44 (0) 845 345 2277 en dehors du Royaume-Uni.  
Fabriqué en Chine

---

# INSTRUCCIONES IMPORTANTES DE SEGURIDAD

**ADVERTENCIA** – Cuando utilice este producto, existen ciertas precauciones que deben seguirse, incluidas las siguientes:

- a) Lea todas las instrucciones antes de utilizar el dispositivo.
- b) Para reducir el riesgo de lesión, la supervisión de un adulto es necesaria cuando la máquina se utiliza cerca de niños
- c) No toque las piezas en movimiento.
- d) Utilice solo los accesorios recomendados o vendidos por el fabricante
- e) No utilice la máquina al aire libre.
- f) Siempre coloque y opere esta máquina en una superficie limpia y plana.
- g) **PELIGRO DE PELLIZQUE. EVITE EL CONTACTO CON LOS RODILLOS.**
- h) **NO SOBRECARGUE LA MÁQUINA.**
- i) **PELIGRO DE CORTE. EVITE EL CONTACTO CON LA CUCHILLA DEL TROQUEL.**

## CONSERVE ESTAS INSTRUCCIONES

### Español

La máquina Big Shot™ Plus de Sizzix ofrece todo lo que los artesanos necesitan: un sistema creativo multifuncional versátil, fácil de usar y asequible. La máquina ha sido diseñada por expertos para cortar y dar relieve, con el fin de crear proyectos de inspiración sin límites. La abertura de 9 in permite a los artesanos trabajar a una mayor escala, a la vez que les ofrece posibilidades aún más creativas. Utilizando los troqueles Originals™, Bigz™, Sizzlits®, Embosslits™, Framelits™, Thinlits™ y Triplits™, así como las carpetas de grabado en relieve Textured Impressions™, Texture Trades™ y Texture Fades™, las carpetas de grabado en bajorrelieve ShadowPress™, y las placas de textura Texturz™, los artesanos ahora pueden expresar su creatividad en minutos. La máquina Big Shot Plus cuenta con una superficie amplia de trabajo, así como con los accesorios de formato más grandes que se requieren. Esto permite a los artesanos utilizar todas las tecnologías de Sizzix así como de cualquier otra marca de troqueles y carpetas de grabado en relieve de formato grande con facilidad. ¡Comience a dar rienda suelta a las posibilidades ilimitadas de su máquina Big Shot Plus para crear más combinaciones de diseños deslumbrantes como nunca antes!

### Instrucciones de montaje

Antes de colocar la manija, retire la tapa protectora del cigüeñal y deséchela. Luego coloque la manija deslizando la arandela sobre el tornillo hexagonal e insertándolos a través de la manija y dentro del cigüeñal. Apriete el tornillo hexagonal con la llave hexagonal proporcionada con el kit de la manivela. Presione el tapón del extremo sobre el tornillo hexagonal hasta que esté firmemente sellado.

### Utilizar un troquel Sizzlits y troqueles de láminas decorativas Sizzlits

1. Coloque el troquel Sizzlits en una almohadilla de corte con el lado de la espuma hacia arriba. Coloque el papel sobre el troquel. Coloque el papel sobre otra almohadilla de corte para crear un "sándwich".
2. Coloque el sándwich en la plataforma de Big Shot Plus con la almohadilla adaptadora B y deslícelo en la abertura de la máquina Big Shot Plus. Observe la rotación de la manija y continúe girándola en la misma dirección hasta que la plataforma haya pasado a través de la abertura y los rodillos. Retire la plataforma de la máquina Big Shot Plus. ¡Su forma cortada con troquel está lista para usar!

### Utilizar troqueles Originals, Bigz o Bigz XL

1. Coloque el troquel Originals o Bigz en una almohadilla de corte con el lado de la espuma hacia arriba. Coloque el papel o el material deseado que se cortará en la parte superior del troquel. Coloque la segunda almohadilla de corte o la almohadilla de plegado Premium en la parte superior del papel o el material para crear un sándwich.

Leyenda de la ilustración: Los troqueles Bigz XL pueden utilizarse con las almohadillas de corte estándares de Big Shot Plus (incluidas en el kit)

2. Deslice el sándwich en la abertura de la máquina Big Shot Plus. Observe la rotación de la manija y continúe girándola en la misma dirección hasta que el sándwich haya pasado a través de la abertura de los rodillos. Retire el sándwich de la máquina Big Shot Plus. ¡Su forma cortada con troquel está lista para usar!

### Utilizar las carpetas de grabado en relieve Textured Impressions, Texture Fades y Texture Trades, las carpetas de grabado en bajorrelieve Shadow Press o los troqueles Embosslits

1. Con las carpetas de grabado en relieve Textured Impressions, Texture Fades y Texture Trades, las carpetas de grabado en bajorrelieve Shadow Press o los troqueles Embosslits abiertos, inserte el papel, el papel de aluminio u otro material al que se pueda dar relieve, y luego ciérrelos como si fuesen libros.
2. Coloque la almohadilla por encima y por debajo de la carpeta cerrada para crear un "sándwich".
3. Coloque el sándwich en la plataforma de Big Shot Plus con la almohadilla adaptadora B y deslice en la abertura de la máquina Big Shot Plus. Observe la rotación de la manija y continúe girándola en la misma dirección hasta que la plataforma haya pasado a través de la abertura y los rodillos. Retire la plataforma de la máquina Big Shot Plus. ¡Su material con relieve está listo para usar!

### Utilizar carpetas de grabado en relieve A4\*

1. Con las carpetas de grabado en relieve Textured Impressions A4 abiertas, inserte el papel, el papel de aluminio u otro material al que se pueda dar relieve, y luego ciérrelas como si fuese un libro.
2. Coloque la almohadilla por encima y por debajo de la carpeta cerrada para crear un "sándwich".
3. Coloque el sándwich en la plataforma de Big Shot Plus y deslícela en la abertura de la máquina Big Shot Plus. Observe la rotación de la manija y continúe girándola en la misma dirección hasta que la plataforma haya pasado a través de la abertura y los rodillos. Retire la plataforma de la máquina Big Shot Plus. ¡Su material con relieve está listo para usar!

*\*También compatible con carpetas de grabado en relieve de formato grande de otras marcas.*

### Utilizar Framelits, Thinlits o Triplits

1. Coloque el material que será cortado a troquel en la almohadilla de corte. Coloque el troquel sobre el papel o la foto y alinee. Coloque otra almohadilla de corte sobre el troquel y el papel para crear un "sándwich".
2. Coloque el sándwich en la plataforma de Big Shot Plus con la almohadilla adaptadora A y deslice en la abertura de la máquina Big Shot Plus. Observe la rotación de la manija y continúe girándola en la misma dirección hasta que la plataforma haya pasado a través de la abertura y los rodillos. Retire la plataforma de la máquina Big Shot Plus. ¡Su forma cortada con troquel está lista para usar!

## Utilizar las placas de textura Texturz

1. Coloque una placa de textura directamente en la plataforma de Big Shot Plus con el diseño deseado hacia arriba. Coloque el papel o el material deseado en la parte superior de la placa de textura. Coloque el caucho de silicona en la parte superior del papel. Coloque la almohadilla Impressions en la parte superior del caucho de silicona para crear un "sándwich".

2. Coloque el sándwich en la plataforma de Big Shot Plus y deslícela en la abertura de la máquina Big Shot Plus. Observe la rotación de la manija y continúe girándola en la misma dirección hasta que la plataforma haya pasado a través de la abertura y los rodillos. Retire la plataforma de la máquina Big Shot Plus. ¡Su material con relieve está listo para usar!

**Garantía** - Este producto viene con una garantía limitada. Visita [Sizzix.com/warranties](http://Sizzix.com/warranties) para más detalles.

**Notas** - Patentes de EE.UU. y Intl (visita [sizzix.com/legal](http://sizzix.com/legal))

Para atención al cliente, visite [Sizzix.com](http://Sizzix.com) o llame gratis al 866-742-4447 en los Estados Unidos o al 949-598-5897 fuera de los Estados Unidos. Para atención al cliente en Europa, visite [www.sizzix.co.uk](http://www.sizzix.co.uk) o llame al 0844 499 8181 dentro del Reino Unido o al +44 (0) 845 345 2277 fuera del Reino Unido.

Hecho en China

---

# AVVERTENZE IMPORTANTI

**ATTENZIONE** – Prendere le seguenti precauzioni di base durante l'utilizzo del prodotto:

- Leggere le istruzioni prima dell'uso.
- Per ridurre il rischio di infortunio, è necessario operare il macchinario sotto la stretta sorveglianza di un adulto, in presenza di bambini.
- Evitare il contatto con le parti in movimento.
- Utilizzare solamente gli accessori consigliati o venduti dal fabbricante.
- Non usare all'aperto.
- Collocare e utilizzare sempre il macchinario su una superficie pulita e piana.
- PERICOLO DI INTRAPPOLAMENTO. ALLONTANARSI DAI RULLI.**
- NON SOVRACCARICARE IL MACCHINARIO.**
- PERICOLO DI TAGLIO. EVITARE IL CONTATTO CON LA LAMA.**

# SALVARE QUESTE ISTRUZIONI

## Italiano

La fustellatrice Sizzix Big Shot Plus offre ai creativi tutto ciò di cui hanno bisogno: un sistema creativo multifunzione versatile, semplice ed economico. La fustellatrice è stata ideata accuratamente per l'intagliatura e l'imprimitura a rilievo per realizzare un'infinità di progetti originali. L'imboccatura larga 9 pollici permette agli utenti di creare con più ampio respiro offrendo loro maggiori possibilità di inventiva. L'utilizzo delle fustelle Sizzix Originals™, Bigz™, Sizzlits®, Embosslits™, Framelits™, Thinlits™ e Triplits™ e delle taschine per altorilievo Textured Impressions™, Texture Trades™, Texture Fades™, le taschine per bassorilievo ShadowPress™ e le placche di testurizzazione Texturz™ consente di esprimersi con più creatività in pochi minuti. La Big Shot Plus



è caratterizzata da un piano di lavoro più vasto e da accessori di formato maggiore. Ciò ti permetterà di utilizzare tutte le tecnologie Sizzix e ogni altra marca di fustelle a formato grande e di goffrare con facilità. Sprigiona le infinite possibilità della tua fustellatrice Big Shot Plus per creare ancora più straordinarie combinazioni di prima!

### Istruzioni di montaggio

Prima di attaccare la manovella, rimuovere il tappo dall'albero a gomito ed eliminarlo. Quindi attaccare la manovella facendo scivolare la rondella sulla vite a testa esagonale e inserendola nell'albero a gomito attraverso la manovella. Avvitare la vite con la brugola presente nel kit manovella. Premere il tappo terminale contro la vite fino a sigillare il tutto saldamente.

### Usare le fustelle Sizzlits Die e Sizzlits Decorative Strip

1. Posizionare la fustella Sizzlits su un piano di taglio con la parte di gommapiuma rivolta verso l'alto. Collocare la carta sopra la fustella e un altro piano di taglio sopra la carta per formare un "sandwich".
2. Posizionare il sandwich sulla piattaforma da Big Shot Plus con il tappetino adattatore B e introdurlo nell'imboccatura della Big Shot Plus. Osservare la rotazione della manovella e continuare a girarla nella stessa direzione fino a che la piattaforma non sia passata attraverso l'apertura e i rulli. Rimuovere la piattaforma dalla Big Shot Plus. La tua sagoma fustellata è pronta all'uso!

### Usare le fustelle Originals, Bigz o Bigz XL

1. Posizionare la fustella Originals o Bigz su un piano di taglio con la parte di gommapiuma rivolta verso l'alto. Collocare la carta o il materiale desiderato da intagliare al di sopra della fustella. Posizionare il secondo piano di taglio o il piano di taglio Premium sulla carta o sul materiale utilizzato per formare un "sandwich".  
Illustration Caption: Le fustelle Bigz XL si possono usare con i piani di taglio standard a Big Shot Plus (compresi nel kit)
2. Introdurre il sandwich nell'imboccatura della Big Shot Plus. Osservare la rotazione della manovella e continuare a girarla nella stessa direzione fino a che il sandwich non sia passato attraverso l'apertura e i rulli. Rimuovere il sandwich dalla Big Shot Plus. La tua sagoma fustellata è pronta all'uso!

### Usare le fustelle Textured Impressions, Texture Fades, Texture Trades Embossing Folders, ShadowPress Debossing Folders o Embossilits

1. Aprire la fustella Textured Impressions, Texture Fades, Texture Trades Embossing Folder, ShadowPress Debossing Folder o Embossilits, inserirvi la carta, lamina o altro materiale da ritagliare, quindi chiudere come un libro.
2. Collocare un piano di taglio sopra e uno sotto il libretto chiuso per formare un "sandwich".
3. Posizionare il sandwich sulla piattaforma da Big Shot Plus con il tappetino adattatore B e introdurlo nell'imboccatura della Big Shot Plus. Osservare la rotazione della manovella e continuare a girarla nella stessa direzione fino a che la piattaforma non sia passata attraverso l'apertura e i rulli. Rimuovere la piattaforma dalla Big Shot Plus. La tua sagoma fustellata è pronta all'uso!

### Usare le taschine per altorilievo A4 Embossing Folders\*

1. Aprire la taschina A4 Textured Impressions Embossing Folders, inserirvi la carta, lamina o altro materiale da ritagliare, quindi chiudere come un libro.
2. Collocare un piano di taglio sopra e uno sotto il libretto chiuso per formare un "sandwich".
3. Posizionare il sandwich sulla piattaforma da Big Shot Plus e introdurlo nell'imboccatura della Big Shot Plus. Osservare la rotazione della manovella e continuare a girarla nella stessa direzione fino a che la piattaforma non sia passato attraverso l'apertura e i rulli. Rimuovere la piattaforma dalla Big Shot Plus. La tua sagoma fustellata è pronta all'uso!

\* *Compatibile anche con altre marche di taschine per altorilievo di grosso formato.*

### Usare Framelits, Thinlits o Triplits

1. Posizionare il materiale da fustellare su un piano di taglio. Collocare la fustella sulla carta o sulla foto e allinearla. Adagiare un altro piano di taglio sulla fustella e formare un "sandwich".

2. Posizionare il sandwich sulla piattaforma da Big Shot Plus con il tappetino adattatore A e introdurlo nell'imboccatura della Big Shot Plus. Osservare la rotazione della manovella e continuare a girarla nella stessa direzione fino a che la piattaforma non sia passata attraverso l'apertura e i rulli. Rimuovere la piattaforma dalla Big Shot Plus. La tua sagoma fustellata è pronta all'uso!

### Usare le placche di testurizzazione Texturz

1. Posizionare la placca direttamente sulla piattaforma da 9 pollici con il motivo desiderato rivolto verso l'alto. Collocare la carta o altro materiale desiderato sul Texture Plate. Sovrapporre il tappetino Silicon Pad alla carta. Posizionare il tappetino Impressions Pad sul tappetino Silicon Pad per formare un "sandwich".

2. Posizionare il sandwich sulla piattaforma da Big Shot Plus e introdurlo nell'imboccatura della Big Shot Plus. Osservare la rotazione della manovella e continuare a girarla nella stessa direzione fino a che la piattaforma non sia passata attraverso l'apertura e i rulli. Rimuovere la piattaforma dalla Big Shot Plus. La tua sagoma fustellata è pronta all'uso!

**Garanzia** - Questo prodotto è coperto da garanzia limitata. Per ulteriori informazioni, fare riferimento al sito [Sizzix.com/warranties](http://Sizzix.com/warranties)

**Note informative** - US & Intl Patents (fare riferimento al sito [sizzix.com/legal](http://sizzix.com/legal))  
Per contattare il servizio clienti, fare riferimento al sito [Sizzix.com](http://Sizzix.com) o 866-742-4447 numero verde in USA o 949-598-5897 fuori dagli Stati Uniti. Per il servizio clienti in Europa, fare riferimento al sito [www.sizzix.co.uk](http://www.sizzix.co.uk) o Nel Regno Unito: 0844 499 8181  
Tutti gli altri Paesi: +44 (0) 845 345 2277  
Fabbricato in Cina

---

## ВАЖНЫЕ ИНСТРУКЦИИ ПО ТЕХНИКЕ БЕЗОПАСНОСТИ

### ПРЕДУПРЕЖДЕНИЕ

— При использовании этого продукта необходимо всегда соблюдать меры предосторожности, включая меры, перечисленные ниже:

- Перед использованием станка изучите все инструкции.
- Для снижения риска получения травмы при использовании станка в присутствии детей, необходимо наблюдение со стороны взрослого.
- Не касайтесь движущихся деталей.
- Используйте только те материалы и детали, которые рекомендованы изготовителем станка или приобретены у него.
- Не используйте станок вне помещения.
- Станок должен помещаться и использоваться исключительно на чистой плоской поверхности.
- ОПАСНОСТЬ ЗАЩЕМЛЕНИЯ. ПРОЯВЛЯЙТЕ ОСТОРОЖНОСТЬ ВО ИЗБЕЖАНИЕ ЗАЩЕМЛЕНИЯ ПАЛЬЦЕВ РОЛИКАМИ.
- НЕ ПЕРЕГРУЖАЙТЕ СТАНОК.
- ОПАСНОСТЬ В СВЯЗИ С ДЕЙСТВИЕМ ОТРЕЗАНИЯ. НЕ КАСАЙТЕСЬ ЛЕЗВИЯ ШТАМПА.

## СОХРАНИТЕ ЭТИ ИНСТРУКЦИИ

## русский

Станок Sizzix Big™ Shot Plus имеет все, что может потребоваться для любителя дизайна оттисков – это универсальная, легкая в использовании и недорогая многофункциональная система. Станок создан экспертами для резки и выполнения оттисков в рамках самых разнообразных творческих проектов. Отверстие размером 9 дюймов позволит вам выполнять более масштабные работы и обеспечивает возможности для выполнения еще более творческих проектов. Используя штампы Sizzix Originals™, Bigz™, Sizzlits®, Embosslits™, Framelits™, Thinlits™ и Triplits™, рельефные пластины Textured Impressions™, Texture Trades™, папки для выполнения оттисков Texture Fades™ Embossing Folders, ShadowPress™ Debossing Folders и Texturz™, вы сможете выразить свои творческие способности в течение минут. Станок Big Shot Plus отличается широкой рабочей поверхностью, а также оснасткой большего размера. Это позволит вам без труда использовать все технологии Sizzix, а также преимущества других брендов, работающих со штампами больших форматов для выполнения оттисков на папках. Воспользуйтесь неограниченными возможностями вашего станка Big Shot Plus для создания множества комбинаций великолепных дизайнов - больше, чем когда либо!

### Инструкция по монтажу

Перед тем, как присоединить ручку, снимите защитный колпачок с поворотного механизма. Затем присоедините ручку передвиганием шайбы по шестиугольному винту и вводом в поворотный механизм через ручку. Затяните шестиугольный винт шестигранным ключом, включенным в комплект ручки. Надавите на торцевую заглушку шестиугольного винта до достижения для надежного закрепления.

### Использование штампа Sizzlits и штампа декоративной полосы Sizzlits

1. Поместите штамп Sizzlits на Прижимную подушку стороной с пенистым материалом вверх. Положите бумагу на штамп. Поместите другую Прижимную подушку на бумагу для создания "бутерброда".
2. Поместите "бутерброд" на Платформу с Промежуточной пластиной В и введите в отверстие станка. Обратите внимание на направление вращения ручки и продолжайте вращать ее в том же направлении, пока Платформа не пройдет через отверстие и ролики. Извлеките Платформу из станка. Ваша форма с оттиском готова к использованию!

### Использование штампов Originals, Bigz или Bigz XL

1. Поместите штамп Originals или Bigz на Прижимную подушку стороной с пенистым материалов вверх. Положите бумагу или другой выбранный вами материал для отрезки поверх штампа. Положите вторую Прижимную пластину или Платину "Premium" для образования складки поверх бумаги или выбранного вами материала для создания "бутерброда".

Подпись к иллюстрации: Штамп Bigz XL может использоваться со стандартными прижимными пластинами Big Shot Plus (входит в состав комплекта)

2. Введите "бутерброд" в отверстие станка. Обратите внимание на направление вращения ручки и продолжайте вращать ее в том же направлении, пока Платформа не пройдет через отверстие с роликами. Извлеките "бутерброд" из

### Использование папок Textured Impressions, Texture Fades, Texture Trades Embossing Folders, ShadowPress или штампов Embosslits

1. При открытой папке Textured Impressions, Texture Fades, Texture Trades, ShadowPress или открытом штампе Embosslits, введите бумагу, фольгу или другой материал для выдавливания, и закройте, как книгу.
2. Положите Прижимную пластину сверху и снизу закрытой папки для создания "бутерброда".
3. Поместите "бутерброд" на Платформу с Промежуточной пластиной В и введите в отверстие станка. Обратите внимание на вращение ручки и продолжайте вращать ее в том же направлении, пока Платформа не

пройдет через отверстие и ролики. Извлеките Платформу из станка. Ваш выдавленный материал готов к использованию!

### Использование папок для выдавливания формата A4\*

1. При открытой папке Textured Impressions формата A4, введите бумагу, фольгу или другой материал для выдавливания и закройте, как книгу.
2. Положите Прижимную пластину сверху и снизу закрытой папки для создания "бутерброда".
3. Поместите "бутерброд" на Платформу Big Shot Plus и введите Платформу в отверстие станка. Обратите внимание на вращение ручки и продолжайте вращать ее в том же направлении, пока Платформа не пройдет через отверстие и ролики. Извлеките Платформу из станка. Ваш выдавленный материал готов к использованию!

\*Также возможно использование с папками для выдавливания большого формата других брендов.

### Использование материалов Framelits, Thinlits или Triplits

1. Положите материал для выдавливания на Прижимную пластину. Положите и выровняйте бумагу или фотографию для создания штампа. Поместите другую Прижимную подушку на Штампа и бумагу для создания "бутерброда".
2. Поместите "бутерброд" на Платформу с Промежуточной пластиной A и введите в отверстие станка. Обратите внимание на вращение ручки и продолжайте вращать ее в том же направлении, пока Платформа не пройдет через отверстие и ролики. Извлеките Платформу из станка. Ваша форма с оттиском готова к использованию!

### Использование рельефных пластин Texturz

1. Поместите Рельефную пластину непосредственно на Платформу Big Shot Plus со стороной с выбранным вами дизайном вверх. Положите бумагу или выбранный вами материал поверх Рельефной пластины. Положите Кремнекаучук на бумагу. Положите Платформу для оттиска на Кремнекаучук для создания "бутерброда".
2. Поместите "бутерброд" на Платформу Big Shot Plus и введите в отверстие станка. Обратите внимание на вращение ручки и продолжайте вращать ее в том же направлении, пока Платформа не пройдет через отверстие и ролики. Извлеките Платформу из станка. Ваш выдавленный материал готов к использованию!

**Гарантия** - Данный продукт предоставляется с ограниченной гарантией. Для получения более подробной информации посетите вебсайт [Sizzix.com/warranties](http://Sizzix.com/warranties).  
**Для направления уведомлений** - Патенты (США и международные) (см. [sizzix.com/legal](http://sizzix.com/legal))  
Служба поддержки клиентов - посетите вебсайт [Sizzix.com](http://Sizzix.com); 866-742-4447 (бесплатные звонки с территории США); 949-598-5897 (звонки из-за границы).  
Служба поддержки европейских клиентов - посетите вебсайт [www.sizzix.co.uk](http://www.sizzix.co.uk) ; звонки с территории Великобритании: 0844 499 8181 из-за границы: +44 (0) 845 345 2277  
Сделано в Китае

# WICHTIGE SICHERHEITSHINWEISE

**ACHTUNG** – Wenn Sie dieses Produkt benutzen, sollten die grundlegenden Sicherheitsvorkehrung einschließlich der folgenden stets befolgt werden:

- a) Lesen Sie alle Anweisungen, bevor Sie das Gerät benutzen.
- b) Um das Verletzungsrisiko zu vermindern, ist die strenge Aufsicht von Erwachsenen notwendig, wenn diese Maschine in der Nähe von Kindern benutzt wird.

- c) Die beweglichen Teile nicht berühren.
- d) Benutzen Sie ausschließlich Zubehör, das vom Hersteller empfohlen oder verkauft wird.
- e) Nicht draußen benutzen.
- f) Legen und benutzen Sie diese Maschine stets auf eine saubere, ebene Oberfläche.
- g) **EINKLEMMGEFAHR. VERMEIDEN SIE DIE ROLLEN.**
- h) **DIE MASCHINE NICHT ÜBERLADEN.**
- i) **GEFAHR VON SCHNITTVERLETZUNGEN. VERMEIDEN SIE DEN KONTAKT MIT DEN KLINGEN.**

## BEWAHREN SIE DIESE ANLEITUNG AUF

### Deutsch

Die Sizzix Big Shot™ Plus Maschine bietet alles, was Bastler benötigen - ein vielseitiges, leicht anzuwendendes und erschwingliches Vielweckkreationssystem. Die Maschine wurde fachmännisch zum Schneiden und Prägen erstellt, um unbegrenzte, inspirierende Projekte zu kreieren. Die 9 Zoll große Öffnung ermöglicht den Bastlern, Bastelarbeiten auf einer grösser angelegten Ebene zu erstellen und bietet somit weitere kreative Möglichkeiten. Unter Benutzung der Stanzplatten Sizzix Originals™, Bigz™, Sizzlits®, Embosslits™, Framelits™, Thinlits™ und Triplits™ sowohl der Textured Impressions™, Texture Trades™, Texture Fades™ Prägeordner, Shadow-Press™ Stanzordner und Texturz™ Strukturplatten können Bastler nun ihre Kreativität in Minutenschnelle zum Ausdruck bringen. Die Big Shot Plus Maschine bietet neben einer breiten Arbeitsfläche sowohl Zubehör, das für größere Formate benötigt wird. Diese ermöglicht Bastlern, alle Sizzix-Technologien sowohl jede andere Stanz- und Prägeordner anderer Marken im Großformat mit Leichtigkeit zu benutzen. Lassen Sie den unbegrenzten Möglichkeiten Ihrer Big Shot Plus Maschine freien Lauf, um unzählige Kombinationen von verblüffenden Designs wie niemals zuvor zu erstellen!

#### Anweisungen zum Zusammenbau

Bevor Sie den Griff anbringen, entfernen Sie die Schutzkappe an der Kurbelwelle und entsorgen Sie diese. Befestigen Sie dann den Griff, indem Sie die Unterlegscheibe über die Sechskantschraube legen und durch den Griff und in die Kurbelwelle einführen. Ziehen Sie die Sechskantschraube mit dem in dem Griff-Set mitgelieferten Sechskantschlüssel fest. Drücken Sie den Abschlussstopfen über die Sechskantschraube, bis dieser fest sitzt.

#### Die Benutzung von Sizzlits-Stanzen und Sizzlits dekorativen Streifenstanzen

1. Legen Sie die Sizzlits-Stanze auf eine Schneidematte mit der Schaumseite nach oben zeigend. Legen Sie das Papier über die Stanze. Legen Sie eine weitere Schneidematte über das Papier, um ein „Sandwich“ zu bilden.
2. Legen Sie das Sandwich auf eine Plattform Big Shot Plus mit der Adaptermatte B und schieben Sie diese durch die Öffnung von Big Shot Plus. Beachten Sie die Rotation des Griffs, und rotieren Sie es weiterhin in die gleiche Richtung durch die Öffnung und die Rollen. Entfernen Sie die Plattform von Big Shot Plus. Ihre gestanzte Form ist zur Benutzung bereit!

#### Die Benutzung der Stanzen Originals, Bigz oder Bigz XL

1. Legen Sie eine Originals oder Bigz-Stanze auf eine Schneidematte mit der Schaumseite nach oben zeigend. Legen Sie das Papier oder das erwünschte, zu schneidende Material auf die Stanze. Legen Sie die zweite Schneidematte oder die Premium-Falzmatte auf das Papier oder Material, um einen „Sandwich“ zu bilden.“ Überschrift der Illustration: Bigz XL-Stanzen können mit den Big Shot Plus Standardschneidematten benutzt werden (im Set unbegriffen)
2. Schieben Sie das Sandwich durch die Öffnung von Big Shot Plus. Beachten Sie die Rotation des Griffs, und rotieren Sie es weiterhin in die gleiche Richtung, bis das

Sandwich durch die Öffnung der Rollen transportiert wurde. Entfernen Sie das Sandwich vom Big Shot Plus. Ihre gestanzte Form ist zur Benutzung bereit!

### **Benutzung der Textured Impressions, Texture Fades, Texture Trades-Prägeordner, ShadowPress-Einstanzungsordner oder Embosslits-Stanzen**

1. Mit geöffnetem Textured Impressions, Texture Fades, Texture Trades-Prägeordner, ShadowPress-Einstanzungsordner oder Embosslits-Stanze Papier, Folie oder anderes stanzfähiges Material einlegen, dann wie ein Buch schließen..

2. Legen Sie die Schneidematte über und unter den geschlossenen Ordner, um einen „Sandwich“ zu bilden.

3. Legen Sie das Sandwich auf eine Plattform Big Shot Plus mit der Adaptermatte B und schieben Sie es durch die Öffnung von Big Shot Plus. Beachten Sie die Rotation des Griffs, und rotieren Sie es weiterhin in die gleiche Richtung, bis das Sandwich durch die Öffnung und die Rollen transportiert wurde. Entfernen Sie die Plattform von Big Shot Plus. Ihr geprägtes Material ist für die Benutzung bereit!

### **Die Benutzung von A4-Prägeordnern\***

1. Legen Sie Papier, Folie oder anderes prägefähiges Material in die geöffneten A4 Textured Impressions-Prägeordner, und schließen Sie diese dann wie ein Buch.

2. Legen Sie die Schneidematte über und unter den geschlossenen Ordner, um ein „Sandwich“ zu bilden.

3. Legen Sie das Sandwich auf eine Plattform Big Shot Plus und schieben Sie die Plattform in die Öffnung von Big Shot Plus. Beachten Sie die Rotation des Griffs, und rotieren Sie es weiterhin in die gleiche Richtung, bis das Sandwich durch die Öffnung und die Rollen transportiert wurde. Entfernen Sie die Plattform von Big Shot Plus. Ihr geprägtes Material ist für die Benutzung bereit!

*\*Auch kompatibel mit Prägeordnern im Großformat von anderen Marken.*

### **Die Benutzung von Framelits, Thinlits oder Triplits**

1. Legen Sie das zu stanzende Material auf die Schneidematte. Legen Sie die Stanze über das Papier oder Foto und richten Sie diese aus. Legen Sie eine weitere Schneidematte über die Stanze und das Papier, um ein „Sandwich“ zu bilden.

2. Legen Sie das Sandwich auf eine Plattform Big Shot Plus mit der Adaptermatte A und schieben Sie es in die Öffnung von Big Shot Plus. Beachten Sie die Rotation des Griffs, und rotieren Sie es weiterhin in die gleiche Richtung, bis die Plattform durch die Öffnung und die Rollen transportiert wurde. Entfernen Sie die Plattform von Big Shot Plus. Ihr gestanztes Material ist für die Benutzung bereit!

### **Die Benutzung von Texturz-Strukturplatten**

1. Legen Sie eine Strukturplatte direkt auf die Plattform Big Shot Plus mit dem erwünschten Design nach oben zeigend. Legen Sie Papier oder das erwünschte Material auf die Strukturplatte. Legen Sie Silikonkautschuk auf das Papier. Legen Sie die Impressionsmatte auf den Silikonkautschuk, um ein „Sandwich“ zu bilden.

2. Legen Sie das Sandwich auf die Plattform Big Shot Plus und schieben es in die Öffnung von Big Shot Plus. Beachten Sie die Rotation des Griffs, und rotieren Sie es weiterhin in die gleiche Richtung, bis die Plattform durch die Öffnung und die Rollen transportiert wurde. Entfernen Sie die Plattform von Big Shot Plus. Ihr geprägtes Material ist für die Benutzung bereit!!

**Garantie** - Für dieses Produkt gilt eine eingeschränkte Garantie. Einzelheiten hierzu finden Sie unter [Sizzix.com/warranties](http://Sizzix.com/warranties).

**Hinweise** - US- und internationale Patente (siehe [sizzix.com/legal](http://sizzix.com/legal))

Für Kundenunterstützung besuchen Sie bitte [Sizzix.com](http://Sizzix.com) oder rufen die Nummer 866-742-4447 (gebührenfrei in den USA) oder 949-598-5897 (außerhalb der USA) an.

Für Kundenunterstützung in Europa besuchen Sie bitte [www.sizzix.co.uk](http://www.sizzix.co.uk) oder rufen die Nummer 0844 499 8181 (innerhalb GB/Nordirland) oder +44 (0) 845 345 2277 (außerhalb GB/Nordirland) an.a

Fabriqué en Chine