



# TOYOTA

## SP10 Series

### MACCHINA PER CUCIRE PER USO DOMESTICO

# MANUALE ISTRUZIONI

- Prima dell'uso, leggere attentamente il presente manuale e seguire sempre le istruzioni.
- Conservare il manuale in un luogo comodo per eventuali riferimenti futuri.
- Qualora si decida di cedere la macchina per cucire a terzi, ricordarsi di allegare anche il manuale d'istruzioni.



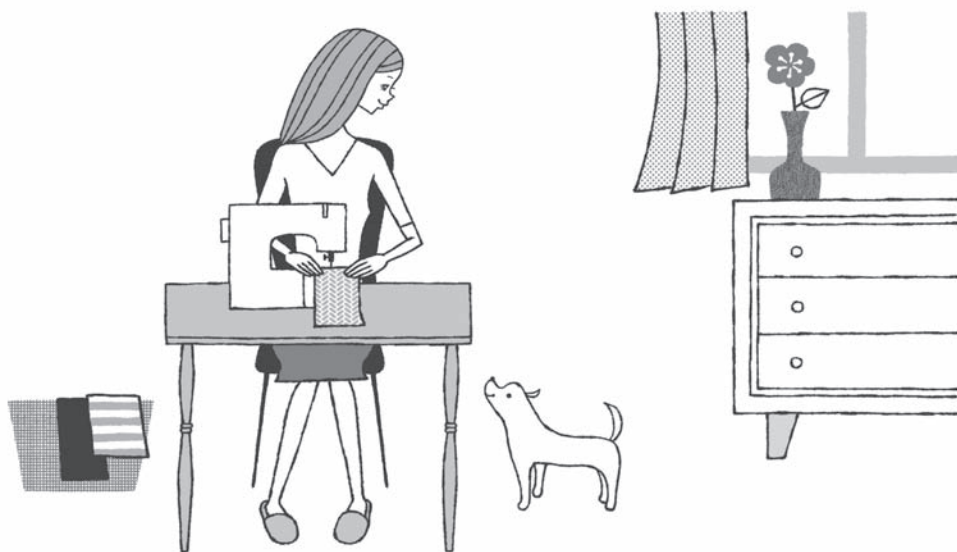

# Indice



## \* Prima dell'uso Prima dell'uso



- Importanti istruzioni di sicurezza ..... 4
- Nome dei particolari ..... 6
- Utilizzo del volantino ..... 8
- Utilizzo della leva alzapiedino ..... 8
- Utilizzo della leva per fermatura del punto (retromarcia) .. 8
- Rimozione della tavoletta di prolunga ..... 8
- Utilizzo delle istruzioni rapide ..... 9

## \* Preparativi alla cucitura Preparativi alla cucitura



- Collegamento dell'alimentazione ..... 10
- Installazione della batteria per l'avvolgimento del filo inferiore ..... 11
- Avvolgimento del filo inferiore ..... 12
- Infilatura del filo inferiore ..... 14
- Infilatura del filo superiore ..... 15
- Estrazione del filo inferiore ..... 17
- Applicazione di ciascun tipo di punto ..... 18
- Cambio del piedino premistoffa ..... 19
- Cambio dell'ago ..... 21
- Correlazione tra l'ago, il filo e il tessuto e regolazione della tensione del filo ..... 22

## \* Cucitura Cucitura



- Cucitura punto diritto e fermatura del punto ..... 23
- Cucitura a zig-zag ..... 27
- Regolazione della tensione del filo ..... 28
- Cucitura di asole ..... 29
- Sopraggitto ..... 32
- Applicazione di cerniere lampo ..... 33
- Cucitura invisibile dell'orlo ..... 35

## \* Manutenzione Manutenzione

- Manutenzione del trasportatore e del gancio ..... 37
- Sostituzione della lampadina ..... 39
- Localizzazione guasti ..... 40
- Assistenza su prodotti con doppio isolamento (230-240V) ..... 42

## \* Altro Altro



- Precauzioni di sicurezza riguardo la batteria ..... 42
- Riciclaggio ..... 43
- Dati tecnici ..... 44



## • Importanti istruzioni di sicurezza

Queste istruzioni di sicurezza hanno lo scopo di evitare pericoli o danni causati da un funzionamento inadeguato della macchina. Leggere attentamente e seguire sempre le istruzioni.

Spiegazione di "⚠ Avvertenza" e "⚠ Attenzione"



**Avvertenza**

Qualsiasi operazione non corretta potrebbe causare decesso o lesioni gravi.



**Attenzione**

Qualsiasi operazione non corretta potrebbe causare lesioni o guasti della macchina.

Spiegazione dei simboli



Non toccare.



Azioni vietate



Azioni necessarie



Rimuovere la spina dalla presa.



**Avvertenza**



**Utilizzare una sorgente d'alimentazione CA da 220 a 240 V.**

In caso contrario, si potrebbe incorrere in una scossa elettrica o incendio.



**Non danneggiare, modificare, piegare eccessivamente, muovere bruscamente o attorcigliare il cavo elettrico.**

La mancata osservanza della suddetta avvertenza potrebbe causare scossa elettrica o incendio.

**Se il cavo di alimentazione è danneggiato, deve essere sostituito con un cavo o prolunga speciali disponibili presso il produttore o il centro assistenza.**

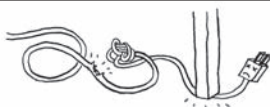

**Non utilizzare in esterni.**

In caso contrario, si potrebbe incorrere in una scossa elettrica o incendio.



**Non usare il prodotto in presenza di sostanze infiammabili libere o in ambienti dove viene somministrato ossigeno: pericolo d'incendio.**



**Attenzione**



**Quando non è in uso, la macchina deve essere conservata in condizioni di sicurezza, ad esempio né sul pavimento né su ripiani sporgenti in modo da evitare lesioni a chi la dovesse urtare. In caso contrario, sussiste il rischio di lesioni.**

 **Attenzione**



**Scollegare la macchina dalla presa di corrente, quando cambiate l'ago, o regolate la macchina.**  
In caso contrario, sussiste il rischio di lesioni.



**Mentre si utilizza la macchina per cucire, concentrare l'attenzione sull'ago.**  
Qualora l'ago si rompa, sussiste il rischio di lesioni.



**Non toccare le parti mobili come l'ago, la leva di avvolgimento o il volantino.**  
In caso contrario, sussiste il rischio di lesioni.



**I bambini possono utilizzare la macchina solamente con la supervisione di un genitore o di un tutore.**  
In caso contrario, potrebbero farsi male.



**Non usare la macchina se nelle vicinanze vi sono bambini molto piccoli.**  
Potrebbero toccare l'ago e farsi male.



**Al termine dell'uso si raccomanda di scollegarne la spina della macchina dalla presa di rete.**  
In caso contrario, sussiste il rischio di lesioni.



**Prima di utilizzare la macchina per cucire, verificare che la vite di bloccaggio del sostegno del piedino premistoffa, la vite di bloccaggio ago e la vite della piastra dell'ago siano ben serrate, quindi che il piedino premistoffa sia adeguatamente fissato sul relativo sostegno.**  
In caso contrario, sussiste il rischio di lesioni.



**Evitare le seguenti azioni.**  
In caso contrario, sussiste il rischio di lesioni.

- Cucire senza aver abbassato il piedino premistoffa.
- Cucire con l'ago installato in modo non adeguato.
- Usare un ago piegato.
- Cucire spostando bruscamente il tessuto.
- Spostare la manopola di selezione tipo di punto durante la cucitura.



**Non usare il prodotto su basi d'appoggio instabili come poltrone o letti.**  
Se la macchina per cucire cade potrebbe danneggiarsi.



**Non far cadere o inserire alcun oggetto nelle aperture della macchina o negli spazi all'interno del vano capsula porta bobina.**  
In caso contrario sussiste il rischio di lesioni per le persone o danneggiamenti per la macchina.



**Non riparare, aprire o modificare la macchina ad eccezione delle operazioni specificatamente menzionate nel libro istruzioni.**  
Qualsiasi manomissione potrebbe causare danni alle cose o persone.

## • Nome dei particolari

- L'aspetto esteriore può differire da modello a modello.

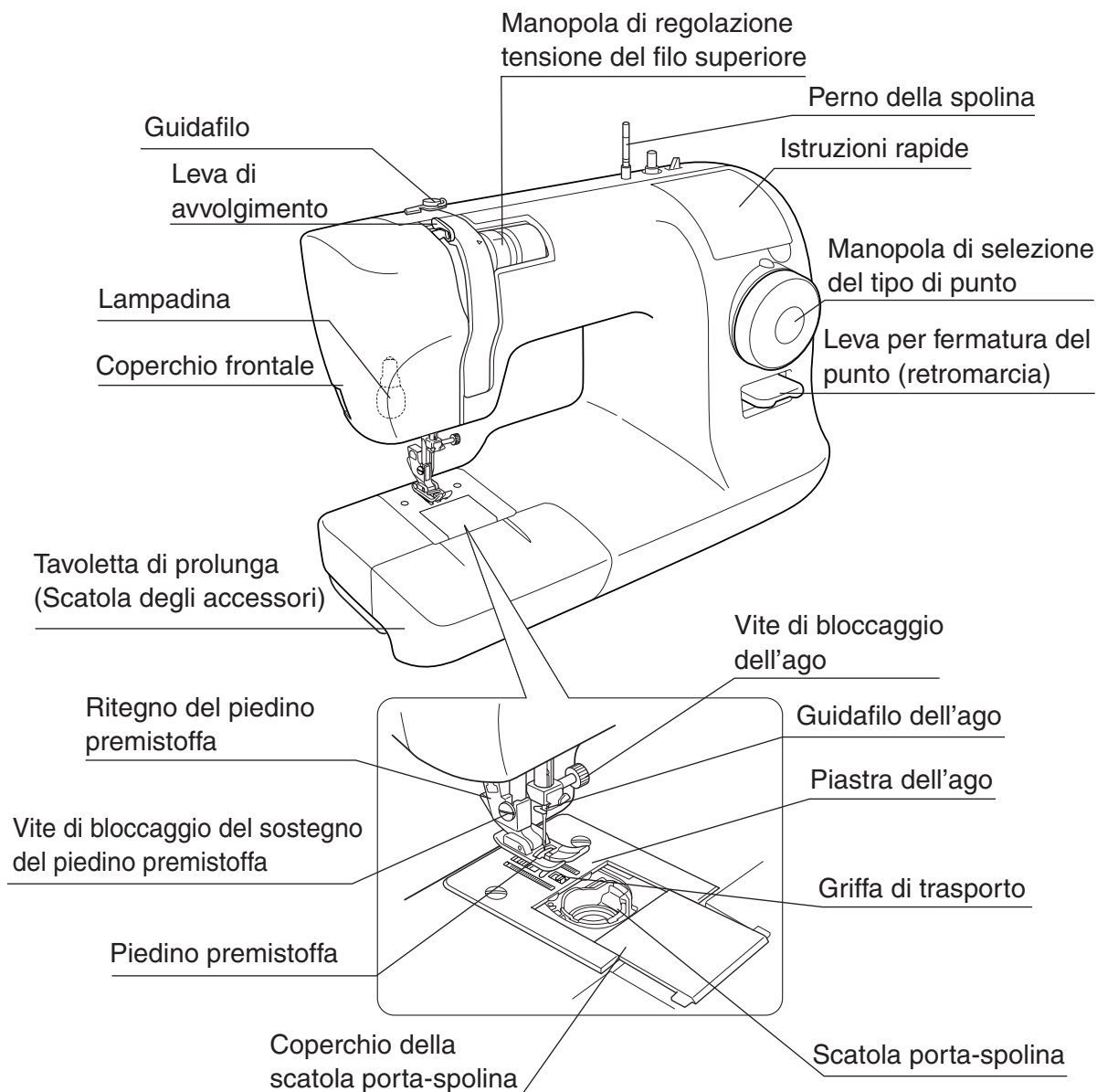

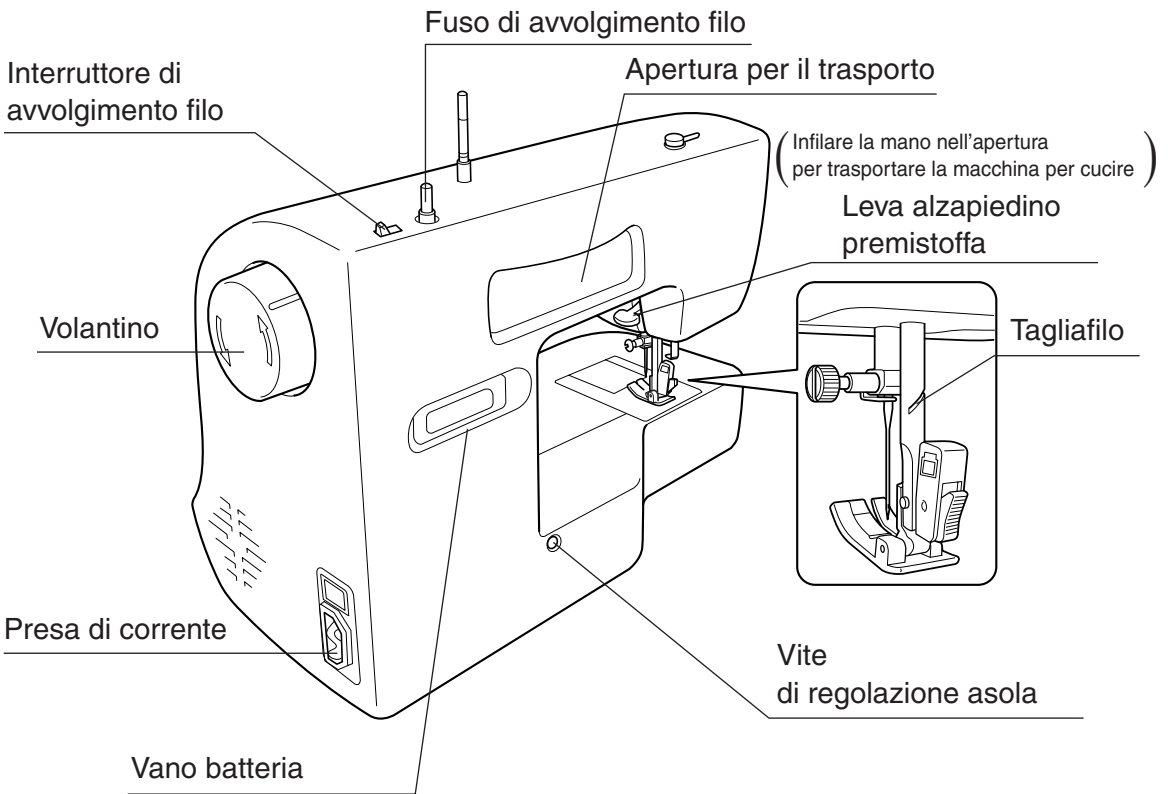

Comando a pedale

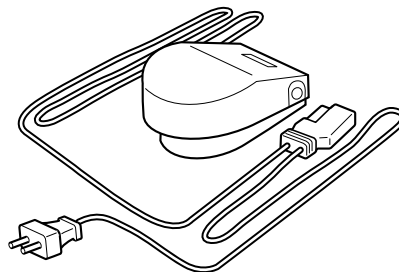

## • Utilizzo del volantino

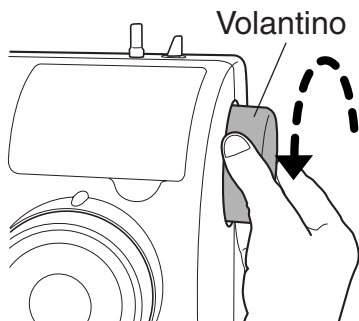

Il volantino deve essere sempre ruotato verso di sé. (In direzione della freccia, avanti.)

**Nota:** Se si ruota nella direzione inversa, il filo potrebbe aggrovigliarsi.

## • Utilizzo della leva alzapedino

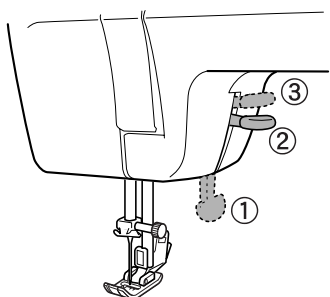

- Durante la cucitura, abbassare la leva alzapedino per abbassare il piedino. (Posizione ①)
- Quando si alimenta il tessuto, sollevare la leva alzapedino per sollevare il piedino premistoffa. (Posizione ②)
- Per inserire un tessuto molto spesso sotto il piedino premistoffa, è possibile aumentare l'altezza della posizione sollevata tenendo premuta la leva alzapedino in questa posizione. (Posizione ③)

## • Utilizzo della leva per fermatura del punto (retromarcia)

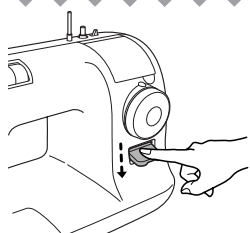

- La cucitura di rinforzo viene eseguita abbassando la relativa leva.
- Per ritornare alla direzione di cucitura in avanti, rimuovere il dito dalla leva.

## • Rimozione della tavoletta di prolunga

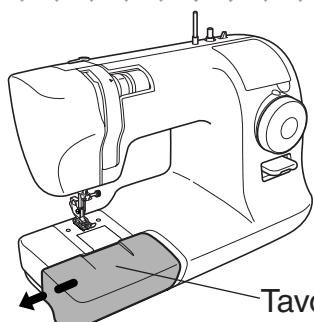

Estrarre la tavoletta di prolunga (scatola accessori) in direzione della freccia.



## • Utilizzo delle istruzioni rapide

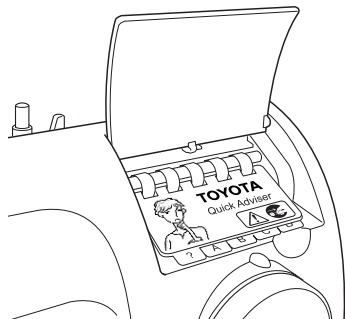

Le istruzioni rapide descrivono le soluzioni di base riguardo ai problemi principali.

### Significato delle illustrazioni

Illustrazioni dei problemi	Significato delle illustrazioni	Sezione soluzioni	
		↓	Significato delle illustrazioni
	<ul style="list-style-type: none"> <li>• Punti bloccati</li> <li>• Punti irregolari</li> <li>• Il tessuto si increspa/arriccia</li> <li>• Punti mancanti</li> </ul> <p>Per i problemi descritti qui sopra, fare riferimento all'illustrazione (A) per le soluzioni.</p>		<p>Descrive le seguenti 3 operazioni.</p> <ol style="list-style-type: none"> <li>1 Regolazione della tensione del filo.</li> <li>2 Infilatura del filo inferiore corretta.</li> <li>3 Infilatura del filo superiore corretta.</li> </ol>
	<p>In caso di rottura dell'ago, fare riferimento all'illustrazione (B) per le soluzioni.</p>		<p>Descrive la sostituzione dell'ago corretta.</p> <ol style="list-style-type: none"> <li>1 Sollevare l'ago.</li> <li>2 Rimuovere l'ago.</li> <li>3 Montare l'ago nuovo.</li> </ol>
	<p>Per informazioni sul montaggio corretto del piedino premistoffa, fare riferimento all'illustrazione (C) per le soluzioni.</p>		<p>Descrive il montaggio del piedino premistoffa.</p> <ol style="list-style-type: none"> <li>1 Sollevare la leva alzapiedino.</li> <li>2 Collocare il piedino premistoffa sotto l'apposito ritegno correttamente.</li> <li>3 Abbassare la leva alzapiedino.</li> </ol>
	<p>Per informazioni sull'avvolgimento del filo inferiore, fare riferimento all'illustrazione (D) per le soluzioni.</p>		<p>Descrive la procedura di installazione della batteria per l'avvolgimento del filo inferiore.</p> <ol style="list-style-type: none"> <li>1 Collocare la batteria nell'apposito vano situato sul retro della macchina per cucire.</li> <li>2 Spingere l'interruttore verso sinistra.</li> </ol>

## • Collegamento dell'alimentazione

### ⚠ Avvertenza



**Non toccare la spina con le mani bagnate.**  
In caso contrario, si potrebbe incorrere in scosse elettriche.



**Tenere il cavo dalla spina durante la rimozione della spina.**  
In caso di mancata osservanza della suddetta avvertenza, si potrebbe danneggiare il cavo e causare scosse elettriche, incendi o lesioni.

- 1 Preparare il comando a pedale.
- 2 Inserire il connettore del cavo elettrico nella presa della macchina.
- 3 Inserire la spina di corrente nella presa.  
L'alimentazione è attivata.

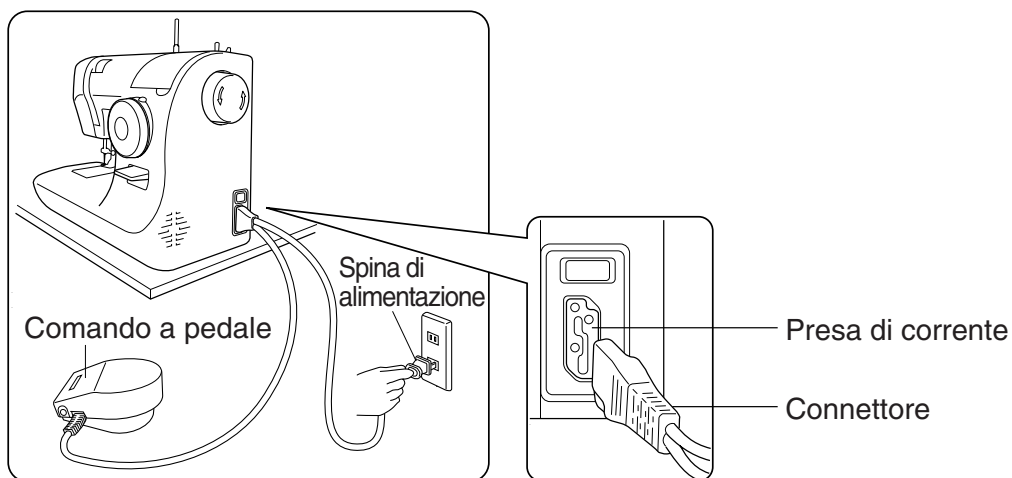

### Funzionamento del comando a pedale

Per azionare la macchina per cucire, premere il comando a pedale. Maggiore è la pressione esercitata sul comando a pedale, maggiore la velocità di funzionamento della macchina. Rilasciare il comando a pedale per arrestare la macchina.

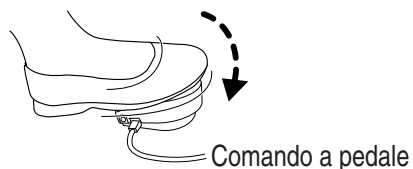

## \* Preparativi alla cucitura

### • Installazione della batteria per l'avvolgimento del filo inferiore

Una batteria è fornita insieme agli accessori. Prima di avvolgere il filo inferiore, installarla nel vano batteria situato sul retro della macchina per cucire.

#### Attenzione

Quando s'intende non usare la macchina per un lungo periodo di tempo è raccomandabile rimuoverne la batteria.

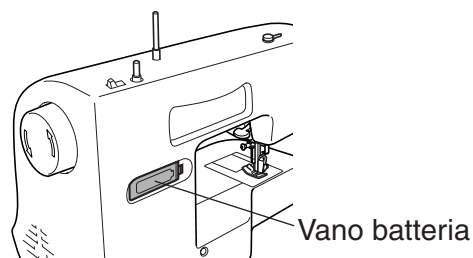

- 1 Estrarre il coperchio del vano batteria nella direzione indicata dalla freccia.

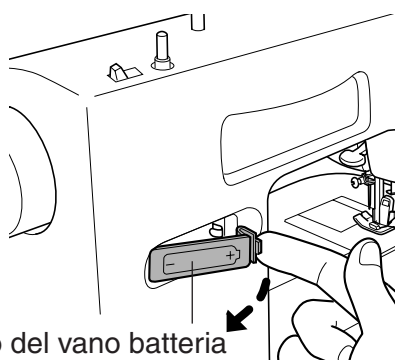

- 2 Installare la batteria accertandosi che la polarità sia corretta.  
Montare il coperchio del vano batteria.

**Nota:** Fare riferimento alle pagine 42, 43 per l'acquisto o la sostituzione delle batterie.

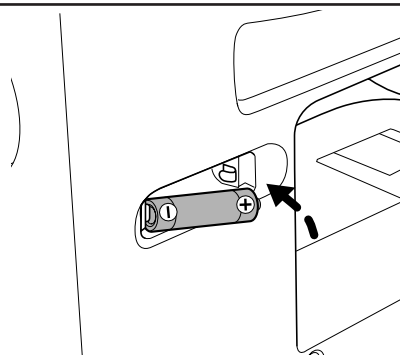

- 3 Accertarsi della corretta rotazione del fuso di avvolgimento filo accendendo l'interruttore di avvolgimento filo premendo nella direzione indicata dalla freccia.

**Nota:** Il fuso di avvolgimento filo ruota spingendo l'interruttore verso sinistra.

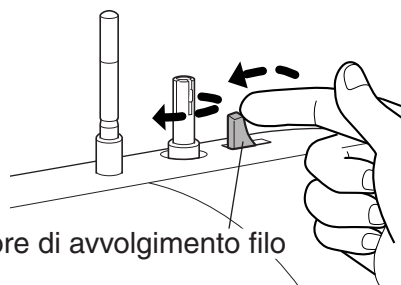

## • Avvolgimento del filo inferiore

Il motorino individuale alimentato a batteria avvolge il filo inferiore.

### ⚠ Attenzione



**Fare attenzione a non premere il comando a pedale quando si avvolge il filo inferiore.**

In caso contrario, sussiste il rischio di lesioni.



**Non toccare il fuso di avvolgimento del filo inferiore mentre sta avvolgendo in filo.**

In caso contrario, sussiste il rischio di lesioni.

### Attenzione

Utilizzare sempre spoline esclusive TOYOTA.

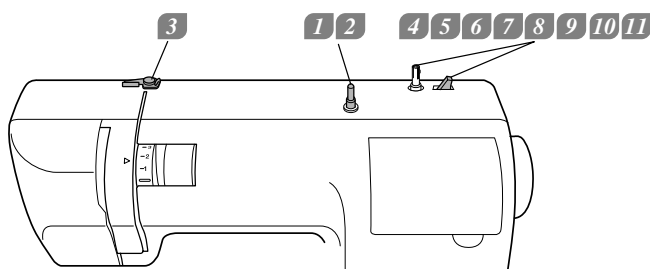

**1** Estrarre il perno della spolina dalla macchina per cucire.

**2** Collocare il feltro, il rocchetto di filo e il fermo per il rocchetto sul portarocchetto.

**Nota: Un dischetto in feltro è già stato collocato sul perno della spolina.**

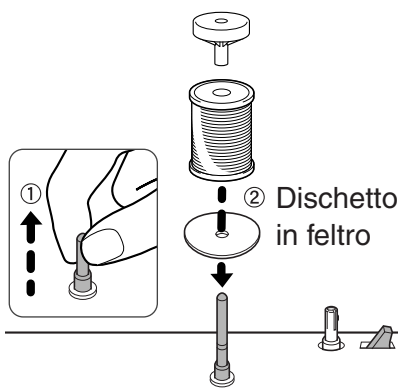

**3** Tirare il filo dalla spolina. Tenendo con una mano il filo sulla macchina per cucire, passare il filo attorno al guidafile con l'altra mano come mostrato in figura.

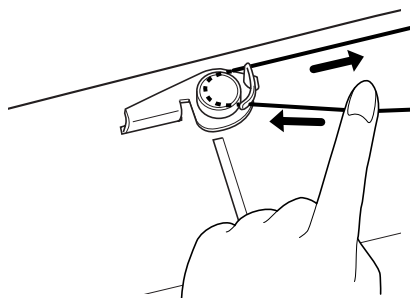

**4** Passare l'estremità del filo attraverso il foro nella spolina come in figura.

**5** Collocare la spolina sul fuso di avvolgimento filo in modo che la scanalatura si trovi in linea con il perno dell'albero.

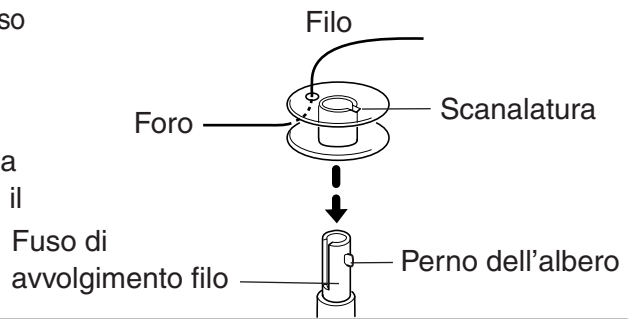

**6** Tenendo l'estremità del filo, premere l'interruttore di avvolgimento filo per iniziare ad avvolgere il filo.

**7** Avvolgere una piccola parte di filo, quindi rilasciare l'interruttore verso destra e arrestare l'avvolgimento.

**Nota:** Quando l'interruttore di avvolgimento filo è premuto verso sinistra, il fuso di avvolgimento filo ruota.

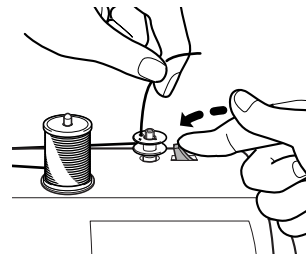

**8** Tagliare il filo in eccesso sopra il foro della spolina.

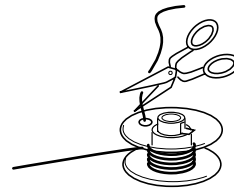

**9** Spingere nuovamente l'interruttore di avvolgimento filo verso sinistra.

Avvolgere la quantità di filo desiderata.

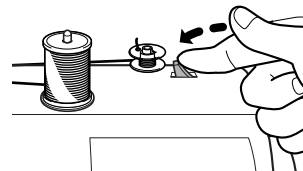

**10** Per terminare l'avvolgimento, rilasciare l'interruttore di avvolgimento filo verso destra.

**Attenzione**

Non avvolgere filo in eccesso, si può verificare il malfunzionamento della macchina.

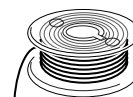

corretto



errato

**11** Rimuovere la spolina dal fuso. Tagliare il filo.

## • Infilatura del filo inferiore



**Attenzione**



Prima di montare la spolina si raccomanda di sfilare la spina dalla presa di rete.

In caso contrario, sussiste il rischio di lesioni.

- 1** Asportare il coperchio della scatola porta-spolina facendolo scorrere verso se stessi.

Dopo averlo fatto scorrere in avanti è possibile sollevarlo.

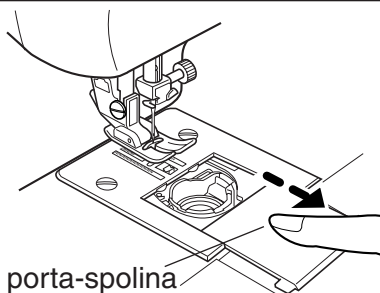

Coperchio della scatola porta-spolina

- 2** Collocare la spolina nella scatola porta-spolina in modo che ruoti in senso antiorario.

**Nota:** L'inserimento della spolina nella direzione sbagliata provoca la tensione irregolare del filo.

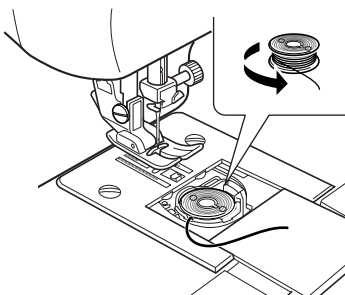

- 3** Tirare l'estremità del filo attraverso la scanalatura della guida **a** alla guida **b** della scatola porta-spolina ed estrarre il filo nella direzione indicata dalla freccia.

Scatola porta-spolina

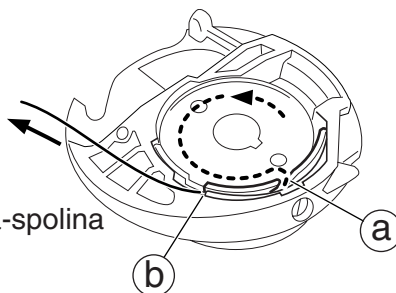

- 4** Tirare l'estremità del filo verso il retro di circa 15 cm.

Inserire le protuberanze del coperchio della scatola porta-spolina nelle guide dell'elemento di fissaggio con anello di rotolamento e quindi premere per chiuderlo.

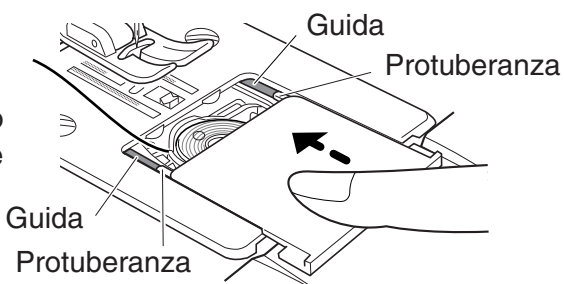

## • Infilatura del filo superiore



**Attenzione**



**Prima d'infilare il filo superiore si raccomanda di sfilare la spina dalla presa di rete.**  
In caso contrario, sussiste il rischio di lesioni.

- 1** Ruotare il volantino verso di sé per sollevare la leva di avvolgimento.

La lineetta del volantino deve trovarsi in alto (ore 12).

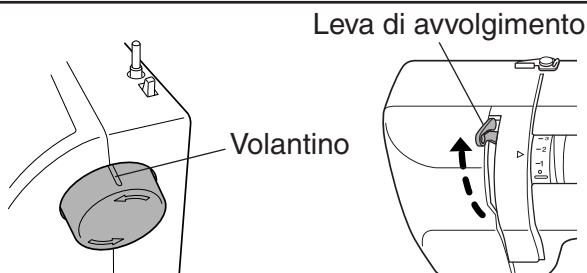

- 2** Sollevare la leva alzapiedino premistoffa.

**Nota: Se la leva alzapiedino non è sollevata, il filo non può essere impostato correttamente.**

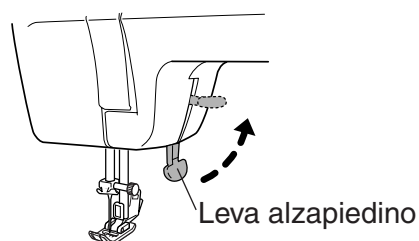

- 3** Estrarre il perno della spolina.

- 4** Collocare il dischetto in feltro e la spolina di filo.

**Nota: Un dischetto in feltro è già stato collocato sul perno della spolina.**

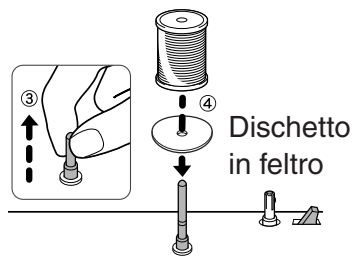

- 5** Tirare il filo dalla spolina di filo. Tenendo con una mano il filo sulla macchina per cucire, passare il filo attorno al guidafilo con l'altra mano come mostrato in figura.

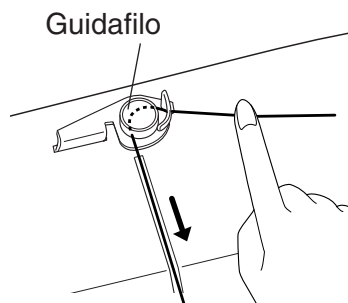

- 6** Far passare il filo tra la piastra del guidafilo e la manopola di regolazione della tensione del filo superiore.

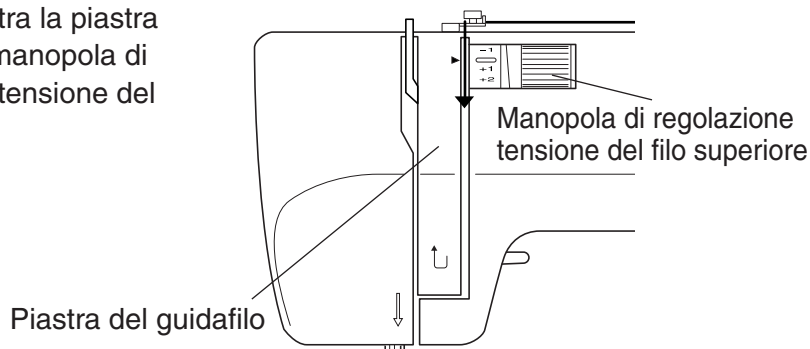

- 7** Far passare il filo attraverso la scanalatura della piastra guidafilo, come indicato dalla freccia in figura. Far passare il filo attraverso la leva di avvolgimento.

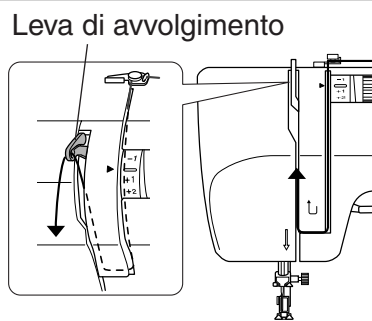

- 8** Far passare il filo nel guidafilo sul lato destro. Controllare che il filo sia impostato correttamente. Sollevare il piedino premistoffa e tirare il filo superiore verso di sé. Dovrebbe essere possibile estrarre il filo con facilità. Abbassare il piedino premistoffa e tirare il filo superiore verso di sé. Dovrebbe essere resistente e difficile da tirare.

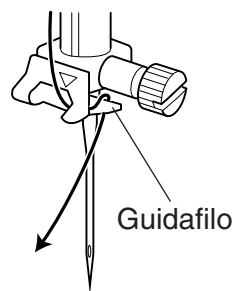

- 9** Far passare il filo attraverso la cruna dell'ago dal lato anteriore. Tirarlo indietro di circa 15 cm.

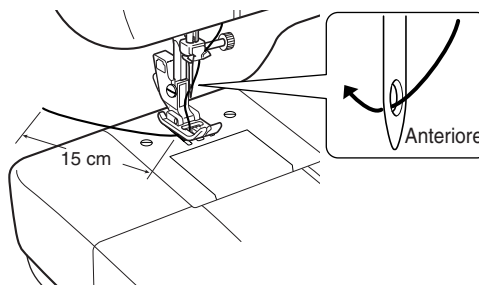



## • Estrazione del filo inferiore

- 1** Afferrare l'estremità del filo, ruotare il volantino verso di sé per un giro completo, quindi arrestarsi quando l'ago si trova alla posizione superiore.

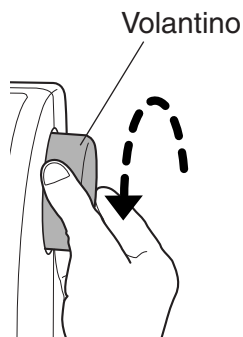
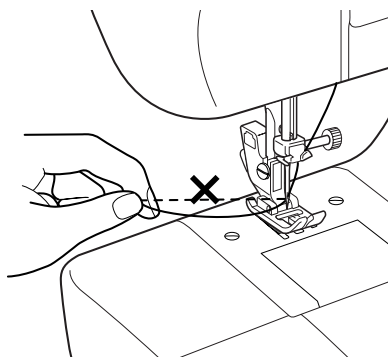

**Nota:** Ruotare sempre il volantino verso di sé (in direzione della freccia). Se si ruota nella direzione inversa, il filo potrebbe aggrovigliarsi.  
**Nota:** Se il filo è teso, il filo inferiore non fuoriuscirà, pertanto tenere il filo in modo che sia allentato.

- 2** Tirando il filo superiore, il cappio del filo inferiore uscirà. Estrarre questo filo inferiore.

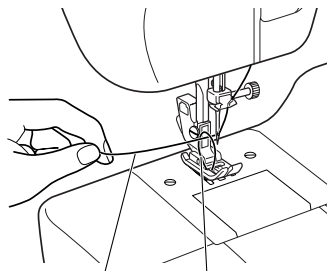

Filo superiore    Filo inferiore

- 3** Allineare il filo superiore e il filo inferiore, quindi infilarlo nella scanalatura del piedino premistoffa. Tirarlo indietro di circa 15 cm.

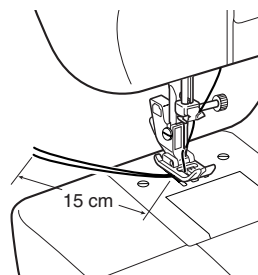

## • Applicazione di ciascun tipo di punto

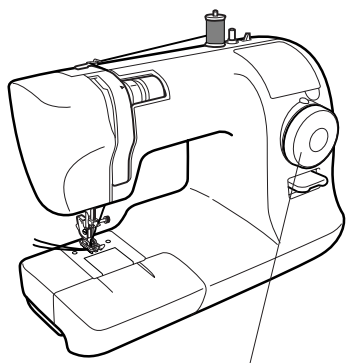

Manopola di selezione del tipo di punto











**Attenzione**



**Non ruotare la manopola di selezione del tipo di punto durante l'uso della macchina.**  
In caso contrario, sussiste il rischio di lesioni.

Per spostare l'ago nella posizione superiore, ruotare il volantino verso di sé.

Ruotare l'apposita manopola per la selezione del tipo di punto.

1 · 2 · 3 · 4 	Asola	11 	Punto invisibile per orli
5 · 6 	Zig-zag Inserto Sopraggitto	12 	Punto smerlo
7 · 8 	Punto diritto Cuciture Applicazione di cerniere lampo	13 	Punto a greca
9 	Punto dritto su tessuto sottile	14 	Punto decorativo Fagotting
10 	Rammendo Sopraggitto su tessuto sottile applicazione elastici	15 	Punto decorativo Serpentina

## • Cambio del piedino premistoffa

 **Attenzione**



Prima di modificare la posizione del piedino premistoffa si raccomanda di sfilare la spina dalla presa di rete. In caso contrario, sussiste il rischio di lesioni.

### Rimozione

**1** Sollevare la leva alzapedino.

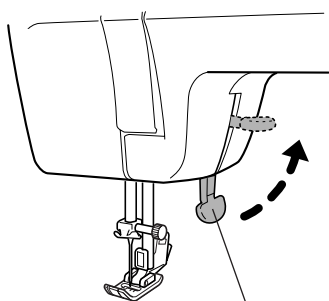

Leva alzapedino

**2** Ruotare il volantino verso di sé e sollevare l'ago.

**Nota: Non ruotare nella direzione sbagliata.**

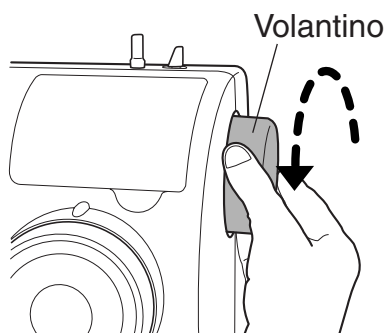

**3** Per rilasciare il piedino premistoffa, premere la leva del relativo sostegno in direzione della freccia.

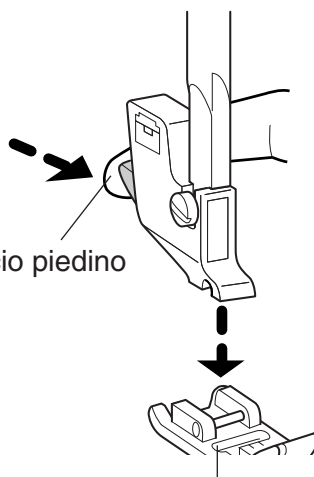

Leva di sgancio piedino premistoffa

Piedino premistoffa

Installazione

- 1** Posizionare il perno del piedino premistoffa direttamente sotto la scanalatura del relativo ritegno.

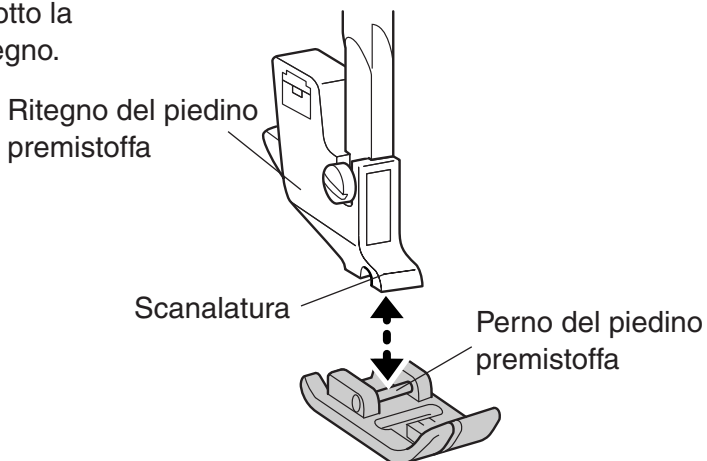

- 2** Per tenere fermo il piedino premistoffa, abbassare la leva alzapedino.

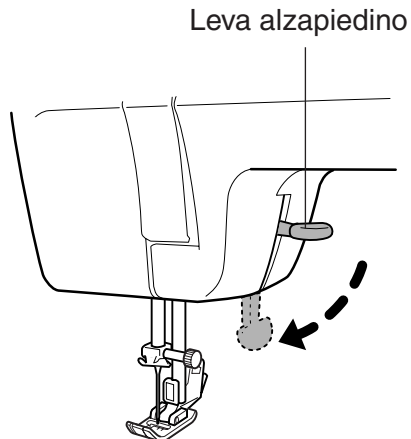

## • Cambio dell'ago

**⚠ Attenzione**



**Prima di sostituire l'ago si raccomanda di sfilare la spina dalla presa di rete.**

In caso contrario, sussiste il rischio di lesioni.

**È pericoloso usare aghi rotti. Ricordarsi di gettarli in un posto sicuro lontano dai bambini.**

In caso contrario, sussiste il rischio di lesioni.

**1** Ruotare il volantino verso di sé per sollevare l'estremità dell'ago più in alto della piastra dell'ago.

**2** Tenendo l'ago con una mano, allentare la vite di bloccaggio dell'ago con il cacciavite per la piastra dell'ago e rimuovere l'ago.

**Nota: Non rimuovere la vite di bloccaggio dell'ago. Per rimuovere l'ago, allentare la vite di bloccaggio dell'ago.**

Cacciavite per la piastra dell'ago



**3** Inserire l'ago con la superficie piatta rivolta verso il retro fino a che non entra in contatto con il perno. Stringere saldamente la vite di bloccaggio dell'ago con il cacciavite per la piastra dell'ago.

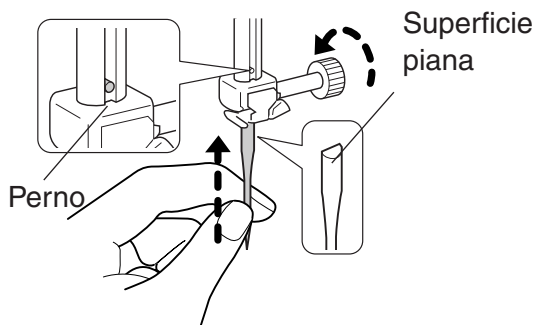

### Selezione corretta dell'ago

○ Ago in buono stato

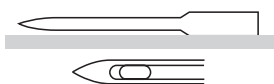

**Se si utilizza un ago difettoso questo potrebbe compromettere non solo le prestazioni della cucitura, ma potrebbe danneggiare la piastra dell'ago o il gancio, rompendo l'ago.**

**\*In caso di punti incorretti o rottura del filo, provare a sostituire l'ago.**

× Ago difettoso



L'ago è completamente piegato









La punta dell'ago è spezzata / consumata



La punta dell'ago è piegata

## • Correlazione tra l'ago, il filo e il tessuto e regolazione della tensione del filo

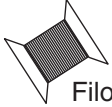
La qualità finale della cucitura sarà superiore se si utilizzano l'ago e il filo più adatti al tipo di tessuto. Osservare le istruzioni riportate nella seguente tabella.

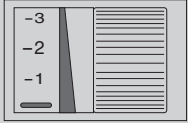
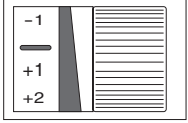
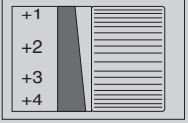
		Cucitura dei tessuti sottili 	Cucitura dei tessuti normali 	Cucitura di tessuti spessi 
Correlazione tra l'ago, il filo e il tessuto	Ago 	N. 75/11	N. 90/14	N. 100/16
	Filo 	Poliestere N. 90 Cotone dal N. 80 al N. 120 Seta N. 80	Poliestere dal N. 50 al N.60 Cotone dal N. 60 al N. 80 Seta dal N. 50 al N. 80	Poliestere dal N. 30 al N. 50 Cotone dal N. 40 al N. 50 Seta N. 50
	Tessuto 	Sfondo normale Quipler Georgette Batista Pizzo, ecc.	Stoffa anteriore normale Tessuto pettinato a doppia altezza Denim morbido Raso Pile Percalle, ecc.	Tendaggi Denim Impuntitura Lana greggia Tweed Feltro, ecc.
Regolazione della tensione del filo	Tensione del filo  -1 ~ -3	 -	 +1 ~ +3	

- Per cucire tessuti elasticizzati, utilizzare un ago dalla punta arrotondata.
- Si raccomanda di acquistare aghi non compresi tra gli accessori solamente dopo aver verificato che siano adatti all'utilizzo con macchine per cucire per uso domestico.
- Utilizzare lo stesso tipo di filo superiore/inferiore.
- Più alto il numero dell'ago, maggiore sarà lo spessore dell'ago, più alto il numero del filo, minore sarà lo spessore del filo.

## Cucitura punto dritto e fermatura del punto

**Attenzione**



**Non tirare eccessivamente il tessuto durante la cucitura.**  
In caso contrario, si potrebbe rompere l'ago, causando lesioni.

### Punto dritto

- 1 Ruotare il volantino verso di sé e sollevare l'ago.
- 2 Ruotare l'apposita manopola per la selezione del tipo di punto.

Piedino per la cucitura a zig-zag  
(Già montato sulla macchina da cucire.)

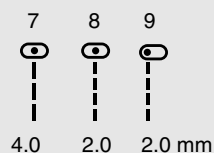
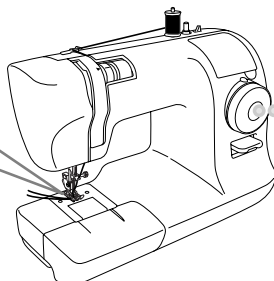

- 3 Posizionare il tessuto e abbassare la leva alzapiedino premistoffa.  
Per iniziare la cucitura, premere il comando a pedale.

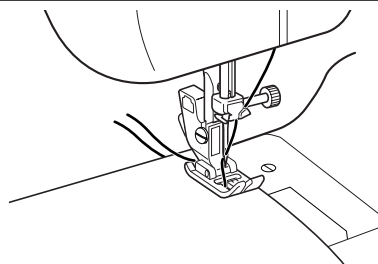

### Termine della cucitura

Al termine della cucitura, ruotare il volantino verso di sé finché l'ago si trovi nella posizione superiore.  
Sollevare il piedino premistoffa ed estrarre il tessuto verso la parte posteriore.

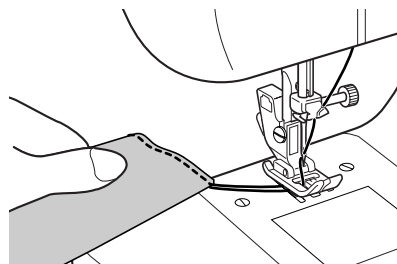

## Tagliafilo nella barra dell'ago

Prendete i due file e tagliate con il tagliafilo posizionato sulla barra dell'ago.

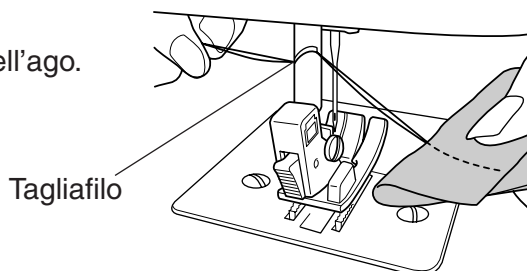

## Cucitura di rinforzo

La fermatura del punto è eseguita all'inizio e al termine della cucitura, per evitare che il filo si sfilacci.

La cucitura di rinforzo viene eseguita abbassando la relativa leva.

- Per evitare lo sfilacciamento all'inizio della cucitura, cucire a 1 cm dal bordo del tessuto.
- Al termine della cucitura, cucire 3-4 punti di rinforzo.

**Nota:** Per ritornare alla direzione di cucitura in avanti, rimuovere il dito dalla leva.

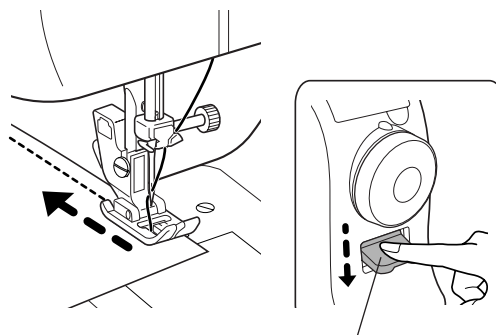

Leva per fermatura del punto (retromarcia)



## Cucitura di tessuti spessi

Quando si cuciono tessuti spessi dal bordo, il piedino premistoffa potrebbe ribaltarsi e non riuscire a passare il tessuto.

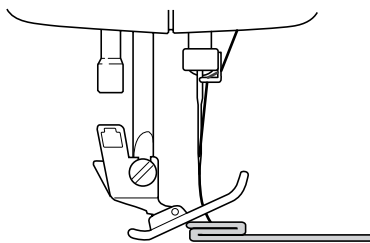

Collocare il tessuto o della carta spessa dello stesso spessore del tessuto che si desidera cucire sotto il piedino premistoffa. In tal modo si potrà ottenere una cucitura regolare.

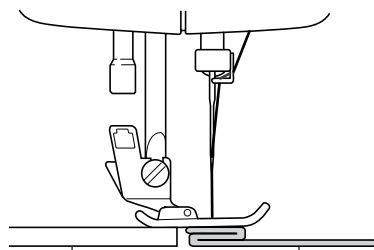

Tessuto o  
carta spessa

Cucitura del  
tessuto

## Cucitura dei tessuti sottili

Durante la cucitura di tessuti sottili, il tessuto potrebbe arricciarsi o non essere trasportato correttamente. In tal caso, posizionando un foglio di carta velina sotto il tessuto, la cucitura risulterà più facile. Al termine della cucitura, rimuovere la carta con cautela.

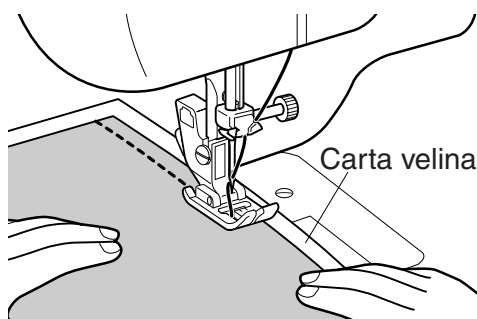

❁ Cucitura di tessuti a forma tubolare ❁

**1** Estrarre la tavoletta di prolunga (scatola accessori) in direzione della freccia.

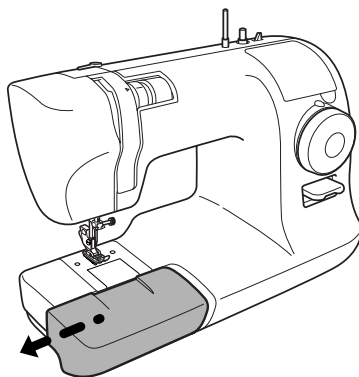

**2** Cucire tessuti a forma tubolare, quali pantaloni o maniche, infilandoli nel braccio mobile della macchina per cucire come mostrato in figura.

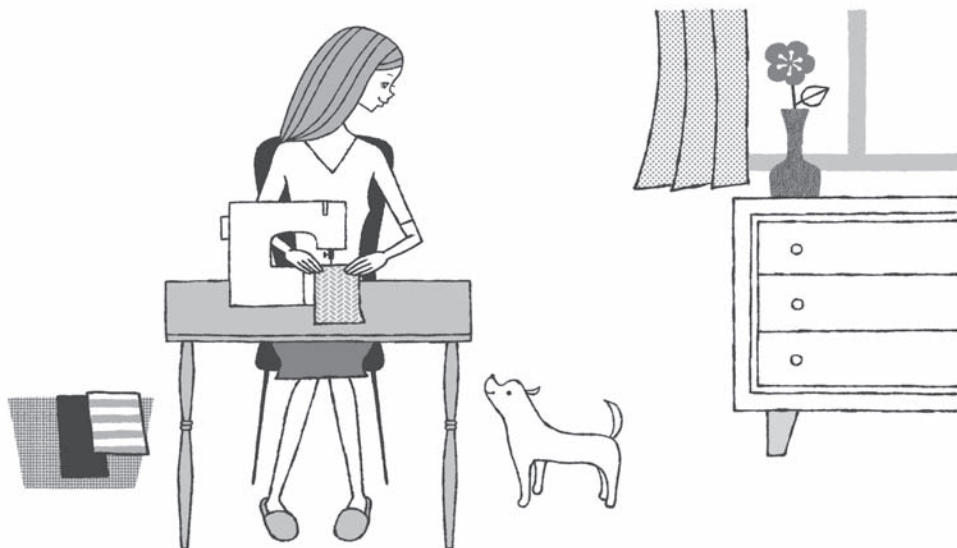
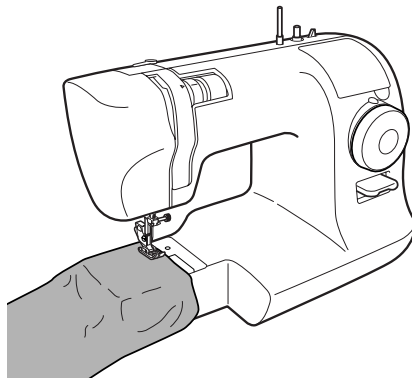

## • Cucitura a zig-zag

Esistono vari tipi di metodi per cucire a zig-zag, come l'inserto e il soprappiglio.

**1** Ruotare il volantino verso di sé e sollevare l'ago.

**2** Ruotare l'apposita manopola per la selezione del tipo di punto.

Piedino per la cucitura a zig-zag  
(Già montato sulla macchina per cucire.)

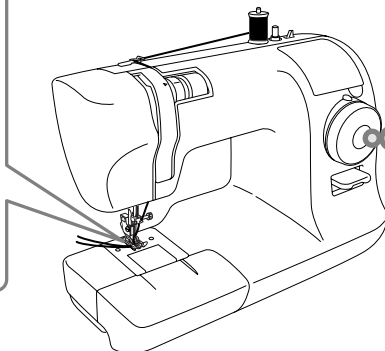

**3** Posizionare il tessuto e abbassare il piedino premistoffa.

Per iniziare la cucitura, premere il comando a pedale.

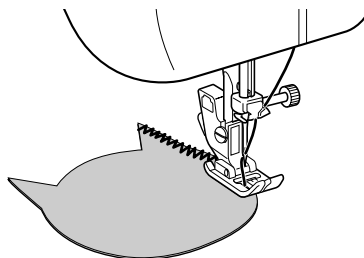

# • Regolazione della tensione del filo

## Punto diritto

Il filo superiore è teso

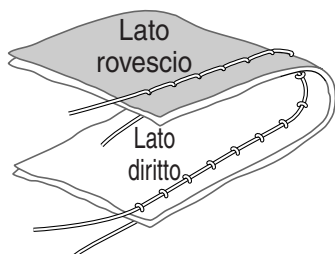

Il filo superiore è allentato

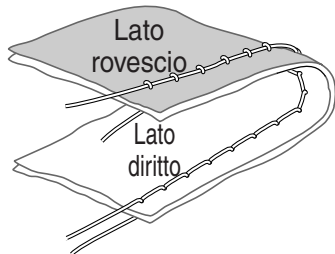

## Cucitura a zig zag

Il filo superiore è teso

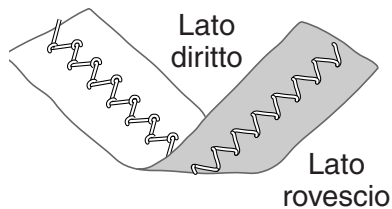

Il filo superiore è allentato

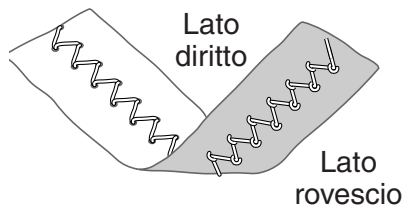

## Metodo di regolazione della tensione del filo superiore

● Il filo superiore è teso

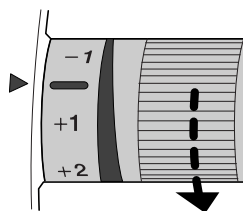

Allentare la tensione del filo superiore.

● Il filo superiore è lento

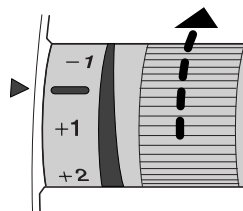

Aumentare la tensione del filo superiore.

**Nota:** Se la tensione non cambia nemmeno regolando la tensione del filo superiore, impostare nuovamente il filo superiore e inferiore.

## • Cucitura di asole

È possibile cucire l'asola in modo che sia adatta alla grandezza del bottone.  
Per i tessuti elastici o sottili, si raccomanda l'utilizzo di un materiale stabilizzatore per una migliore rifinitura dell'asola.

**Attenzione**



Prima di modificare la posizione del piedino premistoffa si raccomanda di sfilare la spina dalla presa di rete. In caso contrario, sussiste il rischio di lesioni.

- 1 Commutare al piedino per asole.  
(Fare riferimento a "Cambio del piedino premistoffa", p19.)

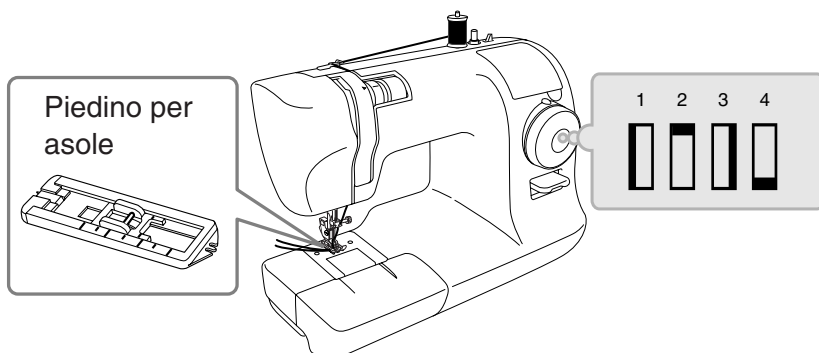

- 2 Impostare la grandezza dell'asola, quindi segnare delle righe sul tessuto.

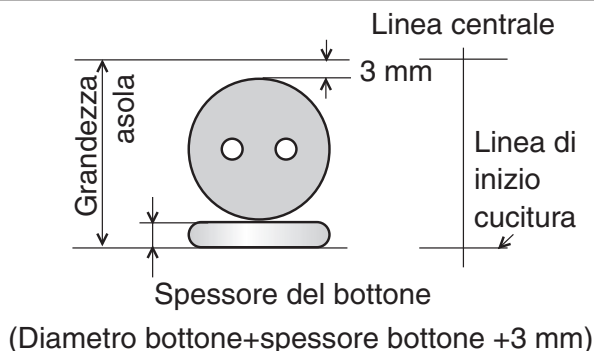

- 3 Allineare la linea divisoria del piedino per asole più vicina a voi con la linea guida, quindi abbassare il piedino premistoffa sulla linea di inizio cucitura del tessuto.

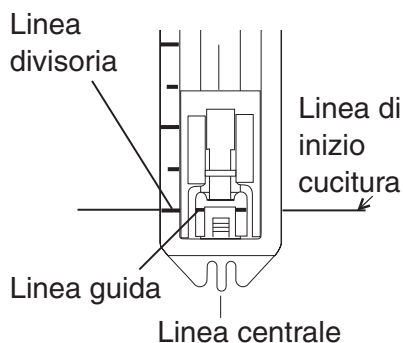

**4** Sollevare l'ago alla posizione superiore, impostare la manopola di selezione del punto su "1", cucire il lato sinistro arrestandosi alla riga segnata sul tessuto.

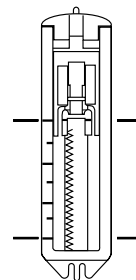

**5** Sollevare l'ago alla posizione superiore, impostare la manopola di selezione del punto su "2", quindi cucire 5 o 6 linee di punti d'imbastitura. "2" e "4" sulla manopola di selezione tipo di punto occupano la stessa posizione.

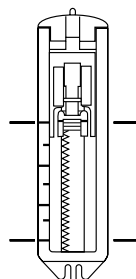

**6** Sollevare l'ago alla posizione superiore, impostare la manopola di selezione del punto su "3", cucire il lato destro e arrestarsi alla riga segnata sul tessuto.

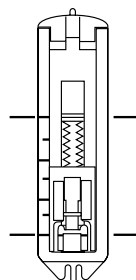

**7** Sollevare l'ago alla posizione superiore, impostare la manopola di selezione del punto su "4", quindi cucire 5 o 6 linee di punti d'imbastitura.

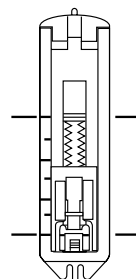
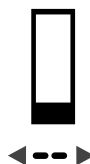

**Attenzione**



Quando si usa il taglia asole, evitare di tenere il tessuto di fronte allo strumento.

La mancata osservanza della suddetta avvertenza implica il rischio di lesioni alle mani.

8

Utilizzare il taglia asole per tagliare il centro, facendo attenzione a non tagliare i punti.

**Nota:** Collocando uno spillo segnalatore sull'area delle linee di imbastitura, è più facile evitare errori di taglio con il taglia asole.

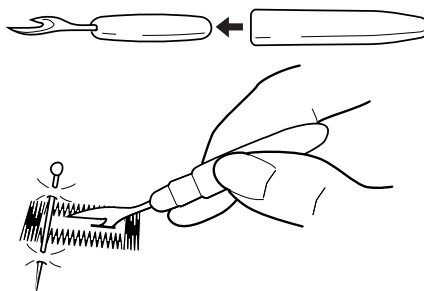

Regolazione del bilanciamento dell'asola

- Utilizzare la vite di regolazione asole per regolare il bilanciamento tra i punti (lato posteriore).
- Regolare il bilanciamento della vite mediante un  cacciavite a taglio (non fornito).
- Non ruotare la vite più di 90°.

**Nota:** La posizione originale della vite di regolazione asole può variare a seconda del modello di macchina.



Se i punti sono allentati sul lato destro dell'asola, ruotare leggermente in direzione “-”.

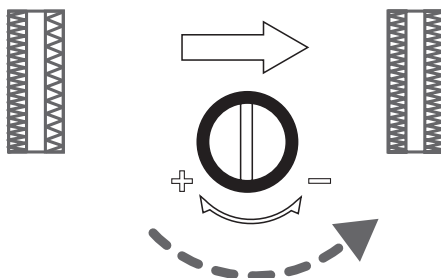

Se i punti sono allentati su lato sinistro dell'asola, ruotare leggermente in direzione “+”.

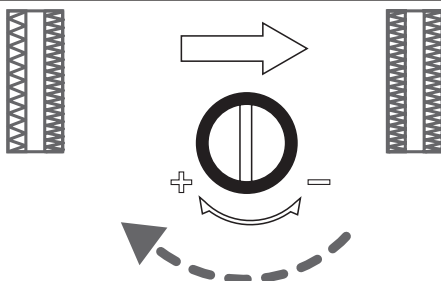

## • Sopraggitto

Si tratta di un metodo di cucitura che impedisce lo sfilacciamento del bordo del tessuto.

**1** Selezionare un tipo di punto tra N.5, N.6 e N.10.

**Nota:** Per la cucitura su tessuti sottili, selezionare il tipo di punto N.10.

Piedino per la cucitura a zig-zag  
(Già montato sulla macchina per cucire.)

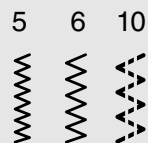
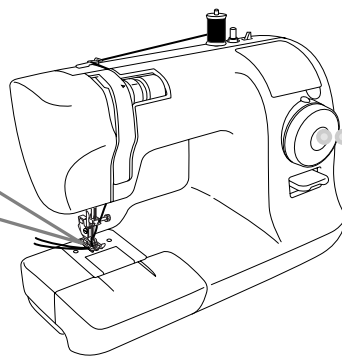

**2** Posizionare il tessuto in modo tale che il punto di inserimento dell'ago sul bordo destro del tessuto sia leggermente al limite.

Punto di inserimento dell'ago sul bordo destro

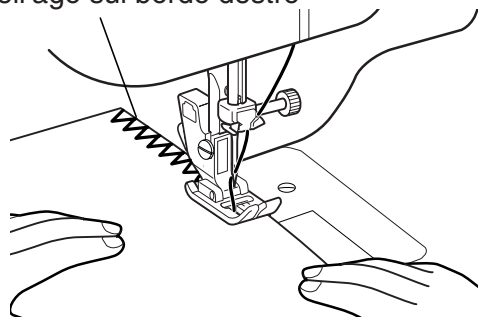



# • Applicazione di cerniere lampo

**Attenzione**



Prima di modificare la posizione del piedino premistoffa si raccomanda di sfilare la spina dalla presa di rete. In caso contrario, sussiste il rischio di lesioni.

Cucire innanzitutto il lato sinistro della cerniera.

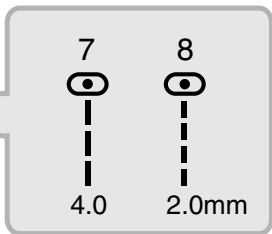
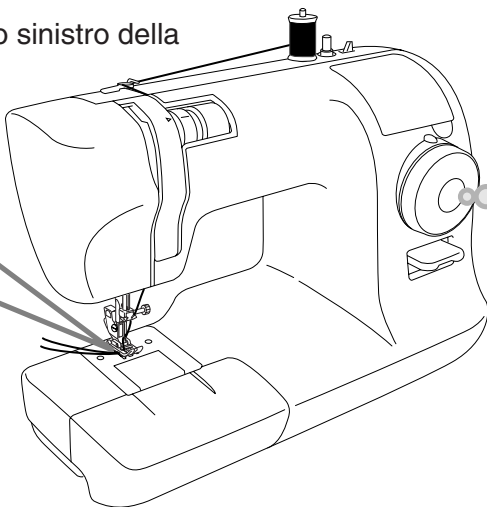

## Cucitura del lato sinistro della cerniera

- 1 Impostare il perno del lato destro del piedino per cerniere sul ritegno del piedino premistoffa.

Perno lato sinistro      Perno lato destro
- 2 Allineare la cerniera con il tessuto, quindi imbastire.

Imbastitura
- 3 Posizionare il tessuto in modo tale che la cerniera lampo si trovi sul lato destro del piedino premistoffa.

Cerniera lampo

- 4 Cucire fino a poco prima che il piedino premistoffa entri in contatto con il cursore, quindi arrestare la macchina per cucire.

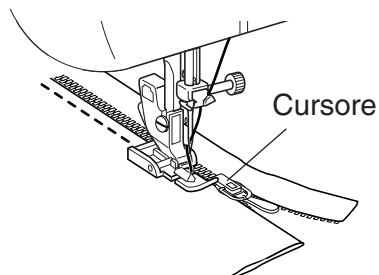

- 5 Ruotare il volantino verso di sé e abbassare l'ago nel tessuto.

- 6 Sollevare il piedino premistoffa.

- 7 Spostare il cursore sul retro del piedino premistoffa e terminare la cucitura.

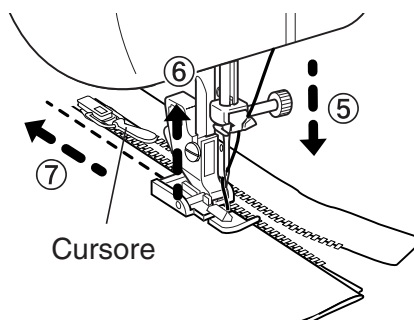

✿ Cucitura del lato destro della cerniera lampo ✿

Rilasciare il piedino premistoffa e impostarlo sul perno sinistro.  
Cucire il lato destro della cerniera lampo adottando la stessa procedura utilizzata per il lato sinistro.

**Nota: Cucendo nella stessa direzione del lato sinistro, si eviteranno allineamenti di cucitura errati.**

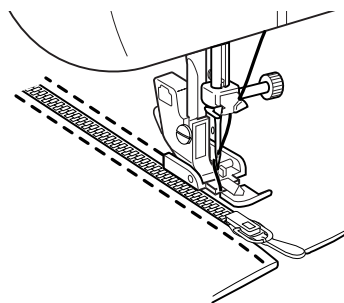

## Cucitura invisibile dell'orlo

Con questo metodo di cucitura, il punto non è visibile dalla parte anteriore del tessuto.

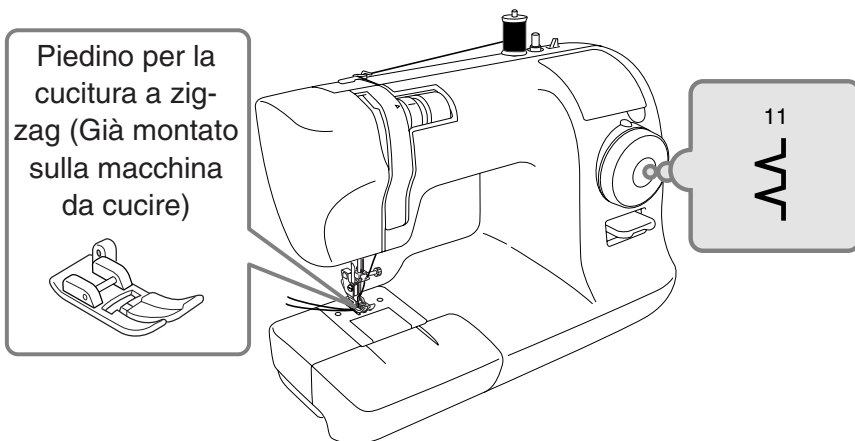

**1** Piegare verso l'interno la stoffa in modo tale che la parte piegata sporga di circa 5-7 mm.

**2** Stirare e imbastire a mano.

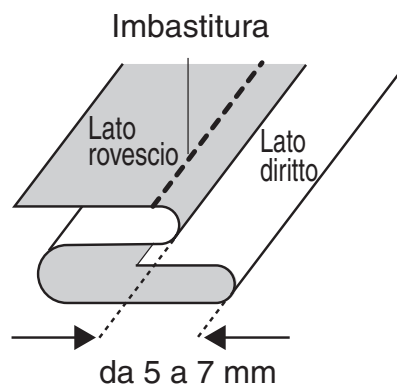

**3** Posizionare la stoffa in modo che il punto sul lato sinistro afferi 1 o 2 fili della piega interna.

**4** Abbassare il piedino premistoffa e iniziare a cucire. Eseguire una cucitura uniforme in modo che sul diritto del tessuto risultino dei punti piccoli e uniformi.

**5** Al termine della cucitura, togliere i punti di imbastitura e aprire il tessuto.

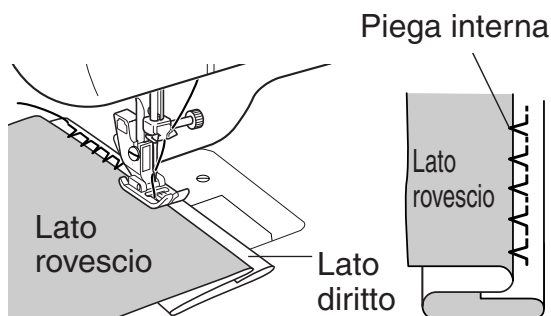



○

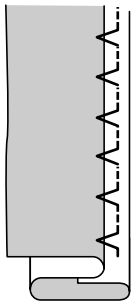
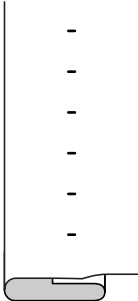

Punti bilanciati

Lato rovescio	Lato diritto
	

Punti piccoli collocati  
uniformemente sul lato  
diritto.

✕

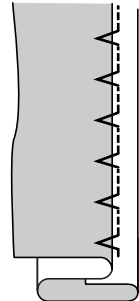

L'ago afferra troppa stoffa  
a livello della piega

Lato rovescio	Lato diritto
	

Punti larghi sul lato diritto.

✕

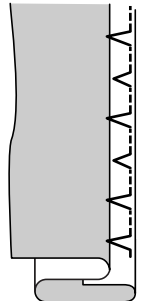
L'ago non afferra  
la stoffa della piega

Lato rovescio	Lato diritto
	

I punti invisibili dell'orlo  
non si intravedono

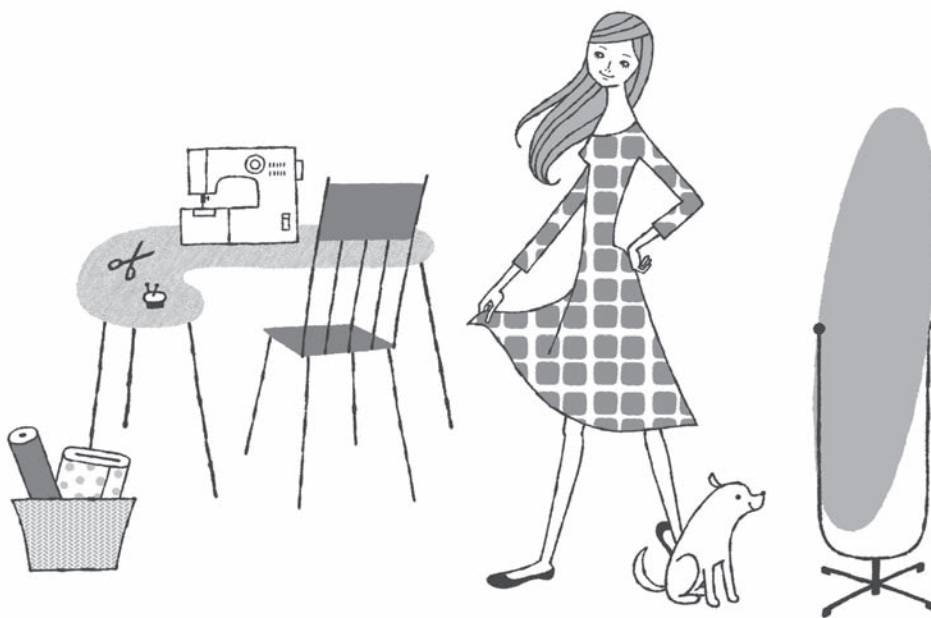

## • Manutenzione del trasportatore e del gancio

Se la macchina per cucire emette un rumore forte o gira lentamente, potrebbero esserci degli scarti di filo o residui di polvere sul gancio o sul trasportatore. Eseguire la manutenzione del gancio e del trasportatore.

### ⚠ Attenzione



Prima di procedere con la pulizia del gancio si raccomanda di sfilare la spina dalla presa di rete. In caso contrario, sussiste il rischio di lesioni.

### ⚠ Attenzione

Non utilizzare panni imbevuti di detersivi, candeggianti, prodotti a base di benzene o solventi.

In caso contrario, si potrebbe verificare lo scolorimento o la screpolatura.

### Pulizia del trasportatore e del gancio

- 1 Rimuovere il piedino premistoffa e l'ago. Allentare le viti della piastra dell'ago con l'apposito cacciavite e rimuovere la piastra dell'ago.

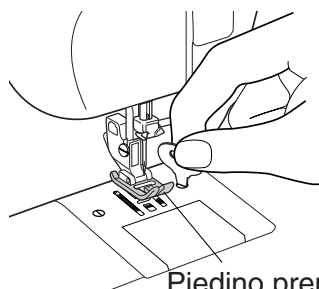

Piedino premistoffa

- 2 Sollevare la scatola porta-spolina in direzione della freccia e rimuoverla.

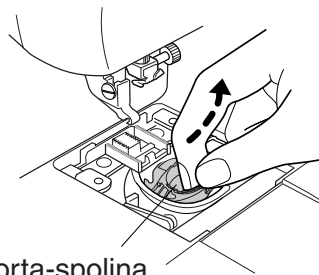

Scatola porta-spolina

- 3 Rimuovere con una spazzolina i residui di filo e di polvere sul trasportatore e sul crochet e pulirli con un panno morbido. Per rimuovere i residui di filo da questa zona è possibile utilizzare il tubo dell'aspirapolvere.

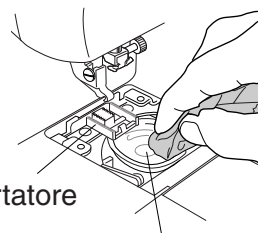

Trasportatore

Gancio

## Montaggio della scatola porta-spolina

- 1 Collocare la scatola porta-spolina dal lato anteriore.  
La linea rossa (a) della scatola della bobina deve essere nella posizione come indicato nella figura.

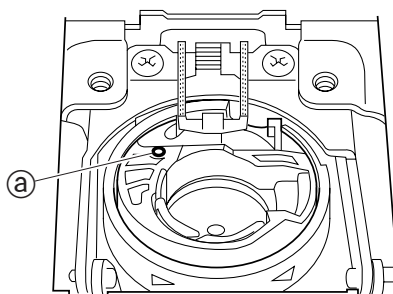

- 2 Allineate la linea rossa tra (a) e (b) e applicare la placca ago come mostrato nella figura (c).

- 3 Accertarsi che la scatola porta-spolina si muova leggermente da parte a parte come indicato dalla freccia.

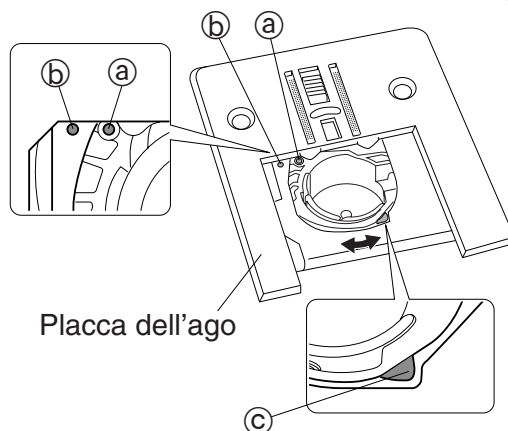

- 4 Stringere le viti di bloccaggio della piastra dell'ago.

Ruotare il volantino e controllare che il gancio si muova liberamente.  
Se la scatola porta-spolina è stata montata in modo errato, il volantino risulta pesante e non ruota regolarmente. In tal caso rimuovere la piastra dell'ago e la scatola porta-spolina e montarle nuovamente. Montare l'ago e il piedino premistoffa. Ruotare il volantino verso di sé e accertarsi che l'ago entri correttamente nel foro della piastra dell'ago.

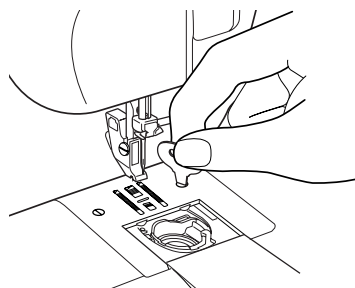

## • Sostituzione della lampadina

 **Avvertenza**



Prima di sostituire la lampadina si raccomanda di sfilare la spina dalla presa di rete e di attendere il raffreddamento di quella bruciata. In caso contrario, sussiste il rischio di bruciatura o scossa elettrica.

- 1** Allentare la vite con un cacciavite a stella (non fornito) e rimuovere il coperchio frontale in direzione della freccia.

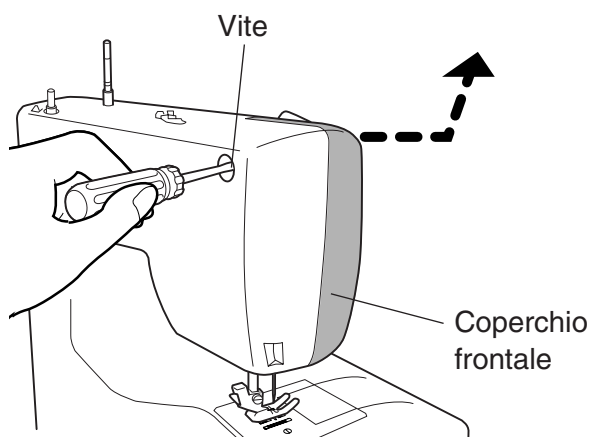

- 2** Ruotare la lampadina in senso antiorario seguendo la freccia in figura e rimuoverla.

- 3** Per installarla, ruotare la lampadina in senso orario.

**Nota:** Utilizzare una lampadina con un'alimentazione massima di 15 W.

- 4** Dopo aver sostituito la lampadina, rimontare sempre il coperchio frontale.

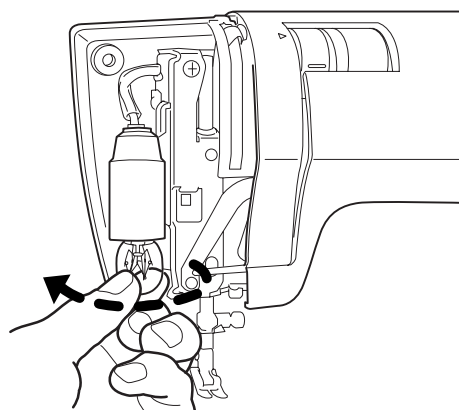

**• Localizzazione guasti**

Qual è il problema? Prima di contattare il centro assistenza per la riparazione, verificare le seguenti possibilità.

Problema	Causa	Soluzione	Pagina
Non ruota Non funziona	La spina di alimentazione non è inserita	Collegare correttamente la spina di alimentazione	<b>10</b>
	Il filo è impigliato sul gancio o vi è un ago rotto sul gancio	Pulire il gancio	<b>37</b>
Rumore forte Rotazione lenta	Vi sono scarti di filo o residui di polvere sul gancio o nel trasportatore	Rimuovere i residui di filo o la polvere	<b>37</b>
Ago rotto	L'ago è installato in modo non adeguato	Installare correttamente l'ago	<b>21</b>
	La vite di bloccaggio dell'ago è allentata	Serrare saldamente la vite	<b>21</b>
	L'ago è troppo sottile per la stoffa	Usare un ago adeguato al tessuto	<b>22</b>
	La tensione del filo superiore è troppo elevata	Regolare la tensione del filo	<b>28</b>
	Il tessuto è tirato troppo violentemente	Non tirare il tessuto violentemente	<b>23</b>
	La scatola porta-spolina non è nella posizione corretta	Collocare la scatola porta-spolina in posizione corretta	<b>38</b>
Rottura del filo superiore	I fili superiore e inferiore non sono impostati correttamente	Impostare il filo superiore e inferiore	<b>14, 15</b>
	Il filo è impigliato nella scatola porta-spolina o sul gancio	Rimuovere i residui di filo dal trasportatore e dal gancio	<b>37</b>
	La tensione del filo superiore è troppo elevata	Regolare la tensione del filo	<b>28</b>
	L'ago è piegato La punta dell'ago è smussata	Usare un ago di qualità	<b>21</b>
Rottura del filo inferiore	Il filo inferiore è infilato in modo non adeguato	Impostare il filo inferiore	<b>14</b>
Il tessuto non viene trasportato	Sul trasportatore vi sono residui di filo	Rimuovere i residui di filo dal trasportatore e dal gancio	<b>37</b>
	La manopola di selezione del tipo di filo è impostata su "2" o "4"	Impostare il tipo di punto corretto	<b>18</b>



Problema	Causa	Soluzione	Pagina
Punti mancanti	L'ago è installato in modo non adeguato	Installare correttamente l'ago	<b>21</b>
	L'ago è piegato	Usare un ago dritto	<b>21</b>
	L'ago e il filo non sono adatti per il tessuto	Cucire utilizzando un ago e un filo adatti al tessuto	<b>22</b>
	Il filo superiore non è impostato correttamente	Impostare correttamente il filo superiore	<b>15</b>
Il tessuto si increspa/arriccica	La tensione del filo superiore è troppo elevata	Regolare la tensione del filo	<b>28</b>
	I fili superiore e inferiore non sono impostati correttamente	Impostare nuovamente i fili superiore e inferiore	<b>14, 15</b>
	L'ago è troppo spesso per la stoffa	Usare un ago adeguato al tessuto	<b>22</b>
	L'ago è smussato	Usare un ago di qualità	<b>21</b>
Filo inferiore troppo visibile sul diritto del tessuto	Il filo inferiore è infilato in modo non adeguato	Impostare nuovamente il filo inferiore	<b>14</b>
	La tensione del filo superiore è troppo elevata	Regolare la tensione del filo	<b>28</b>
	La spolina non è inserita correttamente nella relativa scatola	Collocare correttamente la spolina nella relativa scatola	<b>14</b>
Filo superiore troppo visibile sul rovescio del tessuto	Il filo superiore non è impostato correttamente	Impostare correttamente il filo superiore	<b>15</b>
	La tensione del filo superiore è troppo allentata	Regolare la tensione del filo	<b>28</b>
	Il filo superiore non è impostato correttamente (non passa attraverso il guidafile)	Impostare correttamente il filo superiore	<b>15</b>

Se le suddette misure correttive non risolvono il problema, contattare il centro assistenza come riportato nella garanzia.

Quando chiamate per il servizio assistenza prendete nota del MODELLO e delle SERIE stampati sulla parte posteriore della vostra macchina per cucire.

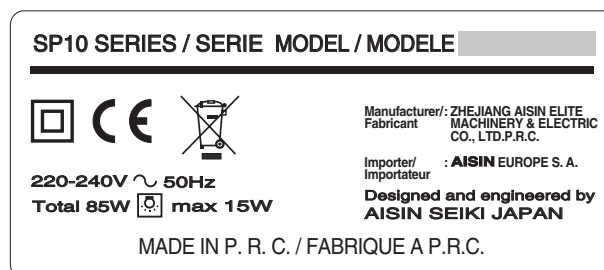

## \* Manutenzione / Altro

### • Assistenza su prodotti con doppio isolamento (230-240V)

In un prodotto con doppio isolamento ci sono due sistemi di isolamento anzichè la messa a terra. Un prodotto con doppio isolamento non è dotato di messa a terra e a tale prodotto non si deve aggiungere la messa a terra. L'assistenza di un prodotto con doppio isolamento richiede estrema attenzione e dovrebbe essere prestata solo da personale qualificato. Usare solo pezzi di ricambio originali. Sul prodotto con doppio isolamento è apposto l'apposito simbolo.

## \* Altro

### • Precauzioni di sicurezza riguardo alla batteria

#### Avvertenza



**Nel caso in cui la soluzione alcalina della batteria venga a contatto con gli occhi, la pelle o gli abiti, sciacquare con abbondante acqua corrente e contattare immediatamente il proprio medico.**

In caso contrario, sussiste il rischio di lesioni.

#### Attenzione



- 1. Non mettere in cortocircuito, smontare, riscaldare, ricaricare, deformare, smaltire nel fuoco.**
- 2. Non inserire le batterie con la polarità invertita.**
- 3. Non sottoporre le batterie a forti impatti facendole cadere o lanciandole.**

Si potrebbero verificare perdite di soluzione alcalina.

## • Riciclaggio



**NON SPRECHIAMO NULLA!**

### **SOLO PER L'UE**

Lavoriamo per la protezione dell'ambiente. Cerchiamo di minimizzare l'impatto ambientale dei nostri prodotti, migliorando continuamente la loro concezione e i metodi di produzione.

Al termine della durata, smaltire il presente prodotto in modo ecologico.

Il simbolo del bidone della spazzatura barrato riprodotto all'inizio e sulla targhetta informativa del prodotto indica che il presente prodotto rientra nell'ambito della Direttiva UE "Rifiuti di apparecchiature elettriche ed elettroniche" (RAEE) e della Direttiva UE "Restrizione dell'uso di determinate sostanze pericolose nelle apparecchiature elettriche ed elettroniche" (ROHS): non ne è quindi consentito lo smaltimento insieme ai rifiuti domestici. Al termine della durata, il presente prodotto deve essere smaltito in conformità alla legislazione locale e nazionale, nonché essere classificato come rientrante nella Categoria 2 "Piccoli elettrodomestici" della Direttiva RAEE. Lo smaltimento improprio del presente prodotto genera responsabilità ai sensi delle leggi locali e nazionali. Per informazioni sui sistemi di restituzione e di raccolta a disposizione degli utenti, nonché sulle ubicazioni dei contenitori di riciclaggio più vicini, visitare il Web oppure rivolgersi a un ente locale o nazionale competente. Se un nuovo prodotto viene acquistato direttamente dall'Azienda, quest'ultima ritirerà il vecchio prodotto (indipendentemente dal marchio) se la vendita riguarda un prodotto analogo.

Ogni singola persona può influire positivamente sul riutilizzo, sul riciclaggio e su altre forme di recupero delle apparecchiature elettriche ed elettroniche. In tal modo è possibile ridurre l'utilizzo delle discariche e minimizzare l'impatto ambientale dei prodotti utilizzati.

Le sostanze pericolose contenute nelle apparecchiature elettriche ed elettroniche possono danneggiare sia la salute dell'uomo che l'ambiente.

## • Dati tecnici

Modello	Serie SP10
Tipo con gancio	Orizzontale
Ago	Ago macchina per cucire domestica (HA-1)
Spolina	Spolina di plastica esclusiva TOYOTA
Lunghezza massima del punto	4 mm
Larghezza massima del punto	5 mm
Posizione standard dell'ago	Standard centrale, standard sinistro
Peso della macchina da cucire (unità principale)	6.3 kg
Dimensioni della macchina per cucire	Larghezza: 412 mm Profondità: 192 mm Altezza: 292 mm
Tensione nominale	220 - 240 V ~
Frequenza nominale	50 Hz
Potenza assorbita nominale	85 W
Lampadina	15 W
Batteria	Alcaline 1.5 V, Stilo/AA/LR6

In caso di domande circa la presente macchina per cucire TOYOTA, verificare i dettagli riportati sulla garanzia.

**SOLO PER L'UE**

**Importato da :**

**AISIN EUROPE S.A. Web: [www.home-sewing.com](http://www.home-sewing.com)**

Sede centrale	Avenue de l'Industrie 21, Parc Industriel, 1420 Braine-L'Alleud BELGIO TEL: +32 (0) 2 387 0707 FAX: +32 (0) 2 387 1995
Filiale Regno Unito	Unit 4, Swan Business Park, Sandpit Road, Dartford, Kent, DA1 5ED REGNO UNITO TEL: +44 (0) 1322 291137 FAX: +44 (0) 1322 279214
Filiale Francia	Bât. Le Minnesota, allée Rosa Luxembourg, B.P.70294, 95615 Cergy Pontoise Cedex, FRANCIA TEL: +33 (0) 1 34 30 25 00 FAX: +33 (0) 1 34 30 25 01
Filiale Germania	Odenwaldstrasse. 3, D-63263 Neu-Isenburg, GERMANIA TEL: +49 (0) 61 02-3 67 89-0 FAX: +49 (0) 61 02-3 67 89-13
Filiale Olanda	Energieweg 14, 2382 NJ Zoeterwoude (Rijndijk), PAESI BASSI TEL: +31 (0) 71 5410251 FAX: +31 (0) 71 5413707
Filiale Austria	Donaufelderstrasse 101/5/1, A-1210 Wien, AUSTRIA TEL: +43 (0) 1 812 06 33 FAX: +43 (0) 1 812 06 33-11

**679111-DBA50-D**