

Manuel d'instructions

Machine à broder

Product Code (Référence du produit) : 888-G80/G82

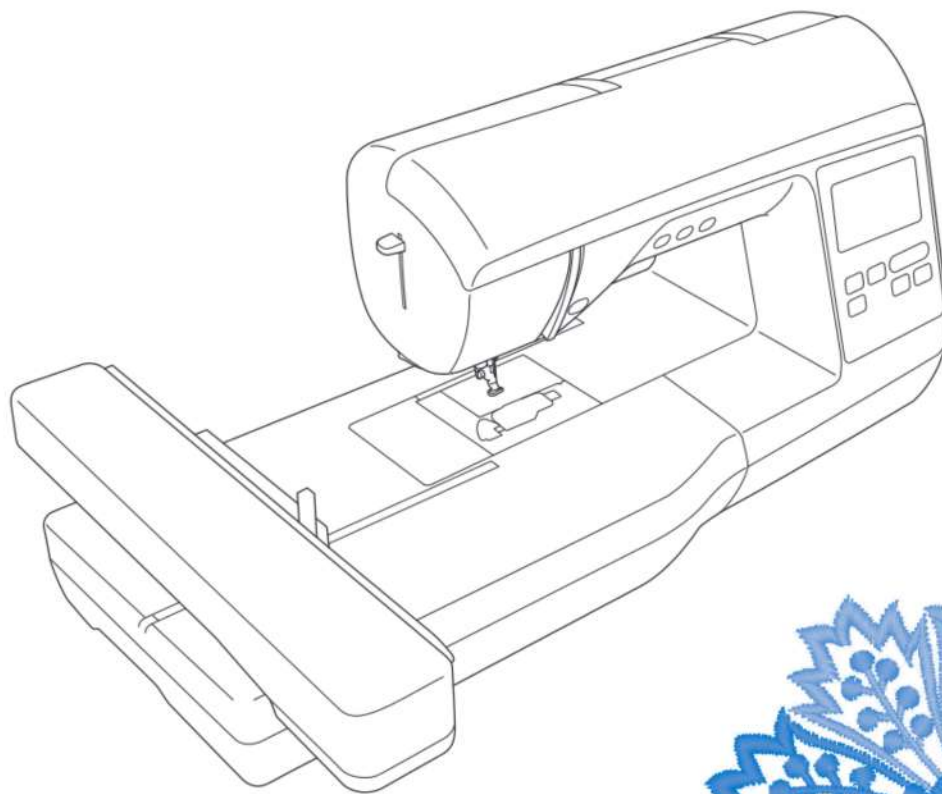

Veillez à lire ce document avant d'utiliser la machine.
Nous vous conseillons de conserver ce document à portée de main pour vous y référer ultérieurement.

INTRODUCTION

Merci d'avoir choisi cette machine à coudre. Avant d'utiliser cette machine, lisez soigneusement les « INSTRUCTIONS DE SÉCURITÉ IMPORTANTES » et consultez ce manuel pour en savoir plus sur l'utilisation correcte des nombreuses fonctions disponibles.

En outre, après avoir lu ce manuel, rangez-le dans un lieu facile d'accès afin de pouvoir vous y reporter ultérieurement.

INSTRUCTIONS DE SÉCURITÉ IMPORTANTES

Veillez lire ces instructions de sécurité avant d'utiliser la machine.

⚠ DANGER - Pour réduire les risques d'électrocution

- 1** Débranchez toujours la machine de la prise électrique immédiatement après utilisation, lorsque vous la nettoyez, lorsque vous procédez à des opérations d'entretien mentionnées dans ce manuel, ou si vous la laissez sans surveillance.

⚠ AVERTISSEMENT - Pour réduire les risques de brûlure,

d'incendie, d'électrocution ou de blessure.

- 2** Débranchez toujours la machine de la prise électrique lorsque vous procédez à des réglages mentionnés dans ce manuel d'instructions.

- Pour débrancher la machine, mettez-la sur « O » (position de mise hors tension), puis sortez la fiche de la prise d'alimentation électrique. Ne tirez pas sur le cordon.
- Branchez directement la machine sur la prise d'alimentation électrique. N'utilisez pas de rallonge.
- Débranchez toujours votre machine en cas de coupure d'électricité.

3 Accidents d'origine électrique :

- Cette machine doit être connectée à une source d'alimentation secteur dans la plage indiquée sur la plaque signalétique. Ne la branchez pas à une source d'alimentation continue ni à un convertisseur. Si vous ne savez pas de quelle source d'alimentation vous disposez, contactez un électricien qualifié.
- Cette machine est homologuée pour être utilisée dans le pays d'achat uniquement.

- 4** N'utilisez jamais cette machine si sa fiche ou son cordon d'alimentation est endommagé, si elle ne fonctionne pas correctement, si elle est tombée ou a été endommagée, ou en cas de contact avec de l'eau. Renvoyez-la au revendeur Brother agréé le plus proche à des fins d'examen, de réparation ou de réglage électronique ou mécanique.

- Lorsque votre machine est stockée ou en cours d'utilisation, si vous remarquez quelque chose d'anormal (odeur, chaleur, décoloration ou déformation), arrêtez immédiatement de l'utiliser et débranchez le cordon d'alimentation.
- Portez toujours la machine en la tenant par sa poignée. En la portant par une autre pièce, vous risqueriez de l'endommager ou de la faire tomber et de vous blesser.
- Lorsque vous soulevez la machine, veillez à ne pas faire de mouvement brusque ou intempestif; vous risqueriez de vous blesser.

5 Maintenez toujours votre espace de travail dégagé :

- N'utilisez jamais la machine lorsque les aérations sont obstruées. Ne laissez pas les peluches, poussières et tissus s'accumuler et boucher les ouvertures de ventilation de la machine et de la pédale de commande.
- N'utilisez pas de rallonge. Branchez directement la machine sur la prise d'alimentation électrique.
- N'insérez ou ne laissez tomber aucun corps étranger dans les ouvertures.
- Ne faites pas fonctionner la machine en cas d'utilisation d'aérosols (pulvérisations) ou d'administration d'oxygène.
- N'utilisez pas la machine à proximité d'une source de chaleur, telle qu'une cuisinière ou un fer à repasser. La machine, le cordon d'alimentation ou le vêtement en cours de confection risquerait de prendre feu, vous exposant à des risques de brûlure ou d'électrocution.
- Ne posez pas cette machine sur une surface instable, telle qu'une table bancale ou inclinée. Elle risquerait de tomber et de vous blesser.

6 Soyez tout particulièrement attentif lors de la broderie :

- Faites toujours très attention à l'aiguille. N'utilisez pas d'aiguilles tordues ou cassées.
- Ne touchez aucune pièce en mouvement. Vous devez faire preuve d'une grande prudence avec l'aiguille de la machine.
- Mettez la machine sur « O » pour la mettre hors tension lorsque vous procédez à des ajustements à proximité de l'aiguille.
- N'utilisez pas de plaque à aiguille endommagée ou inadéquate. Vous risqueriez de casser l'aiguille.

7 Cette machine n'est pas un jouet :

- Vous devez donc être très attentif lorsque des enfants l'utilisent ou se trouvent à proximité.
- Tenez le sac en plastique contenant cette machine hors de portée des enfants, ou jetez-le. Ne laissez jamais les enfants jouer avec ce sac; ils risqueraient de s'étouffer.
- N'utilisez pas la machine à l'extérieur.

8 Pour une durée de vie prolongée :

- Ne rangez pas cette machine dans des endroits exposés directement à la lumière du soleil ou très humides. N'utilisez pas et ne rangez pas la machine à proximité d'un appareil de chauffage, d'un fer à repasser, d'une lampe à halogène ou tout autre appareil dégageant de la chaleur.
- Utilisez uniquement des savons ou détergents neutres pour nettoyer le boîtier. Le benzène, les solvants et les poudres à récurer peuvent endommager le boîtier et la machine et ne doivent donc jamais être utilisés.
- Pour une installation correcte, consultez toujours le manuel d'instructions pour remplacer ou installer l'aiguille ou toute autre pièce.

9 Pour la réparation ou le réglage :

- Si l'unité d'éclairage est endommagée, faites-la remplacer par un revendeur Brother agréé.
- Lors d'un dysfonctionnement ou d'un réglage, suivez d'abord le tableau de dépannage à l'arrière du manuel d'instructions pour inspecter et régler la machine vous-même. Si le problème persiste, veuillez consulter votre revendeur Brother local agréé.

N'utilisez cette machine que de la manière prévue, décrite dans ce manuel.

Utilisez les accessoires recommandés par le fabricant, comme mentionné dans ce manuel.

Le contenu de ce manuel et les spécifications de ce produit peuvent être modifiés sans avis préalable.

Pour plus d'informations sur le produit et les mises à jour, consultez notre site Web www.brother.com

CONSERVEZ CES INSTRUCTIONS

Cette machine est conçue pour une utilisation domestique.

POUR LES UTILISATEURS DES PAYS HORS EUROPE

Cet appareil n'est pas conçu pour une utilisation par des personnes (adultes ou enfants) souffrant d'incapacités physiques, sensorielles ou mentales, ou ne disposant pas de l'expérience ou des connaissances nécessaires, à moins qu'elles ne soient aidées par une personne veillant à leur sécurité. Il faut surveiller les enfants pour s'assurer qu'ils ne jouent pas avec cet appareil.

POUR LES UTILISATEURS DES PAYS EUROPÉENS

Les enfants de 8 ans ou plus et les personnes souffrant d'incapacités physiques, sensorielles ou mentales, ou ne disposant pas de l'expérience ou des connaissances requises, peuvent utiliser cet appareil s'ils sont encadrés ou s'ils ont reçu des instructions leur permettant de se servir de l'appareil en toute sécurité et de comprendre les risques encourus. Les enfants ne doivent pas jouer avec cet appareil. Le nettoyage et l'entretien ne doivent pas être effectués par des enfants sans supervision.

POUR LES UTILISATEURS AU ROYAUME-UNI, EN IRLANDE, À MALTE ET À CHYPRE UNIQUEMENT

IMPORTANT

- En cas de remplacement du fusible de la fiche, utilisez un fusible certifié ASIA à BS 1362, c'est-à-dire portant la marque  , d'une capacité correspondant à celle indiquée sur la fiche.
- Remettez toujours le couvercle du fusible. Ne branchez jamais la machine lorsque le couvercle du fusible est ouvert.
- Si la prise secteur disponible n'est pas compatible avec la fiche fournie avec cet équipement, procurez-vous un câble approprié auprès de votre revendeur Brother agréé.

MARQUES DE COMMERCE

Please note that the French version of "Intel License Agreement For Open Source Computer Vision Library" on the right side is just for your reference, and only the original English version is legally valid.

IMPORTANT:

READ BEFORE DOWNLOADING, COPYING, INSTALLING OR USING.

By downloading, copying, installing or using the software you agree to this license. If you do not agree to this license, do not download, install, copy or use the software.

Intel License Agreement For Open Source Computer Vision Library

Copyright © 2000, Intel Corporation, all rights reserved. Third party copyrights are property of their respective owners.

Redistribution and use in source and binary forms, with or without modification, are permitted provided that the following conditions are met:

- Redistribution's of source code must retain the above copyright notice, this list of conditions and the following disclaimer.
- Redistribution's in binary form must reproduce the above copyright notice, this list of conditions and the following disclaimer in the documentation and/or other materials provided with the distribution.
- The name of Intel Corporation may not be used to endorse or promote products derived from this software without specific prior written permission.

This software is provided by the copyright holders and contributors "as is" and any express or implied warranties, including, but not limited to, the implied warranties of merchantability and fitness for a particular purpose are disclaimed. In no event shall Intel or contributors be liable for any direct, indirect, incidental, special, exemplary, or consequential damages (including, but not limited to, procurement of substitute goods or services; loss of use, data, or profits; or business interruption) however caused and on any theory of liability, whether in contract, strict liability, or tort (including negligence or otherwise) arising in any way out of the use of this software, even if advised of the possibility of such damage.

All information provided related to future Intel products and plans is preliminary and subject to change at any time, without notice.

Veillez noter que la version française de « Intel License Agreement For Open Source Computer Vision Library » ci-dessous est fournie uniquement à titre de référence et que seule la version anglaise est juridiquement valable.

IMPORTANT :

À LIRE AVANT DE TÉLÉCHARGER, COPIER, INSTALLER OU UTILISER LE LOGICIEL.

Le téléchargement, la copie, l'installation ou l'utilisation du logiciel implique l'acceptation de cette licence. Si vous n'acceptez pas cette licence, ne téléchargez pas, n'installez pas, ne copiez pas ni n'utilisez ce logiciel.

Contrat de licence Intel pour Open Source Computer Vision Library

Copyright © 2000, Intel Corporation, tous droits réservés. Les droits d'auteurs de tierces parties sont la propriété de leurs propriétaires respectifs.

La redistribution et l'utilisation sous forme source et sous forme binaire, avec ou sans modification, sont autorisées sous réserve du respect des conditions suivantes :

- La redistribution du code source doit inclure la note ci-dessus relative aux droits d'auteur, cette liste de conditions et l'avis de non-responsabilité suivant.
- La redistribution sous forme binaire doit reproduire la note ci-dessus relative aux droits d'auteur, cette liste de conditions et l'avis de non-responsabilité suivant dans la documentation et/ou les autres matériaux fournis lors de la distribution.
- Le nom Intel Corporation ne peut en aucun cas être utilisé pour signer ou promouvoir des produits dérivés de ce logiciel sans autorisation écrite préalable spécifique.

Ce logiciel est fourni « tel quel » par les détenteurs des droits d'auteur et les contributeurs, sans aucune garantie de quelque nature que ce soit, expresse ou implicite, y compris, mais sans y être limité, les garanties d'aptitude à la vente ou à un but particulier. En aucun cas Intel ou ses contributeurs ne sauraient être tenus responsables des éventuels dommages directs, indirects, accessoires, particuliers, exemplaires ou consécutifs (y compris, mais sans y être limité, la fourniture de biens ou services de substitution; la perte d'utilisation, de données ou de bénéfices; ou les interruptions d'affaires commerciales) même provoqués et fondés sur quelque théorie de responsabilité que ce soit, qu'il s'agisse d'une responsabilité contractuelle, relative à des vices cachés, ou à un délit (y compris, mais sans y être limité, les négligences de quelque façon que ce soit de l'utilisation de ce logiciel, même s'ils ont été avisés de la possibilité de tels dommages.

Toutes les informations fournies relatives à de futurs produits et projets Intel sont préliminaires. Elles peuvent être sujettes à modifications en tout temps sans préavis.

CE QUE VOUS POUVEZ FAIRE AVEC LA MACHINE

B Fonctionnement de base

Après l'achat de votre machine, veuillez à lire cette section. Elle donne des détails sur les procédures d'installation initiales, ainsi que la description des fonctions les plus utiles de cette machine.

Chapitre 1 PRÉPARATIFS

Page B-2

Apprenez le fonctionnement des principales pièces et des écrans

Chapitre 2 COMMENCER À BRODER

Page B-25

Apprenez à préparer les opérations de broderie et de broderie simple

E Broderie

Cette section donne des instructions sur la modification des motifs de broderie et le rappel de motifs de broderie mémorisés.

Chapitre 1 BRODERIE

Page E-2

Brodez des motifs de manière artistique : créez vos propres motifs originaux en modifiant les motifs intégrés.

A Annexe

Cette section donne des informations importantes sur le fonctionnement de la machine.

Chapitre 1 MAINTENANCE ET DÉPANNAGE

Page A-2

Les différentes procédures de maintenance et de dépannage y sont décrites.

TABLE DES MATIÈRES

INTRODUCTION.....	i
INSTRUCTIONS DE SÉCURITÉ IMPORTANTES	i
MARQUES DE COMMERCE	iv
CE QUE VOUS POUVEZ FAIRE AVEC LA MACHINE.....	v

B Fonctionnement de base

Chapitre 1 PRÉPARATIFS 2

Nom et fonction des pièces de la machine	2
Machine.....	2
Section aiguille et pied-de-biche.....	3
Unité de broderie.....	3
Touches de commande	4
Panneau de commande et touches de fonctionnement.....	4
Accessoires inclus	5
Accessoires en option.....	6
Mise sous/hors tension de la machine	7
Mise sous tension de la machine	8
Mise hors tension de la machine	8
Sélection initiale des réglages de la machine.....	8
Fonctionnement de l'écran à cristaux liquides.....	9
Affichage de l'écran à cristaux liquides	9
Utilisation de la touche de réglages.....	10
Réglage de la sensibilité des touches de fonctionnement.....	12
Enregistrement d'une image de l'écran de réglages sur un lecteur flash USB.....	13
Vérification des procédures d'utilisation de la machine.....	13
Bobinage/installation de la canette.....	14
Bobinage de la canette.....	14
Installation de la canette.....	17
Enfilage supérieur	19
Enfilage du fil supérieur.....	19
Enfilage de l'aiguille	21
Enfilage manuel de l'aiguille (sans utiliser l'enfileur).....	22
Remplacement de l'aiguille.....	23
Vérification de l'aiguille	23
Remplacement de l'aiguille	23

Chapitre 2 COMMENCER À BRODER 25

La broderie étape par étape.....	25
Fixation de l'unité de broderie.....	26
Broderie de finitions parfaites	28
Préparation du tissu.....	29
Application d'un renfort thermocollant (support) sur le tissu.....	29
Mise en place du tissu dans le cadre de broderie.....	30
Broderie de petites pièces de tissu ou de bords.....	32
Fixation du cadre de broderie.....	33
Sélection de motifs de broderie	34
Informations concernant les droits d'auteur	34
Types de motifs de broderie	34
Sélection d'un motif de broderie	34
Confirmation de l'emplacement du motif.....	35
Vérification de l'emplacement du motif.....	35
Aperçu du motif sélectionné.....	35
Broderie.....	36
Broderie d'un motif	36
Modification de l'affichage des couleurs de fils	37

E Broderie

Chapitre 1 BRODERIE 2

Sélection de motifs.....	2
Sélection de motifs de broderie/de motifs « exclusifs »	
Brother/de motifs alphabet floral.....	2
Sélection de motifs de caractères	2
Sélection de motifs d'encadrement	4
Modification des motifs.....	5
Déplacement du motif.....	6
Modification de la taille du motif.....	6
Rotation du motif.....	6
Modification de la couleur des fils	7
Création d'une image en miroir horizontale.....	7
Modification de la densité (pour les motifs de caractères alphabétiques et d'encadrement uniquement).....	7
Suppression du motif	7
Affichage des motifs sur l'écran d'agrandissement	8
Après la modification.....	8
Modification des motifs de caractères.....	9
Modification des couleurs des motifs de caractères alphabétiques	9
Basculement entre le texte écrit verticalement et horizontalement	9
Modification de la police des caractères saisis	10
Modification de l'espacement des caractères	10
Réduction de l'espacement des caractères	10
Séparation des motifs de caractères combinés	10
Modification de caractères uniques	11
Modification de la configuration des motifs de caractères.....	12
Combinaison de motifs	13
Modification de motifs combinés.....	13
Broderie de motifs combinés	14
Modification de tous les motifs	15
Déplacement du motif.....	15
Rotation du motif.....	15
Alignement du motif et de l'aiguille.....	15
Broderie de caractères liés	16
Applications de broderie.....	18
Couture de motifs de broderie avec appliqué.....	18
Utilisation d'un motif d'encadrement pour créer un appliqué (1)	20
Utilisation d'un motif d'encadrement pour créer un appliqué (2)	21
Couture de motifs de broderie fractionnés	22
Réglages pendant la broderie	23
Épuisement du fil de la canette	23
Cassure du fil pendant la couture.....	24
Recommencement depuis le début.....	24
Reprise de la broderie après une mise hors tension.....	24
Réglages de broderie.....	26
Réglage de la tension du fil.....	26
Réglage du boîtier de canette (sans couleur sur la vis).....	27
Utilisation de la fonction de coupe automatique de fil (COUPURE DE COULEUR D'EXTRÊMITÉ).....	28
Réglage de la vitesse de broderie	28
Modification de la « Visualisation du cadre de broderie ».....	28
Sélection/affichage de motifs en fonction de la taille du cadre de broderie	29
Modification des couleurs d'arrière-plan des motifs de broderie	30
Spécification de la taille des onglets de motif.....	30
Utilisation de la fonction de mémoire.....	31
Précautions relatives aux données de broderie.....	31
Mémorisation de motifs de broderie dans la machine.....	32

Enregistrement de motifs de broderie sur un lecteur flash USB	33
Récupération des motifs mémorisés	33
Rappel de données sur le lecteur flash USB	34

A Annexe

Chapitre 1 MAINTENANCE ET DÉPANNAGE

	2
Entretien et maintenance.....	2
Restrictions en matière d'application d'huile.....	2
Précautions concernant le rangement de la machine.....	2
Nettoyage de l'écran à cristaux liquides	2
Nettoyage de l'extérieur de la machine.....	2
Nettoyage de la coursière	2
À propos du message de maintenance	4
Le panneau tactile ne fonctionne pas correctement.....	4
Bip de fonctionnement.....	4
Remplacement du pied de broderie	5
Dépannage	6
Liste des symptômes	6
Messages d'erreur	10
Spécifications	12
Mise à jour du logiciel de votre machine à l'aide du lecteur flash USB	13
Index	14



Fonctionnement de base

Elle donne des détails sur les procédures d'installation initiales, ainsi que la description des fonctions les plus utiles de cette machine.

Le numéro des pages commence par « B » dans cette section.

Chapitre1 PRÉPARATIFS B-2

Chapitre2 COMMENCER À BRODER..... B-25

Chapitre 1 PRÉPARATIFS

Nom et fonction des pièces de la machine

Cette section donne le nom des différentes pièces de la machine à coudre, ainsi que leur fonction. Avant d'utiliser la machine, lisez attentivement ces descriptions pour apprendre le nom des pièces et leur emplacement sur la machine.

Machine

■ Vue avant

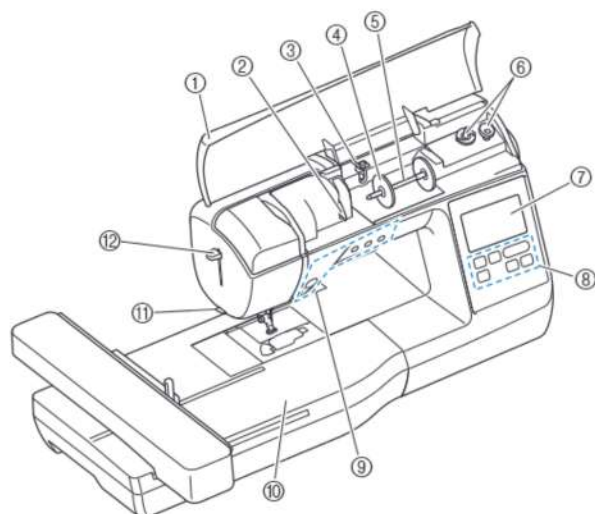

- ① **Capot supérieur**
Ouvrez le capot supérieur afin de positionner la bobine de fil sur le porte-bobine.
- ② **Plaque du guide-fil**
Faites passer le fil autour de la plaque du guide-fil lorsque vous enfiler le fil supérieur.
- ③ **Guide-fil de bobinage de la canette et disque de pré-tension**
Faites passer le fil sous ce guide-fil et autour du disque de pré-tension lors du bobinage du fil de la canette.
- ④ **Couvercle de bobine**
Utilisez le couvercle de bobine pour maintenir la bobine de fil en place.
- ⑤ **Porte-bobine**
Placez une bobine de fil sur le porte-bobine.
- ⑥ **Bobineur de canette**
Utilisez le bobineur de canette lors du bobinage de la canette.
- ⑦ **Écran à cristaux liquides**
Les réglages du motif sélectionné et les messages d'erreur s'affichent sur l'écran à cristaux liquides. (page B-9)
- ⑧ **Panneau de commande**
Vous pouvez sélectionner et modifier les motifs de broderie dans le panneau de commande et vous pouvez également y choisir les opérations d'utilisation de la machine (page B-4).
- ⑨ **Touches de commande**
Utilisez ces touches pour faire fonctionner la machine. (page B-4)
- ⑩ **Unité de broderie**
Pour broder, fixez l'unité de broderie. (page B-26)
- ⑪ **Coupe-fil**
Faites passer les fils par le coupe-fil pour les couper.
- ⑫ **Levier d'enfilage de l'aiguille**
Le levier d'enfilage de l'aiguille permet d'enfiler l'aiguille.

■ Vue latérale droite/vue arrière

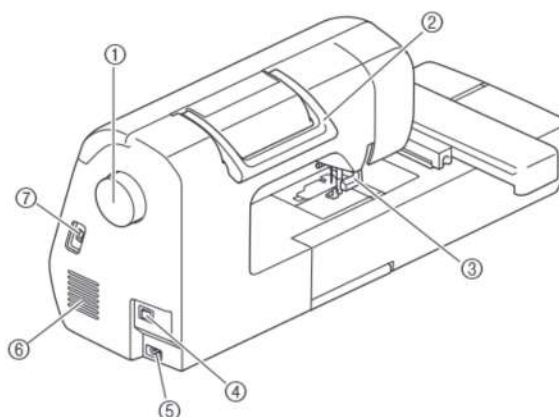

- ① **Molette**
Tournez la molette vers vous (dans le sens inverse des aiguilles d'une montre) pour relever et abaisser l'aiguille.
- ② **Poignée**
Transportez la machine par sa poignée.
- ③ **Levier du pied-de-biche**
Pour relever et abaisser le pied-de-biche, relevez et abaissez le levier correspondant.
- ④ **Interrupteur d'alimentation principal**
L'interrupteur d'alimentation principal permet de mettre la machine sous et hors tension.
- ⑤ **Prise d'alimentation**
Insérez la fiche du cordon d'alimentation dans la prise.
- ⑥ **Grille d'aération**
La grille d'aération permet de faire circuler l'air au niveau du moteur. Ne couvrez pas la grille d'aération tant que la machine est en cours d'utilisation.
- ⑦ **Port USB (pour un lecteur flash USB)**
Pour importer des motifs à partir d'un lecteur flash USB, insérez directement celui-ci dans le port USB.

Section aiguille et pied-de-biche

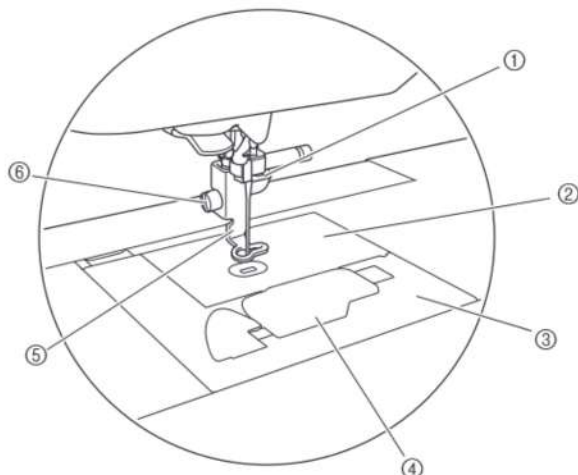

- ① **Guide-fil de la barre de l'aiguille**
Faites passer le fil supérieur par le guide-fil de la barre de l'aiguille.
- ② **Plaque à aiguille**
- ③ **Capot de la plaque à aiguille**
Retirez le capot de la plaque à aiguille pour nettoyer le boîtier de canette et la coursière.
- ④ **Capot du compartiment à canette/boîtier de canette**
Retirez le capot du compartiment à canette, puis insérez la canette dans son boîtier.
- ⑤ **Pied de broderie**
Le pied de broderie permet de contrôler la flexibilité du tissu pour une plus grande régularité de la couture.
- ⑥ **Vis du pied de broderie**
Utilisez la vis du pied de broderie pour maintenir le pied en place.

Unité de broderie

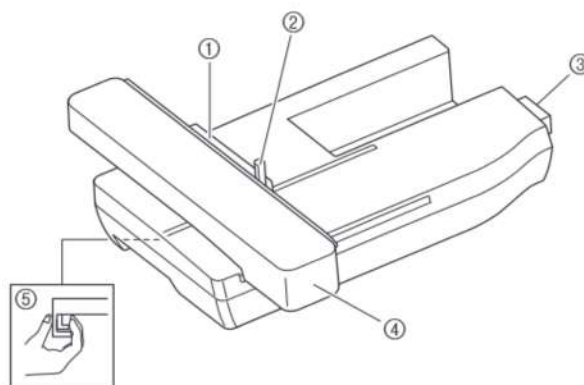

- ① **Support du cadre de broderie**
Placez le cadre de broderie dans le support correspondant pour le maintenir en place. (page B-33)
- ② **Levier de sécurité du cadre**
Enfoncez le levier de sécurité du cadre pour maintenir le cadre de broderie. (page B-33)
- ③ **Connecteur d'unité de broderie**
Insérez le connecteur d'unité de broderie dans le port de connexion lorsque vous fixez l'unité de broderie. (page B-26)
- ④ **Chariot**
Le chariot déplace automatiquement le cadre de broderie pendant que vous brodez. (page B-26)
- ⑤ **Bouton de dégagement (situé sous l'unité de broderie)**
Appuyez sur le bouton de dégagement pour retirer l'unité de broderie. (page B-27)

B

PRÉPARATIFS

⚠ ATTENTION

- Avant d'insérer ou de retirer l'unité de broderie, mettez la machine hors tension.
- Une fois le cadre de broderie placé dans son support, veillez à ce que le levier de sécurité soit correctement abaissé.

Touches de commande

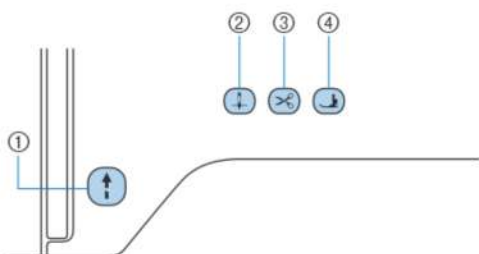

- ① **Touche « Marche/Arrêt »**
- Appuyez sur la touche « Marche/Arrêt » pour commencer à broder ou pour arrêter. La touche change de couleur en fonction du mode d'opération de la machine.
- Vert : La machine est prête à broder ou est en train de broder.
- Rouge : La machine ne peut pas broder.
- Orange : La machine bobine le fil de la canette ou l'axe du bobineur a été déplacé vers la droite.
- ② **Touche Positionnement aiguille**
- Appuyez sur la touche Positionnement aiguille pour relever ou abaisser l'aiguille.
- ③ **Touche Coupe-fil**
- Une fois la broderie arrêtée, appuyez sur la touche Coupe-fil pour couper le fil supérieur et le fil de la canette.
- ④ **Touche Releveur du pied-de-biche**
- Cette touche permet d'abaisser le pied-de-biche et d'exercer une pression sur le tissu. Appuyez de nouveau sur cette touche pour relever le pied-de-biche.

⚠ ATTENTION

- Une fois les fils coupés, n'appuyez pas sur la touche (Coupe-fil), sinon l'aiguille risque de casser, les fils de s'emmêler ou la machine pourrait être endommagée.

Panneau de commande et touches de fonctionnement

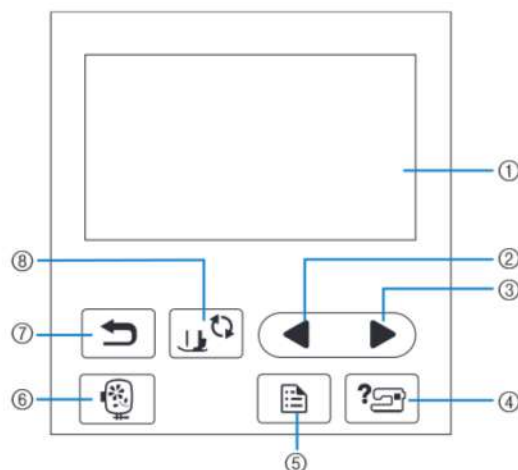





















- ① **Écran à cristaux liquides (panneau tactile)**
- Les réglages du motif sélectionné et les messages s'y affichent. Appuyez sur les touches affichées sur l'écran à cristaux liquides pour exécuter des opérations. Pour de plus amples détails, reportez-vous à la section « Fonctionnement de l'écran à cristaux liquides » à la page B-9.
- ② **Touche Page précédente**
- Affiche l'écran précédent lorsque des options ne sont pas affichées sur l'écran à cristaux liquides.
- ③ **Touche Page suivante**
- Affiche l'écran suivant lorsque des options ne sont pas affichées sur l'écran à cristaux liquides.
- ④ **Touche d'aide**
- Appuyez sur cette touche pour obtenir de l'aide sur l'utilisation de la machine.
- ⑤ **Touche de réglages**
- Appuyez sur cette touche pour définir la position d'arrêt de l'aiguille, le signal sonore, etc.
- ⑥ **Touche de broderie**
- Appuyez sur cette touche pour broder.
- ⑦ **Touche arrière**
- Appuyez sur cette touche pour revenir à l'écran précédent.
- ⑧ **Touche de remplacement du pied-de-biche/de l'aiguille**
- Appuyez sur cette touche avant de remplacer l'aiguille, le pied-de-biche, etc. Cette touche verrouille toutes les touches et boutons pour empêcher le fonctionnement de la machine.

Remarque

- Les touches de fonctionnement de cette machine sont des détecteurs capacitifs. Appuyez directement dessus avec votre doigt pour les utiliser. La sensibilité des touches varie en fonction de l'utilisateur. La pression exercée sur les touches n'affecte pas leur sensibilité.
- Dans la mesure où les touches de fonctionnement réagissent différemment en fonction de l'utilisateur, ajustez le réglage en vous reportant à la section « Réglage de la sensibilité des touches de fonctionnement » à la page B-12.
- Si vous utilisez un stylet électrostatique, veillez à ce que le diamètre de sa pointe soit de 8 mm minimum. N'utilisez pas un stylet avec une pointe fine ou une forme unique.

Accessoires inclus

Les accessoires inclus peuvent différer du tableau ci-dessous en fonction du modèle de machine que vous avez acheté. Pour plus de détails sur les accessoires inclus et leur code de référence, consultez le Guide de référence rapide.

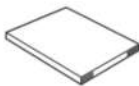
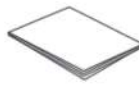
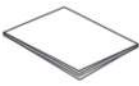
1.  Pied de broderie « U »	2.  Jeu d'aiguilles 3 aiguilles 75/11 1 aiguille 90/14	3.  Canette (4) l'une se trouve sur la machine.	4.  Découreur	5.  Ciseaux	6.  Brosse de nettoyage
7.  Tournevis (grand)	8.  Tournevis (petit)	9.  Tournevis en forme de L	10.  Tournevis en forme de disque	11.  Couvercle de bobine (grand) Sur la machine	12.  Couvercle de bobine (moyen) Sur la machine
13.  Couvercle de bobine (petit)	14.  Centre amovible pour bobine de fil (bobine de fil mini/très grande)	15.  Filet de la bobine	16.  Boîtier de canette (sans couleur sur la vis) (l'un se trouve sur la machine.)	17.  Jeu de cadre de broderie (très grand) H 26 cm x L 16 cm (H 10-1/4" / pouces x L 6-1/4" / pouce)	
18.  Fil de canette à broder poly n° 90	19.  Sac d'accessoires	20.  Housse	21.  Manuel d'Instructions	22.  Guide de référence rapide	23.  Guide de motifs de broderie

B

PRÉPARATIFS

Accessoires en option

Les éléments suivants sont des accessoires en option vendus séparément. Pour d'autres accessoires en option (y compris leur code de référence), consultez le Guide de référence rapide.

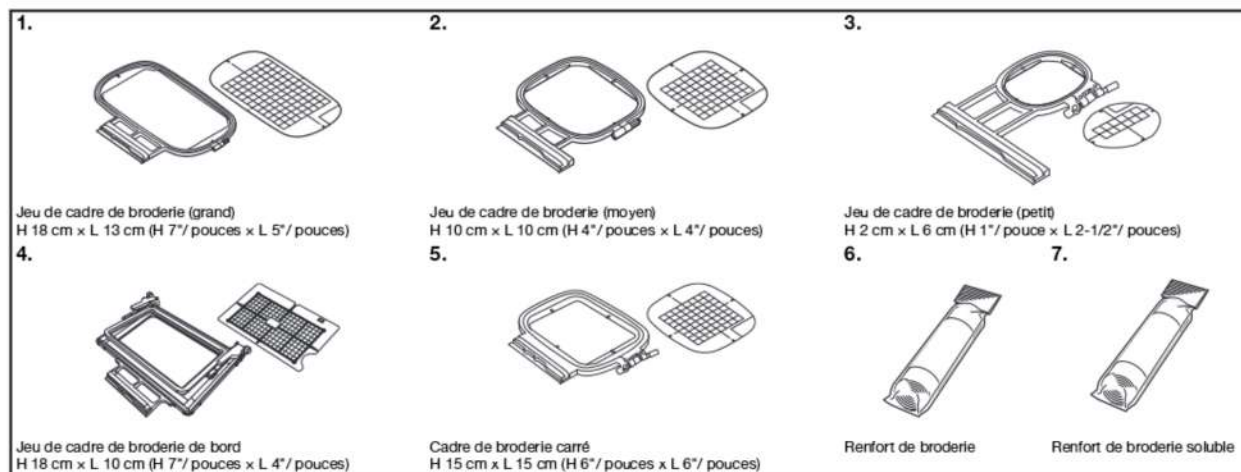

Mémo

- Pour obtenir les pièces ou les accessoires en option, contactez votre revendeur Brother agréé.
- Toutes les spécifications sont correctes à la date d'impression de ce document. Certaines spécifications peuvent être modifiées sans préavis.
- Contactez votre revendeur Brother agréé le plus proche pour une liste complète des accessoires en option disponibles pour votre machine.
- Utilisez toujours les accessoires recommandés pour cette machine.

Mise sous/hors tension de la machine

AVERTISSEMENT

- Utilisez uniquement l'alimentation domestique normale pour alimenter votre machine. L'utilisation d'autres sources d'alimentation pourrait causer des incendies, des chocs électriques ou endommager la machine.
- Assurez-vous que les fiches du cordon d'alimentation sont solidement insérées dans la prise électrique et dans le connecteur de la machine. Sinon, un incendie ou un choc électrique pourrait se produire.
- N'insérez pas la fiche du cordon d'alimentation dans une prise électrique inadaptée.
- Mettez la machine hors tension et débranchez-la de la prise murale dans les cas suivants :
lorsque vous n'êtes pas à proximité de la machine;
après avoir utilisé la machine;
en cas de coupure de courant pendant l'utilisation de la machine;
lorsque la machine ne fonctionne pas correctement à cause d'une mauvaise connexion ou d'un débranchement;
pendant un orage.

ATTENTION

- Utilisez exclusivement le cordon d'alimentation fourni avec cette machine.
- N'utilisez pas de rallonge ni d'adaptateurs multiples pour brancher cette machine avec d'autres appareils. Vous risquez de vous électrocuter ou de provoquer un incendie.
- Ne touchez pas la fiche si vous avez les mains mouillées. Vous risquez de vous électrocuter.
- Lorsque vous débranchez la machine, veillez à la mettre d'abord hors tension. Pour la débrancher de la prise électrique, saisissez toujours la fiche. Si vous tirez sur le cordon, celui-ci pourrait être endommagé et vous risqueriez de vous électrocuter ou de provoquer un incendie.
- Veillez à ne pas couper, endommager, modifier, plier avec force, tordre ou lier le cordon d'alimentation, ni tirer dessus. Ne placez jamais d'objets lourds sur le cordon. Ne placez jamais le cordon près d'une source de chaleur. Ces actions pourraient endommager le cordon et vous risqueriez de vous électrocuter ou de provoquer un incendie. Si le cordon ou la fiche est endommagée, apportez la machine à votre revendeur Brother agréé pour la faire réparer avant de continuer à l'utiliser.
- Débranchez le cordon d'alimentation si la machine n'est pas utilisée pendant une longue période. Un incendie risque de se produire.
- Lorsque la machine n'est pas utilisée, coupez l'interrupteur d'alimentation principal ou débranchez la fiche de la prise électrique.
- Débranchez toujours la machine avant d'effectuer une opération d'entretien de la machine ou d'ouvrir un couvercle.

B

PRÉPARATIFS

Mise sous tension de la machine

- 1 Veillez à ce que la machine soit hors tension (l'interrupteur d'alimentation principal est réglé sur « 0 »), puis branchez le cordon d'alimentation à la prise à droite de la machine.
- 2 Insérez la fiche du cordon d'alimentation dans la prise électrique domestique.

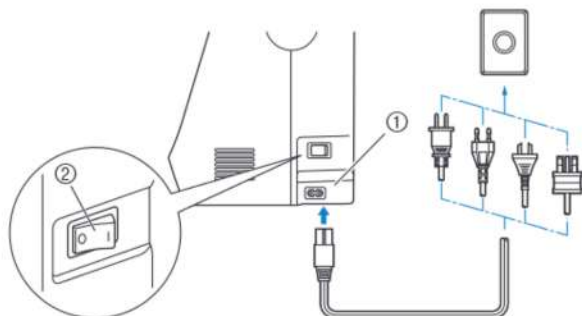

- ① Prise d'alimentation
- ② Interrupteur d'alimentation principal

- 3 Appuyez sur le côté droit de l'interrupteur d'alimentation principal à droite de la machine pour mettre cette dernière sous tension (position « 1 »).



→ La lampe, l'écran à cristaux liquides et la touche « Marche/Arrêt » s'allument lorsque la machine est sous tension.

Mémo

- Lorsque la machine est sous tension, l'aiguille émet un son lorsqu'elle est en mouvement. Ceci n'est pas signe de dysfonctionnement.
- Si la machine est mise hors tension au cours de la broderie, l'opération ne se poursuivra qu'après avoir remis la machine sous tension.

- 4 La vidéo de démarrage est lue lors de la mise sous tension de la machine. Appuyez sur n'importe quelle zone de l'écran.

Mise hors tension de la machine

Si vous n'utilisez plus la machine, éteignez-la. Avant de déplacer la machine, veillez à la mettre hors tension.

- 1 Vérifiez que la machine n'est pas en train de broder.
- 2 Appuyez sur l'interrupteur d'alimentation principal à droite de la machine du côté du symbole « 0 » pour mettre la machine hors tension.



Sélection initiale des réglages de la machine

Lors de la mise sous tension initiale de la machine, sélectionnez la langue de votre choix. Exécutez la procédure ci-dessous lorsque l'écran de réglages s'affiche automatiquement.

- 1 Appuyez sur  et  pour sélectionner la langue de votre choix.



- 2 Appuyez sur .

Fonctionnement de l'écran à cristaux liquides

Affichage de l'écran à cristaux liquides

Une vidéo de démarrage peut s'afficher lors de la mise sous tension de la machine. Si la vidéo de démarrage s'affiche, l'écran s'affichera si vous appuyez dessus avec votre doigt. Appuyez sur une touche pour sélectionner le motif de broderie, une fonction ou une opération indiquée sur la touche.

L'écran ci-dessous s'affiche une fois le chariot de broderie revenu dans sa position initiale.

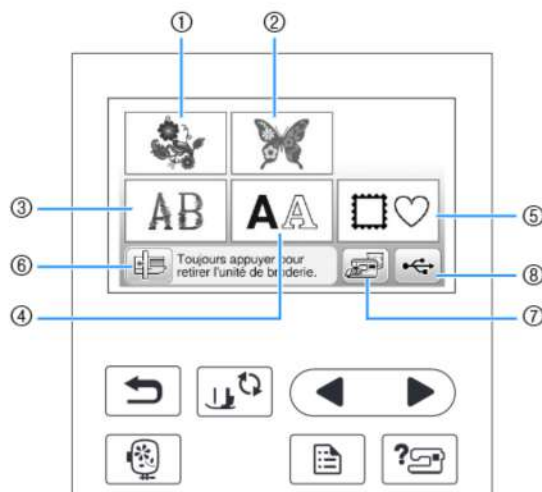



- ① Motifs de broderie
- ② Motifs « exclusifs » Brother
- ③ Motifs alphabet floral
- ④ Motifs de caractères
- ⑤ Motifs d'encadrement
- ⑥ Appuyez sur cette touche pour retirer l'unité de broderie
- ⑦ Motifs mémorisés dans la machine
- ⑧ Motifs enregistrés sur un lecteur flash USB

B

PRÉPARATIFS

Utilisation de la touche de réglages

Appuyez sur  pour modifier les réglages par défaut de la machine (position d'arrêt de l'aiguille, vitesse de broderie, affichage initial, etc.). Appuyez sur  une fois les réglages nécessaires modifiés.

■ Réglages de broderie

Page 1

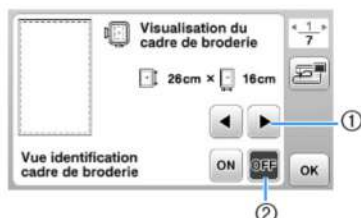

Page 2



Page 3

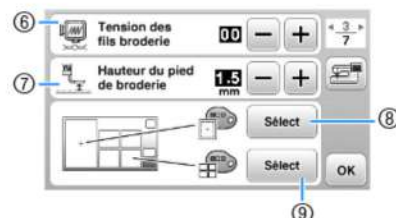

- ① Sélectionnez le cadre de broderie à utiliser et à afficher comme guide. Pour plus de détails, reportez-vous à « Modification de la « Visualisation du cadre de broderie » » dans la section « Broderie ».
- ② Lorsque cette option est réglée sur « ON », vous pouvez sélectionner le motif de broderie en fonction de la taille du cadre de broderie choisi au numéro ①. Pour plus de détails, reportez-vous à « Sélection/affichage de motifs en fonction de la taille du cadre de broderie » dans la section « Broderie ».
- ③ Modifiez l'affichage de la couleur de fil, du numéro de fil et du nom de couleur sur l'écran « Broderie ». (page B-37).
- ④ Lorsque le fil « #123 » est sélectionné, faites votre choix parmi les six marques de fil différentes. (page B-37).
- ⑤ Modifiez le réglage de la vitesse de broderie maximale. Pour plus de détails, reportez-vous à « Réglage de la vitesse de broderie » dans la section « Broderie ».
- ⑥ Réglez la tension du fil supérieur pour la broderie. Pour plus de détails, reportez-vous à « Réglage de la tension du fil » dans la section « Broderie ».
- ⑦ Sélectionnez la hauteur du pied de broderie pendant la broderie. (page B-29).
- ⑧ Modifiez la couleur d'arrière-plan de la zone d'affichage de la broderie. Pour plus de détails, reportez-vous à « Modification des couleurs d'arrière-plan des motifs de broderie » dans la section « Broderie ».
- ⑨ Modifiez la couleur d'arrière-plan de la zone d'onglet. Pour plus de détails, reportez-vous à « Modification des couleurs d'arrière-plan des motifs de broderie » dans la section « Broderie ».

Page 4



- ⑩ Appuyez sur cette touche pour spécifier la taille des onglets de motif. Pour plus de détails, reportez-vous à « Spécification de la taille des onglets de motif » dans la section « Broderie ».
- ⑪ Modifiez les unités d'affichage (mm/pouces).

■ Réglages généraux

Page 5



Page 6



Page 7

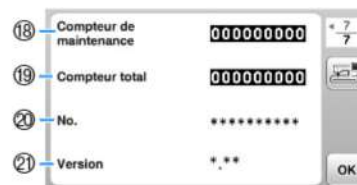



- ⑫ Sélectionnez la position d'arrêt de l'aiguille (position de l'aiguille lorsque la machine ne fonctionne pas) pour qu'elle soit relevée ou abaissée.
- ⑬ Indiquez si vous souhaitez entendre un bip. Pour plus de détails, reportez-vous à « Bip de fonctionnement » dans la section « Annexe ».
- ⑭ Indiquez si vous souhaitez afficher l'écran de démarrage lors de la mise sous tension de la machine.
- ⑮ Sélectionnez la langue d'affichage. (page B-12)
- ⑯ Indiquez si vous souhaitez activer l'éclairage pour l'aiguille et la zone de travail.
- ⑰ Sélectionnez le niveau de sensibilité des touches de fonctionnement. (page B-12)
- ⑱ Affiche le compteur de maintenance, qui vous rappelle régulièrement d'entretenir la machine. (Contactez votre revendeur Brother agréé pour plus de détails.)
- ⑲ Affiche le nombre total de points cousus par la machine.
- ⑳ « No. » est le numéro interne de votre machine.
- ㉑ Affiche la version du programme de l'écran à cristaux liquides.



Mémo

- La dernière version du logiciel est installée sur votre machine. Contactez votre revendeur Brother local agréé ou visitez le site « <http://support.brother.com/> » pour plus d'informations sur les mises à jour disponibles. Pour plus de détails, reportez-vous à « Mise à jour du logiciel de votre machine à l'aide du lecteur flash USB » dans la section « Annexe ».
- Appuyez sur  pour enregistrer l'image de l'écran de réglages actuel sur le lecteur flash USB. (page B-13)

■ Sélection de la langue d'affichage

- 1 Appuyez sur .
- 2 Affichez la page 5.
- 3 Utilisez  et  pour sélectionner la langue d'affichage.



① Langue d'affichage



- 4 Appuyez sur  pour revenir à l'écran initial.

Réglage de la sensibilité des touches de fonctionnement

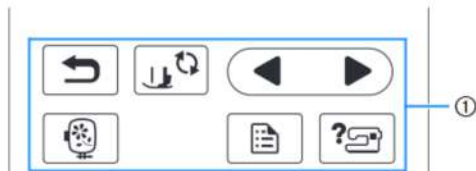
Vous pouvez régler la sensibilité des touches de fonctionnement sur cinq niveaux. Affichez l'écran de réglages pour définir le niveau souhaité.



① Touches de fonctionnement

- 1 Appuyez sur  pour afficher l'écran de réglages.
- 2 Affichez la page 6 en appuyant sur .
- 3 Appuyez sur « Démarrer ».



→ L'écran de réglages s'affiche.

- 4 Réglez la « Sensibilité de saisie » en appuyant sur .

- Plus le réglage est élevé, plus les touches sont sensibles. L'espacement est réglé par défaut sur « 3 ».

Remarque

- Nous vous recommandons de sélectionner le réglage le plus élevé si vous utilisez un stylet électrostatique.

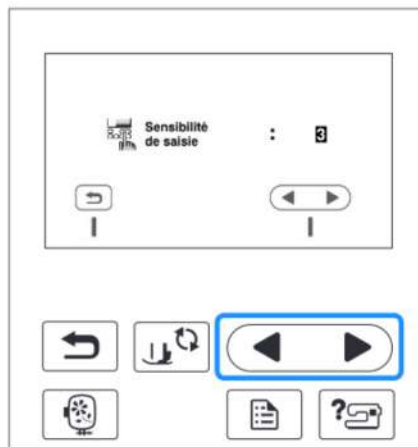

- 5 Appuyez sur  pour revenir à l'écran précédent.

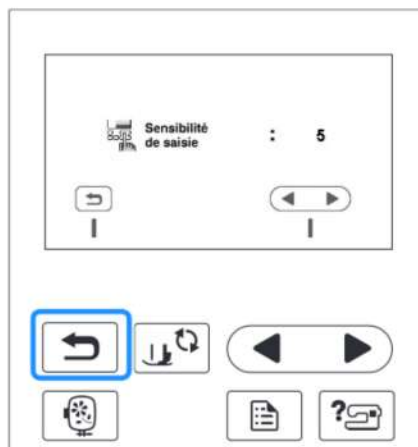

■ Si la machine ne répond pas lorsque vous appuyez sur une touche de fonctionnement

Maintenez la touche  (coupe-fil) enfoncée et mettez la machine sous tension pour réinitialiser le réglage. Affichez l'écran de réglages, puis ajustez de nouveau le réglage.



Enregistrement d'une image de l'écran de réglages sur un lecteur flash USB

Il est possible d'enregistrer une image de l'écran de réglages en tant que fichier BMP.

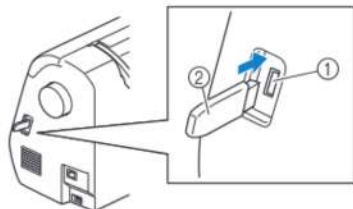
- 1 Insérez le lecteur flash USB dans le port correspondant situé sur le côté droit de la machine.



- ① Port USB
- ② Lecteur flash USB

- 2 Appuyez sur .
 - L'écran de réglages apparaît. Sélectionnez la page de l'écran de réglages, apportez les modifications nécessaires et enregistrez l'image de l'écran.
- 3 Appuyez sur .
 - Le fichier image sera enregistré sur le lecteur flash USB.
- 4 Retirez le lecteur flash USB, puis vérifiez l'image enregistrée depuis un ordinateur pour toute référence ultérieure.
 - Les fichiers des images de l'écran de réglages sont enregistrés sous le nom « S#####.bmp » dans un dossier « bPocket ».

Vérification des procédures d'utilisation de la machine

- 1 Mettez la machine sous tension.
 - L'écran à cristaux liquides s'allume.
- 2 Appuyez sur n'importe quelle zone de l'écran à cristaux liquides.
- 3 Appuyez sur  sur le panneau de commande.

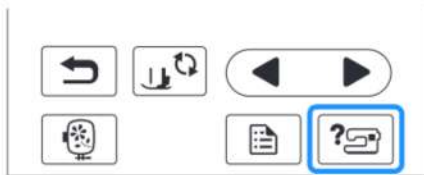



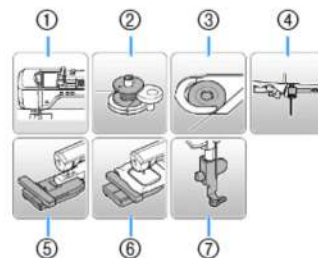

→ L'écran d'aide de la machine s'affiche.

- 4 Appuyez sur l'élément à afficher.



- ① Enfilage supérieur
 - ② Bobinage de la canette
 - ③ Installation de la canette
 - ④ Remplacement de l'aiguille
 - ⑤ Fixation de l'unité de broderie
 - ⑥ Fixation du cadre de broderie
 - ⑦ Fixation du pied de broderie
- Le premier écran décrivant la procédure de la rubrique sélectionnée s'affiche.

- Appuyez sur  pour revenir à l'écran de sélection des éléments.

- 5 Appuyez sur  pour passer à la page suivante.
 - Si vous appuyez sur , la page précédente s'affiche de nouveau.
- 6 Une fois terminé, appuyez deux fois sur .

B

PRÉPARATIFS

Bobinage/installation de la canette

⚠ ATTENTION

- N'utilisez que la canette (code de référence : SA156, SFB : XA5539-151) conçue spécifiquement pour cette machine. L'utilisation de toute autre canette peut engendrer des blessures ou endommager la machine.
- La canette fournie a été conçue spécialement pour cette machine. Si vous utilisez des canettes d'autres modèles, la machine risque de ne pas fonctionner correctement. N'utilisez que la canette fournie ou des canettes du même type (code de référence : SA156, SFB : XA5539-151) SA156 correspond à une canette de type Classe 15.

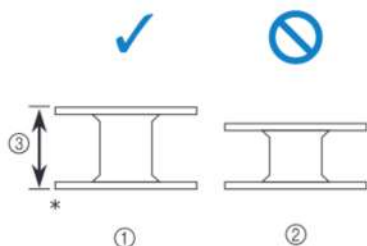

- * Taille réelle
- ① Ce modèle
- ② Autres modèles
- ③ 11,5 mm (env. 7/16" / pouce)

Bobinage de la canette

Cette section présente la procédure de bobinage d'une canette.

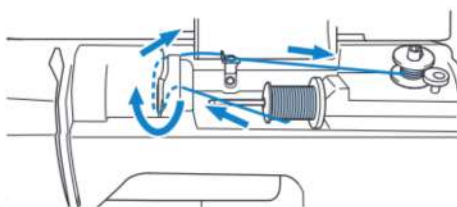

📖 Mémo

- Lors du bobinage de la canette pour broderie, veillez à utiliser le fil de canette recommandé pour cette machine.

- 1 Ouvrez le capot supérieur.

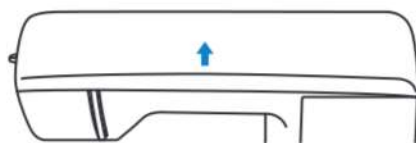

- 2 Placez la canette sur l'axe du bobineur de canette de sorte que le ressort de l'axe vienne s'insérer dans l'encoche de la canette. Appuyez sur la canette jusqu'à ce qu'elle s'enclenche.

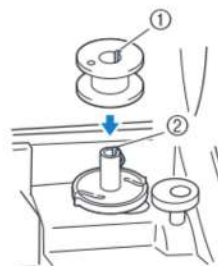

- ① Encoche
- ② Ressort de l'axe du bobineur de canette

- 3 Faites glisser l'axe du bobineur dans le sens de la flèche jusqu'à ce qu'il s'enclenche.



- La touche « Marche/Arrêt » s'allume en orange.

- 4 Retirez le couvercle de bobine inséré sur le porte-bobine.

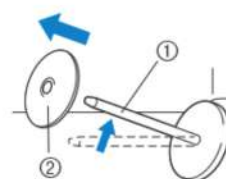

- ① Porte-bobine
- ② Couvercle de bobine

5 Placez la bobine de fil pour la canette sur le porte-bobine.

Faites glisser la bobine sur le porte-bobine de sorte qu'elle se trouve à l'horizontale et que le fil se déroule vers l'avant, en bas.

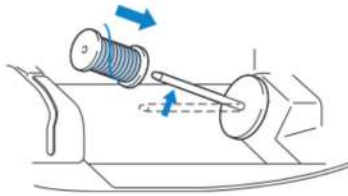

- Si la bobine n'est pas positionnée de manière appropriée et que le fil ne se déroule pas correctement, le fil risque de s'emmêler autour du porte-bobine.

6 Faites glisser le couvercle de bobine sur le porte-bobine.

Placez le couvercle de bobine le plus à droite possible, comme illustré, le côté arrondi orienté vers la gauche.

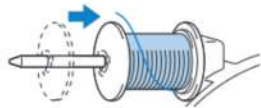
**⚠ ATTENTION**

- Si la bobine ou le couvercle de bobine n'est pas installé correctement, le fil risque de s'emmêler autour du porte-bobine et ainsi de casser l'aiguille.
- Trois tailles de couvercle de bobine sont disponibles, ce qui vous permet de choisir le couvercle le mieux adapté à la bobine utilisée. Si le couvercle de bobine est trop petit pour la bobine utilisée, le fil risque de se bloquer dans la fente de la bobine ou la machine de s'endommager.

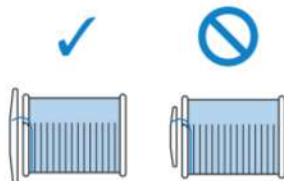
**Mémo**

- Lorsque vous cousez avec du fil fin et bobiné de façon croisée, utilisez le petit couvercle de bobine et laissez un petit espace entre le couvercle et la bobine.

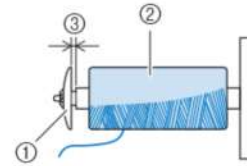

- ① Couvercle de bobine (petit)
- ② Bobine (fil bobiné de façon croisée)
- ③ Espace

- Si vous utilisez un fil se déroulant rapidement, tel qu'un fil en nylon transparent ou un fil métallique, placez le filet de la bobine sur la bobine avant de mettre la bobine de fil sur le porte-bobine. Si le filet de la bobine est trop long, pliez-le afin de l'adapter à la taille de la bobine.

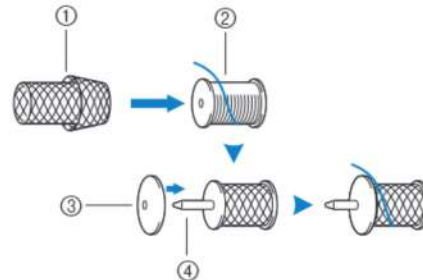

- ① Filet de la bobine
- ② Bobine
- ③ Couvercle de bobine
- ④ Porte-bobine

- Si une bobine de fil de 12 mm (1/2" / pouce) de diamètre et de 75 mm (3" / pouces) de hauteur est insérée sur le porte-bobine, utilisez le centre amovible pour bobine de fil (bobine de fil mini/très grande).

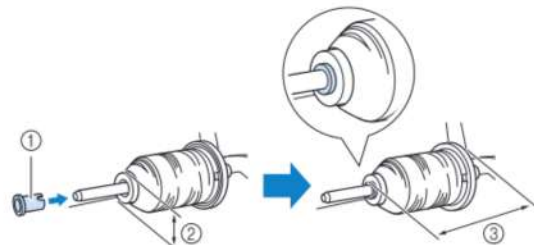

- ① Centre amovible pour bobine de fil (bobine de fil mini/très grande)
- ② 12 mm (1/2" / pouce)
- ③ 75 mm (3" / pouces)

B

PRÉPARATIFS

- 7** Tout en maintenant le fil à proximité de la bobine de la main droite, comme illustré, tirez le fil de la main gauche, puis faites-le passer derrière le couvercle du guide-fil et vers l'avant.

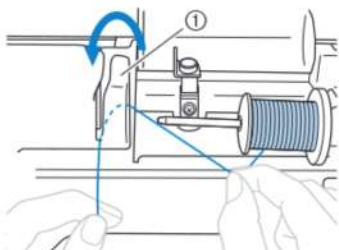

① Couvercle du guide-fil

- 8** Faites passer le fil sous la plaque du guide-fil, puis tirez-le vers la droite.

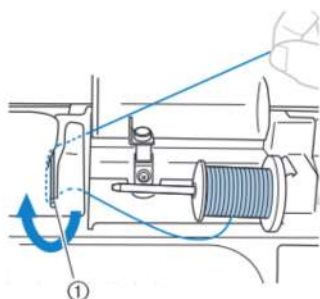

① Plaque du guide-fil

- 9** Faites passer le fil sous le crochet du guide-fil, puis enroulez-le dans le sens inverse des aiguilles d'une montre sous le disque de pré-tension.

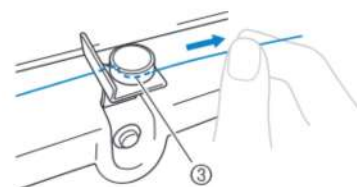
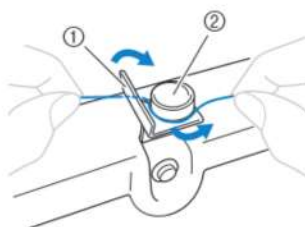

① Guide-fil
② Disque de pré-tension
③ Tirez-le autant que possible



Remarque

- Veillez à faire passer le fil en dessous du disque de pré-tension.

- 10** Tout en maintenant le fil de la main gauche, bobinez cinq ou six fois le fil ayant été tiré autour de la canette, dans le sens des aiguilles d'une montre, de la main droite.

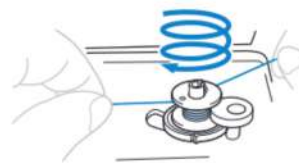

Remarque

- Veillez à tendre le fil entre la bobine et la canette.
- Assurez-vous de bobiner le fil dans le sens des aiguilles d'une montre autour de la canette, sinon il risque de s'enrouler autour de l'axe du bobineur de canette.

- 11** Faites passer l'extrémité du fil dans la fente du guide de la base du bobineur de canette et tirez le fil vers la droite pour le couper.



① Fente du guide de la base du bobineur de canette (avec coupe-fil intégré)

⚠ ATTENTION

- Veillez à couper le fil comme décrit. Si la canette est bobinée sans couper le fil à l'aide du coupe-fil intégré dans la fente de la base du bobineur de canette, le fil risque de s'emmêler dans la canette et l'aiguille risque de se tordre et de casser lorsque la canette tombera à court de fil.

- 12** Mettez la machine sous tension.

- 13** Appuyez une fois sur la touche « Marche/Arrêt » pour lancer le bobinage de la canette.

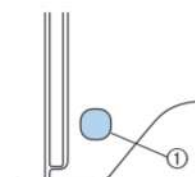

① Touche « Marche/Arrêt »

- 14** Lorsque le bobinage de la canette commence à ralentir, appuyez une fois sur la touche « Marche/Arrêt » pour arrêter la machine.

⚠ ATTENTION

- Arrêtez la machine dès que le bobinage de la canette commence à ralentir. Sinon, vous risquez d'endommager la machine.

- 15 À l'aide d'une paire de ciseaux, coupez l'extrémité du fil enroulé autour de la canette.

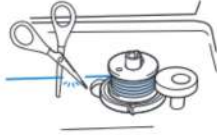

- 16 Faites glisser l'axe du bobineur de canette vers la gauche, puis retirez la canette de l'axe.

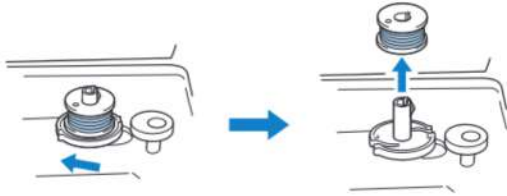

Mémo

- Si l'axe du bobineur de canette est réglé vers la droite, l'aiguille ne se déplacera pas. (La broderie est impossible.)

- 17 Retirez la bobine du fil de canette du porte-bobine.

Mémo

- Lorsque vous mettez la machine en marche ou lorsque vous tournez la molette après avoir bobiné la canette, vous entendez un cliquetis; il ne s'agit pas d'un dysfonctionnement.

Installation de la canette

Installez une canette pleine.

Vous pouvez commencer à broder immédiatement sans sortir le fil de la canette en insérant tout simplement la canette dans son boîtier et en guidant le fil par la fente du capot de la plaque à aiguille.

⚠ ATTENTION



- Utilisez une canette dont le fil a été correctement bobiné, sinon l'aiguille risque de casser ou la tension du fil risque d'être incorrecte.



- Avant d'insérer ou de remplacer la canette, veillez à appuyer sur  sur le panneau de commande pour verrouiller l'ensemble des touches et des boutons. Dans le cas contraire, vous risqueriez de vous blesser en cas d'activation accidentelle de la touche « Marche/Arrêt » ou de toute autre touche entraînant la mise en route de la machine.

- 1 Appuyez une ou deux fois sur la touche  (Positionnement aiguille) pour relever l'aiguille.

- 2 Appuyez sur .

- Si le message « Souhaitez-vous abaisser le pied-de-biche automatiquement? » s'affiche sur l'écran à cristaux liquides, appuyez sur  pour continuer.
- L'écran change et toutes les touches de commande et de fonctionnement sont verrouillées (sauf .

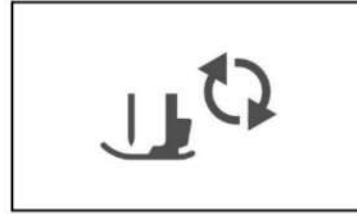

- 3 Relevez le levier du pied-de-biche.

- 4 Faites glisser le bouton d'ouverture du capot du compartiment à canette vers la droite.

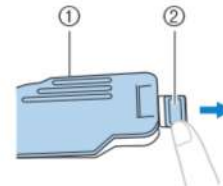

- ① Capot du compartiment à canette
② Bouton d'ouverture

- 5 Le capot du compartiment à canette s'ouvre.

- 6 Maintenez la canette de la main droite de sorte que le fil se déroule du côté gauche et tenez l'extrémité du fil de la main gauche. Ensuite, à l'aide de votre main droite, placez la canette dans son boîtier.

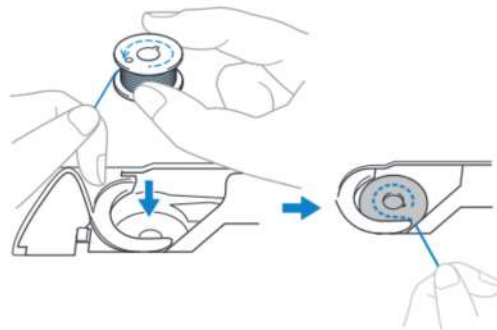

- 7** Maintenez légèrement la canette de la main droite (1), puis faites passer l'extrémité du fil autour du taquet du capot de la plaque à aiguille de la main gauche (2).

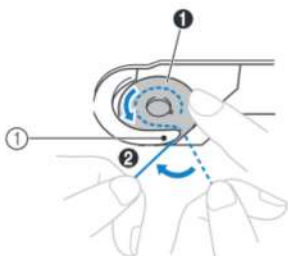

① Taquet

⚠ ATTENTION

- Veillez à maintenir d'un doigt la canette vers le bas et déroulez correctement le fil de la canette, sinon le fil risque de casser ou de présenter une tension incorrecte.

📖 Mémo

- Le sens de passage du fil dans le boîtier de canette est indiqué par des repères figurant autour de ce dernier. Veillez à enfiler le fil dans la machine comme indiqué.

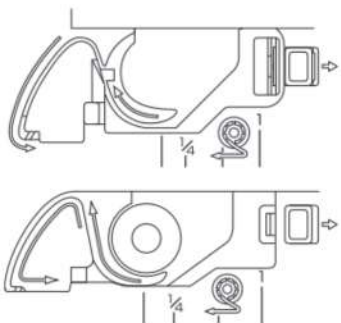

- 8** Tout en maintenant légèrement la canette en place avec la main droite (1), faites passer le fil par la fente du couvercle de plaque à aiguille (2) et tirez-le légèrement avec la main gauche (3).

- Le fil pénètre dans le ressort de tension du boîtier de canette.

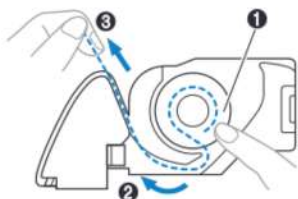

- 9** Tout en maintenant légèrement la canette en place avec la main droite (1), continuez à faire passer le fil par la fente avec la main gauche (2). Coupez ensuite le fil à l'aide du coupe-fil (3).

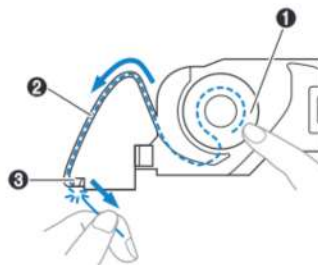

💡 Remarque

- Si le fil n'est pas inséré correctement dans le ressort de réglage de la tension du boîtier de canette, la tension du fil pourrait être incorrecte.

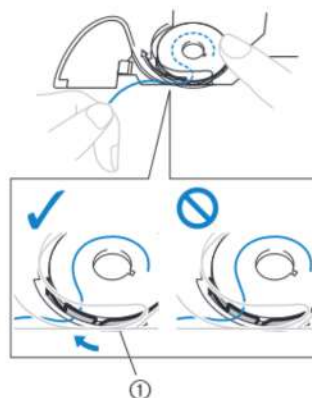

① Ressort de réglage de la tension

- 10** Remplacez le capot du compartiment à canette.

Insérez l'ergot dans l'angle inférieur gauche du capot du compartiment à canette, puis appuyez légèrement sur le côté droit.

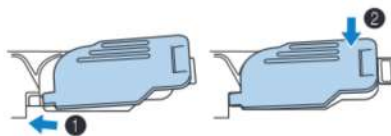

→ L'enfilage de la canette est terminé.

Enfilez ensuite le fil supérieur. Passez à la procédure décrite dans la section « Enfilage supérieur » à la page B-19.

- 11** Appuyez sur  pour déverrouiller toutes les touches.

Enfilage supérieur

⚠ ATTENTION

- Trois tailles de couvercle de bobine sont disponibles, ce qui vous permet de choisir le couvercle le mieux adapté à la bobine utilisée. Si le couvercle de bobine est trop petit pour la bobine utilisée, le fil risque de se bloquer dans la fente de la bobine ou l'aiguille de casser. Pour plus d'informations sur le choix des couvercles de bobine pour votre type de fil, reportez-vous à la section page B-15.

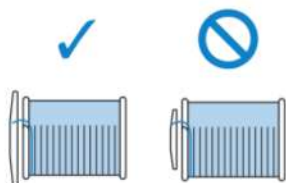

- Lorsque vous enfiler le fil supérieur, suivez attentivement les instructions. Si l'enfilage supérieur n'est pas correct, le fil risque de s'emmêler ou l'aiguille de se tordre ou de casser.
- N'utilisez jamais de fil d'une grosseur de 20 ou moins.

Enfilage du fil supérieur

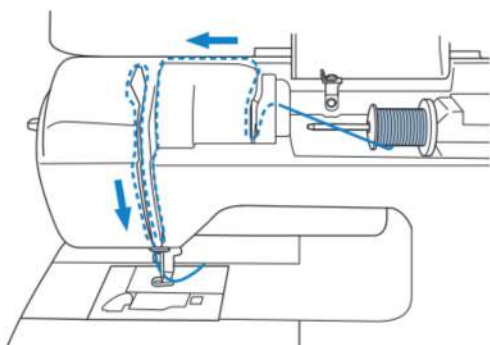

- 1 Mettez la machine sous tension.
- 2 Relevez le levier du pied-de-biche pour soulever le pied-de-biche.

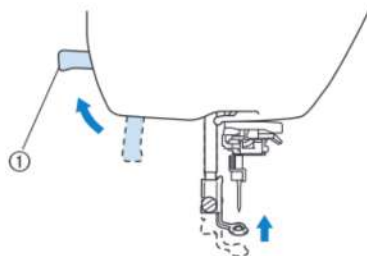



- 1 Levier du pied-de-biche
→ Le levier releveur de fil s'ouvre, de sorte que la machine puisse être enfilée.

Remarque

- Si le pied-de-biche n'est pas relevé, il est impossible d'enfiler la machine.

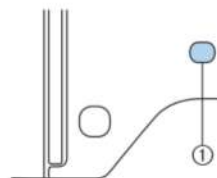
- 3 Appuyez une ou deux fois sur la touche  (Positionnement aiguille) pour relever l'aiguille.



- 1 Touche Positionnement aiguille
→ L'aiguille est suffisamment relevée lorsque le repère de la molette est dirigé vers le haut, comme illustré ci-dessous. Vérifiez la molette et, si le repère ne se trouve pas dans cette position, appuyez sur la touche  (Positionnement aiguille) jusqu'à ce qu'il y soit.

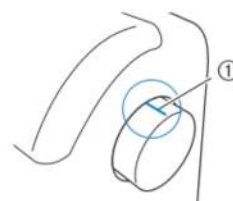

- 1 Repère de la molette

- 4 Retirez le couvercle de bobine inséré sur le porte-bobine.

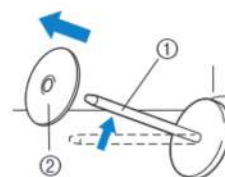

- 1 Porte-bobine
- 2 Couvercle de bobine

- 5 Placez la bobine de fil sur le porte-bobine.

Faites glisser la bobine sur le porte-bobine de sorte qu'elle se trouve à l'horizontale et que le fil se déroule vers l'avant, en bas.

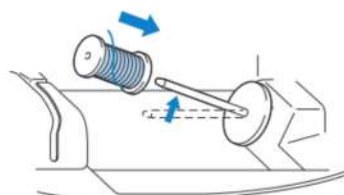
**⚠ ATTENTION**

- Si la bobine ou le couvercle de bobine n'est pas positionné correctement, le fil risque de s'emmêler autour du porte-bobine ou l'aiguille de casser.

B

PRÉPARATIFS

6 Faites glisser le couvercle de bobine sur le porte-bobine.

Placez le couvercle de bobine le plus à droite possible, comme illustré, le côté arrondi orienté vers la gauche.

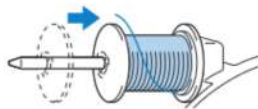

7 Tout en maintenant légèrement le fil de la main droite, tirez le fil de la main gauche, puis faites-le passer derrière le couvercle du guide-fil et vers l'avant.

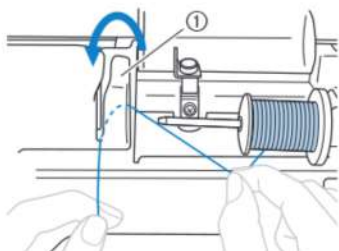

① Couvercle du guide-fil

8 Faites passer le fil sous la plaque du guide-fil, puis tirez-le.

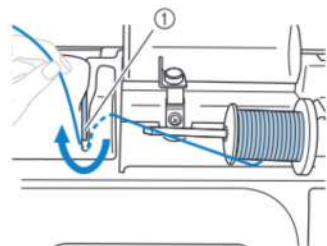

① Plaque du guide-fil

9 Retenez légèrement le fil passé sous la plaque du guide-fil avec votre main droite, et passez-le par les guides dans l'ordre indiqué ci-dessous.

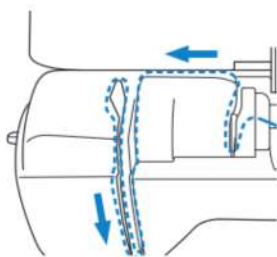



Remarque

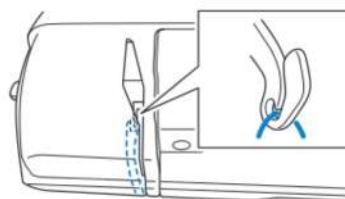

- Il n'est pas possible d'enfiler la machine si le pied-de-biche est abaissé et le verrou fermé. Veillez à relever le pied-de-biche pour ouvrir le verrou avant d'enfiler la machine. Avant de retirer le fil supérieur, veillez également à relever le pied-de-biche afin d'ouvrir le verrou.
- Cette machine est équipée d'une fenêtre qui vous permet de vérifier la position du levier releveur. Regardez par cette fenêtre pour vérifier que le fil est correctement inséré dans le levier releveur.



10 Appuyez sur .

- Si le message « Souhaitez-vous abaisser le pied-de-biche automatiquement? » s'affiche sur l'écran à cristaux liquides, appuyez sur  pour continuer.
- L'écran change et toutes les touches de commande et de fonctionnement sont verrouillées (sauf .

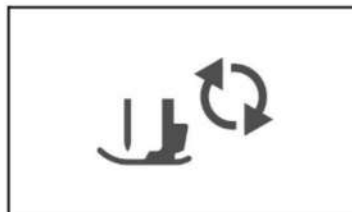

11 Faites glisser le fil derrière le guide-fil de la barre de l'aiguille.

Vous pouvez facilement faire glisser le fil derrière le guide-fil de la barre de l'aiguille en le tenant de la main gauche et en l'enfilant de la main droite, comme illustré.

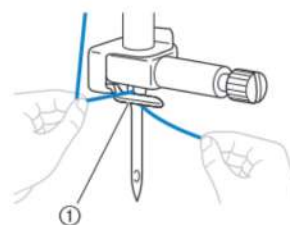

① Guide-fil de la barre de l'aiguille

12 Relevez le levier du pied-de-biche.

Enfilage de l'aiguille

Mémo

- Vous pouvez utiliser l'enfileur avec des aiguilles 75/11 à 100/16.
- Dans ce cas, reportez-vous à la section « Enfilage manuel de l'aiguille (sans utiliser l'enfileur) » à la page B-22.

1 Tirez l'extrémité du fil, que vous avez passé par le guide-fil de la barre de l'aiguille, vers la gauche, puis faites-le passer par l'encoche du guide-fil de l'enfileur **1**. Tirez ensuite fermement le fil par l'avant et insérez-le dans la fente du disque du guide-fil « 7 » jusqu'au bout **2**.

- Veillez à faire passer le fil par l'encoche du guide-fil de l'enfileur.

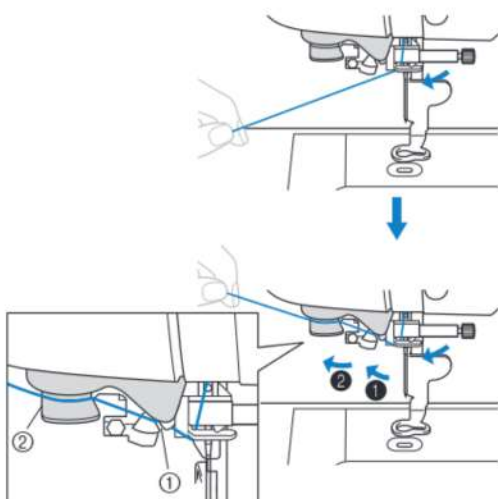

- ① Encoche du guide-fil de l'enfileur
- ② Disque du guide-fil de l'enfileur

2 Coupez le fil avec le coupe-fil situé sur le côté gauche de la machine.

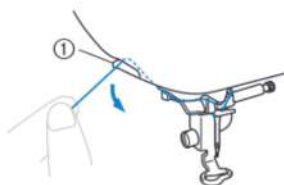

- ① Coupe-fil

Remarque

- Si le fil est tiré et ne peut être coupé correctement, abaissez le pied-de-biche de manière à maintenir le fil en place avant de le couper. Si vous exécutez cette opération, ignorez l'étape **3**.
- Lorsque vous utilisez un fil se déroulant rapidement de la bobine, tel qu'un fil métallique, il peut s'avérer difficile d'enfiler l'aiguille si le fil est coupé. Par conséquent, au lieu d'utiliser le coupe-fil, tirez environ 80 mm (env. 3" / pouces) de fil après l'avoir fait passer par les disques de guide-fil de l'enfileur (indiqués par un « 7 »)

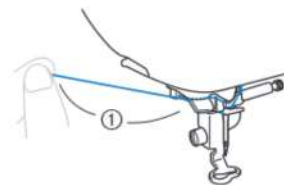

- ① 80 mm (env. 3" / pouces) minimum

3 Abaissez le levier du pied-de-biche pour abaisser le pied-de-biche.

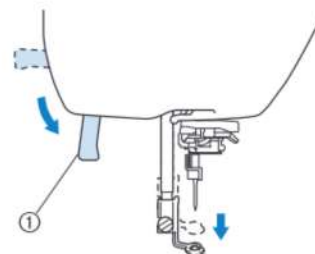

- ① Levier du pied-de-biche

4 Abaissez le levier d'enfilage de l'aiguille situé sur le côté gauche de la machine jusqu'à ce que vous entendiez un clic, puis remettez-le doucement dans sa position d'origine.

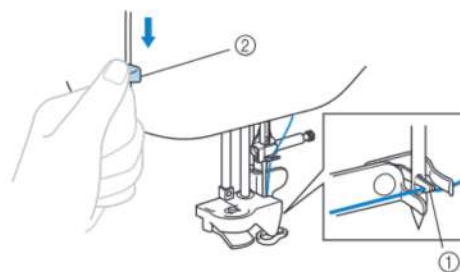

- ① Crochet
- ② Levier d'enfilage de l'aiguille

→ Le crochet pivote et passe le fil par le chas de l'aiguille.

Remarque

- Si l'aiguille n'est pas relevée au maximum, l'enfileur ne peut être efficace. Tournez la molette dans le sens inverse des aiguilles d'une montre jusqu'à ce que l'aiguille se trouve dans sa position maximale. L'aiguille est suffisamment relevée lorsque le repère de la molette est dirigé vers le haut, comme illustré à l'étape **3** à la page B-19.

B

PRÉPARATIFS

- 5** Tirez soigneusement l'extrémité du fil passé par le chas de l'aiguille.

Si l'aiguille n'est pas complètement enfilée, mais qu'une boucle se forme dans son chas, enfilez doucement la boucle dans le chas pour sortir l'extrémité du fil.



⚠ ATTENTION

- Ne tirez pas brusquement sur le fil, sinon vous risquez de tordre ou de casser l'aiguille.

- 6** Relevez le levier du pied-de-biche, passez-y l'extrémité du fil, puis tirez environ 5 cm (environ 2" / pouces) de fil vers l'arrière de la machine.

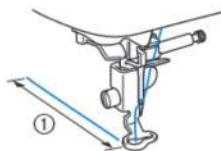

① 5 cm (env. 2" / pouces)

- 7** Appuyez sur  pour déverrouiller toutes les touches.

Enfilage manuel de l'aiguille (sans utiliser l'enfileur)

Certaines aiguilles ne peuvent pas être enfilées avec l'enfileur d'aiguille. Dans ce cas, enfilez l'aiguille comme décrit ci-dessous.

- 1** Enfilez la machine par le guide-fil de la barre de l'aiguille.

- Pour de plus amples détails, reportez-vous à la section « Enfilage supérieur » à la page B-19.

- 2** Insérez le fil dans le chas de l'aiguille, de l'avant vers l'arrière.

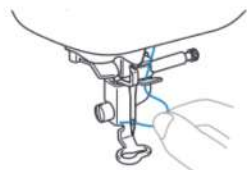

- 3** Relevez le levier du pied-de-biche, passez-y l'extrémité du fil, puis tirez environ 5 cm (environ 2" / pouces) de fil vers l'arrière de la machine.

- 4** Appuyez sur  pour déverrouiller toutes les touches.

Remplacement de l'aiguille

Veillez à respecter les précautions suivantes relatives à la manipulation de l'aiguille. Le non-respect de ces précautions présente un grand danger : l'aiguille risque notamment de casser et des fragments peuvent s'éparpiller. Lisez attentivement les instructions ci-dessous et respectez-les scrupuleusement.

⚠ ATTENTION

- N'utilisez que les aiguilles pour machines à coudre domestiques recommandées. N'utilisez pas d'autres aiguilles; elles risqueraient de se tordre ou la machine pourrait être endommagée.
- N'utilisez jamais d'aiguilles pliées. Une aiguille pliée risque de facilement casser; vous pourriez même vous blesser.



Remarque

- N'utilisez jamais de fil d'une grosseur de 20 ou moins. La machine pourrait ne plus fonctionner.

■ Numéro de fil et d'aiguille

Plus le numéro de fil est petit, plus le fil est épais; plus le numéro de l'aiguille est grand, plus l'aiguille est grosse.

■ Aiguilles de broderie

Utilisez une aiguille 75/11 pour machine à coudre domestique. Lorsque vous brodez sur des tissus plus lourds comme de la toile de jean, utilisez une aiguille 90/14 ou 100/16 pour machine à coudre domestique.

Vérification de l'aiguille

Il est extrêmement dangereux de coudre avec une aiguille tordue; en effet, celle-ci risque de casser en cours d'utilisation.

Avant d'utiliser l'aiguille, placez le côté plat de l'aiguille sur une surface plane et assurez-vous que la distance entre l'aiguille et la surface est constante.

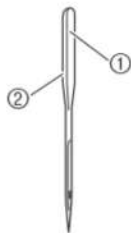

- ① Côté plat
- ② Identification du type d'aiguille

⚠ ATTENTION

- Si la distance entre l'aiguille et la surface plane n'est pas constante, l'aiguille est tordue. N'utilisez pas d'aiguille tordue.

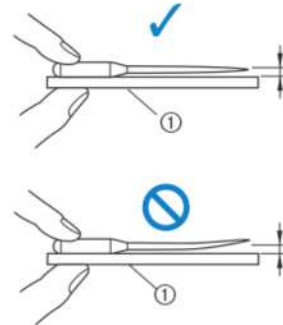

① Surface plane

B

PRÉPARATIFS

Remplacement de l'aiguille

Utilisez le tournevis et une aiguille droite conformément aux instructions de la section « Vérification de l'aiguille ».

- 1 Appuyez une ou deux fois sur la touche (Positionnement aiguille) pour relever l'aiguille.
- 2 Placez du tissu ou du papier sous le pied-de-biche afin de couvrir le trou de la plaque à aiguille.



Remarque

- Avant de remplacer l'aiguille, recouvrez le trou de la plaque à aiguille avec du tissu ou du papier, pour empêcher l'aiguille de tomber dans la machine.

- 3 Appuyez sur .
 - Si le message « Souhaitez-vous abaisser le pied-de-biche automatiquement? » s'affiche sur l'écran à cristaux liquides, appuyez sur pour continuer.
 → L'écran change et toutes les touches de commande et de fonctionnement sont verrouillées (sauf).

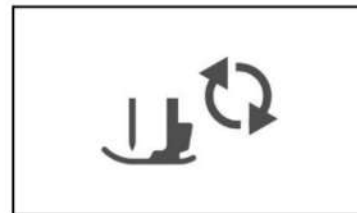

- 4 Tenez l'aiguille de la main gauche, puis, à l'aide d'un tournevis, tournez la vis du support de l'aiguille vers vous (dans le sens inverse des aiguilles d'une montre) pour retirer l'aiguille.

- La vis du support de l'aiguille peut également être desserrée ou serrée à l'aide du tournevis en forme de L (ou de disque).

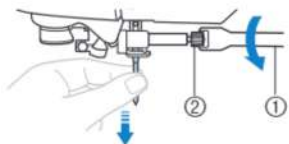

- ① Tournevis
② Vis du support de l'aiguille

- Ne forcez pas lorsque vous serrez ou desserrez la vis du support de l'aiguille, sinon certaines pièces de la machine risquent d'être endommagées.



- 5 Le côté plat de l'aiguille orienté vers l'arrière de la machine, insérez l'aiguille jusqu'à ce qu'elle touche la butée.

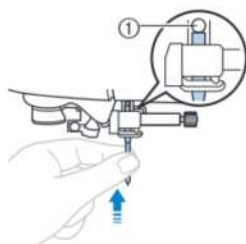

- ① Butée d'aiguille

- 6 Tout en maintenant l'aiguille de la main gauche, utilisez le tournevis pour serrer la vis du support de l'aiguille en la tournant dans le sens des aiguilles d'une montre.

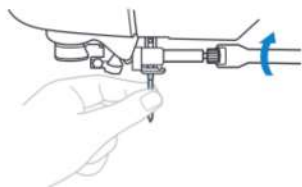

⚠ ATTENTION

- Veillez à insérer l'aiguille jusqu'à ce qu'elle touche la butée et serrez soigneusement la vis de support de l'aiguille à l'aide du tournevis, sinon l'aiguille risque de casser ou d'être endommagée.

- 7 Appuyez sur  pour déverrouiller toutes les touches.

Chapitre 2 COMMENCER À BRODER

La broderie étape par étape

Respectez les étapes suivantes pour préparer la machine pour la broderie.

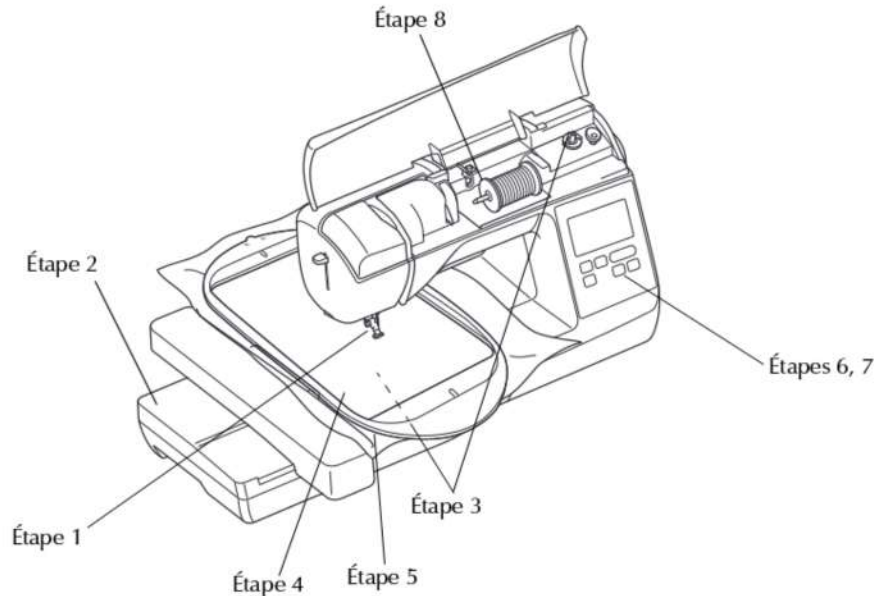
B

COMMENCER À BRODER

Étape #	Objectif	Action	Page
1	Vérification de l'aiguille	Utilisez l'aiguille 75/11 pour la broderie. *	B-23
2	Fixation de l'unité de broderie	Fixez l'unité de broderie.	B-26
3	Installation du fil de la canette	Pour le fil de la canette, bobinez la canette de fil de broderie et installez-la.	B-17
4	Préparation du tissu	Fixez un renfort de broderie sur le tissu et placez-le sur un cadre de broderie.	B-29
5	Fixation du cadre de broderie	Fixez le cadre de broderie sur l'unité de broderie.	B-35
6	Sélection de motif	Mettez la machine sous tension et sélectionnez un motif de broderie.	B-9
7	Vérification de la disposition	Vérifiez et réglez la taille et la position de la broderie.	B-35
8	Installation du fil à broder	Placez le fil à broder en fonction du motif.	B-28

* Il est recommandé d'utiliser des aiguilles 90/14 pour la broderie sur des tissus lourds ou des produits stabilisateurs (p. ex. : toile de jean, mousse, etc.).

Fixation de l'unité de broderie

⚠ ATTENTION

- Ne déplacez jamais la machine lorsque l'unité de broderie est installée. Elle risquerait de tomber et de provoquer des blessures.
- Éloignez vos mains et autres objets du chariot et du cadre de broderie. Sinon, vous risquez de vous blesser.

💡 Remarque

- Ne touchez jamais le connecteur dans la fente correspondante de l'unité de broderie. Vous pourriez l'endommager et provoquer des dysfonctionnements.
- Ne soulevez pas le chariot de broderie et ne le déplacez pas violemment. Sinon, la machine risquerait de ne plus fonctionner correctement.

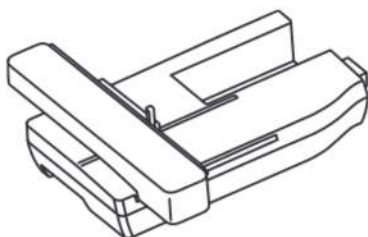
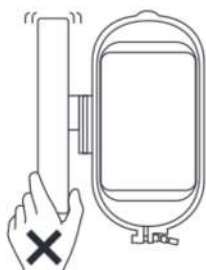

- 1 Mettez la machine hors tension.

⚠ ATTENTION

- Avant de fixer l'unité de broderie, veillez à mettre la machine hors tension. Sinon, vous risquez de vous blesser si vous appuyez malencontreusement sur une touche et que la machine commence à coudre.

- 2 Faites glisser le taquet sur le capot du port de connexion dans le sens de la flèche pour ouvrir le capot.

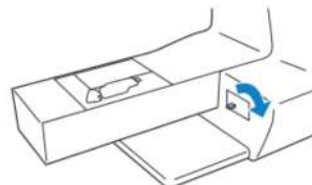

💡 Remarque

- Veillez à fermer le capot du port de connexion lorsque l'unité de broderie n'est pas en cours d'utilisation.

- 3 Insérez le connecteur d'unité de broderie dans le port de connexion, puis poussez doucement sur l'unité de broderie jusqu'à ce qu'elle soit en place.

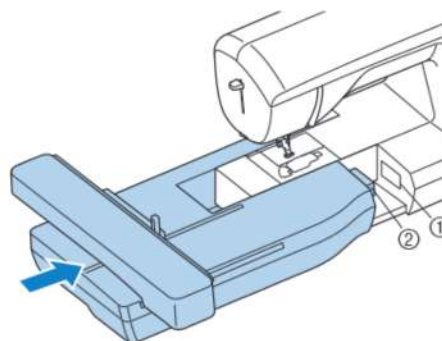

- ① Port de connexion
- ② Connecteur d'unité de broderie

💡 Remarque

- Vérifiez l'absence d'espace entre l'unité de broderie et la machine à coudre, sinon le motif de broderie risque de ne pas être brodé correctement. Veillez à insérer complètement le connecteur dans le port de connexion.
- Ne poussez pas sur le chariot lors de la fixation de l'unité de broderie sur la machine, car vous pourriez endommager l'unité de broderie.

- 4 Mettez la machine sous tension.

→ Un message apparaît à l'écran.

- 5 Veillez à éloigner vos mains et tout objet de l'unité de broderie et appuyez sur **OK**.



→ Le chariot se remet dans sa position initiale.

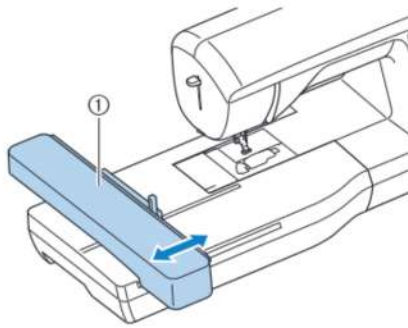

① Chariot

⚠ ATTENTION

- Ne placez pas vos mains et tout objet étranger sur le chariot et le cadre de broderie pendant que la machine brode. Sinon, vous risquez de vous blesser.



Remarque

- Si la machine n'a pas été initialisée correctement, l'écran initial risque de ne pas apparaître. Il ne s'agit pas d'un dysfonctionnement. Le cas échéant, mettez la machine hors tension puis sous tension.
- Un message de confirmation d'abaissement du levier de sécurité du cadre s'affiche une fois le chariot revenu dans sa position initiale. Poursuivez la sélection du motif et n'oubliez pas d'abaisser le levier de sécurité du cadre une fois le cadre de broderie fixé.

→ L'écran de sélection du type de motif de broderie s'affiche.



- Pour plus de détails sur les motifs de broderie, reportez-vous à la section « Affichage de l'écran à cristaux liquides » à la page B-9.

■ Retrait de l'unité de broderie

Assurez-vous que la machine est bien arrêtée et suivez les instructions ci-dessous.

1 Retirez le cadre de broderie.

- Pour plus de détails sur le retrait du cadre de broderie, reportez-vous à la section « Fixation du cadre de broderie » à la page B-33.

2 Appuyez sur , puis sur .



→ Le chariot de broderie se met en position de stockage.

3 Mettez la machine hors tension.

⚠ ATTENTION

- Mettez toujours la machine hors tension avant de retirer l'unité de broderie. Si vous la retirez lorsque la machine est sous tension, la machine risquerait de ne plus fonctionner correctement.

4 Maintenez le levier de retrait situé en bas à gauche de l'unité de broderie, et tirez lentement celle-ci vers la gauche.

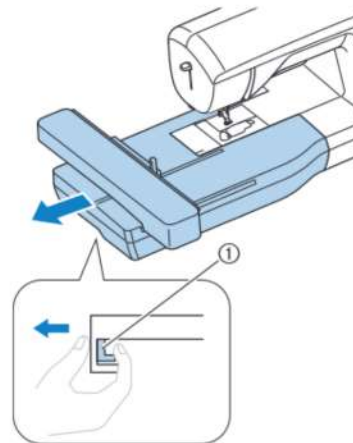

① Bouton de dégagement

⚠ ATTENTION

- Ne transportez pas l'unité de broderie en la tenant par le compartiment du bouton de dégagement.



B

COMMENCER À BRODER

Broderie de finitions parfaites

Pour coudre de belles broderies, plusieurs facteurs entrent en jeu. L'utilisation du renfort de broderie approprié (Reportez-vous à la page B-29) et la mise en place du tissu dans le cadre (Reportez-vous à la page B-30) sont deux facteurs importants mentionnés plus haut. Un autre facteur important est le bon choix de l'aiguille et du fil. Reportez-vous aux explications sur les fils ci-dessous.

■ Fil

Fil supérieur	Utilisez le fil de broderie prévu pour cette machine. Les autres fils à broder peuvent ne pas fournir des résultats optimaux.
Fil de la canette	Vous devez utiliser le type de fil de canette à broder prévu pour cette machine.



Remarque

- Avant de commencer à broder, vérifiez qu'il y a suffisamment de fil dans la canette. Si vous commencez à coudre votre ouvrage de broderie alors qu'il n'y a pas assez de fil dans la canette, il vous faudra rembobiner la canette au milieu du motif de broderie.



Mémo

- Si vous utilisez d'autres fils que ceux mentionnés ci-dessus, votre ouvrage risque de ne pas être cousu correctement.

■ Boîtier de canette

Boîtier de canette (recommandé pour la broderie, avec du fil de canette n° 90 fourni)



- ① Boîtier de canette
(aucune couleur sur la vis)

Le boîtier de canette fourni avec cette machine a été réglé pour être utilisé avec un fil de canette n° 90. Si vous utilisez différentes grosseurs de fils de canette, il est possible de régler la vis de ce boîtier si nécessaire. Pour plus de détails sur le réglage de la tension du fil, reportez-vous à « Réglage de la tension du fil » dans la section « Broderie ».

- Reportez-vous à « Nettoyage de la coursière » dans la section « Annexe » pour savoir comment retirer le boîtier de canette.

⚠ ATTENTION

- Lorsque vous brodez sur de grands vêtements (surtout sur les vestes et sur d'autres types de tissus lourds), ne laissez pas le tissu pendre sur le côté de la table. Sinon, l'unité de broderie ne peut se déplacer librement, et le cadre de broderie risque de toucher l'aiguille, tordant ou cassant l'aiguille, et vous exposant à des risques de blessures. Positionnez le tissu de façon à ce qu'il ne pende pas de la table, ou tenez-le pour l'empêcher de glisser.



Remarque

- Ne laissez pas d'objets dans la zone de mouvement du cadre de broderie. Le cadre risque de les heurter et le résultat final de la broderie sera médiocre.
- Lorsque vous brodez sur de grands vêtements (surtout sur les vestes et sur d'autres types de tissus lourds), ne laissez pas le tissu pendre sur le côté de la table. Sinon, l'unité de broderie ne pourra pas se déplacer librement et le motif risque d'être différent du résultat espéré.

Préparation du tissu

⚠ ATTENTION

- L'utilisation de tissus plus épais que 3 mm (env. 1/8" / pouce) risque de casser l'aiguille. L'utilisation de tissus plus épais que 3 mm (env. 1/8" / pouce) risque de casser l'aiguille.
- Lorsque vous utilisez des tissus au capitonnage plus épais, etc., vous pouvez coudre des broderies de meilleure qualité en réglant la hauteur du pied-de-biche dans l'écran de réglages de broderie (voir ci-dessous).
- Si vous cousez sur une serviette en tissu éponge épais, nous vous recommandons de placer un renfort de broderie soluble sur l'endroit de la serviette. Cela permettra d'aplatir les boucles de la serviette et vous obtiendrez une broderie de meilleure qualité.



Remarque

- Appuyez sur . Dans la zone « Hauteur du pied de broderie », utilisez **-** et **+** dans l'écran de réglages. Réglez la hauteur du pied de broderie pour les tissus épais ou bouffants.

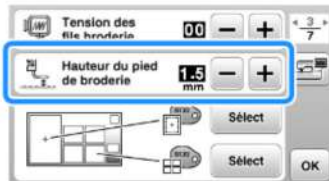

- Pour augmenter l'espace entre le pied-de-biche et la plaque à aiguille, réglez la hauteur du pied de broderie sur un chiffre élevé. Le réglage de 1,5 mm est utilisé pour la majorité des broderies.

Application d'un renfort thermocollant (support) sur le tissu

Pour obtenir de meilleurs résultats lors de la création de travaux de broderie, utilisez toujours un renfort de broderie. Suivez les instructions qui figurent sur l'emballage du renfort.

Lorsque vous utilisez des tissus qui ne peuvent pas être repassés (tels que les serviettes en tissu éponge ou les tissus avec des boucles qui s'élargissent lors du repassage) ou à des endroits difficiles à repasser, placez le renfort de broderie sous le tissu sans le fixer, placez ensuite le tissu et le renfort dans le cadre de broderie, ou demandez à votre revendeur Brother agréé de vous conseiller sur le renfort à utiliser.

⚠ ATTENTION

- Lorsque vous brodez sur des tissus élastiques, légers, à grosse trame ou sur des tissus susceptibles de provoquer un rétrécissement des motifs, utilisez toujours un renfort de broderie. Sinon, l'aiguille risque de casser et de vous blesser. Si vous n'utilisez pas de renfort de broderie, la finition de votre ouvrage risque de ne pas être satisfaisante.

- 1 Utilisez un morceau de renfort de broderie plus grand que le cadre de broderie.

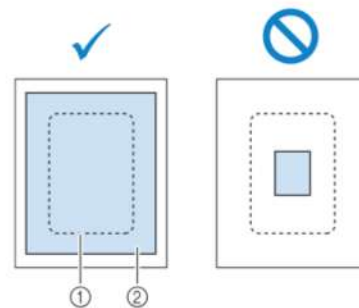

- ① Taille du cadre de broderie
- ② Renfort thermocollant (support)

- 2 Repassez le renfort thermocollant sur l'envers du tissu.

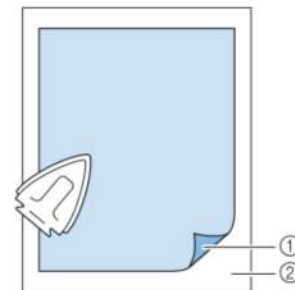

- ① Côté thermofusible du renfort
- ② Tissu (envers)



Mémo

- Lorsque vous brodez sur des tissus fins, tels que l'organdi ou la batiste, ou sur des tissus duvetés, tels que les serviettes en tissu éponge ou le velours, utilisez un renfort de broderie soluble (vendu séparément) pour des résultats optimaux. Une fois le renfort de broderie soluble dissout dans l'eau, la finition de votre ouvrage sera parfaite.

B

COMMENCER À BRODER

Mise en place du tissu dans le cadre de broderie

■ Types de cadres de broderie

Les types et numéros des cadres de broderie fournis diffèrent en fonction du modèle de la machine.

Très grand

Zone de broderie 26 cm × 16 cm
(10-1/4" / pouces × 6-1/4" / pouces)

À utiliser pour broder des caractères ou des motifs connectés ou combinés, ou de grands motifs.



Grand (vendu séparément avec certains modèles)

Zone de broderie 18 cm × 13 cm (7" / pouces × 5" / pouces)

À utiliser pour broder des motifs compris entre 10 cm × 10 cm (4" / pouces × 4" / pouces) et 18 cm × 13 cm (7" / pouces × 5" / pouces).



Moyen (vendu séparément avec certains modèles)

Zone de broderie 10 cm × 10 cm (4" / pouces × 4" / pouces)

À utiliser pour broder des motifs inférieurs à 10 cm × 10 cm (4" / pouces × 4" / pouces).



Petit (vendu séparément avec certains modèles)

Zone de broderie 2 cm × 6 cm (1" / pouce × 2 - 1/2" / pouces)

À utiliser pour broder des motifs de petite taille, tels que des étiquettes nominatives.



Il est possible d'utiliser d'autres cadres de broderie en option. Si vous sélectionnez un cadre non affiché à l'écran, vérifiez toujours la taille du champ de broderie du cadre en option. Vérifiez la compatibilité du cadre auprès de votre revendeur Brother agréé.

Sélectionnez un cadre légèrement plus grand que la taille du motif. Les options des cadres fournis sont affichées sur l'écran.

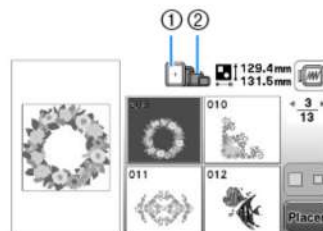

- ① Mis en surbrillance : peut être utilisé
- ② Grisé : ne peut pas être utilisé

⚠ ATTENTION

- Si vous utilisez un cadre trop petit, le pied-de-biche risque de heurter le cadre pendant la couture et vous pourriez vous blesser ou endommager la machine.

■ Mise en place du tissu



Remarque

- Si le tissu n'est pas bien maintenu dans le cadre de broderie, le motif ne sera pas bien brodé. Placez le tissu sur une surface plane et tendez-le bien dans le cadre. Pour mettre le tissu en place correctement, effectuez les opérations suivantes.

- 1 Soulevez et dévissez la vis de réglage du cadre de broderie et retirez le cadre intérieur.

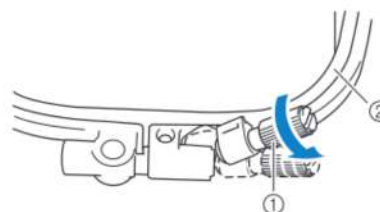

- ① Vis de réglage du cadre
- ② Cadre intérieur

2 Placez le tissu sur le dessus du cadre extérieur, l'endroit vers le haut.

Réinsérez le cadre intérieur en veillant à bien aligner son repère \triangle sur celui ∇ du cadre extérieur.

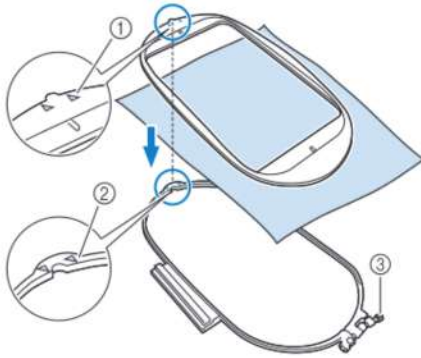

- ① Repère \triangle du cadre intérieur
- ② Repère ∇ du cadre extérieur
- ③ Vis de réglage du cadre

3 Serrez doucement la vis de réglage du cadre et tendez bien le tissu en tirant doucement sur les bords et sur les coins. Ne desserrez pas la vis.



4 Tendez doucement le tissu, puis serrez la vis de réglage du cadre afin d'éviter que le tissu se détende après l'avoir tendu.

- Après avoir tiré le tissu, vérifiez qu'il est bien tendu.

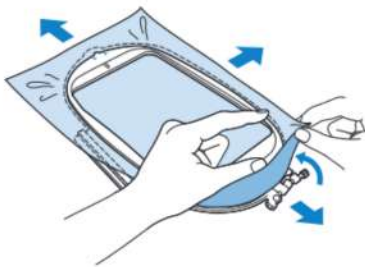

- Avant de commencer à broder, assurez-vous que les cadres intérieur et extérieur sont au même niveau.

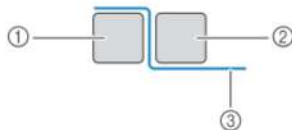

- ① Cadre extérieur
- ② Cadre intérieur
- ③ Tissu

Mémo

- Une fois le tissu tendu, si vous tapez doucement dessus, vous devez produire un son semblable à celui d'un tambour.
- Tendez le tissu en tirant sur les quatre coins et les quatre côtés. Tout en étirant le tissu, serrez la vis de réglage du cadre.

5 Remplacez la vis de réglage du cadre dans sa position initiale.

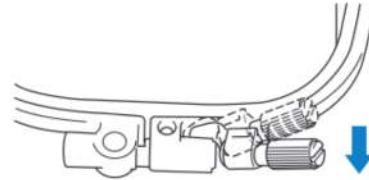

Mémo

- Vous pouvez utiliser le tournevis fourni pour serrer ou desserrer la vis de réglage du cadre.



■ Utilisation du gabarit

Si vous souhaitez broder le motif à un endroit particulier, utilisez une feuille de broderie avec le cadre.

1 À l'aide d'une craie, marquez la zone que vous souhaitez broder sur le tissu.

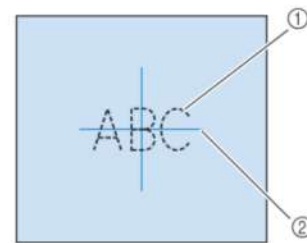

- ① Motif de broderie
- ② Repère

B

COMMENCER À BRODER

- 2** Placez la feuille de broderie sur le cadre intérieur. Alignez les lignes directrices du gabarit avec les repères tracés sur le tissu.

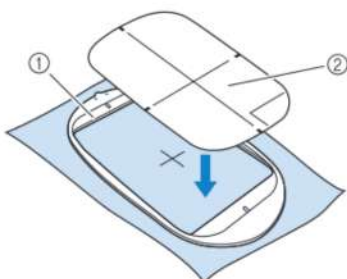

- ① Cadre intérieur
② Ligne de guidage

- 3** Étirez doucement le tissu afin qu'il ne reste aucun pli et insérez le cadre intérieur dans le cadre extérieur.

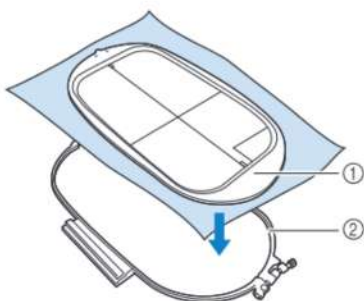

- ① Cadre intérieur
② Cadre extérieur

- 4** Retirez la feuille de broderie.

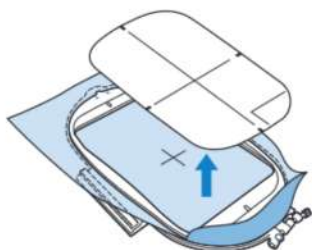

Broderie de petites pièces de tissu ou de bords

Utilisez un renfort de broderie pour fournir un support supplémentaire. Après la broderie, retirez soigneusement le renfort. Fixez le renfort comme indiqué dans les exemples suivants. Nous recommandons l'utilisation d'un renfort spécial pour broderie.

■ Broderie de petites pièces de tissu

Pulvériser un produit adhésif provisoire pour coller la petite pièce de tissu sur la grande dans le cadre. Si vous ne souhaitez pas pulvériser de produit adhésif provisoire, fixez le renfort avec un point de faufilage.

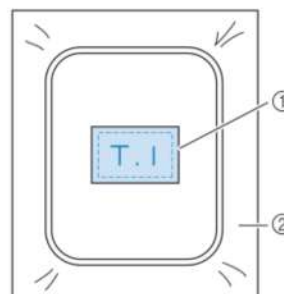

- ① Tissu
② Renfort

■ Broderie de bords ou de coins

Pulvériser un produit adhésif provisoire pour coller la petite pièce de tissu sur la grande dans le cadre. Si vous ne souhaitez pas pulvériser de produit adhésif provisoire, fixez le renfort avec un point de faufilage.

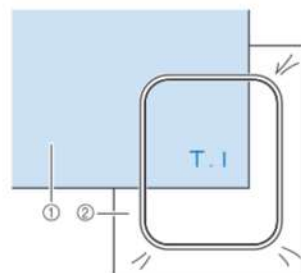

- ① Tissu
② Renfort

■ Broderie de rubans ou de velcros

Fixez le ruban avec un autocollant double face ou un produit adhésif temporaire.

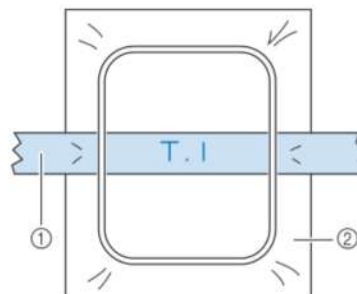

- ① Ruban ou bande
② Renfort

Fixation du cadre de broderie



Remarque

- Bobinez et installez la canette avant de fixer le cadre de broderie en veillant à utiliser le fil de canette recommandé.

1 Appuyez sur la touche (Releveur du pied-de-biche) pour relever le pied-de-biche.

2 Relevez le levier de sécurité du cadre.

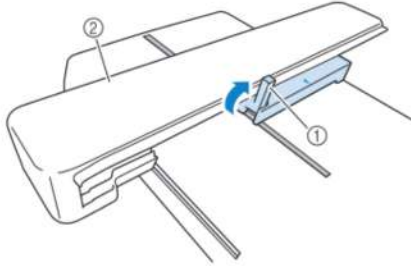

- ① Levier de sécurité du cadre
② Chariot

3 Alignez le guide du cadre de broderie sur le côté droit du support du cadre de broderie.

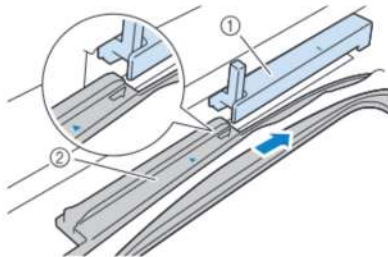

- ① Support du cadre de broderie
② Guide du cadre de broderie

4 Faites glisser le cadre de broderie sur le support, en veillant à aligner le repère fléché du cadre de broderie sur celui du support.

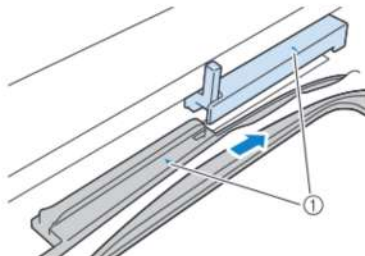

- ① Repère fléché

5 Abaissez le levier de sécurité du cadre au même niveau que le cadre pour fixer le cadre de broderie sur son support.

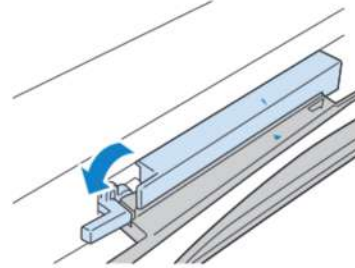

⚠ ATTENTION

- Si le levier de sécurité du cadre n'est pas abaissé, le message suivant s'affiche. Vous ne pouvez pas commencer la couture tant que le levier de sécurité du cadre n'est pas abaissé.

Veillez à ce que le cadre de broderie soit positionné le plus en arrière possible. VERROUILLEZ LE LEVIER DE SÉCURITÉ DU CADRE.

OK

■ Retrait du cadre de broderie

1 Appuyez sur la touche (Releveur du pied-de-biche) pour relever le pied-de-biche.

2 Relevez le levier de sécurité du cadre.

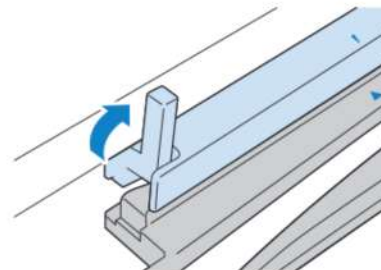

3 Tirez le cadre de broderie vers vous.

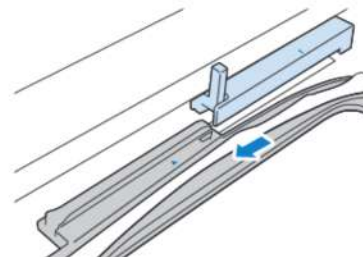

B

COMMENCER À BRODER

Sélection de motifs de broderie

Informations concernant les droits d'auteur

Les motifs enregistrés sur la machine sont destinés à un usage privé uniquement. Toute utilisation publique ou commerciale des motifs protégés par le droit d'auteur constitue une violation de la loi sur les droits d'auteur et est strictement interdite.

Types de motifs de broderie





De nombreux caractères et motifs de broderie décorative sont mémorisés dans la machine (consultez le « Guide de motifs de broderie » pour obtenir un résumé complet des motifs mémorisés dans la machine). Vous pouvez également utiliser des motifs enregistrés sur un lecteur flash USB (vendu séparément).

- Pour plus de détails sur les motifs de broderie, reportez-vous à la section « Affichage de l'écran à cristaux liquides » à la page B-9.

Sélection d'un motif de broderie

Sélectionnez un motif simple intégré dans votre machine et réalisez un échantillon de broderie. Vous pouvez essayer de sélectionner plusieurs motifs différents et leur appliquer divers types de modifications dans la section « Broderie ».

- 1** Appuyez sur  dans l'écran de sélection des types de motifs.

 - Lorsque l'initialisation de la machine est terminée et que le chariot s'est mis en position de départ, l'écran de sélection des types de motifs s'affiche. Si un autre écran s'affiche, appuyez sur  pour afficher l'écran suivant.
- 2** Appuyez sur  ou sur  pour afficher le motif de votre choix sur l'écran. Appuyez 4 fois sur  dans cette procédure.

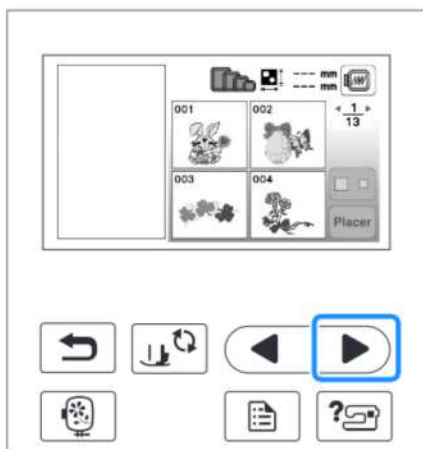

- 3** Appuyez sur , puis sur .

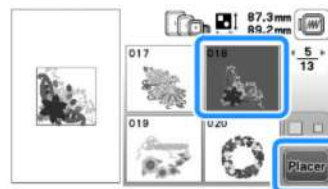

→ L'écran de modification de motifs apparaît.

- 4** Appuyez sur .

 - Pour plus de détails sur l'écran de modification de motifs, reportez-vous à « Modification des motifs » dans la section « Broderie ».



→ L'écran de réglages de broderie apparaît.

- 5** Appuyez sur .

 - Pour plus de détails sur l'écran de réglages de broderie, reportez-vous à « Modification des motifs » dans la section « Broderie ».
 - Confirmez l'emplacement du motif à coudre en vous reportant à « Confirmation de l'emplacement du motif » à la page B-35.

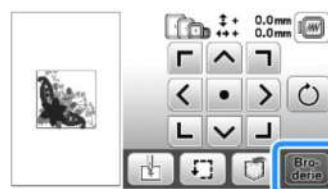

→ L'écran de broderie s'affiche.

Confirmation de l'emplacement du motif

Le motif est généralement positionné au centre du cadre de broderie. S'il s'avère nécessaire de repositionner le motif pour un meilleur positionnement sur le vêtement, vous pouvez vérifier la disposition avant de broder.

Vérification de l'emplacement du motif

Le cadre de broderie se déplace et indique l'emplacement du motif. Regardez attentivement le cadre pour vous assurer que le motif sera cousu au bon endroit.

- 1 Appuyez sur  sur l'écran de réglages de broderie.

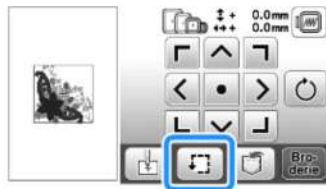

- 2 Dans , appuyez sur la touche de l'emplacement à vérifier.

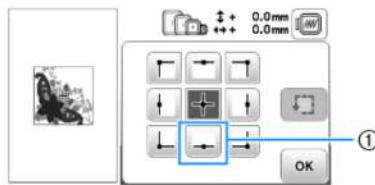

- ① Emplacement sélectionné
→ L'aiguille se déplace à l'emplacement sélectionné sur le motif.

Mémo

- Pour visualiser l'ensemble de la zone de broderie, appuyez sur . Le cadre de broderie se déplace et indique la zone de broderie.

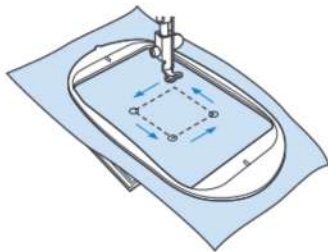

⚠ ATTENTION

- Veillez toujours à relever l'aiguille lorsque le cadre de broderie est en mouvement. Si elle est abaissée, elle pourrait se casser et vous risqueriez de vous blesser.

- 3 Appuyez sur .

Aperçu du motif sélectionné

- 1 Appuyez sur .

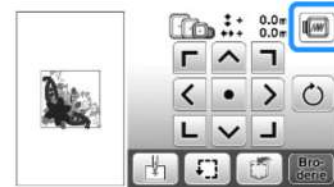





→ Un aperçu du motif tel qu'il sera brodé apparaît.

- 2 Appuyez sur  pour sélectionner le cadre utilisé dans l'aperçu.

- Vous ne pouvez pas sélectionner les cadres affichés en gris clair.
- Appuyez sur  pour agrandir l'image du motif.
- Le motif peut être cousu tel qu'il apparaît dans l'affichage suivant.



Tailles des cadres affichés à l'écran

Affichage	Type de cadre et zone de broderie
	Très grand cadre de broderie 26 cm x 16 cm (10-1/4" / pouces x 6-1/4" / pouces)
	Grand cadre de broderie (vendu séparément avec certains modèles) 18 cm x 13 cm (7" / pouces x 5" / pouces)
	Cadre de broderie moyen (vendu séparément avec certains modèles) 10 cm x 10 cm (4" / pouces x 4" / pouces)
	Petit cadre de broderie (vendu séparément avec certains modèles) 2 cm x 6 cm (1" / pouce x 2-1/2" / pouces)

- 3 Appuyez sur  pour revenir à l'écran initial.

B

COMMENCER À BRODER

Broderie

Une fois toutes les préparations effectuées, vous pouvez passer à la broderie. Cette section décrit la procédure à suivre pour broder et coudre des appliqués.

Broderie d'un motif

Les motifs de broderie sont brodés avec un changement de fil après chaque couleur.

- 1 Préparez le fil à broder de la couleur indiquée à l'écran.



① Ordre des couleurs de broderie

- Vous pouvez modifier les numéros de couleur de fil affichés par couleur. Appuyez sur , puis modifiez le réglage dans l'écran de réglages. Pour plus de détails, reportez-vous à la section « Modification de l'affichage des couleurs de fils » à la page B-37.

- 2 Placez le fil à broder, puis enfiler l'aiguille.

- Reportez-vous aux sections « Enfilage du fil supérieur » à la page B-19 et « Enfilage de l'aiguille » à la page B-21.



Remarque

- Avant d'utiliser l'enfileur d'aiguille, veillez à abaisser le pied-de-biche.

- 3 Faites passer le fil par le trou du pied de broderie et tenez-le légèrement de la main gauche.

Ne tendez pas trop le fil.

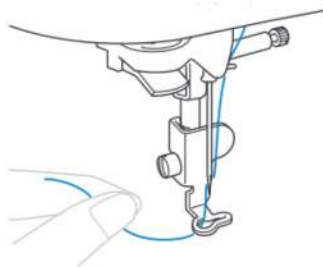

⚠ ATTENTION

- Si le fil est trop tendu, l'aiguille risque de casser ou de se tordre.
- Ni les mains ni aucun autre objet ne doit venir heurter le chariot pendant la couture. Le motif risquerait de se décaler.

- 4 Abaissez le pied-de-biche, puis appuyez sur la touche « Marche/Arrêt » pour commencer à broder. Après 5-6 points, appuyez de nouveau sur la touche « Marche/Arrêt » pour arrêter la machine.

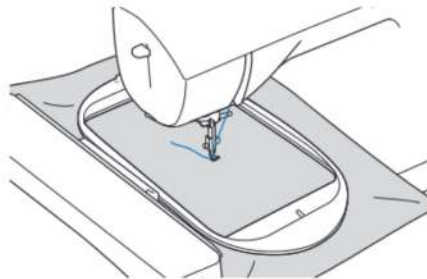

- 5 Coupez l'excédent de fil à la fin de la couture. Si la fin de la couture se trouve sous le pied-de-biche, soulevez-le avant de couper l'excédent de fil.

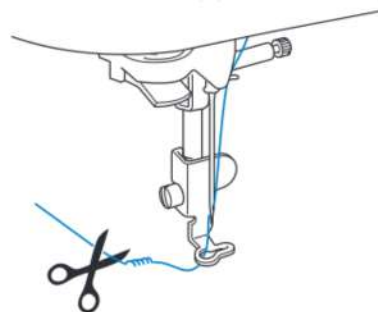

- Si l'extrémité du fil dépasse au début de la couture, vous risquez de coudre par-dessus en brodant le motif. Il serait alors difficile de s'en débarrasser une fois la broderie terminée. Coupez l'excédent de fil au début de l'ouvrage.

- 6 Appuyez sur la touche « Marche/Arrêt » pour commencer à broder.

→ La couture s'arrête automatiquement avec des points de renfort une fois que la broderie dans une couleur est terminée. Lorsque la coupure de fil automatique est définie, le fil est coupé.



- 7 Retirez le fil de la première couleur de la machine. Enfilez ensuite la machine avec le fil de la seconde couleur.

- 8 Effectuez les mêmes opérations pour broder les autres couleurs.



→ Une fois la dernière couleur cousue, le message vous informant que la broderie est terminée s'affiche à l'écran. Appuyez sur **OK** : l'écran initial s'affiche de nouveau.

Mémo

- Pour le réglage de la coupure de fil automatique, reportez-vous à « Utilisation de la fonction de coupure automatique de fil (COUPURE DE COULEUR D'EXTRÉMITÉ) » dans la section « Broderie ».

- 9 Coupez l'excédent de fils de la couleur.

Modification de l'affichage des couleurs de fils

Il est possible d'afficher le nom des couleurs de fils ou le numéro de fil à broder.

Mémo

- Les couleurs à l'écran peuvent varier légèrement des couleurs réelles.

- 1 Appuyez sur **OK**.

- 2 Utilisez **←** ou **→** sur le panneau de commande pour afficher les sélections des couleurs de fils.



- 3 Utilisez **←** ou **→** pour sélectionner le nom des couleurs de fils ou le numéro de fil à broder.



Nom des couleurs de fils

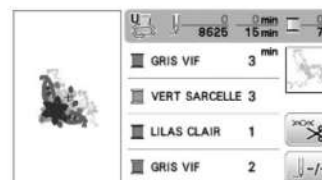

Numéro de fil

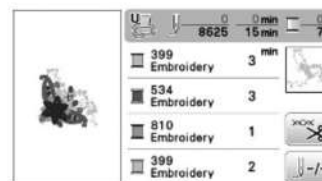

- 4 Lorsque le numéro de fil « #123 » est affiché, utilisez **←** ou **→** pour faire votre sélection parmi les six marques de fil à broder illustrées ci-dessous.



Embroidery (Broderie) (fil en polyester)

- 399 Embroidery
- 534 Embroidery
- 810 Embroidery
- 399 Embroidery

Country (fil de coton)*

- 706 Country
- 483 Country
- 133 Country
- 706 Country

Madeira Poly (fil en polyester)

- 1860 Madeira Poly
- 1879 Madeira Poly
- 1911 Madeira Poly
- 1860 Madeira Poly

Madeira Rayon

- 1085 Madeira Rayon
- 1299 Madeira Rayon
- 1031 Madeira Rayon
- 1085 Madeira Rayon

Sulky

- 1218 Sulky
- 1503 Sulky
- 1121 Sulky
- 1218 Sulky

Robison-Anton (fil en polyester)

- 9126 R-A Poly
- 5751 R-A Poly
- 9016 R-A Poly
- 9126 R-A Poly

* Du fil en polyester simili coton est disponible sur le marché dans certaines régions ou pays.

- 5 Appuyez sur **OK**.

B

COMMENCER À BRODER



Broderie

Cette section donne des instructions pour broder des motifs à l'aide de cette machine.
Le numéro des pages commence par « E » dans cette section.

Les écrans et illustrations de la machine peuvent varier légèrement, en fonction du pays ou de la région.

Chapitre1 BRODERIE E-2

Chapitre 1 BRODERIE

Sélection de motifs

Préparez la machine pour la broderie conformément aux instructions indiquées dans « COMMENCER À BRODER » de la section « Fonctionnement de base ».

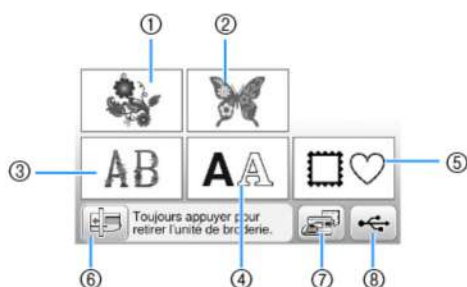

- ① Motifs de broderie
- ② Motifs « exclusifs » Brother
- ③ Motifs alphabet floral
- ④ Motifs de caractères
- ⑤ Motifs d'encadrement
- ⑥ Appuyez sur cette touche pour mettre l'unité de broderie en position de stockage.
- ⑦ Motifs mémorisés dans la machine (page E-32)
- ⑧ Motifs enregistrés sur un lecteur flash USB (page E-33)

Mémo

- Reportez-vous au « Guide de motifs de broderie » fourni pour plus d'informations sur l'écran de sélection de chaque catégorie.

Sélection de motifs de broderie/de motifs « exclusifs » Brother/de motifs alphabet floral

- 1 Sélectionnez la catégorie du motif.



- 2 Appuyez sur la touche du motif souhaité.

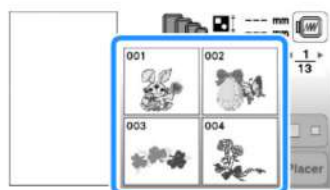

→ Le motif s'affiche dans la partie gauche de l'écran.

- 3 Appuyez sur **Placer**.

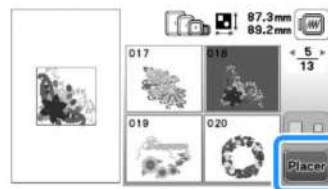

→ Le motif sélectionné est mis en surbrillance en rouge.

- 4 Reportez-vous à la section « Modification des motifs » à la page E-5 pour modifier le motif.

Sélection de motifs de caractères

- Exemple : saisie du texte « We Fly ».

- 1 Appuyez sur **AA**.

- 2 Appuyez sur la touche de la police à broder.

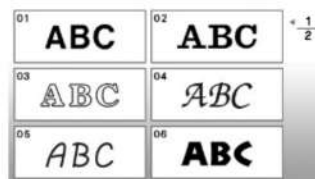

- 3 Appuyez sur **▶** pour afficher « W » sur l'écran, puis entrez « W ».

- Le numéro à gauche de la zone de saisie de texte en haut de l'écran indique le numéro de ligne actuel.

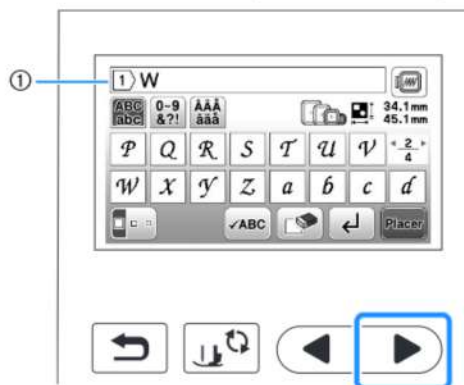

- ① Numéro de ligne actuel

- 4 Appuyez sur ► pour afficher « e » sur l'écran, puis entrez « e ».

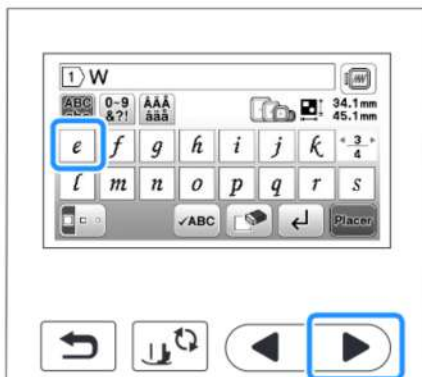

- Après avoir sélectionné un caractère, si vous souhaitez modifier sa taille, appuyez sur . La taille est modifiée à chaque fois que vous appuyez sur la touche (grand, moyen, petit).
- Si vous commettez une erreur, appuyez sur pour l'effacer.
- Si le motif est trop petit pour être vu clairement, vous pouvez utiliser la touche pour le vérifier.
- Si vous souhaitez ajouter plusieurs lignes, reportez-vous à la section « Saisie d'un saut de ligne » à la page E-4.

Mémo

- Si vous continuez d'ajouter des caractères après avoir modifié la taille, les nouveaux caractères seront entrés avec la nouvelle taille.
- Vous ne pouvez plus modifier la taille des caractères entrés après les avoir combinés avec des motifs de points.

- 5 Appuyez sur ►, puis sur pour entrer un espace.

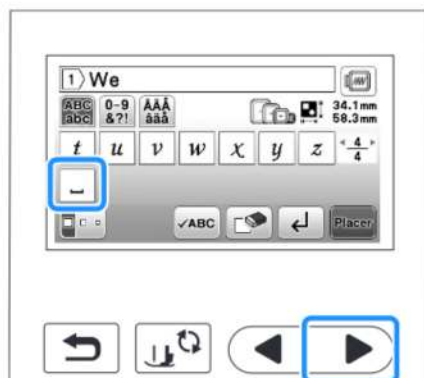

- 6 Appuyez sur ►, puis entrez « F ».



- 7 Appuyez sur ► pour afficher « l » et « y », puis entrez-les.

- 8 Appuyez sur .



→ L'écran de modification s'affiche.

- 9 Reportez-vous à la section « Modification des motifs » à la page E-5 pour modifier le motif.

- Pour plus de détails sur la modification des caractères, reportez-vous à la section « Modification des motifs de caractères » à la page E-9.
- Pour revenir à l'écran précédent et sélectionner un autre motif, appuyez sur .

E

BRODERIE

■ Saisie d'un saut de ligne

La touche de saut de ligne permet d'entrer plusieurs lignes de texte. Chaque ligne devient un groupe que vous pouvez modifier un par un.

- **Exemple :** Saisie de « High » sur la seconde ligne de l'écran suivant



- 1 Appuyez sur .







- 2 Entrez « High ».



- 3 Appuyez sur .

→ L'écran de modification s'affiche.

Mémo

- Pour changer le texte avant le saut de ligne sur l'écran de saisie de texte, appuyez sur . Cette touche permet également de supprimer l'intégralité du texte après le saut de ligne.
- Si vous appuyez sur  pour modifier la taille des caractères, celle-ci change dans la ligne de texte affichée. Pour changer la taille des caractères dans une ligne de texte différente, appuyez sur  pour effacer le texte jusqu'à ce que la ligne à modifier apparaisse, ou redimensionnez le motif dans l'écran de modification de motifs.
- Nous recommandons d'appuyer sur  avant d'entrer un saut de ligne afin d'afficher l'aperçu du motif.



Sélection de motifs d'encadrement

- 1 Appuyez sur .

- 2 Appuyez sur la touche correspondant à la forme du motif d'encadrement que vous souhaitez broder.

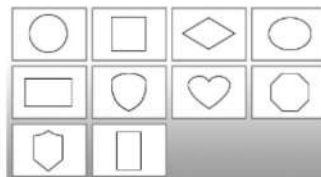

- 3 Appuyez sur la touche du motif d'encadrement à broder.

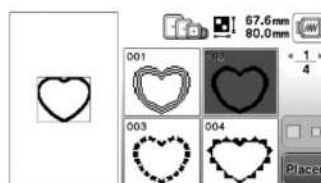

- En cas d'erreur dans la sélection du motif, appuyez sur la touche du motif à broder.

→ Le motif sélectionné s'affiche à l'écran.



- 4 Appuyez sur .

→ L'écran de modification s'affiche.

- 5 Reportez-vous à la section « Modification des motifs » à la page E-5 pour modifier le motif.

- Pour revenir à l'écran précédent et sélectionner un autre motif, appuyez sur .

Modification des motifs

Si un motif est sélectionné dans l'écran de sélection des motifs et si vous appuyez sur , l'écran de modification de motifs apparaît. Pour finaliser la modification, appuyez sur  pour passer à l'écran de réglages de broderie.

■ Écran de modification de motifs

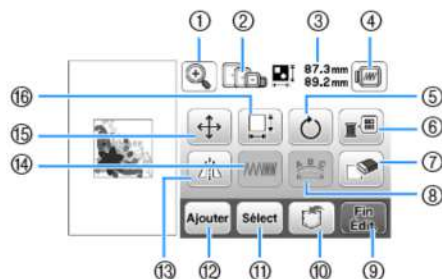

Mémo

















- Si une touche s'affiche en gris clair, vous ne pouvez pas utiliser cette fonction avec le motif sélectionné.

⚠ ATTENTION



- Lorsque vous avez révisé un motif, vérifiez l'affichage des cadres de broderie disponibles et utilisez un cadre approprié. Si vous utilisez un cadre de broderie non disponible, le pied-de-biche risque de le heurter et vous pourriez vous blesser.

E

BRODERIE

N°	Affichage	Nom de la touche	Description	Page
①		Touche de loupe	Appuyez sur cette touche pour agrandir le motif à l'écran.	E-8
②		Cadre de broderie	Affiche les cadres de broderie pouvant être utilisés.	-
③	 87.3 mm 89.2 mm	Taille du motif	Indique la taille de l'ensemble des motifs combinés.	-
④		Touche d'aperçu	Appuyez sur cette touche pour afficher l'image cousue. Pour plus de détails, reportez-vous à « Aperçu du motif sélectionné » dans la section « Fonctionnement de base ».	-
⑤		Touche de rotation	Appuyez sur cette touche pour faire pivoter le motif. Vous pouvez faire pivoter un motif de 1, 10 ou 90 degrés à la fois.	E-6
⑥		Touche de palette de couleurs des fils	Appuyez sur cette touche pour modifier les couleurs du motif affiché.	E-7
⑦		Touche d'effacement	Appuyez sur cette touche pour effacer le motif sélectionné (le motif encadré en rouge).	E-7
⑧		Touche de modification de la police	Appuyez sur cette touche pour afficher l'écran de modification de la police. Pour plus de détails, reportez-vous à la section « Modification de tous les motifs ».	E-9
⑨		Touche de fin de modification	Appuyez sur cette touche pour afficher l'écran de disposition de cadre. Pour plus de détails, reportez-vous à la section « Modification des motifs de caractères ».	E-15
⑩		Touche de mise en mémoire	Appuyez sur cette touche pour enregistrer les motifs dans la mémoire de la machine ou sur le lecteur flash USB.	E-31
⑪		Touche de sélection des motifs	Lors de la sélection d'un motif combiné, utilisez ces touches pour sélectionner une partie du motif à modifier.	E-14
⑫		Touche d'ajout	Appuyez sur cette touche pour ajouter un autre motif de broderie au motif actuellement affiché.	E-13
⑬		Touche d'image en miroir horizontale	Appuyez sur cette touche pour créer une image en miroir horizontale du motif sélectionné.	E-7
⑭		Touche de densité de fil	Appuyez sur cette touche pour modifier la densité de fil de certains caractères alphabétiques ou motifs d'encadrement.	E-7
⑮		Touche de déplacement	Appuyez sur ces touches pour déplacer le motif.	E-6
⑯		Touche de taille	Appuyez sur cette touche pour modifier la taille du motif. Les motifs peuvent être agrandis ou réduits.	E-6

Déplacement du motif

- 1 Appuyez sur .
- 2 Utilisez  pour déplacer le motif dans le sens indiqué par la flèche.
 - Appuyez sur  pour centrer le motif.

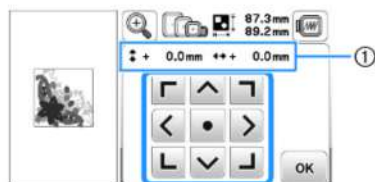









① Eloignement par rapport au centre

Mémo

- Il est également possible de déplacer le motif en le faisant glisser.
- Il est impossible de déplacer des motifs sur des écrans sur lesquels  n'apparaît pas.

- 3 Appuyez sur  pour revenir à l'écran initial.

Modification de la taille du motif

- 1 Appuyez sur .
- 2 Sélectionnez le sens dans lequel modifier la taille.
 - Appuyez sur les touches suivantes pour modifier la forme du motif comme suit.
 -  : permet d'agrandir proportionnellement le motif.
 -  : permet de réduire proportionnellement le motif.
 -  : permet d'étirer le motif horizontalement.
 -  : permet de comprimer le motif horizontalement.
 -  : permet d'étirer le motif verticalement.
 -  : permet de comprimer le motif verticalement.
 -  : permet de rétablir la taille d'origine du motif.

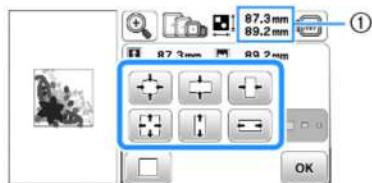

① Taille du motif

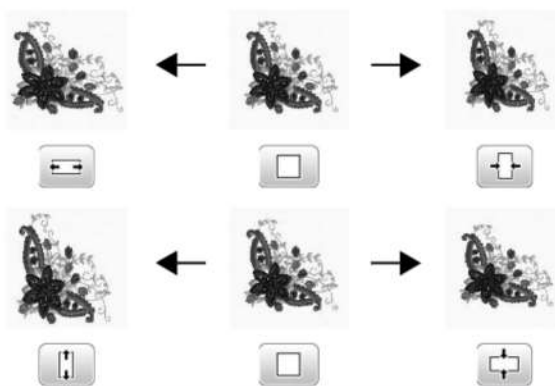









Mémo

- Certains motifs ou caractères peuvent être davantage agrandis que d'autres.
- Certains motifs ou caractères peuvent être davantage agrandis si vous les faites pivoter de 90 degrés.

- 3 Appuyez sur  pour revenir à l'écran initial.

Rotation du motif

- 1 Appuyez sur .
- 2 Sélectionnez l'angle de rotation du motif.
 - Appuyez sur les touches suivantes pour faire pivoter le motif comme suit.
 -  : permet de faire pivoter le motif de 90 degrés vers la gauche.
 -  : permet de faire pivoter le motif de 90 degrés vers la droite.
 -  : permet de faire pivoter le motif de 10 degrés vers la gauche.
 -  : permet de faire pivoter le motif de 10 degrés vers la droite.
 -  : permet de faire pivoter le motif de 1 degré vers la gauche.
 -  : permet de faire pivoter le motif de 1 degré vers la droite.
 - Appuyez sur  pour que le motif revienne à sa position initiale.

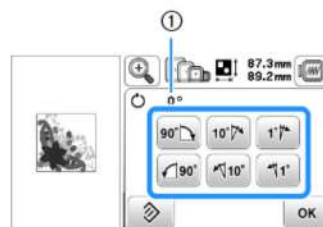

① Degré de rotation





- 3 Appuyez sur  pour revenir à l'écran initial.

Modification de la couleur des fils

Vous pouvez modifier la couleur des fils en déplaçant vers le haut la couleur à modifier dans l'ordre de couture et en sélectionnant une nouvelle couleur parmi celles des fils de la machine.

- 1 Appuyez sur  sur l'écran de modification de motifs.

→ L'écran de la palette de couleurs des fils s'affiche.

- 2 Appuyez sur  ou  pour placer la couleur à modifier en tête de liste dans l'ordre de couture.

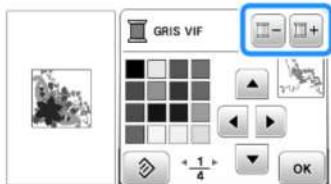

- 3 Appuyez sur , , , or  ou touchez une nouvelle couleur dans la palette.

- Pour revenir à la couleur initiale, appuyez sur . Si plusieurs couleurs ont été modifiées, cette commande rendra à toutes les couleurs leur couleur initiale.

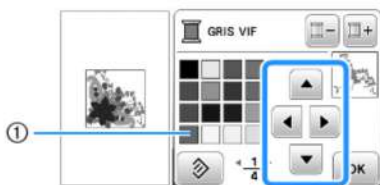



- 1 Palette de couleurs

→ La couleur sélectionnée apparaît en tête de liste dans l'ordre de couture.

- 4 Appuyez sur .

→ L'écran indique les couleurs modifiées.

Création d'une image en miroir horizontale

Appuyez sur  pour le changer en  afin de créer une image en miroir horizontale du motif sélectionné. Appuyez de nouveau sur  pour afficher le motif normal.





Modification de la densité (pour les motifs de caractères alphabétiques et d'encadrement uniquement)

Vous pouvez modifier la densité de fil pour certains motifs de caractères et d'encadrement.

Vous pouvez spécifier un réglage compris entre 80 % et 120 % par incrément de 5 %.

- 1 Appuyez sur .

- 2 Modifiez la densité.

- Appuyez sur  pour diminuer la densité du motif.
- Appuyez sur  pour augmenter la densité du motif.

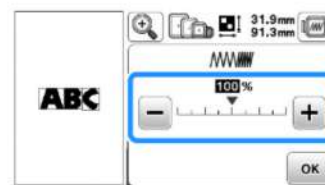

- 1 Normale
- 2 Fine (les points sont plus rapprochés)
- 3 Grossière (les points sont plus éloignés)

→ La densité du motif change chaque fois que vous appuyez sur une touche.

- 3 Appuyez sur  pour revenir à l'écran de sélection des motifs.

Suppression du motif

Appuyez sur  pour supprimer le motif de l'écran.



Affichage des motifs sur l'écran d'agrandissement

- 1 Appuyez sur .



→ L'écran de sélection de l'agrandissement s'affiche.

- 2 Appuyez sur l'agrandissement souhaité pour agrandir le motif.

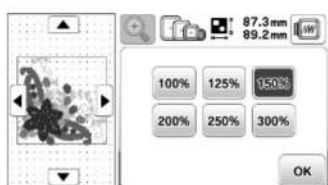

- Appuyez sur  pour revenir à la taille normale.

- 3 Appuyez sur  pour revenir à l'écran initial.

Après la modification



- 1 Appuyez sur .



- Pour combiner le motif avec d'autres motifs, sélectionnez  (page E-13).
- Pour plus d'informations sur la broderie de motifs, reportez-vous à « Broderie d'un motif » dans la section « Fonctionnement de base ».



Mémo





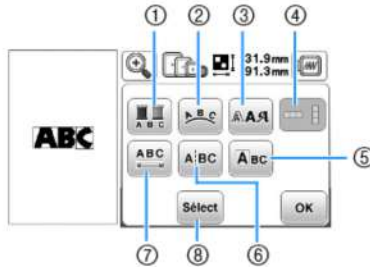

- Si vous souhaitez revenir à l'écran de modification après avoir appuyé sur , appuyez sur .

Modification des motifs de caractères

L'écran de modification de la police apparaît lorsque vous appuyez sur  sur l'écran de modification de motifs.

■ Écran de modification de la police



N°	Affichage	Nom de la touche	Description	Page
①		Touche multicolore	Appuyez sur cette touche pour modifier la couleur individuelle des caractères d'un motif.	E-9
②		Touche d'assemblage	Appuyez sur cette touche pour modifier la configuration d'un motif de caractère.	E-12
③		Touche de police	Appuyez sur cette touche pour modifier la police des caractères sélectionnés.	E-10
④		Touche de texte vertical/horizontal	Appuyez sur cette touche pour basculer entre le texte écrit verticalement et horizontalement.	E-9
⑤		Touche de modification des caractères	Appuyez sur cette touche pour modifier chaque caractère séparément.	E-11
⑥		Touche de séparation de texte	Appuyez sur cette touche pour séparer le texte entre les caractères de façon à pouvoir les modifier séparément.	E-10
⑦		Touche d'espacement des caractères	Appuyez sur cette touche pour modifier l'espacement des motifs de caractère.	E-10
⑧		Touche de sélection	Appuyez sur cette touche pour sélectionner un caractère. Si vous avez utilisé la touche de saut de ligne lors de la saisie du texte, des lignes simples peuvent être sélectionnées.	-

Modification des couleurs des motifs de caractères alphabétiques

Vous pouvez coudre chaque lettre des motifs de caractère alphabétique avec une couleur différente. Si « MULTICOLORE » est activé, la machine s'arrête après chaque caractère pour passer à une autre couleur de fil.

1 Appuyez sur  pour la changer en .

- Appuyez de nouveau sur la touche pour rappeler le réglage initial.

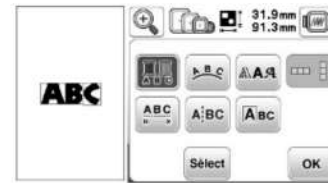

2 Appuyez sur  pour revenir à l'écran de modification de motifs.

- Appuyez sur  pour modifier les couleurs dans l'ordre de couture (reportez-vous à la page E-7).

3 Une fois un caractère cousu, changez de couleur de fil et cousez le caractère suivant.

Basculement entre le texte écrit verticalement et horizontalement

Si la police japonaise est sélectionnée, vous pouvez basculer entre le texte écrit verticalement et horizontalement.

1 Appuyez sur  pour basculer entre le texte écrit verticalement et horizontalement.

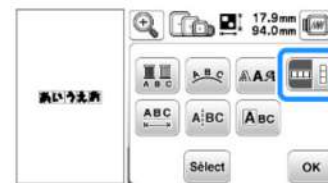

2 Appuyez sur  pour revenir à l'écran de modification de motifs.



Remarque

- Les caractères occidentaux ne peuvent pas être écrits verticalement.

Modification de la police des caractères saisis

Une fois le texte entré, vous pouvez modifier la police.

- 1 Appuyez sur .
- 2 Sélectionnez la police que vous souhaitez utiliser.

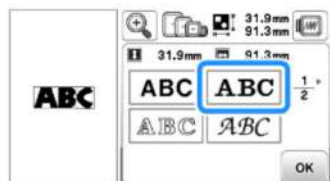

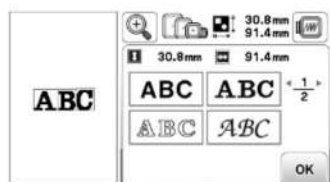

→ Le texte apparaît sur l'écran avec la nouvelle police appliquée.



Remarque

- La modification de la police peut ne pas être possible; elle dépend de la police sélectionnée.

Modification de l'espacement des caractères

- 1 Appuyez sur .
- 2 Appuyez sur  pour augmenter ou réduire l'espacement des caractères.
 - Appuyez sur  pour que le motif revienne à son aspect initial.

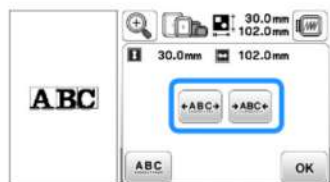

A B C ↔ ABC

- 3 Appuyez sur  pour revenir à l'écran de modification de la police.

Réduction de l'espacement des caractères

Vous pouvez réduire de moitié l'espacement entre les caractères (caractère le plus étroit du groupe).



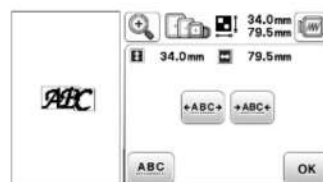
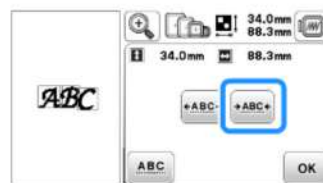

Remarque

- Il n'est pas recommandé d'éditer des données et de les transférer vers d'autres machines ou vers des machines d'une version antérieure. Les mêmes fonctions ne s'appliquent pas à d'autres machines; par conséquent, des problèmes peuvent survenir.
- Vous ne pouvez réduire l'espacement des caractères que s'ils sont disposés normalement sur une ligne droite.



Séparation des motifs de caractères combinés

Il est possible de scinder les motifs de caractères combinés pour ajuster l'espacement des caractères ou pour modifier séparément les motifs après avoir entré tous les caractères.

- 1 Appuyez sur .
- 2 Utilisez   pour sélectionner le point de scission du motif, puis appuyez sur  pour procéder à la scission. Dans cet exemple, nous allons scinder le motif entre « A » et « B ».

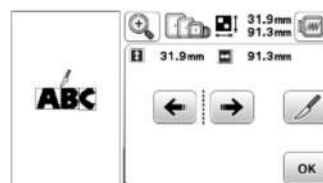

Remarque

- Il n'est pas possible de recombinaison un motif de caractère après l'avoir scindé.

- Appuyez sur **OK** pour revenir à l'écran de modification de la police.

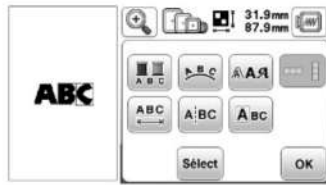

Modification de caractères uniques

Appuyez sur **A:bc** de façon à pouvoir sélectionner un seul caractère pour modification.

Vous pouvez modifier la taille et la police du caractère.

■ Modification de la taille

- Appuyez sur **A:bc**.
- Sélectionnez le caractère à redimensionner.
 - Pour sélectionner le caractère, appuyez sur **←** ou **→**.
 - Le caractère sélectionné est entouré d'un cadre rouge.



- Sélectionnez le sens dans lequel modifier la taille.
 - Pour plus de détails sur les différentes touches, reportez-vous à la procédure indiquée à la section « Modification de la taille du motif » à la page E-6.



ABC → ABC

- Appuyez sur **OK** pour revenir à l'écran de modification de la police.



■ Modification de la police

- Appuyez sur **A:bc**.
- Appuyez sur **A:ABC**, puis sélectionnez le caractère dont vous souhaitez modifier la police.
 - Pour sélectionner le caractère, appuyez sur **←** ou **→**.
 - Le caractère sélectionné est entouré d'un cadre rouge.

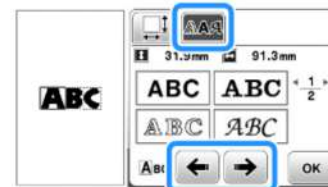

- Sélectionnez la police que vous souhaitez utiliser.
 - La police sélectionnée est appliquée au caractère.

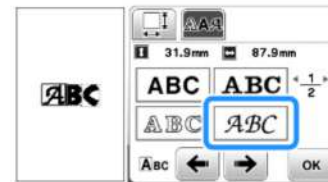

ABC → ABC

- Appuyez sur **OK** pour revenir à l'écran de modification de la police.

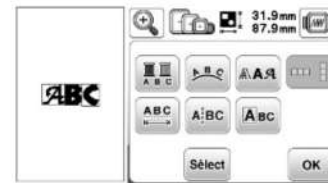

E





BRODERIE

Modification de la configuration des motifs de caractères

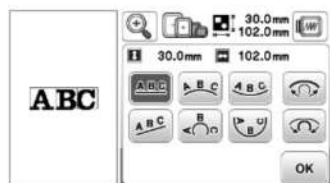



1 Appuyez sur .

2 Appuyez sur la touche de la disposition à broder.



- Si vous sélectionnez un arc, utilisez les touches  et  pour en modifier la courbure.
 : permet d'aplanir l'arc.
 : permet d'arrondir l'arc.

Mémo

- Si vous sélectionnez , les touches  et  deviennent  et . Vous pouvez augmenter ou réduire la pente.

→ L'écran indique la disposition sélectionnée.

Exemple :

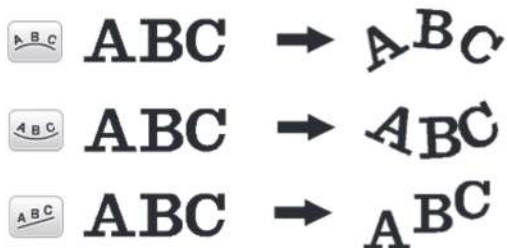

3 Appuyez sur  pour revenir à l'écran de modification de la police.

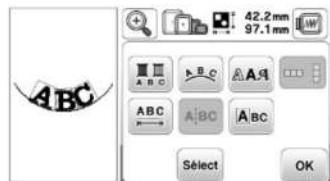

Combinaison de motifs

Modification de motifs combinés

- Exemple : combinaison de caractères alphabétiques avec un motif de broderie et modification



- 1 Appuyez sur pour sélectionner un motif de broderie.

- 2 Sélectionnez le motif suivant, puis appuyez sur .

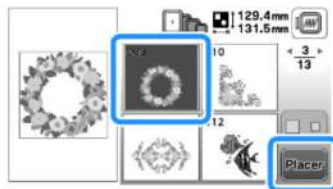

- 3 Appuyez sur .

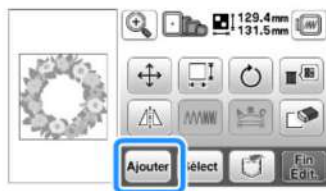

- 4 Appuyez sur pour entrer les caractères alphabétiques.

- Appuyez sur pour revenir à l'écran précédent.

- 5 Sélectionnez et entrez « Spring ».

→ Les caractères entrés s'affichent dans la partie supérieure de l'écran.



- 6 Appuyez sur .

- 7 Appuyez sur .



- 8 Appuyez sur pour déplacer les caractères.

- À l'aide de votre doigt, faites glisser les caractères pour les déplacer.

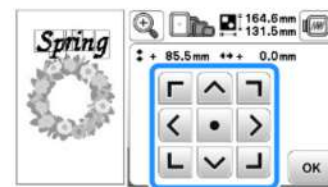

- 9 Appuyez sur pour revenir à l'écran de modification de motifs.

- 10 Appuyez sur pour modifier la disposition des caractères. Appuyez deux fois sur pour revenir à l'écran de modification de motifs.

- Reportez-vous à la page E-12 pour de plus amples informations sur la modification de la disposition.

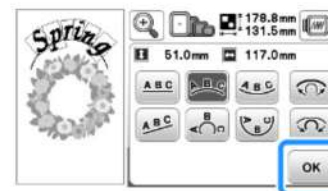

- 11 Appuyez sur pour modifier la couleur des caractères.

→ L'écran de la palette de couleurs des fils s'affiche.

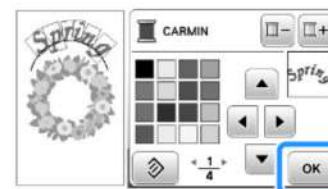

- Reportez-vous à la page E-7 pour de plus amples informations sur la modification de la couleur.

- 12 Appuyez sur pour revenir à l'écran de modification de motifs.



E

BRODERIE

- 13** Lorsque toutes les opérations de modification sont terminées, appuyez sur , puis sur .
→ L'écran de broderie s'affiche.

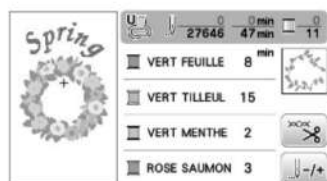

■ Sélection de motifs de broderie combinés

En cas de combinaison de plusieurs motifs, utilisez  pour sélectionner le motif à modifier. Vous pouvez également sélectionner des motifs en touchant directement l'écran avec votre doigt.

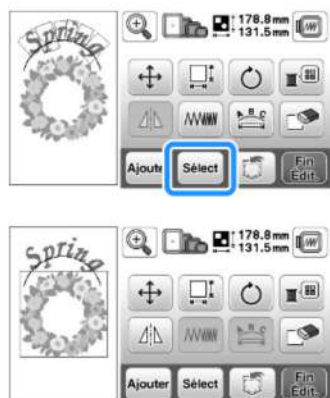

Mémo

-  permet de sélectionner les motifs qui se chevauchent et qu'il n'est pas possible de sélectionner en touchant l'écran.

Broderie de motifs combinés

Les motifs combinés seront brodés dans leur ordre d'entrée. Dans cet exemple, l'ordre de broderie sera le suivant :



- Pour plus d'informations sur la broderie de motifs, reportez-vous à « Broderie d'un motif » dans la section « Fonctionnement de base ».

- 1** Brodez le motif floral en suivant l'ordre des couleurs indiqué sur l'écran.

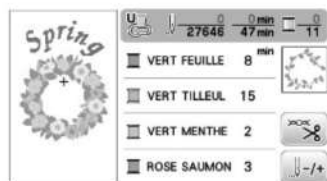



→ Une fois les fleurs brodées, le curseur [+] passe à la partie « caractère » du motif.

- 2** Brodez les caractères.







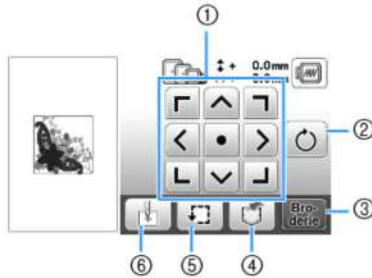

Modification de tous les motifs

Lorsque vous appuyez sur  dans l'écran de modification, l'écran de réglages de broderie s'affiche. Une fois le motif modifié, appuyez sur  pour passer à l'écran de broderie.

■ Écran de réglages de broderie



N°	Affichage	Nom de la touche	Description	Page
①		Touche de déplacement	Appuyez sur ces touches pour déplacer le motif dans le sens indiqué par la flèche. (Appuyez sur la touche centrale pour replacer le motif au centre de la zone de broderie.)	E-15
②		Touche de rotation	Appuyez sur cette touche pour faire pivoter l'intégralité du motif.	E-15
③		Touche de broderie	Appuyez sur cette touche pour accéder à l'écran de broderie.	-
④		Touche de mise en mémoire	Appuyez sur cette touche pour enregistrer les motifs dans la mémoire de la machine ou sur le lecteur flash USB.	E-31
⑤		Touche d'essai	Appuyez sur cette touche pour vérifier la position du motif. Le cadre de broderie se déplace pour vous permettre de vérifier que l'espace est suffisant pour coudre le motif. Pour plus de détails, reportez-vous à « Vérification de l'emplacement du motif » dans la section « Fonctionnement de base ».	-
⑥		Touche position de démarrage	Appuyez sur cette touche pour déplacer la position de l'aiguille afin qu'elle corresponde à celle du motif.	E-15

Déplacement du motif

Appuyez sur  pour déplacer l'intégralité du motif.

Pour plus de détails, reportez-vous à « Vérification de l'emplacement du motif » dans la section « Fonctionnement de base ».

Rotation du motif

Appuyez sur  pour faire pivoter l'intégralité du motif.

Pour de plus amples détails, reportez-vous à la section « Rotation du motif » à la page E-6.

Alignement du motif et de l'aiguille

□ Exemple : alignement du côté inférieur gauche d'un motif et de l'aiguille

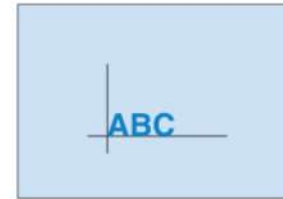

1 Marquez la position de départ de la broderie sur le tissu comme indiqué.

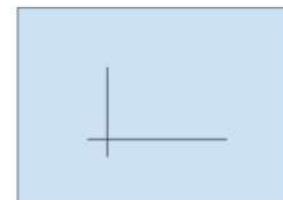

2 Appuyez sur .

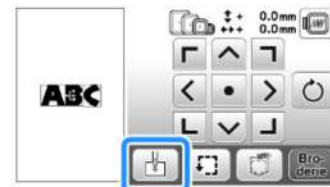

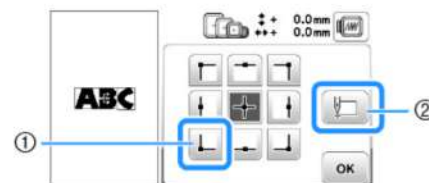

3 Appuyez sur .



- ① Position de démarrage
- ② Cette touche permet d'aligner des caractères liés. (page E-16)

→ La position de l'aiguille se déplace dans le coin inférieur gauche du motif (le cadre de broderie bouge de façon à placer l'aiguille à l'endroit correct).

4 Appuyez sur .

- 5 Utilisez  pour aligner l'aiguille et le repère sur le tissu, puis commencez à broder le motif.

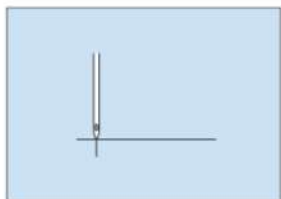



Broderie de caractères liés

Suivez la procédure décrite ci-dessous pour broder des caractères liés sur une seule rangée lorsque le motif dépasse du cadre de broderie.

- Exemple : liaison des caractères « DEF » aux caractères « ABC » au moyen du cadre de broderie 10 cm × 10 cm (4" / pouces × 4" / pouces) (vendu séparément avec certains modèles)

A B C D E F

- 1 Sélectionnez les motifs de caractères pour « ABC », puis appuyez sur  et .



Remarque

- Pour plus de détails sur la sélection des motifs de caractères, reportez-vous à la section « Sélection de motifs de caractères » à la page E-2.

- 2 Appuyez sur .

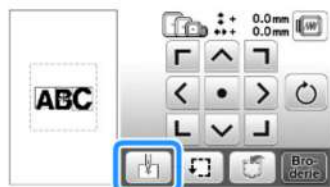

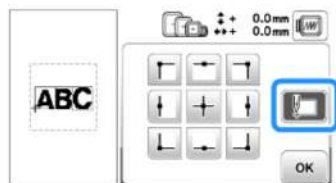

- 3 Appuyez sur , puis sur .



→ L'aiguille est positionnée dans le coin inférieur gauche du motif. Le cadre de broderie se déplace de façon à placer l'aiguille à l'endroit correct.



Remarque

- Pour annuler le réglage du point de départ et revenir au centre du motif, appuyez sur .
- Utilisez  pour sélectionner un autre point de départ pour la broderie.

- 4 Appuyez sur .

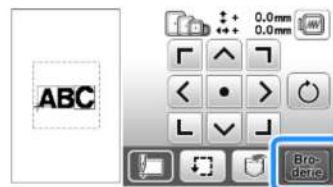

- 5 Abaissez le pied de broderie, puis appuyez sur la touche « Marche/Arrêt » pour commencer à broder.

- 6 Une fois les caractères brodés, coupez les fils, retirez le cadre de broderie, puis appuyez sur  pour « Broderie terminée ».

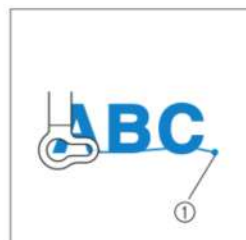



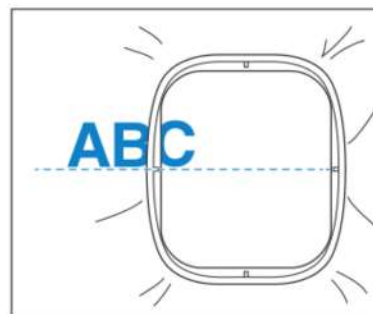

① Fin de la broderie

- 7 Remplacez le tissu dans le cadre de broderie de façon à ce que le côté droit de la lettre « C » se trouve en partie à l'intérieur du cadre de broderie ; veillez à ce que les lettres restent à la verticale et de niveau. Puis, remplacez de nouveau le cadre de façon à pouvoir broder les caractères restants (« DEF »).

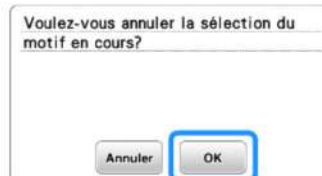

- 8 Appuyez sur , puis sur .



- 9 Comme à l'étape 1, sélectionnez les motifs de caractères pour « DEF ».
- 10 Appuyez sur .
- 11 Appuyez sur , puis sur .
- L'aiguille est positionnée dans le coin inférieur gauche du motif. Le cadre de broderie se déplace de façon à placer l'aiguille à l'endroit correct.
- 12 Utilisez  pour aligner l'aiguille sur la fin de la broderie pour le motif précédent.

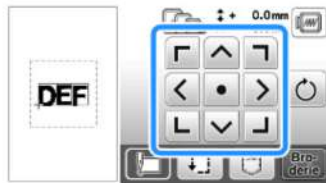



- 13 Appuyez sur .
- 14 Abaissez le pied de broderie et appuyez sur la touche « Marche/Arrêt » pour commencer à broder les caractères restants.



Applications de broderie

Couture de motifs de broderie avec appliqué

Lorsque l'écran de l'ordre de couture des couleurs indique

-  (PIÈCE D'APPLIQUÉ),
-  (POSITION D'APPLIQUÉ) ou
-  (APPLIQUÉ), exécutez la procédure ci-dessous.



1. Création d'une pièce d'appliqué
 - ↓
2. Couture de la position d'appliqué sur le tissu de base
 - ↓
3. Fixation de la pièce d'appliqué sur le tissu de base
 - ↓
4. Broderie du reste du motif

Matériel nécessaire

- Tissu pour la pièce d'appliqué
- Tissu pour la base d'appliqué
- Renfort de broderie
- Colle de bricolage
- Fil de broderie



Remarque

- Si  (PIÈCE D'APPLIQUÉ),  (POSITION D'APPLIQUÉ) ou  (APPLIQUÉ) apparaît dans la liste des couleurs de fils, les noms et numéros des couleurs de fils appropriés à utiliser ne s'affichent pas. Sélectionnez les couleurs de fils en fonction de celles du motif d'appliqué.

1. Création d'une pièce d'appliqué

- 1 Sélectionnez le motif d'appliqué, puis passez à l'écran de broderie.

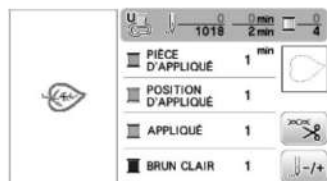

- 2 Fixez le renfort de broderie sur l'envers du tissu d'appliqué.

Placez le tissu dans le cadre de broderie que vous fixez à l'unité de broderie.



- ① Pièce d'appliqué (coton, feutre, etc.)
- ② Renfort thermocollant

- 3 Enfilez la machine avec le fil de broderie, abaissez le levier du pied-de-biche, puis appuyez sur la touche « Marche/Arrêt » pour coudre la ligne de découpe de la pièce d'appliqué.

→ Le contour de la pièce d'appliqué est cousue, puis la machine s'arrête.

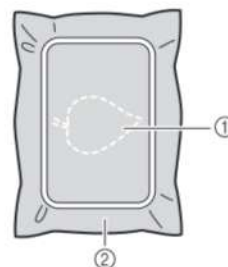

- ① Contour de l'appliqué
- ② Pièce d'appliqué

- 4 Retirez le tissu de la pièce d'appliqué du cadre de broderie et découpez soigneusement le long de la ligne de découpe cousue

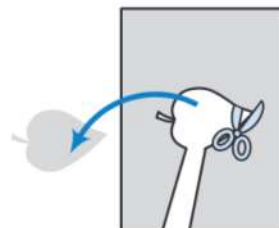

Remarque

- Si la pièce d'appliqué est découpée côté intérieur de la ligne de découpe, elle n'est peut-être pas correctement fixée au tissu. Par conséquent, coupez soigneusement la pièce d'appliqué le long de la ligne de découpe.
- Une fois la pièce d'appliqué découpée, retirez délicatement le fil.

■ 2. Couture de la position d'appliqué sur le tissu de base

- 1 Fixez le renfort de broderie sur l'envers du tissu de la base d'appliqué.
Placez le tissu dans le cadre de broderie que vous fixez à l'unité de broderie.
- 2 Enfilez la machine avec le fil de broderie, abaissez le levier du pied-de-biche, puis appuyez sur la touche « Marche/Arrêt » pour coudre la position d'appliqué.

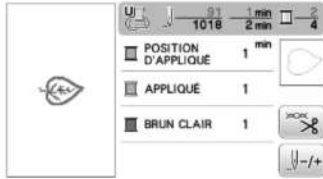

→ La position d'appliqué est cousue, puis la machine s'arrête.

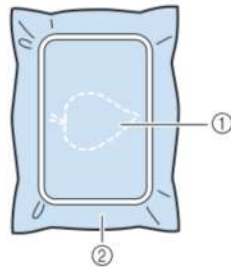

- ① Position de l'appliqué
- ② Pièce de base

- 3 Retirez le cadre de broderie de l'unité de broderie.



Remarque

- Ne retirez pas le tissu de base du cadre de broderie tant que la couture n'est pas terminée.

■ 3. Fixation de la pièce d'appliqué sur le tissu de base

- 1 Appliquez légèrement de la colle de bricolage sur l'envers de la pièce d'appliqué, puis placez cette dernière sur le tissu de base à l'intérieur de la position cousue à l'étape 2 de la section « 2. Couture de la position d'appliqué sur le tissu de base ».

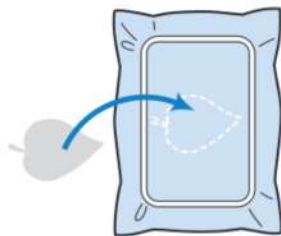

Remarque

- Si la pièce d'appliqué n'est pas fixée correctement au tissu de base, il se peut que celle-ci soulève le tissu de base lors de la couture, engendrant ainsi un alignement incorrect.
- Si vous ne parvenez pas à fixer la pièce d'appliqué sur le tissu de base avec de la colle de bricolage, faufilez-la avec des points faufilage.
- Si vous utilisez du tissu fin pour la pièce d'appliqué, renforcez-le et fixez-le à l'aide d'une feuille adhésive thermocollante. Vous pouvez utiliser un fer à repasser pour fixer la pièce d'appliqué sur l'emplacement de l'appliqué.
- Avant de fixer la pièce d'appliqué sur le tissu de base, ne retirez pas le tissu du cadre de broderie.

- 2 Une fois la pièce d'appliqué mise en place, fixez le cadre de broderie à la machine.
Enfilez la machine avec le fil de broderie, abaissez le levier du pied-de-biche, puis appuyez sur la touche « Marche/Arrêt » pour coudre l'appliqué.

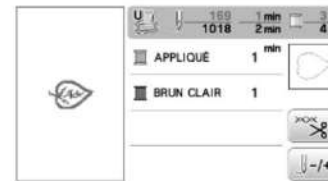

→ La pièce d'appliqué est cousue sur le tissu de base, puis la machine s'arrête.

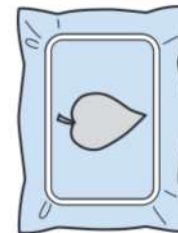

Mémo

- En fonction du motif sélectionné,
 - ✂ (PIÈCE D'APPLIQUÉ),
 - (POSITION D'APPLIQUÉ) et
 - (APPLIQUÉ) pour les trois étapes peuvent ne pas apparaître.
- Si ■ (APPLIQUÉ) s'affiche comme étant la couleur, brodez en utilisant un fil de cette même couleur.

■ 4. Broderie du reste du motif

- 1 Changez le fil de broderie en fonction de l'ordre de couture des couleurs de fils, puis terminez de broder le reste du motif.



Mémo

- La colle pouvant adhérer au pied-de-biche, à l'aiguille ou à la plaque à aiguille, nettoyez ces pièces après avoir terminé de broder le motif d'appliqué.
- Pour des résultats optimaux, coupez l'excédent de fils à chaque modification de la couleur des fils.

Utilisation d'un motif d'encadrement pour créer un appliqué (1)

Vous pouvez utiliser des motifs d'encadrement de forme et de taille identiques pour créer un appliqué. Brodez un motif avec un point droit et un motif avec un point plumetis.

- 1 Sélectionnez un motif d'encadrement avec un point droit. Brodez le motif sur le tissu de l'appliqué, puis coupez soigneusement le long du bord extérieur de la forme.

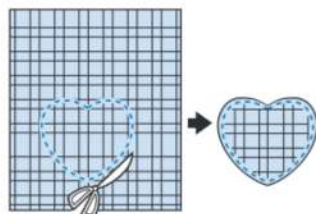
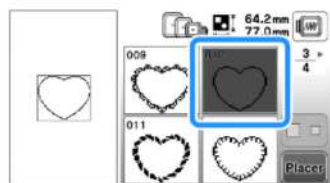

- 2 Brodez le même motif qu'à l'étape 1 sur le tissu de base.

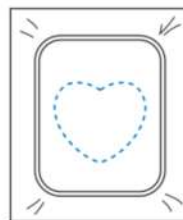

- 3 Appliquez une fine couche de colle à tissu ou pulvérisez un produit adhésif provisoire sur l'envers de l'appliqué créé à l'étape 1. Fixez l'appliqué sur le tissu de base en faisant correspondre les formes.

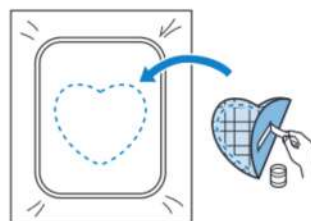

- 4 Sélectionnez un motif d'encadrement avec un point plumetis de forme identique à celle de l'appliqué. Brodez sur l'appliqué et le tissu de base de l'étape 3 pour créer l'appliqué.

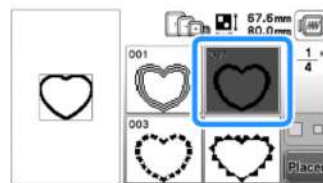

Remarque

- Si vous modifiez la taille ou l'emplacement des motifs lors de leur sélection, n'oubliez pas de noter leur nouvelle taille et leur nouvel emplacement.

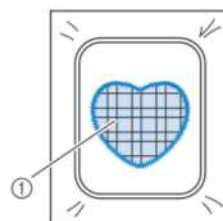

① Pièce d'appliqué

Utilisation d'un motif d'encadrement pour créer un appliqué (2)

Il s'agit d'une seconde méthode de création d'appliqués à l'aide de motifs de broderie. Lors de l'utilisation de cette méthode, vous ne devez pas changer le tissu qui se trouve dans le cadre de broderie. Brodez un motif avec un point droit et un motif avec un point plumetis.

- 1 Sélectionnez un motif d'encadrement avec un point droit et brodez-le sur le tissu de base.

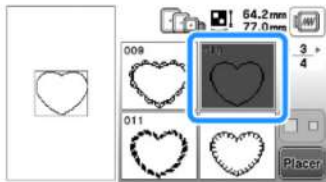

- 2 Placez le tissu d'appliqué sur le motif brodé à l'étape 1.

- Vérifiez que le tissu d'appliqué recouvre complètement la ligne de couture.

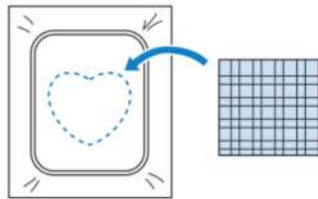

- 3 Brodez le même motif sur le tissu d'appliqué.

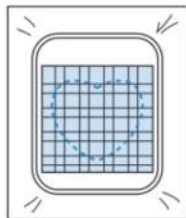

- 4 Retirez le cadre de broderie de l'unité de broderie et coupez le long de la couture extérieure.

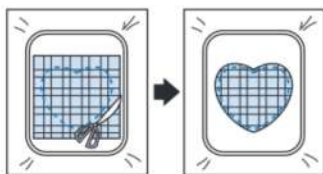

Remarque

- Ne retirez pas le tissu du cadre de broderie pour le couper. De même, veillez à ne pas tirer ni pousser sur le tissu. Sinon, il risque de se détendre dans le cadre.

- 5 Sélectionnez un motif d'encadrement avec un point plumetis de forme identique à celle de l'appliqué.

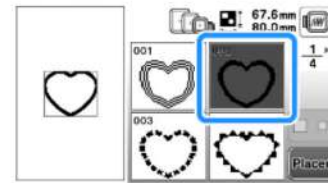

Remarque

- Ne modifiez pas la taille ou l'emplacement du motif.
- Si vous modifiez la taille ou l'emplacement des motifs lors de leur sélection, n'oubliez pas de noter leur nouvelle taille et leur nouvel emplacement.

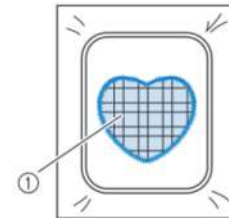

① Pièce d'appliqué

- 6 Fixez à nouveau le cadre de broderie à l'unité de broderie et brodez le motif en points plumetis pour créer un appliqué.

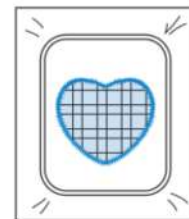

Couture de motifs de broderie fractionnés

Il est possible de coudre des motifs de broderie fractionnés créés avec PE-DESIGN Ver.7, ou ultérieure, ou avec PE-DESIGN NEXT. Les motifs de broderie fractionnés plus grands que le cadre de broderie sont divisés en plusieurs sections, qui se combinent pour former un motif entier une fois toutes les sections cousues.

Pour plus de détails sur la création de motifs de broderie fractionnés et des instructions de couture supplémentaires, reportez-vous au manuel d'instructions fourni avec PE-DESIGN Ver.7, ou ultérieure, ou avec PE-DESIGN NEXT.

La procédure suivante explique comment lire le motif de broderie fractionné indiqué ci-dessous sur un lecteur flash USB et comment le broder.

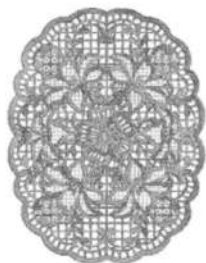

- 1 Insérez le lecteur flash USB contenant le motif de broderie fractionné créé, puis sélectionnez le motif à broder.

- Pour plus de détails sur le rappel de motifs, reportez-vous à la section « Rappel de données sur le lecteur flash USB » à la page E-34.



→ Un écran s'affiche, permettant de sélectionner une section du motif de broderie fractionné.

- 2 Sélectionnez la section **Aa** à broder et appuyez sur **Placer**.



- Sélectionnez les sections par ordre alphabétique.
- Il est possible d'afficher un maximum de 5 sections sur une page. Si le motif comprend plus de 6 sections, appuyez sur ◀ ou ▶ pour afficher la page suivante ou précédente.

- 3 Au besoin, modifiez le motif et appuyez sur **Fin Edit**.

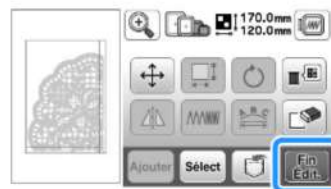

- 4 Appuyez sur **Broderie**.

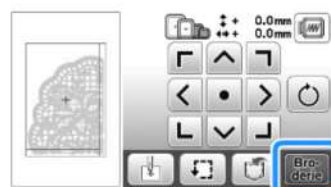

- Pour plus de détails sur la modification des motifs, reportez-vous à la section « Modification de tous les motifs » à la page E-15.

Mémo

- Pour tourner le motif de 90° vers la gauche ou vers la droite, appuyez sur

- 5 Appuyez sur la touche « Marche/Arrêt » pour broder la section du motif.

- 6 Une fois la broderie terminée, l'écran suivant s'affiche.

Appuyez sur **OK**.



→ Un écran s'affiche, permettant de sélectionner une section du motif de broderie fractionné.

- 7 Répétez les étapes 2 à 6 pour broder les sections restantes du motif.



Réglages pendant la broderie



Remarque

- Veillez à ne pas heurter le chariot de l'unité de broderie ou le pied-de-biche lors du retrait ou de la fixation du cadre de broderie. Sinon, le motif ne sera pas brodé correctement.

Épuisement du fil de la canette

Lorsque la canette commence à manquer de fil pendant la broderie, la machine s'arrête et le message suivant s'affiche. Appuyez sur  et respectez les instructions suivantes pour réenfiler le fil inférieur. S'il ne reste que quelques points à coudre, vous pouvez broder environ les 10 derniers points sans réenfiler la machine en appuyant sur . La machine s'arrête après avoir cousu environ les 10 points.



- 1 Appuyez sur .



→ Le fil est automatiquement coupé, et le chariot se déplace.

- 2 Déverrouillez le levier de sécurité du cadre et retirez le cadre de broderie.

- Veillez à ne pas forcer sur le tissu à ce stade. Sinon, il risque de se détendre dans le cadre.

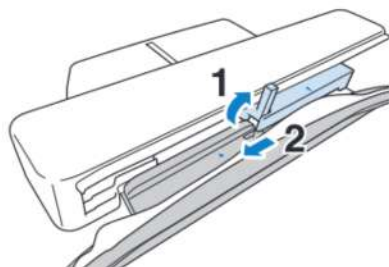

- 3 Insérez une canette pleine dans la machine. (reportez-vous à « Installation de la canette » de la section « Fonctionnement de base ».)

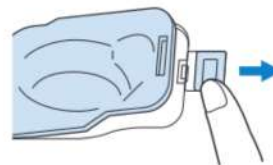

- 4 Appuyez sur .



- 5 Fixez le cadre de broderie.

- 6 Pour revenir à la zone du motif où vous avez arrêté la couture, effectuez les étapes 3 à 6 dans la section suivante.

E

BRODERIE

Cassure du fil pendant la couture

- 1 Appuyez sur la touche « Marche/Arrêt » pour arrêter la machine.
- 2 Si le fil supérieur s'est cassé, remettez le fil en place et réenfilez l'aiguille. Si le fil de la canette s'est cassé, appuyez sur et suivez les instructions des étapes 1 à 5 dans la section précédente pour réinstaller la canette.
- 3 Appuyez sur .

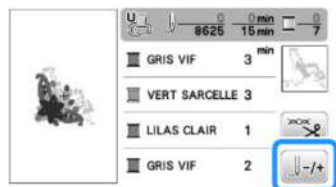

- 4 Appuyez sur , -10 ou -100 pour faire reculer l'aiguille du nombre correct de points avant l'endroit où le fil s'est cassé.

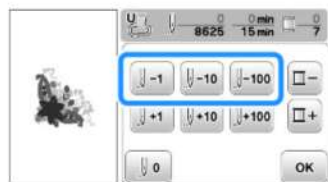

Mémo

- Si vous ne pouvez pas revenir à l'endroit où le fil s'est cassé, appuyez sur pour sélectionner la couleur et passer au début de cette couleur, puis utilisez +1, +10 ou +100 pour retourner légèrement avant l'endroit où le fil s'est cassé.

- 5 Appuyez sur pour revenir à l'écran initial.
- 6 Appuyez sur la touche (Releveur du pied-de-biche) pour abaisser le pied-de-biche et sur la touche « Marche/Arrêt » pour continuer à coudre.

Recommencement depuis le début

- 1 Appuyez sur .



- 2 Appuyez sur .

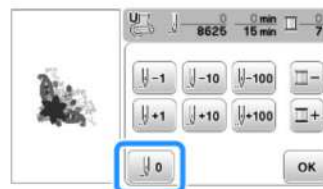

→ Le cadre de broderie se déplace et ramène l'aiguille à la position initiale du motif.

- 3 Appuyez sur la touche (Releveur du pied-de-biche) pour abaisser le pied-de-biche et commencez à coudre.

Reprise de la broderie après une mise hors tension

La couleur et le numéro de point en cours sont enregistrés si vous interrompez la broderie. Lors de la prochaine mise sous tension de la machine, vous pouvez poursuivre ou supprimer le motif.

Mémo

- Si la machine se met hors tension en cours de broderie, elle se repositionne au niveau du point d'interruption de la broderie lors de la prochaine mise sous tension.

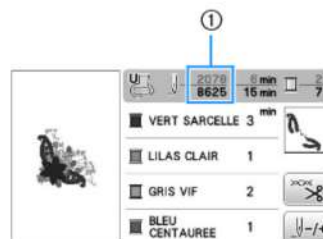

① Numéro de point en cours lors de l'interruption de la broderie

Remarque

- Ne retirez pas l'unité de broderie, sinon votre motif sera effacé de la mémoire.

- 1 Mettez la machine sous tension.
- 2 Suivez les instructions affichées à l'écran et retirez le cadre de broderie.
→ Le message suivant s'affiche.

3 Fixez le cadre de broderie, puis appuyez sur .



→ L'écran de broderie précédent affiché avant la mise hors tension de la machine apparaît.



Mémo

- Pour commencer un nouveau motif de broderie, appuyez sur  pour afficher l'écran de sélection des motifs.

4 Continuez à broder.



① Numéro de point lors de la reprise de la broderie

Réglages de broderie

Réglage de la tension du fil

Lorsque vous brodez, la tension du fil doit être réglée de manière à voir légèrement le fil supérieur à l'envers du tissu.

■ Tension du fil correcte

Le motif est visible à l'envers du tissu. Si la tension des fils n'est pas réglée correctement, le motif sera mal fini. Le tissu risque de froncer ou le fil pourrait casser.



- ① Endroit
② Envers

Suivez les opérations décrites ci-dessous pour régler la tension du fil en fonction de la situation.



Remarque

- Si le réglage de la tension du fil est extrêmement faible, la machine risque de s'arrêter pendant la couture. Il ne s'agit pas d'un dysfonctionnement. Augmentez légèrement la tension du fil puis recommencez à coudre.



Mémo

- Si vous mettez la machine hors tension ou que vous sélectionnez un autre motif, la tension du fil est automatiquement réinitialisée.
- Lorsque vous récupérez un motif mémorisé, le réglage de la tension du fil est identique à celui sélectionné lors de la mémorisation du motif.

■ Le fil supérieur est trop tendu

Si la tension du fil supérieur est trop élevée, le fil de la canette est visible sur l'endroit du tissu.



Remarque

- Un mauvais enfilage du fil de la canette peut entraîner une tension excessive du fil supérieur. Dans ce cas, reportez-vous à « Installation de la canette » de la section « Fonctionnement de base » et enfiler de nouveau le fil de la canette.



- ① Endroit
② Envers

1 Appuyez sur .



2 Appuyez sur sur pour relâcher la tension du fil supérieur. (Le chiffre de tension diminue.)

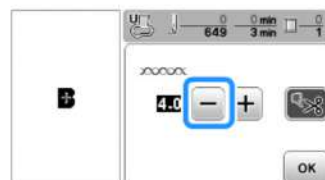

3 Appuyez sur .

■ Le fil supérieur n'est pas assez tendu

Si la tension du fil supérieur est insuffisante, le fil supérieur se défera, les nœuds de fils seront lâches ou des boucles apparaîtront à l'endroit du tissu.



Remarque

- Un mauvais enfilage du fil supérieur peut entraîner une tension insuffisante de ce dernier. Dans ce cas, reportez-vous à « Enfilage supérieur » de la section « Fonctionnement de base » et enfiler de nouveau le fil supérieur.



- ① Endroit
② Envers

1 Appuyez sur .

2 Appuyez sur pour augmenter la tension du fil supérieur. (Le chiffre de tension augmente.)

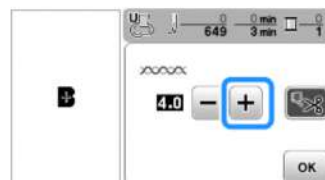

3 Appuyez sur .



Remarque

- Si « Tension des fils broderie » est affiché sur l'écran de réglages, la tension du fil supérieur peut être réglée pour la broderie. Le réglage sélectionné est appliqué à tous les motifs. Lorsque vous brodez, vous pouvez régler la tension du fil supérieur à partir de l'écran de réglages si celle-ci est trop ou pas assez élevée. Appuyez sur **+** pour augmenter la tension du fil supérieur et sur **-** pour la diminuer. Si un motif de broderie particulier doit être réglé avec davantage de précision, reportez-vous à la section « Réglage de la tension du fil » à la page E-26.

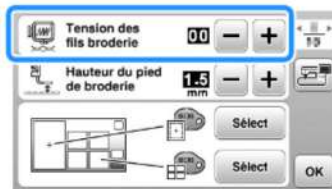

Réglage du boîtier de canette (sans couleur sur la vis)

Le boîtier de canette (sans couleur sur la vis) peut être réglé lorsqu'une modification de la tension de la canette est nécessaire pour l'adapter à différents types de fils de canette. Reportez-vous à « Broderie de finitions parfaites » dans la section « Fonctionnement de base ».

Pour régler la tension de la canette pour la fonction de broderie (en utilisant le boîtier de canette, sans couleur sur la vis), tournez la vis à tête fendue (-) avec un tournevis (petit).

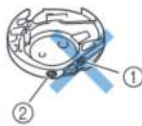

- Ne tournez pas la vis cruciforme (+).
- Réglez à l'aide d'un tournevis (petit).

■ Tension correcte

Le fil supérieur apparaît légèrement sur l'envers du tissu.



- Endroit
- Envers

■ Le fil de la canette n'est pas assez tendu

Le fil de la canette apparaît légèrement sur l'endroit du tissu.



- Endroit
- Envers

Le cas échéant, tournez la vis à tête fendue (-) dans le sens des aiguilles d'une montre de 30 à 45 degrés environ, pour augmenter la tension de la canette. Ne la serrez pas excessivement.



■ Le fil de la canette est trop tendu

Sur l'endroit du tissu, le fil supérieur semble former des boucles/se relever et le fil de canette n'est pas visible sur l'envers du tissu.



- Endroit
- Envers

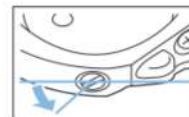

Le cas échéant, tournez la vis à tête fendue (-) dans le sens inverse des aiguilles d'une montre de 30 à 45 degrés environ, pour diminuer la tension de la canette. Ne la desserrez pas excessivement.



⚠ ATTENTION

- Lors du réglage du boîtier de canette, retirez toujours la canette du boîtier.
- NE réglez PAS la position de la vis Phillips (+) sur le boîtier de canette : vous risqueriez d'endommager ce dernier et de le rendre inutilisable.
- S'il est difficile de tourner la vis à tête fendue (-), ne forcez pas. En tournant excessivement la vis ou en la forçant dans l'un des deux sens de rotation, vous risquez d'endommager le logement de la canette. En cas de dommage, le logement de la canette risquerait de ne plus assurer une tension adéquate.

Utilisation de la fonction de coupure automatique de fil (COUPURE DE COULEUR D'EXTRÉMITÉ)

La fonction de coupure automatique de fil coupe le fil à la fin de la couture de chaque couleur. Cette fonction est activée par défaut. Pour désactiver cette fonction, appuyez sur la touche  puis sur . Il est possible d'activer et de désactiver cette fonction pendant la broderie.

- Le réglage par défaut est rétabli lorsque la machine est mise hors tension.

1 Appuyez sur .

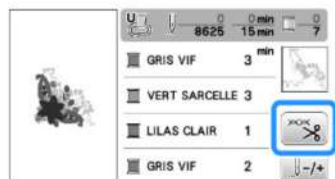

2 Appuyez sur  pour désactiver la fonction de coupure de fil automatique.

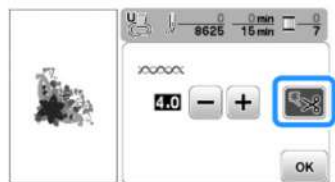

→ La touche est représentée par  à l'écran

- Lorsqu'une couleur est cousue, la machine s'arrête sans couper le fil.

3 Appuyez sur  pour revenir à l'écran initial.

Réglage de la vitesse de broderie

1 Appuyez sur  pour afficher l'écran suivant.

2 Appuyez sur  /  pour modifier la « Vitesse de broderie max ».





3 Appuyez sur  pour revenir à l'écran initial.

Mémo

- « spm » correspond au nombre de points cousus par minute.
- Diminuez la vitesse de broderie lorsque vous brodez sur des tissus fins, épais ou lourds.
- La vitesse de couture peut être modifiée une fois le motif de broderie commencé.
- Le réglage de la vitesse de broderie maximale ne change pas jusqu'à ce que vous sélectionniez un nouveau réglage. Le réglage spécifié avant la mise hors tension de la machine reste sélectionné lorsque vous remettez la machine sous tension.
- Réduisez le réglage des points par minute lorsque vous utilisez un fil spécial comme du fil métallique.

Modification de la « Visualisation du cadre de broderie »

1 Appuyez sur  pour afficher l'écran suivant.

2 Dans la « Visualisation du cadre de broderie », utilisez les touches  /  pour changer le mode d'affichage du cadre de broderie.

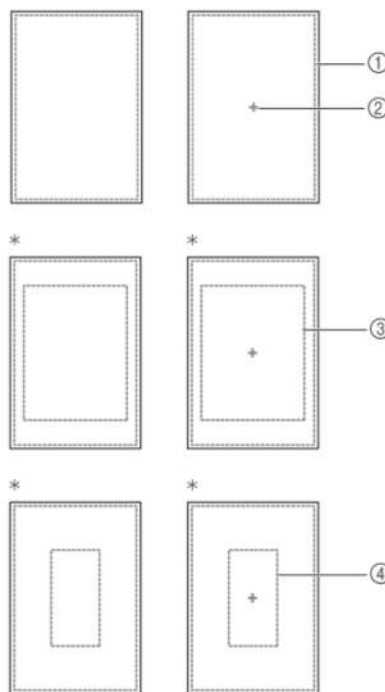
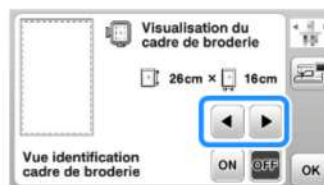

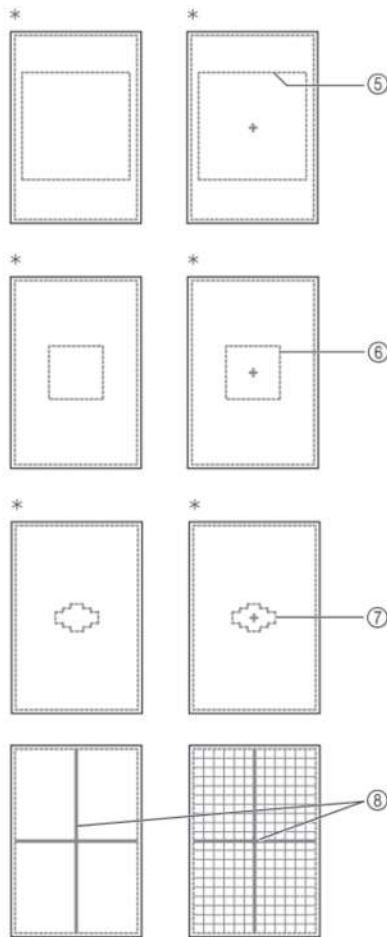

* Vendu séparément avec certains modèles.

- ① Zone de broderie du très grand cadre
26 cm x 16 cm (10-1/4" / pouces x 6-1/4" / pouces)
- ② Marque centrale
- ③ Zone de broderie du grand cadre*
18 cm x 13 cm (7" / pouces x 5" / pouces)
- ④ Zone de broderie du cadre de broderie d'encadrement*
18 cm x 10 cm (7" / pouces x 4" / pouces)
- ⑤ Zone de broderie du cadre de quilting (courtepointe)*
15 cm x 15 cm (6" / pouces x 6" / pouces)
- ⑥ Zone de broderie du cadre moyen*
10 cm x 10 cm (4" / pouces x 4" / pouces)
- ⑦ Zone de broderie du petit cadre de broderie*
2 cm x 6 cm (1" / pouce x 2-1/2" / pouces)
- ⑧ Lignes quadrillées

3 Appuyez sur **OK** pour revenir à l'écran initial.

Sélection/affichage de motifs en fonction de la taille du cadre de broderie

Si la « Vue identification cadre de broderie » dans l'écran de réglages est définie sur « ON », vous pouvez modifier le motif à l'écran comme si ce cadre de broderie était fixé.

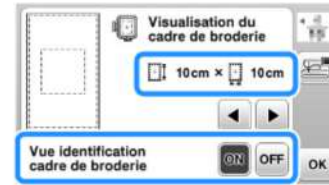

Lorsque la « Vue identification cadre de broderie » est définie sur « OFF ».

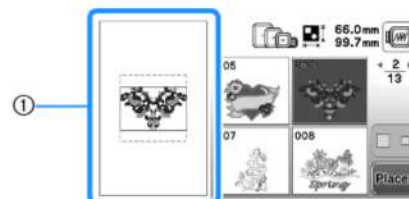

① La zone de broderie du très grand cadre s'affiche.

Lorsque la « Vue identification cadre de broderie » est définie sur « ON ».

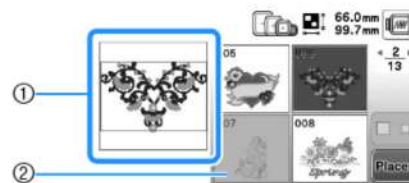

- ① La zone de broderie du cadre sélectionné s'affiche.
- ② Les motifs ne convenant pas au cadre sélectionné sont grisés et ne peuvent pas être sélectionnés.

Mémo

- Les motifs ne pouvant pas être cousus dans le cadre de broderie sélectionné ne sont pas disponibles dans l'écran de sélection des motifs.
- Le motif est agrandi ou réduit dans la zone de broderie pour le cadre de broderie sélectionné.
- Lorsque vous agrandissez le motif en appuyant sur  sur l'écran de modification, celui-ci est agrandi de 100 % de la taille du cadre de broderie sélectionné.

Modification des couleurs d'arrière-plan des motifs de broderie

L'écran de réglages permet de modifier les couleurs d'arrière-plan de motif de broderie et des onglets de motif. En fonction de la couleur du motif, sélectionnez la couleur d'arrière-plan parmi les 66 réglages disponibles. Il est possible de sélectionner des couleurs d'arrière-plan différentes pour le motif de broderie et les onglets de motif.

- 1 Appuyez sur  pour afficher l'écran suivant.

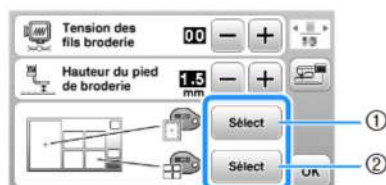

- 1 Arrière-plan de motif de broderie
- 2 Arrière-plan d'onglets de motif

- 2 Appuyez sur .

- 3 Sélectionnez la couleur d'arrière-plan parmi les 66 réglages disponibles.



- 1 Arrière-plan de motif de broderie
- 2 Couleur sélectionnée

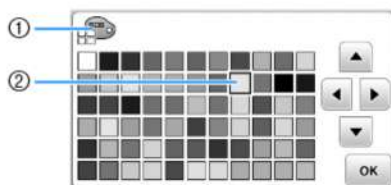

- 1 Arrière-plan d'onglets de motif
- 2 Couleur sélectionnée

- 4 Appuyez deux fois sur  pour revenir à l'écran initial.

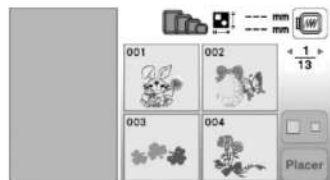



Mémo

- Le réglage reste sélectionné même si la machine est mise hors tension.

Spécification de la taille des onglets de motif

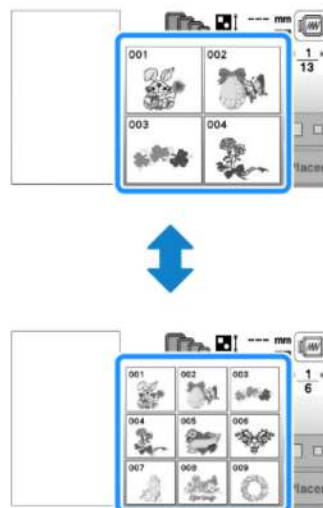
Les onglets de sélection d'un motif de broderie peuvent être définis de façon à les afficher sous une taille réduite ou agrandie. La taille agrandie est 1,5 fois supérieure à la taille réduite.



- 1 Appuyez sur  pour afficher l'écran suivant.

- 2 Appuyez sur  ou  pour sélectionner la taille d'onglet souhaitée.



- 3 Appuyez sur  pour revenir à l'écran initial.

Utilisation de la fonction de mémoire

Précautions relatives aux données de broderie

Respectez les précautions suivantes lorsque vous utilisez des données de broderie autres que celles créées et mémorisées dans cette machine.

ATTENTION

- Lorsque vous utilisez des données de broderie différentes de nos motifs originaux, le fil ou l'aiguille risque de se casser si vous cousez avec une densité de point trop fine ou si vous cousez trois points superposés minimum. Dans ce cas, utilisez l'un de nos systèmes de conception de données d'origine pour modifier les données de broderie.

■ Types de données de broderie disponibles

- Seuls les fichiers de données de broderie .pes, .pha, .phb, .phc et .dst peuvent être utilisés avec cette machine. L'utilisation de données autres que celles mémorisées avec nos systèmes de conception de données ou machines peut entraîner un dysfonctionnement de la machine à broder.

■ Types de support USB acceptés

Vous pouvez mémoriser ou rappeler des données de points avec un lecteur flash USB, quelle que soit sa capacité.



Remarque

- La vitesse de traitement est susceptible de varier en fonction de la quantité de données mémorisées.
- Sur cette machine, seul un lecteur flash USB peut être connecté au port USB.
- Le voyant d'accès se met à clignoter une fois le lecteur flash USB inséré, et 5 à 6 secondes environ sont nécessaires pour reconnaître ce dernier. (Le délai varie en fonction du lecteur flash USB.)
- Pour plus d'informations, consultez le manuel d'instructions fourni avec le lecteur flash USB que vous avez acheté.



Mémo

- Utilisez un ordinateur pour créer ces dossiers.

■ Précautions d'utilisation de l'ordinateur pour créer et mémoriser des données

- S'il n'est pas possible d'identifier le nom du dossier/fichier de broderie (par exemple, parce que le nom contient des caractères spéciaux), le dossier/fichier ne s'affiche pas. Dans ce cas, renommez le fichier/dossier. Nous vous recommandons d'utiliser les 26 lettres de l'alphabet (majuscule et minuscule), les chiffres de 0 à 9, et les signes « - » et « _ ».
- Si des données de broderie supérieures à 26 cm x 16 cm (env. 10-1/4" / pouces x 6-1/4" / pouces) sont sélectionnées, le motif est pivoté de 90 degrés lorsqu'il est affiché. Même après une rotation de 90 degrés, les données de broderie supérieures à 26 cm x 16 cm (env. 10-1/4" / pouces x 6-1/4" / pouces) ne peuvent pas être utilisées. (Tous les motifs doivent entrer dans un cadre de 26 cm x 16 cm (env. 10-1/4" / pouces x 6-1/4" / pouces).)
- Les fichiers .pes enregistrés avec le nombre de points ou de couleurs dépassant la limite spécifiée ne peuvent pas s'afficher. Le motif combiné ne peut dépasser 400 000 points ni 125 changements de couleur. (Les chiffres mentionnés sont approximatifs, et dépendent de la taille générale du motif.) Utilisez l'un de nos programmes de conception de motif pour modifier le motif de broderie afin qu'il réponde aux spécifications.
- Il est possible de récupérer les données de broderie enregistrées dans un dossier créé sur un lecteur flash USB.
- Même si l'unité de broderie n'est pas installée, la machine reconnaît les données de broderie.

■ Données de broderie Tajima (.dst)

- Les données .dst s'affichent dans l'écran de liste des motifs par nom de fichier (l'image ne peut être affichée). Seuls les huit premiers caractères du nom de fichier peuvent être affichés.
- Les données Tajima (.dst) ne contenant pas d'informations de couleur de fil spécifiques, elles s'affichent avec notre séquence de couleurs de fils par défaut. Vérifiez l'aperçu et modifiez les couleurs de fil comme vous le souhaitez.

E

BRODERIE

Mémorisation de motifs de broderie dans la machine

Vous pouvez mémoriser des motifs de broderie personnalisés et des motifs que vous comptez utiliser souvent; par exemple, votre nom, les motifs que vous avez fait pivoter ou dont vous avez modifié la taille, les motifs dont vous avez modifié l'emplacement de couture, etc. Il est possible de mémoriser environ 1 Mo de motifs dans la machine.



Remarque

- Ne mettez pas la machine hors tension tant que l'écran « Enregistrement... » est affiché. Vous perdriez le motif en cours d'enregistrement.





Mémo

- La mémorisation d'un motif dans la machine prend environ 10 secondes.
- Reportez-vous à la page E-33 pour plus d'informations sur la récupération d'un motif mémorisé.

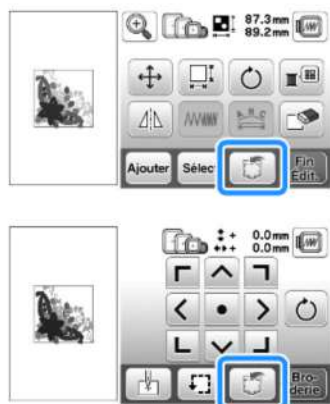
- 1 Appuyez sur  lorsque le motif à enregistrer apparaît dans l'écran de modification de motifs ou dans l'écran de réglages de broderie.



- 2 Appuyez sur .

- Appuyez sur  pour revenir à l'écran initial sans enregistrer.



→ L'écran « Enregistrement... » s'affiche. Lorsque le motif est mémorisé, l'écran initial réapparaît automatiquement.

■ Si la mémoire est saturée

Si l'écran suivant s'affiche, cela signifie que le nombre maximal de motifs a été mémorisé ou que le motif à enregistrer occupe trop de mémoire et que la machine ne peut pas le mémoriser. Supprimez un motif enregistré précédemment pour pouvoir mémoriser le motif en cours.

- 1 Appuyez sur .

- Appuyez sur  pour revenir à l'écran initial sans enregistrer.

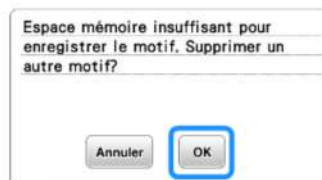

→ La machine affiche les motifs actuellement mémorisés.

- 2 Sélectionnez le motif à supprimer.

- Appuyez sur  pour afficher la page précédente/suivante.



- 3 Appuyez sur .



- 1 Espace mémoire utilisé par le motif à supprimer
- 2 Espace mémoire de la machine

- 4 Appuyez sur .

- Si vous décidez de ne pas effacer le motif, appuyez sur .

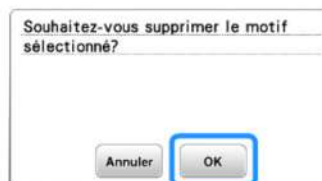

→ L'écran « Enregistrement... » s'affiche. Lorsque le motif est mémorisé, l'écran initial réapparaît automatiquement.



Remarque

- Ne mettez pas la machine hors tension tant que l'écran « Enregistrement... » est affiché. Vous perdriez le motif en cours d'enregistrement.

Mémo

- S'il reste assez de mémoire libre après la suppression du motif, le motif que vous souhaitez enregistrer sera automatiquement mémorisé. S'il n'y a pas assez de mémoire libre après la suppression du motif, répétez les opérations indiquées ci-dessus pour effacer un autre motif de la mémoire de la machine.
- L'enregistrement d'un motif prend quelques secondes.
- Reportez-vous à la page E-33 pour plus d'informations sur la récupération de motifs mémorisés.

Enregistrement de motifs de broderie sur un lecteur flash USB

Lorsque vous envoyez des motifs de broderie de la machine vers un lecteur flash USB, branchez celui-ci dans le port correspondant de la machine.

Mémo

- Certains lecteurs flash USB disponibles dans le commerce risquent de ne pas être pris en charge par cette machine. Visitez notre site Web pour plus de détails.
- Vous pouvez insérer ou retirer le lecteur flash USB à tout moment, sauf lors de l'enregistrement ou de la suppression d'un motif.

- 1 Appuyez sur  lorsque le motif à enregistrer apparaît dans l'écran de modification de motifs ou dans l'écran de réglages de broderie.

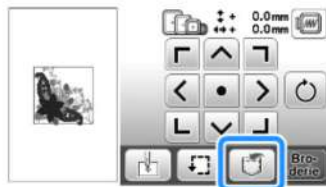

- 2 Insérez le lecteur flash USB dans le port USB de la machine.

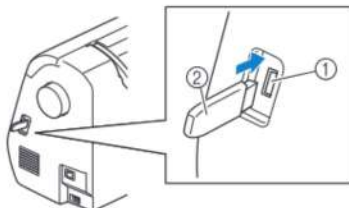

- 1 Port USB
- 2 Lecteur flash USB

Remarque

- La vitesse de traitement est susceptible de varier en fonction de la quantité de données.
- N'insérez rien d'autre qu'un lecteur flash USB dans le port USB. Sinon, le lecteur flash USB risque de s'endommager.

- 3 Appuyez sur .

- Appuyez sur  pour revenir à l'écran initial sans enregistrer.



→ L'écran « Enregistrement... » s'affiche. Lorsque le motif est mémorisé, l'écran initial réapparaît automatiquement.

→ Le motif est enregistré dans un dossier « bPocket ».

Remarque

- N'insérez pas ni ne retirez le lecteur flash USB tant que l'écran « Enregistrement... » est affiché. Vous perdriez une partie voire la totalité du motif en cours d'enregistrement.

Récupération des motifs mémorisés

- 1 Appuyez sur .



→ La machine affiche les motifs actuellement en mémoire.

- 2 Appuyez sur la touche du motif que vous souhaitez récupérer.

- Appuyez sur  pour afficher la page précédente/suivante.
- Appuyez sur  pour revenir à l'écran initial.



E

BRODERIE

Mémo

- Appuyez sur  pour enregistrer directement le motif sélectionné sur le lecteur flash USB.



3 Appuyez sur .

→ L'écran de modification de motifs s'affiche.



4 Ajustez le motif à votre convenance, puis commencez à broder.

Rappel de données sur le lecteur flash USB

Il est possible de rappeler un motif de broderie spécifique, soit directement du lecteur flash USB, soit d'un dossier enregistré sur le lecteur. Si le motif de broderie est enregistré dans un dossier, recherchez-le dans chaque dossier.

Remarque

- La vitesse de traitement est susceptible de varier en fonction de la quantité de données.



1 Insérez le lecteur flash USB dans le port USB de la machine (Reportez-vous à la page E-33).

2 Appuyez sur .



→ Les motifs de broderie et un dossier dans un dossier racine s'affichent.

3 Sélectionnez le motif. Si le motif de point à récupérer se trouve dans un dossier, appuyez sur la touche de ce dossier.

- Appuyez sur  pour afficher la page précédente/suivante.
- Appuyez sur  pour revenir à l'écran initial sans effectuer le rappel.

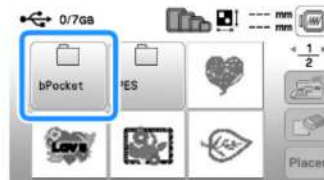

→ Les motifs de points dans un dossier s'affichent.



- Le nom du dossier ou l'arborescence indiquant le dossier actuel s'affiche en dessous de l'icône du dossier. Les motifs de broderie et les sous-dossiers s'affichent.

- Appuyez sur  pour revenir à l'écran précédent.
- Utilisez l'ordinateur pour créer des dossiers. Il n'est pas possible de créer des dossiers avec la machine.

4 Appuyez sur la touche du motif que vous souhaitez récupérer.

- Appuyez sur  pour afficher la page précédente/suivante.
- Appuyez sur  pour revenir à l'écran initial.

5 Appuyez sur .



- Appuyez sur  pour supprimer le motif. Le motif sera supprimé du lecteur flash USB.

→ L'écran de modification de motifs s'affiche.

Mémo

- Appuyez sur  pour mémoriser directement le motif sélectionné dans la machine.



- 6 Au besoin, modifiez le motif et appuyez sur .

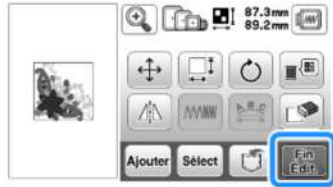

→ L'écran de réglages de broderie s'affiche.

- 7 Appuyez sur .

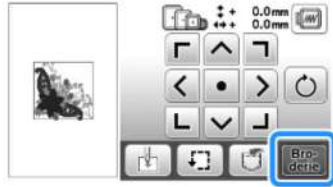

→ L'écran de broderie s'affiche.

E

BRODERIE



Annexe

Cette section donne des informations importantes sur le fonctionnement de la machine. Veuillez lire cette section pour trouver des conseils de dépannage et d'autres conseils et pour savoir comment garder votre machine en bon état de marche.

Le numéro des pages commence par « A » dans cette section.

Chapitre1 MAINTENANCE ET DÉPANNAGEA-2

Chapitre 1 MAINTENANCE ET DÉPANNAGE

Entretien et maintenance

Restrictions en matière d'application d'huile

La machine doit être huilée pour éviter de l'endommager.

Lors de la fabrication de cette machine, la quantité d'huile nécessaire a été appliquée afin de garantir un fonctionnement correct et éviter d'avoir à appliquer régulièrement de l'huile.

En cas de problème, par exemple en cas de difficulté à tourner la molette ou en cas de bruit inhabituel, cessez immédiatement d'utiliser la machine et contactez votre revendeur Brother agréé ou le centre de service Brother agréé le plus proche.

Précautions concernant le rangement de la machine

Ne rangez pas la machine dans l'un des endroits indiqués ci-dessous, car cela risquerait de l'endommager (par exemple, apparition de rouille suite à de la condensation).

- Exposition à des températures très élevées
- Exposition à des températures très basses
- Exposition à de fortes variations de température
- Exposition à une forte humidité ou beaucoup de vapeur
- Rangement à proximité d'une flamme, d'un chauffage ou d'un climatiseur
- Rangement à l'extérieur ou exposition aux rayons directs du soleil
- Exposition à des environnements très poussiéreux ou huileux



Remarque

- Pour prolonger la durée de vie de la machine, mettez-la sous tension et utilisez-la régulièrement. Le rangement de la machine pendant une durée prolongée sans l'utiliser risque de diminuer son efficacité.

Nettoyage de l'écran à cristaux liquides

Si l'écran est sale, nettoyez-le doucement avec un chiffon doux et sec. N'utilisez pas de solvants organiques ou de détergents.



Remarque

- Ne passez pas de chiffon humide sur l'écran à cristaux liquides.



Mémo

- Il peut arriver que de la condensation se forme sur l'écran à cristaux liquides, ou qu'il s'embue. Ceci n'est pas signe de dysfonctionnement. La buée se dissipe au bout d'un moment.

Nettoyage de l'extérieur de la machine

Si l'extérieur de la machine est sale, humidifiez légèrement un chiffon avec un détergent neutre, tordez-le, puis essuyez la surface de la machine. Une fois nettoyée à l'aide d'un chiffon humide, essuyez-la de nouveau avec un chiffon sec.

⚠ ATTENTION

- Débranchez le cordon d'alimentation avant de nettoyer la machine afin d'éviter les risques de blessure ou d'électrocution.

Nettoyage de la coursière

Les performances de couture diminuent en cas d'accumulation de peluches et de poussière dans le boîtier de canette; par conséquent, il doit être nettoyé régulièrement.

- 1 Appuyez sur la touche  (Positionnement aiguille) pour relever l'aiguille.
- 2 Mettez la machine hors tension.
- 3 Débranchez le cordon d'alimentation de la prise à droite de la machine.

⚠ ATTENTION

- Débranchez le cordon d'alimentation avant de nettoyer la machine afin d'éviter les risques de blessure ou d'électrocution.

- 4 Déposez l'aiguille et le pied de broderie.
 - Pour plus de détails, reportez-vous à « Remplacement de l'aiguille » dans la section « Fonctionnement de base » et « Remplacement du pied de broderie » à la page A-5.
- 5 Déposez l'unité de broderie.
- 6 Retirez le capot de la plaque à aiguille.

■ Si le capot de la plaque à aiguille est maintenu par une vis

- 1 Utilisez le tournevis en forme de L (ou de disque) pour retirer la vis du capot de la plaque à aiguille.

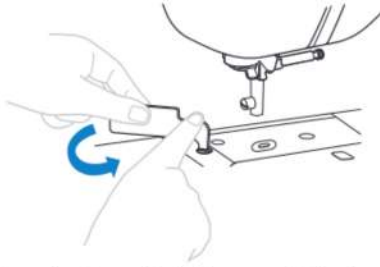

- 2 Saisissez les deux côtés du capot de la plaque à aiguille, puis faites-le glisser vers vous.

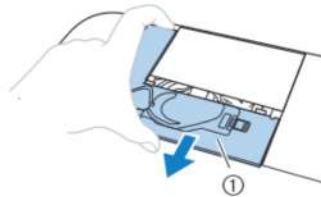

① Capot de la plaque à aiguille

■ Si le capot de la plaque à aiguille n'est pas maintenu par une vis

- 1 Saisissez les deux côtés du capot de la plaque à aiguille, puis faites-le glisser vers vous.

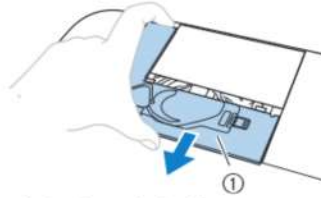

① Capot de la plaque à aiguille

7 Retirez le boîtier de canette.

- Saisissez le logement de la canette et retirez-le.



① Boîtier de canette

- 8 Utilisez la brosse de nettoyage ou un aspirateur pour retirer les peluches et la poussière du boîtier et du capteur de fil de canette ainsi que de la zone environnante.

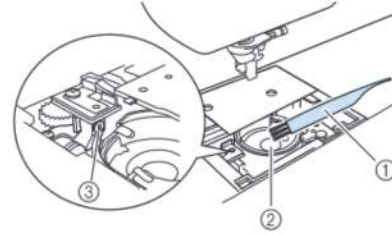

- ① Brosse de nettoyage
- ② Coursière
- ③ Capteur de fil de canette

- N'appliquez pas d'huile sur le boîtier de canette.

- 9 Insérez le boîtier de canette de sorte que la marque ▲ du boîtier soit alignée sur la marque ● de la machine.

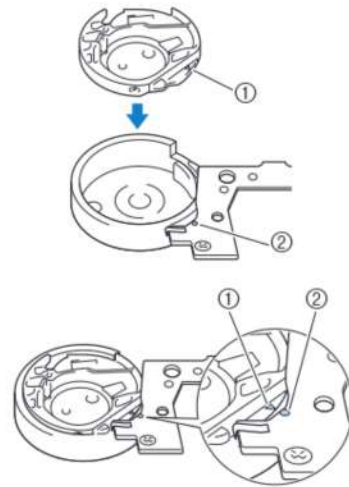

- Alignez les marques ▲ et ●.

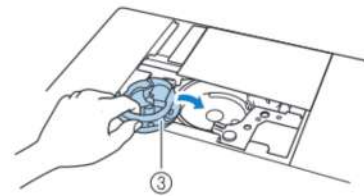

- ① Marque ▲
- ② Marque ●
- ③ Boîtier de canette

- Veillez à ce que les points indiqués soient alignés avant d'installer le boîtier de canette.

A

MAINTENANCE ET DÉPANNAGE

- 10** Insérez les taquets du capot de la plaque à aiguille dans la plaque à aiguille, puis remettez-le en place.

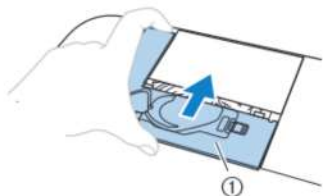

① Capot de la plaque à aiguille

⚠ ATTENTION

- N'utilisez jamais un boîtier de canette rayé; le fil supérieur risque de s'emmêler, l'aiguille de casser ou les performances de couture de diminuer. Pour un boîtier de canette neuf, contactez votre centre de service Brother agréé le plus proche.
- Veillez à ce que le boîtier de canette soit correctement installé, sinon l'aiguille risque de casser.

À propos du message de maintenance



Lorsque ce message s'affiche, il est recommandé de confier votre machine à un revendeur Brother agréé ou au centre de service Brother agréé le plus proche pour un contrôle de maintenance de routine. Ce message disparaît et la machine continue de fonctionner une fois que vous appuyez sur **OK**. Mais il s'affichera encore plusieurs fois, jusqu'à ce que l'opération de maintenance appropriée soit effectuée. Veuillez prendre le temps de faire entretenir votre machine lorsque ce message s'affiche. Ceci vous assurera de nombreuses heures d'utilisation de la machine, sans interruption.

Le panneau tactile ne fonctionne pas correctement

Si l'écran ne répond pas correctement lorsque vous appuyez sur une touche (la machine n'effectue pas l'opération ou effectue une autre opération), suivez la procédure ci-dessous pour effectuer les réglages correspondants.

- 1** Maintenez votre doigt sur l'écran, mettez la machine hors tension, puis rallumez-la.



→ L'écran de réglage du panneau tactile s'affiche.

- 2** Touchez légèrement le centre de chaque signe +, dans l'ordre de 1 à 5.

Remarque

- N'appuyez pas trop fort sur l'écran. Sinon, vous risquez de l'endommager.

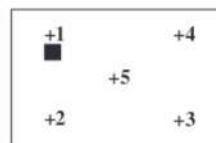

- 3** Mettez la machine hors tension, puis rallumez-la.

Remarque

- Si vous avez terminé le réglage de l'écran et si celui-ci ne répond toujours pas ou si vous ne parvenez pas à effectuer les réglages, contactez votre revendeur Brother agréé.

Bip de fonctionnement

Vous entendez un bip chaque fois que vous appuyez sur une touche. En cas d'opération incorrecte, deux ou quatre bips sont émis.

■ Si vous appuyez sur une touche (fonctionnement correct)

Un seul bip est émis.

■ En cas d'opération incorrecte

Deux ou quatre bips sont émis.

■ Si la machine se bloque, par exemple parce que le fil est emmêlé

La machine émet des bips pendant quatre secondes puis se met hors tension automatiquement.

Vérifiez la cause de l'erreur et corrigez-la avant de continuer à coudre.

■ Annulation du bip de fonctionnement





- 1 Appuyez sur  pour afficher l'écran de réglages.
- 2 Affichez la page 5.
- 3 Réglez « Signal son. » sur « OFF ».



Remplacement du pied de broderie

⚠ ATTENTION

- N'utilisez que des pieds de broderie conçus pour cette machine. Si vous utilisez un autre type de pied de broderie, vous risquez de vous blesser ou d'endommager la machine.

- 1 Appuyez une ou deux fois sur la touche  (Positionnement aiguille) pour relever l'aiguille.
- 2 Appuyez sur .
 - Si le message « Souhaitez-vous abaisser le pied-de-biche automatiquement? » s'affiche sur l'écran à cristaux liquides, appuyez sur  pour continuer.
 - L'écran change et toutes les touches de commande et de fonctionnement sont verrouillées (sauf ).

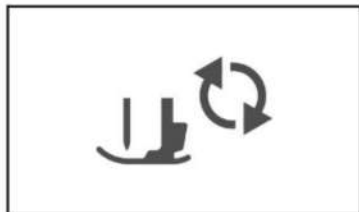

- 3 Relevez le levier du pied-de-biche.

- 4 À l'aide du tournevis livré avec la machine, desserrez la vis du pied de broderie et retirez ce dernier.

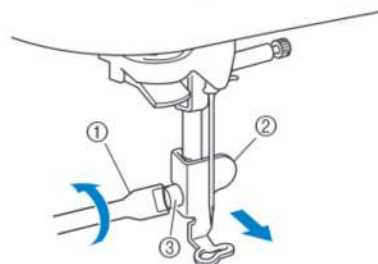

- ① Tournevis
- ② Pied de broderie
- ③ Vis du pied de broderie

- 5 Maintenez le pied de broderie en place avec votre main droite, puis serrez fermement la vis du pied de broderie à l'aide du tournevis fourni.

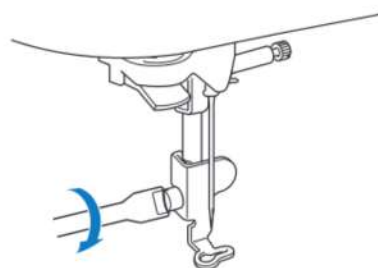

- 6 Abaissez lentement le levier du pied-de-biche.
- 7 Relevez le levier du pied-de-biche pour vérifier que le pied de broderie est fixé correctement.
- 8 Appuyez sur  pour déverrouiller toutes les touches.

A

MAINTENANCE ET DÉPANNAGE

Dépannage

Si la machine ne fonctionne plus correctement, examinez les problèmes possibles suivants avant de l'envoyer en réparation. Vous pouvez résoudre vous-même la plupart des problèmes. Pour une aide supplémentaire, le service d'aide en ligne Brother Solutions Center (Centre de solutions Brother) propose des réponses aux questions fréquemment posées et des conseils de dépannage régulièrement actualisés. Visitez notre site « <http://support.brother.com/> ». Si le problème persiste, contactez votre revendeur Brother ou le centre de service Brother agréé le plus proche.

Liste des symptômes

■ Préparatifs

Symptôme	Cause probable	Solution	Référence
Impossible d'enfiler l'aiguille.	L'aiguille ne se trouve pas dans la bonne position.	Appuyez sur la touche « Positionnement aiguille » pour relever l'aiguille.	B-4
	L'aiguille n'est pas installée correctement.	Réinstallez correctement l'aiguille.	B-23
	L'aiguille est de travers, tordue ou la pointe est émoussée.	Remplacez l'aiguille.	B-23
	L'enfilage supérieur n'est pas correct.	Relisez la procédure d'enfilage de la machine et enfiler-la de nouveau.	B-19
	Le crochet de l'enfileur d'aiguille est tordu et ne passe pas par le chas de l'aiguille.	Contactez votre revendeur agréé ou le centre de service Brother agréé le plus proche.	–
	Le levier d'enfilage de l'aiguille ne peut pas être déplacé ou rétabli dans sa position d'origine.	Contactez votre revendeur agréé ou le centre de service Brother agréé le plus proche.	–
Impossible d'abaisser le pied-de-biche avec le levier du pied-de-biche.	Vous avez levé le pied-de-biche à l'aide de la touche « Releveur du pied-de-biche ».	Appuyez sur la touche « Releveur du pied-de-biche » pour abaisser le pied-de-biche.	B-4
La canette ne se bobine pas correctement.	Le fil ne passe pas correctement par le guide-fil de bobinage de la canette.	Faites passer le fil correctement par le guide-fil de bobinage de la canette.	B-16
	Le fil sorti n'était pas correctement bobiné sur la canette.	Enroulez le fil sorti 5 ou 6 fois dans le sens des aiguilles d'une montre autour de la canette.	B-16
	La canette vide n'a pas été placée correctement sur la tige.	Placez la canette vide sur la tige et tournez-la lentement jusqu'à ce qu'elle se mette en place.	B-14
Lors du bobinage de la canette, le fil de la canette s'est enroulé sous la base du bobineur de canette.	Vous n'avez pas rembobiné correctement le fil de la canette. Lors du bobinage initial du fil sur la canette, celui-ci n'est pas correctement inséré dans les guides.	Après avoir enlevé le fil enroulé sous la base du bobineur, bobinez la canette correctement. Reportez-vous aux images sur la partie supérieure de la machine pour procéder au bobinage de la canette et à l'enfilage de la machine.	B-14
Impossible de faire sortir le fil de la canette.	La canette n'est pas placée correctement.	Remplacez la canette correctement.	B-17
Aucune information ne s'affiche sur l'écran à cristaux liquides.	La machine n'est pas sous tension.	Mettez la machine sous tension.	B-8
	La fiche du cordon d'alimentation n'est pas insérée dans une prise électrique.	Insérez la fiche du cordon d'alimentation dans une prise électrique.	B-8
L'écran à cristaux liquides est embué.	De la condensation s'est formée sur l'écran à cristaux liquides.	La buée se dissipe au bout d'un moment.	–
Les touches de fonctionnement ne répondent pas.	Vous portez un gant lorsque vous appuyez sur les touches. Vous appuyez sur les touches avec un ongle. Vous utilisez un stylet non électrostatique.	Appuyez directement sur les touches de fonctionnement avec votre doigt.	B-12
Les touches de fonctionnement ne répondent pas ou celles-ci sont trop sensibles.	La sensibilité des touches de fonctionnement n'est pas définie pour l'utilisateur.	Réglez la sensibilité des touches de fonctionnement.	B-12

Symptôme	Cause probable	Solution	Référence
La lampe de couture ne s'allume pas.	La lampe de couture est endommagée.	Contactez votre revendeur agréé ou le centre de service Brother agréé le plus proche.	–
	« Luminosité » est défini sur « OFF » dans l'écran de réglages.	Modifiez le réglage sur « ON ».	B-11
L'unité de broderie ne fonctionne pas.	L'unité de broderie n'est pas installée correctement.	Fixez correctement l'unité de broderie.	B-26
	Le cadre de broderie a été installé avant l'initialisation de l'unité.	Retirez le cadre de broderie, puis effectuez correctement le processus d'initialisation.	B-27

■ Lors de la broderie

Symptôme	Cause probable	Solution	Référence
La machine ne fonctionne pas.	La touche « Marche/Arrêt » n'a pas été enfoncée.	Appuyez sur la touche « Marche/Arrêt ».	B-4
	L'axe du bobineur de canette est poussé vers la droite.	Déplacez l'axe du bobineur de canette vers la gauche.	B-14
	Aucun motif n'a été sélectionné.	Sélectionnez un motif.	B-34
	Le pied-de-biche n'a pas été abaissé.	Abaissez le pied-de-biche.	B-2
	Le levier de sécurité du cadre n'est pas abaissé.	Abaissez le levier de sécurité du cadre après avoir installé le cadre de broderie.	B-33
L'aiguille casse.	L'aiguille n'est pas installée correctement.	Réinstallez correctement l'aiguille.	B-23
	La vis du support de l'aiguille n'est pas serrée.	Serrez la vis du support de l'aiguille.	B-23
	L'aiguille est de travers ou tordue.	Remplacez l'aiguille.	B-23
	Vous utilisez la mauvaise aiguille ou le mauvais fil pour le tissu sélectionné.	Vérifiez les informations sur l'aiguille et le fil à utiliser.	B-23
	La tension du fil supérieur est trop élevée.	Réglez la tension du fil.	E-26
	Le couvercle de bobine n'est pas installé correctement.	Relisez la procédure de fixation du couvercle de bobine et fixez-le de nouveau.	B-14
	Des rayures sont présentes autour de l'ouverture de la plaque à aiguille.	Remplacez la plaque à aiguille ou contactez votre revendeur Brother agréé.	–
	Des rayures sont présentes autour de l'ouverture du pied-de-biche.	Remplacez le pied-de-biche ou contactez votre revendeur Brother agréé.	A-5
	Des rayures sont présentes sur le boîtier de canette.	Remplacez le boîtier de canette ou contactez votre revendeur Brother agréé.	A-2
	L'aiguille est défectueuse.	Remplacez l'aiguille.	B-23
	La canette utilisée n'est pas compatible avec la machine.	Les canettes non compatibles ne fonctionnent pas correctement. Utilisez uniquement les canettes conçues spécifiquement pour cette machine.	B-14
	L'enfilage supérieur n'est pas correct.	Relisez la procédure d'enfilage de la machine et enfiler-la de nouveau.	B-19
	La canette n'est pas placée correctement.	Replacez la canette correctement.	B-17
Le pied de broderie n'est pas fixé correctement.	Fixez correctement le pied de broderie.	A-5	
L'aiguille casse.	Le renfort n'est pas fixé sur le tissu brodé.	Fixez le renfort.	B-29
	Le fil de canette n'est pas bobiné correctement.	Utilisez une canette correctement bobinée.	B-14



Symptôme	Cause probable	Solution	Référence
Le fil supérieur casse.	L'enfilage n'est pas correct sur la machine. (Vous n'avez pas utilisé le bon couvercle de bobine ou il n'est pas bien enfoncé, le fil n'a pas été pris dans l'enfileur de barre d'aiguille, etc.)	Enfilez de nouveau correctement le fil dans la machine.	B-19
	Le fil utilisé est emmêlé ou comporte des nœuds.	Démêlez le fil et défaites les nœuds.	–
	La tension du fil supérieur est trop élevée.	Réglez la tension du fil.	E-26
	Le fil est emmêlé.	À l'aide, par exemple, d'une paire de ciseaux, coupez le fil emmêlé et retirez-le de la coursière, etc.	A-2
	L'aiguille est de travers, tordue ou la pointe est émoussée.	Remplacez l'aiguille.	B-23
	L'aiguille n'est pas installée correctement.	Réinstallez correctement l'aiguille.	B-23
	Des rayures sont présentes près du trou du pied de broderie.	Remplacez le pied de broderie ou contactez votre revendeur Brother agréé.	A-5
	Des rayures sont présentes sur le boîtier de canette.	Remplacez le boîtier de canette ou contactez votre revendeur Brother agréé.	A-2
	Vous utilisez la mauvaise aiguille ou le mauvais fil pour le tissu sélectionné.	Vérifiez les informations sur l'aiguille et le fil à utiliser.	B-23
	Lors de la broderie, le fil s'est emmêlé ou des nœuds se sont formés.	Enfilez de nouveau les fils supérieur et inférieur.	B-17, B-19
	La canette utilisée n'est pas compatible avec la machine.	Les canettes non compatibles ne fonctionnent pas correctement. Utilisez uniquement les canettes conçues spécifiquement pour cette machine.	B-14
Le fil est emmêlé sur l'envers du tissu.	L'enfilage supérieur n'est pas correct.	Relisez la procédure d'enfilage de la machine et enfilez-la de nouveau. Vérifiez que le pied de broderie est relevé lorsque vous enfilez la machine de façon à placer correctement le fil supérieur pour la tension supérieure.	B-19
	Vous utilisez la mauvaise aiguille ou le mauvais fil pour le tissu sélectionné.	Vérifiez les informations sur l'aiguille et le fil à utiliser.	B-23
L'enfilage supérieur est trop serré.	Le fil de canette n'est pas installé correctement.	Réinstallez correctement le fil de la canette.	B-17
Le fil de la canette casse.	La canette n'est pas placée correctement.	Replacez la canette correctement.	B-17
	Le fil de canette n'est pas bobiné correctement.	Utilisez une canette correctement bobinée.	B-17
	Des rayures sont présentes sur la canette ou elle ne tourne pas correctement.	Remplacez la canette.	B-14
	Le fil est emmêlé.	À l'aide, par exemple, d'une paire de ciseaux, coupez le fil emmêlé et retirez-le de la coursière, etc.	A-2
	La canette utilisée n'est pas compatible avec la machine.	Les canettes non compatibles ne fonctionnent pas correctement. Utilisez uniquement les canettes conçues spécifiquement pour cette machine.	B-14
Le tissu fronce.	L'enfilage du fil supérieur ou de la canette est incorrect.	Relisez la procédure d'enfilage de la machine et enfilez de nouveau le fil correctement.	B-19
	Le couvercle de bobine n'est pas installé correctement.	Relisez la procédure de fixation du couvercle de bobine et fixez-le de nouveau.	B-14
	L'aiguille est de travers, tordue ou la pointe est émoussée.	Remplacez l'aiguille.	B-23
Des points ont été sautés	L'enfilage est incorrect dans la machine.	Relisez la procédure d'enfilage de la machine et enfilez de nouveau le fil correctement.	B-19
	L'aiguille est de travers, tordue ou la pointe est émoussée.	Remplacez l'aiguille.	B-23
	L'aiguille n'est pas installée correctement.	Réinstallez correctement l'aiguille.	B-23
	L'aiguille est usée/endommagée.	Remplacez l'aiguille.	B-23
	De la poussière ou des peluches se sont accumulées sous la plaque à aiguille.	Retirez la poussière ou les peluches à l'aide de la brosse.	A-2

Symptôme	Cause probable	Solution	Référence
Absence de point	L'aiguille est de travers, tordue ou la pointe est émoussée.	Remplacez l'aiguille.	B-23
	La canette n'est pas placée correctement.	Remplacez la canette correctement.	B-17
	L'enfilage supérieur n'est pas correct.	Relisez la procédure d'enfilage de la machine et enfillez-la de nouveau.	B-19
La machine émet un son aigu pendant la couture	Des bouts de fil sont pris dans le boîtier de canette.	Nettoyez le boîtier de canette.	A-2
	L'enfilage supérieur n'est pas correct.	Relisez la procédure d'enfilage de la machine et enfillez-la de nouveau.	B-19
	La canette utilisée n'est pas compatible avec la machine.	Les canettes non compatibles ne fonctionnent pas correctement. Utilisez uniquement les canettes conçues spécifiquement pour cette machine.	B-14
	Le boîtier de canette présente des trous laissés par l'aiguille ou des rayures engendrées par les frottements.	Remplacez le boîtier de canette ou contactez votre revendeur Brother agréé.	A-2
L'aiguille touche la plaque.	La vis du support de l'aiguille n'est pas suffisamment serrée.	Serrez fermement la vis du support de l'aiguille. Si l'aiguille est tordue ou émoussée, remplacez-la par une neuve.	B-23
	L'aiguille est de travers, tordue ou la pointe est émoussée.	Remplacez l'aiguille.	B-23
La molette est lente lorsque vous la tournez.	Le fil est emmêlé dans le boîtier de canette.	Retirez le fil emmêlé du boîtier de canette. Réinstallez le boîtier de façon à le positionner correctement.	A-2

■ Après la broderie

Symptôme	Cause probable	Solution	Référence
La tension du fil n'est pas correcte.	L'enfilage supérieur n'est pas correct.	Relisez la procédure d'enfilage de la machine et enfillez-la de nouveau.	B-19
	La canette n'est pas placée correctement.	Réinstallez la canette.	B-17
	Vous utilisez la mauvaise aiguille ou le mauvais fil pour le tissu sélectionné.	Vérifiez les informations sur l'aiguille et le fil à utiliser.	B-23
	La tension du fil n'est pas réglée correctement.	Réglez la tension du fil.	E-26
	Le fil de canette n'est pas bobiné correctement.	Utilisez une canette correctement bobinée.	B-17
	L'aiguille est de travers, tordue ou la pointe est émoussée.	Remplacez l'aiguille.	B-23
	La canette utilisée n'est pas compatible avec la machine.	Les canettes non compatibles ne fonctionnent pas correctement. Utilisez uniquement les canettes conçues spécifiquement pour cette machine.	B-14
Le motif de broderie n'est pas cousu correctement.	Le fil est emmêlé.	À l'aide, par exemple, d'une paire de ciseaux, coupez le fil emmêlé et retirez-le du boîtier de canette, etc.	-
	La tension du fil n'est pas réglée correctement.	Réglez la tension du fil.	E-26
	Le tissu n'a pas été inséré correctement dans le cadre (le tissu n'était pas tendu, etc.).	Si le tissu n'est pas suffisamment tendu dans le cadre, la qualité du motif risque de ne pas être satisfaisante ou il se peut qu'il rétrécisse. Fixez correctement le tissu dans le cadre.	B-30
	Vous n'avez pas utilisé de renfort de broderie.	Lorsque vous brodez sur des tissus élastiques, légers, à grosse trame ou sur des tissus susceptibles de provoquer un rétrécissement des motifs, utilisez toujours un renfort de broderie. Pour connaître le renfort à utiliser, renseignez-vous auprès de votre revendeur Brother agréé.	B-29
	Un objet se trouvait près de la machine et a été touché par le chariot ou le cadre de broderie pendant la couture.	Si le cadre heurte quelque chose pendant la couture, la qualité du motif risque d'être médiocre. Ne placez aucun objet dans la zone de déplacement du cadre pendant l'exécution du travail de couture.	B-28



A

Symptôme	Cause probable	Solution	Référence
Le motif de broderie n'est pas cousu correctement.	Le tissu à l'extérieur des bords du cadre interfère avec le bras de couture et empêche l'unité de broderie de se déplacer.	Fixez de nouveau le tissu dans le cadre de broderie de sorte que ce qui dépasse se trouve de l'autre côté du bras de couture et faites pivoter le motif de 180 degrés.	B-30
	Le tissu est trop lourd et l'unité de broderie ne peut pas se déplacer librement.	Placez un livre épais ou un objet similaire sous la tête du bras pour soulever légèrement le côté le plus lourd et le maintenir horizontal.	-
	Le tissu pend sur le bord de la table.	Si le tissu pend sur le bord de la table pendant la broderie, l'unité de broderie ne pourra pas se déplacer librement. Placez le tissu de façon à ce qu'il ne pende pas sur le bord de la table ou tenez-le pour éviter qu'il traîne.	B-28
	Le tissu est accroché quelque part.	Arrêtez la machine et positionnez le tissu de sorte qu'il ne puisse pas être accroché.	-
	Le cadre de broderie a été retiré pendant le travail de couture (par exemple, pour changer la canette). Le pied de broderie a été heurté ou déplacé pendant le retrait ou la fixation du cadre de broderie ou l'unité de broderie a été déplacée.	Si vous heurtez le pied de broderie ou si l'unité de broderie est déplacée pendant la couture, le motif ne sera pas effectué correctement. Faites attention lorsque vous retirez ou remettez le cadre de broderie pendant la couture.	B-33
	Le renfort est mal fixé. Par exemple, il est plus petit que le cadre de broderie.	Fixez correctement le renfort de broderie.	B-29
Des boucles apparaissent à la surface du tissu lors de la broderie.	La tension du fil n'est pas réglée correctement.	Réglez la tension du fil.	E-26
	La combinaison boîtier de canette/fil de la canette est incorrecte.	Remplacez l'un d'entre eux afin d'utiliser la bonne combinaison.	B-28

Messages d'erreur

Des messages et des conseils d'utilisation apparaissent sur l'écran à cristaux liquides lorsque vous effectuez des opérations de manière erronée. Respectez les instructions qui s'affichent. Si vous appuyez sur  ou si vous réexécutez l'opération correctement après l'affichage du message, celui-ci disparaît.

	Messages d'erreur	Cause/solution
1	Un dysfonctionnement s'est produit. Mettez la machine hors puis sous tension.	Ce message s'affiche en cas de dysfonctionnement.
2	Impossible de changer la configuration des caractères.	Ce message s'affiche en cas de nombre excessif de caractères et lorsque la configuration de caractères courbes est impossible.
3	Impossible de changer la police étant donné que certaines lettres ne sont pas incluses dans la police sélectionnée.	Ce message s'affiche lorsque la police du motif de caractère de broderie est remplacée par une police ne comportant pas les caractères utilisés dans le motif.
4	Impossible de reconnaître les données du motif sélectionné. Les données sont peut-être corrompues. Veuillez éteindre la machine et la rallumer.	Ce message s'affiche lorsque vous essayez de récupérer des données de motifs non valides. Dans la mesure où l'une des situations suivantes peut constituer la cause, vérifiez les données de motifs. <ul style="list-style-type: none"> Les données de motifs sont endommagées. Les données que vous avez essayé de récupérer ont été créées à l'aide du système de conception de données d'un autre fabricant. Mettez la machine hors, puis sous tension afin de la remettre en fonctionnement normal.
5	Vérifiez l'enfilage supérieur et procédez de nouveau à l'enfilage.	Ce message s'affiche lorsque le fil supérieur est cassé ou enfilé de manière incorrecte et que vous appuyez sur la touche « Marche/Arrêt ».
6	Volume de données trop important pour ce motif.	Ce message s'affiche lorsque les motifs que vous modifiez prennent trop de place dans la mémoire ou que vous modifiez trop de motifs pour la mémoire.
7	Abaissez le levier du pied-de-biche.	Le message s'affiche lorsque vous appuyez sur la touche « Releveur du pied-de-biche » alors que le levier du pied-de-biche est relevé/l'aiguille est abaissée.
8	Espace mémoire insuffisant pour l'enregistrement.	Ce message s'affiche lorsque la mémoire est saturée et que le motif ne peut pas être mémorisé.
9	Espace mémoire insuffisant pour enregistrer le motif. Supprimer un autre motif?	Ce message s'affiche lorsque la mémoire est saturée et que le motif ne peut pas être mémorisé.

	Messages d'erreur	Cause/solution
10	Souhaitez-vous rappeler et réutiliser la mémoire précédente?	Ce message s'affiche si la machine est hors tension en cours de broderie, puis remise sous tension. Appuyez sur  pour remettre la machine dans l'état dans lequel elle se trouvait avant sa mise hors tension (emplacement du motif et nombre de points). Respectez la procédure décrite à la section « Cassure du fil pendant la couture » à la page E-24 pour aligner la position de l'aiguille et broder le reste du motif.
11	Le motif dépasse du cadre de broderie.	Ce message s'affiche lorsque le motif de caractère de broderie est modifié (pivoté par exemple) et ne peut plus être contenu dans le cadre de broderie.
12	Le motif dépasse du cadre de broderie. N'ajoutez aucun autre caractère.	Ce message s'affiche lorsque le motif de caractère de broderie est modifié (ajout d'un saut de ligne) et ne peut plus être contenu dans le cadre de broderie.
13	Le motif dépasse du cadre de broderie. Cette fonction n'est pas disponible actuellement.	Ce message s'affiche lorsque le motif de caractère de broderie est redimensionné ou inscrit verticalement/horizontalement de sorte à ce qu'il soit trop grand pour le cadre de broderie.
14	Une maintenance préventive est recommandée.	Ce message s'affiche lorsque la machine a besoin d'une maintenance (page A-3)
15	La zone du motif sélectionnée dépasse du cadre de broderie.	Ce message s'affiche lorsque la taille du motif de broderie sélectionné est supérieure au très grand cadre de broderie. Réduisez la taille du motif ou sélectionnez un autre motif. Ce message s'affiche si la taille du motif de broderie sélectionné est supérieure au cadre de broderie choisi lorsque « Vue identification cadre de broderie » est défini sur « ON ».
16	La canette est presque vide.	Ce message s'affiche lorsque le fil de la canette est presque épuisé. Respectez la procédure décrite à la section « Épuisement du fil de la canette » à la page E-23.
17	Le système de sécurité du bobineur de canette a été activé. Le fil est-il emmêlé?	Ce message s'affiche lorsque la canette est en cours de bobinage et que le moteur se bloque car le fil est emmêlé, etc.
18	 Le chariot de l'unité de broderie va se déplacer. Éloignez vos mains, etc. du chariot.	Ce message apparaît avant que l'unité de broderie ne bouge.
19	Les poches sont pleines. Supprimez un motif.	Ce message s'affiche lorsque la mémoire est saturée et qu'un motif doit être supprimé.
20	 Le système de sécurité a été activé. Le fil est-il emmêlé? L'aiguille est-elle tordue?	Ce message s'affiche lorsque le moteur se bloque car le fil est emmêlé ou pour d'autres raisons en rapport avec l'alimentation en fil.
21	Le support USB a été changé. Ne le changez pas en cours de lecture.	Ce message s'affiche lorsque vous essayez de sélectionner un motif après modification du lecteur flash USB dans lequel il est enregistré.
22	Un des motifs fournis ne peut être enregistré sur le support USB. Enregistrez le motif dans la mémoire de la machine.	Il est possible que vous ne puissiez pas enregistrer certains motifs sur un lecteur flash USB.
23	Vous ne pouvez pas utiliser ce motif.	Ce message s'affiche lorsque vous essayez de récupérer un motif ne pouvant pas être utilisé avec cette machine.
24	Impossible d'utiliser ce support USB.	Ce message s'affiche lorsque vous essayez d'utiliser un support incompatible.
25	Erreur de support USB	Ce message s'affiche lorsqu'une erreur se produit sur le lecteur flash USB.
26	Le support USB n'est pas mis en place. Placez-le.	Ce message s'affiche lorsque vous essayez de rappeler ou d'enregistrer un motif alors qu'aucun lecteur flash USB n'est chargé.
27	F**	Si le message d'erreur « F** » s'affiche sur l'écran à cristaux liquides pendant l'utilisation de la machine à coudre, il se peut que celle-ci ne fonctionne pas correctement. Contactez votre revendeur agréé ou le centre de service Brother agréé le plus proche.

A

MAINTENANCE ET DÉPANNAGE

Spécifications

■ Machine à broder

Élément	Spécification
Dimensions de la machine	Env. 480 mm (L) x 300 mm (H) x 249,4 mm (P) (Env. 18-7/8" / pouces (L) x 11-7/8" / pouces (H) x 9-7/8" / pouces (P))
Poids de la machine	Env. 8,6 kg (env. 18,9 lb)
Vitesse de broderie	70 à 850 points par minute
Aiguilles	Aiguilles pour machines à coudre domestiques (HA x 130)

■ Unité de broderie

Élément	Spécification
Dimensions de l'unité de broderie	Env. 458 mm (L) x 131,8 mm (H) x 420,7 mm (P) (Env. 18" / pouces (L) x 5-1/4" / pouces (H) x 16-1/2" / pouces (P))
Dimensions de la machine avec l'unité de broderie	Env. 693 mm (L) x 300 mm (H) x 420,8 mm (P) (Env. 27-1/4" / pouces (L) x 11-7/8" / pouces (H) x 16-1/2" / pouces (P))
Poids de l'unité de broderie	Env. 3,5 kg (env. 7,7 lb)

* Certaines spécifications peuvent être modifiées sans préavis.

Mise à jour du logiciel de votre machine à l'aide du lecteur flash USB

Vous pouvez utiliser le lecteur flash USB pour mettre à niveau le logiciel de votre machine.

Si un programme de mise à jour est disponible sur notre site Web à l'adresse « <http://support.brother.com/> », veuillez télécharger le(s) fichier(s) en respectant les instructions du site Web ainsi que la procédure ci-dessous.

Remarque

- Lors d'une mise à jour logicielle à l'aide d'un lecteur flash USB, vérifiez qu'aucune donnée autre que le fichier de mise à jour n'est enregistrée sur le lecteur flash USB utilisé avant de commencer la mise à jour.
- Vous pouvez rappeler le fichier de mise à jour depuis un lecteur flash USB de n'importe quelle taille.
- La connexion du lecteur flash ne sera reconnue par la machine qu'après plusieurs secondes.

Mémo

- Une fois le logiciel de la machine mis à niveau, les motifs de broderie sauvegardés ne seront pas effacés.

- 1 Mettez la machine sous tension tout en maintenant la touche  enfoncée (Releveur de pied-de-biche).

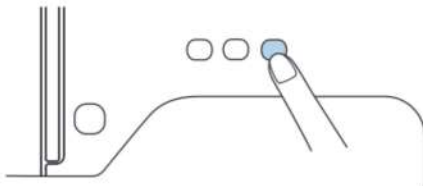

→ L'écran suivant apparaît.

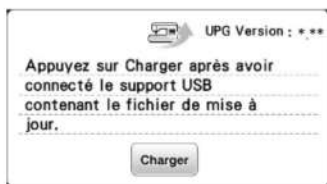

- 2 Insérez le lecteur flash USB dans le port USB de la machine. Veillez à ce que le support contienne uniquement le fichier de mise à jour.

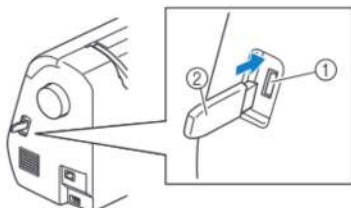

- 1 Port USB
- 2 Lecteur flash USB

Remarque

- Si vous utilisez un lecteur flash USB équipé d'un voyant d'accès, ce dernier clignote après l'insertion du support dans votre machine, et cette situation peut durer environ 5 à 6 secondes avant que le support ne soit reconnu (ce délai peut varier en fonction du lecteur flash USB).

- 3 Appuyez sur .

→ L'écran suivant apparaît.

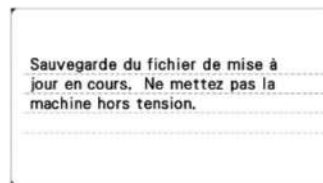

Remarque

- Si une erreur s'est produite, un message s'affiche. Dans ce cas, mettez la machine hors tension, puis relancez la procédure à partir de l'étape 1.

- 4 Lorsque l'écran suivant apparaît, la mise à jour est terminée.

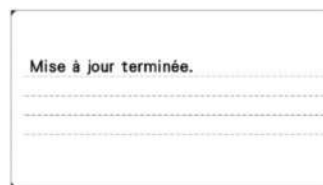

- 5 Retirez le lecteur flash USB et mettez la machine hors puis de nouveau sous tension.

A

MAINTENANCE ET DÉPANNAGE

Index

A

Accessoires	
accessoires en option	B-6
accessoires inclus	B-5
Accessoires en option	B-6
Affichage des couleurs de fils	B-37
Affichage du cadre de broderie	E-28
Aiguille	
enfilage	B-21
état	B-23
remplacement	B-23
types, tailles et utilisations	B-23
Alignement du positionnement	E-15
Appliqué	
utilisation d'un motif d'encadrement de broderie	E-18
utilisation d'un motif d'encadrement pour créer un appliqué	E-20

B

Bip	A-4
Bip de fonctionnement	A-4
Bobinage de la canette	B-14
Bobine de fil supérieur	B-19
Bobineur de canette	B-2
Boîtier de canette	B-3, B-28
Boîtier de canette, retrait	A-2
Bouton de dégagement	B-27
Broderie	B-36
affichage des couleurs de fils	B-37
bords ou coins	B-32
fonction de coupure automatique de fil (COUPEUR DE COULEUR D'EXTRÉMITÉ)	E-28
petites pièces de tissu	B-32
recommencement depuis le début	E-24
reprise de la broderie après une mise hors tension	E-24
rubans ou bande	B-32
Broderie, motif	B-36

C

Cadres de broderie	
mise en place du tissu	B-30
retrait	B-33
types	B-30
utilisation du gabarit	B-31
Canette	
épuisement du fil	E-23
Capot de la plaque à aiguille	B-3
Capot du compartiment à canette	B-3, B-17
Capot supérieur	B-2
Caractères alphabétiques	
modification de la broderie	E-2
Combinaison de motifs	
motifs de broderie	E-13
Connecteur de port USB	B-2
pour support	E-33
Coupe-fil	B-2
Coursière	A-2

D

Dépannage	A-6
Dossier « bPocket »	E-33

E

Écran à cristaux liquides	B-4
nettoyage	A-2
Écran tactile	B-4
Enfilage	B-19
Enfilage manuel de l'aiguille	B-22
Enfilage, aiguille	B-21
Enfileur	B-21
Enregistrement	
mémoire de la machine	E-32
support USB	E-33
Entretien	A-2
Étapes de broderie	B-25
Extérieur de la machine, nettoyage	A-2

F

Fil supérieur	B-19
Filet de la bobine	B-15
Fonction des touches	
modification de la police	E-9
motif, modification	E-5
réglages de broderie	E-15
Fonctionnement de l'écran à cristaux liquides	B-9

G

Gabarit	B-31
Grille d'aération	B-2
Guide-fil de bobinage de la canette	B-2, B-14
Guide-fil de la barre de l'aiguille	B-3

I

Installation de la canette	B-17
Interrupteur d'alimentation	B-2
Interrupteur d'alimentation principal	B-2

L

Levier d'enfilage de l'aiguille	B-2
---------------------------------	-----

M

Maintenance	A-2
Manuel, enfilage de l'aiguille	B-22
Messages affichés sur l'écran à cristaux liquides	A-10
Messages d'erreur	A-10
Mise à jour	A-13
Modification de la broderie	
fonction des touches	E-5
modification de la couleur des fils	E-7
motifs combinés	E-13, E-14
Molette	B-2
Motif de broderie, sélection	B-34
Motif, broderie	B-36
Motifs de broderie	
alignement du positionnement	E-15
combinaison	E-13
enregistrement	E-32, E-33
modification	E-5
motifs avec appliqué	E-18
récupération	E-33, E-34
sélection	E-2
utilisation d'un motif d'encadrement pour créer un appliqué	E-20, E-21
vérification de l'emplacement	B-35

N

Nettoyage	
boîtier de canette	A-2
écran à cristaux liquides	A-2
extérieur de la machine	A-2
Nom et fonction des pièces	B-2

P

Panneau de commande	B-2, B-4
Plaque à aiguille	B-3
Plaque du guide-fil	B-2
Poignée	B-2
Prise d'alimentation	B-2
Problèmes de fonctionnement	A-6
Procédures d'utilisation de la machine	B-13

R

Récupération	
mémoire de la machine	E-33
support USB	E-34
Réglages	
coupure de fil automatique	E-28
langue d'affichage	B-12
tension du fil	E-26
Remplacement de l'aiguille	B-23
Remplacement du pied-de-biche	A-5
Renfort	B-29
Résolution des problèmes de fonctionnement	A-6

S

Sélection de motifs de broderie	B-34
Signal sonore	A-4
Stylet	B-4, B-12
Support USB	
enregistrement	E-33
prise en charge	E-31
rappel	E-34

T

Tension du fil	E-26
Touche « Marche/Arrêt »	B-4
Touche arrière	B-4
Touche avant/arrière	E-24
Touche Coupe-fil	B-4
Touche d'aide	B-4, B-13
Touche d'assemblage	E-12
Touche d'espacement des caractères	E-10
Touche d'essai	B-35
Touche d'image	B-35
Touche d'image en miroir	E-7
Touche de broderie	B-4, E-8
Touche de coupure/tension	E-26
Touche de densité	E-7
Touche de palette de couleurs des fils	E-7
Touche de réglages	B-4
Touche de remplacement du pied-de-biche/de l'aiguille	B-4
Touche de rotation	E-6
Touche de taille	E-6
Touche multicolore	E-9
Touche Page précédente	B-4
Touche Page suivante	B-4
Touche position de démarrage	E-15
Touche Positionnement aiguille	B-4
Touches de commande	B-4
Touches de fonctionnement	B-4
Touches flèches	E-6, E-13
Types de motifs de broderie	B-34

U

Unité de broderie	B-3
chariot	B-26
fixation	B-26
retrait	B-27

V

Vérification de l'aiguille	B-23
Vue avant	B-2

A

Visitez notre site au <http://support.brother.com/> pour obtenir les coordonnées du service après-vente et consulter la Foire aux questions (FAQ).

French
888-G80/G82
Printed in Vietnam



XG0386-001