

Manuel d'instructions



INSTRUCTIONS DE SÉCURITÉ IMPORTANTES

Cette machine n'est pas censée être utilisée par des personnes (y compris des enfants) ayant des capacités physiques, sensorielles ou mentales réduites ou un manque d'expérience et de connaissances, sauf si elles sont sous surveillance ou ont été instruites sur l'usage de la machine par une personne responsable de leur sécurité.

Les enfants devraient être surveillés pour s'assurer qu'ils ne jouent pas avec la machine.

Pour utiliser un appareil électrique, il faut toujours respecter les consignes de sécurité fondamentales, notamment les consignes suivantes : Avant d'utiliser cet appareil, lisez toutes ces instructions.

DANGER— Pour réduire le risque de décharge électrique :

1. Ne jamais laisser un appareil électrique sans surveillance lorsqu'il est branché. Toujours débrancher cette machine à coudre de la prise de courant, immédiatement après son utilisation et avant de procéder au nettoyage.

AVERTISSEMENT— Pour réduire les risques de brûlures, incendie, électrocution ou blessures corporelles:

1. Ne pas utiliser cette machine comme un jouet. Il convient de faire particulièrement attention lorsque cette machine à coudre est utilisée par des enfants ou dans leur entourage.
2. Ne jamais utiliser cette machine à d'autres fins que celles pour lesquelles elle a été conçue, telles que décrites dans le présent manuel d'utilisation.
Utiliser uniquement les accessoires recommandés par le fabricant tels que repris dans le présent manuel d'utilisation.
3. Ne jamais faire fonctionner cette machine à coudre si le cordon d'alimentation ou la fiche ont été endommagés, s'il y a un problème de fonctionnement, si elle est tombée ou a été abîmée, ou si elle est tombée dans l'eau.
Retourner cette machine à coudre au revendeur autorisé ou au service technique le plus proche afin qu'on puisse l'examiner, la réparer ou effectuer certains réglages.
4. Ne jamais faire fonctionner la machine si l'un des orifices de ventilation est obstrué. Veiller à ce que les orifices de ventilation et la pédale de cette machine à coudre ne soient jamais encombrés de peluches, poussières et morceaux de tissus.
5. Ne jamais laisser tomber ou insérer des objets dans ces ouvertures.
6. Ne jamais utiliser à l'extérieur.
7. Ne pas faire fonctionner en cas d'utilisation de produits aérosols (vaporisateurs) ou d'administration d'oxygène.
8. Pour l'éteindre, mettre tous les interrupteurs sur la position Arrêt (" O "), puis retirer la fiche de la prise.
9. Ne pas débrancher en tirant sur le cordon d'alimentation. Pour débrancher, saisir la fiche, et non le cordon.
10. Tenir ses doigts à l'écart de toute pièce mobile. Faire tout spécialement attention aux abords de l'aiguille de la machine à coudre.
11. Toujours utiliser la plaque à aiguille adéquate. Une mauvaise plaque peut casser l'aiguille.
12. Ne pas utiliser d'aiguilles tordues.
13. Ne pas tirer ou pousser le tissu en cousant. Cela pourrait dévier l'aiguille et la rompre.
14. Éteindre cette machine à coudre (mettre l'interrupteur sur " O ") avant d'effectuer des réglages à proximité de l'aiguille, tels que l'enfilage, le changement d'aiguille, la mise en place de la canette ou le changement de pied-de-biche, etc.
15. Toujours débrancher cette machine à coudre de la prise électrique avant de retirer les plaques de protection, de la lubrifier, ou avant d'effectuer tout réglage mentionné dans le présent manuel d'utilisation.

CONSERVER CES INSTRUCTIONS

La conception et les spécifications peuvent être modifiées sans préavis.



Selon la législation nationale ce produit doit être recyclé en toute sécurité en accord avec les règles prévues pour les appareils électriques ou électroniques.

En cas de doute contactez votre revendeur de machine à coudre. (union européenne seulement)

TABLE DES MATIÈRES

PRÉPARATION DES TRAVAUX DE COUTURE

Dénomination des composants	2
Accessoires standard	3
Table rallonge	4
Compartment de rangement des accessoires	4
Branchement de la machine sur l'alimentation électrique	5
Contrôle de la vitesse de couture	6
Curseur de réglage de la vitesse	6
Commande au pied	6
Touches de commande de la machine	7
Touche marche/arrêt	7
Touche de point arrière	7
Bouton d'arrêt automatique	7
Bouton de position d'aiguille haute/basse	8
Touche coupe-fil	8
Molette de sélection des points	8
Touche de confirmation	8
Relevage et abaissement du pied de biche	9
Genouillère	9
Touches de fonction	10
Changement de pied de biche	11
Retrait et installation du porte-pied	11
Réglage de la couture à double entraînement	12
Fixation du pied d'entraînement double	12
Réglage du dispositif d'entraînement double	12
Retrait du dispositif d'entraînement double	13
Retrait du pied entraînement double	13
Réglage de la bobine de fil	14
Porte-bobine supplémentaire	14
Retrait de la canette	14
Bobinage de la canette	15
Insertion de la canette	16
Enfilage de la machine	17
Enfile-aiguille intégré	18
Installation du fil de canette	19
Changement d'aiguille	20
Équilibrage de la tension du fil	21
Tension de fil équilibrée	21
Réglage manuel de la tension du fil	21
Réglage de la pression du pied	22
Abaissement de la griffe d'entraînement	22
Sélection des motifs	23
Touche d'aide	24
Personnalisation des réglages de la machine	25
Luminosité de l'affichage	25
Alarme sonore	25
Durée d'affichage de l'écran inférieur	26
Fonction de reprise	26
Enregistrement des réglages de points	26
Calibrage de l'écran tactile	27
Sélection de la langue	28
Suppression des combinaison de motifs en mémoire	28
Réinitialisation générale aux valeurs par défaut	28

POINTS UTILITAIRES

Point droit	29
Lancement du travail de couture	29
Couture à partir du bord d'un tissu épais	29
Changement du sens de la couture	29
Renforcement d'une couture	30
Utilisation des guides de couture	30
Tourner un angle vif	30
Assemblage de la table large supplémentaire	31
Utilisation du guide-tissu	31
Réglage de la position de piqûre de l'aiguille	32
Réglage de la longueur de point	32
Personnalisation des valeurs prédéfinies pour la longueur et la largeur de point	33
Restauration des réglages par défaut	33
Convertisseur automatique de la plaque	34
Ouverture du convertisseur automatique de la plaque	35
Divers points droits	36
Coudre avec le dispositif d'entraînement double	38
Faufilage	39
Point zigzag	40
Réglage de la largeur de point	40
Réglage de la longueur de point	40
Surfilage des points	41
Couture de fermetures à glissière	43
Ourllet roulotté	46
Ourllet à points invisibles	47

Point coquille	49
Boutonnieres	50
Boutonnière carrée (avec détecteur)	51
Boutonnière cordonnet	54
Réglage de la largeur de boutonnière	55
Réglage de la densité des points de boutonnière	55
Boutonnière mémorisée	56
Boutonnieres arrondies et pour tissus fins	57
Boutonnieres à œillet	57
Boutonnieres pour tissus stretch	58
Couture des boutons	59
Reprisage	60
Arrêts de couture	62
Œillet	63

PATCHWORK ET QUILTING

Patchwork	64
Point de patchwork	64
Quilting	65
Point de blocage	65
Piquage en mouvement libre	66

POINTS DÉCORATIFS

Appliqués	67
Smocks	67
Point entre-deux	68
Point de feston	68
Ganse (à 3 fils)	69
Ganse (à 1 fil)	69
Points passés	70
Couture des motifs de bordure avec le pied de guide-bordure ..	70
Couture des images miroir des motifs	71
Couture d'une seule unité d'un motif	71
Couture avec aiguille double	72

PROGRAMMATION D'UNE COMBINAISON DE MOTIFS

Combinaison de motifs	74
Combinaison des motifs avec une image miroir	75
Programmation du coupe-fil automatique	76
Vérification des propriétés d'une combinaison de motifs	76
Couture de la combinaison de motifs depuis le début	77
Couture du motif actuel depuis le début	77
Points ponts	78
Programmation de points de nœud	79

CREATION DE MONOGRAMMES

Sélection d'un style de lettre	80
Sélection d'un caractère	80
Programmation d'un monogramme	81

EDITION D'UNE COMBINAISON DE MOTIFS

Visualisation d'une combinaison longue	82
Suppression de motifs ou de caractères	82
Insertion d'un motif	83
Duplication d'un motif	83
Réglage uniforme des points	84
Uniformisation de la position de piqûre de l'aiguille	84
Programmation des points passés et des points stretch	85
Réglage individuel des points	85

MEMORISATION ET RAPPEL D'UNE COMBINAISON DE MOTIFS

Mémorisation d'une combinaison de motifs	86
Remplacement d'une combinaison mémorisée	86
Rappel d'une combinaison mémorisée	87
Suppression d'une combinaison mémorisée	87

SOINS ET ENTRETIEN

Correction de motifs de points déformés	88
Nettoyage du logement de crochet, des griffes d'entraînement et du coupe-fil Mécanisme	89
Réinstallation du porte-canette et de la plaque à aiguille	89
Problèmes et signaux d'alerte	90
Dépistage des pannes	92

PRÉPARATION DES TRAVAUX DE COUTURE

Dénomination des composants

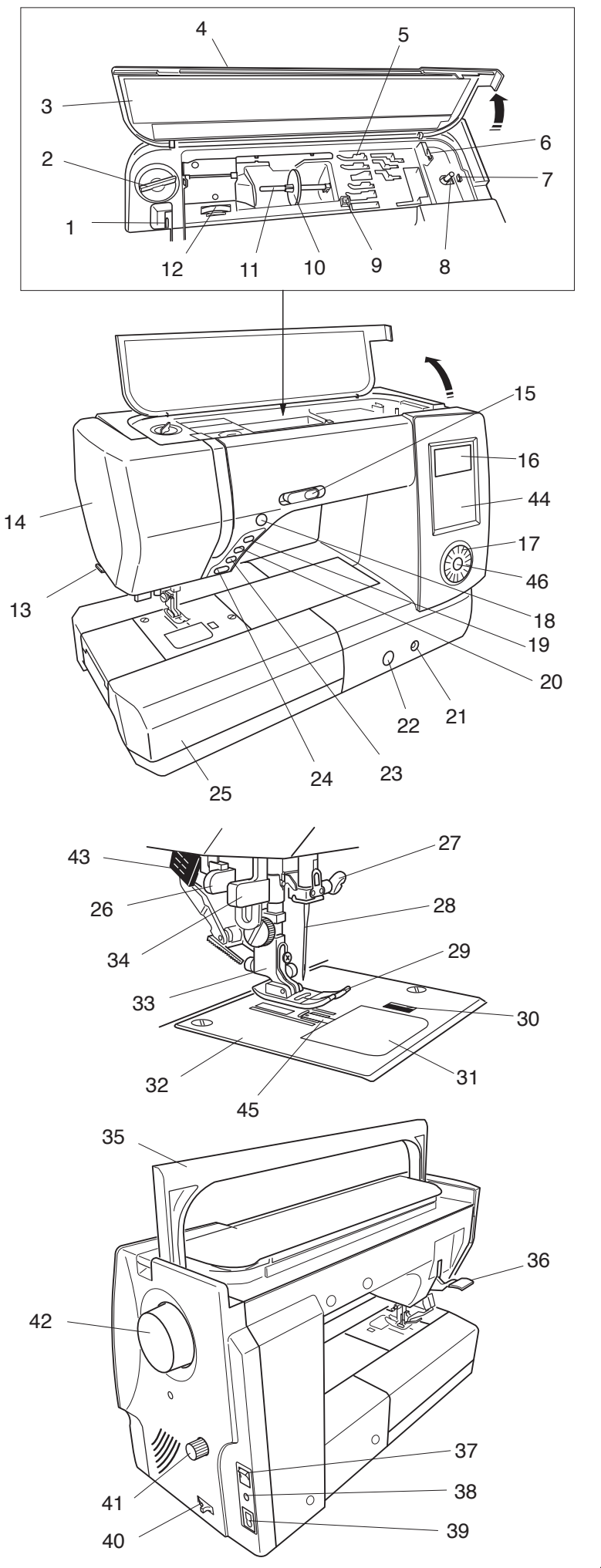

- 1 Levier releveur de fil
- 2 Sélecteur de pression du pied-de-biche
- 3 Diagramme de référence
- 4 Couvercle supérieur
- 5 Compartiment de rangement des pieds
- 6 Coupe-fil de canette
- 7 Butée du bobineur de canette
- 8 Axe du bobineur de canette
- 9 Trou pour porte-bobine supplémentaire
- 10 Disque fixe-bobine
- 11 Broche porte-bobine
- 12 Molette de tension du fil
- 13 Coupe-fil
- 14 Plaque frontale
- 15 Curseur de réglage de la vitesse
- 16 Écran à cristaux liquides
- 17 Molette de sélection des points
- 18 Touche Coupe-fil
- 19 Bouton de position d'aiguille haute/basse
- 20 Bouton d'arrêt automatique
- 21 Emboîture de genouillère
- 22 Cadran d'équilibrage d'entraînement
- 23 Touche de point arrière
- 24 Bouton marche/arrêt (Start/Stop)
- 25 Table d'extension (rangement des accessoires)
- 26 Levier de boutonnière
- 27 Vis du pince-aiguille
- 28 Aiguille
- 29 Pied zigzag A
- 30 Bouton d'ouverture du couvercle à crochet
- 31 Plaque de recouvrement du crochet
- 32 Plaque à aiguille
- 33 Porte-pied
- 34 Enfile-aiguille intégré
- 35 Poignée de transport
- 36 Relève-presseur
- 37 Interrupteur d'alimentation
- 38 Connecteur de la pédale
- 39 Prise de courant de la machine
- 40 Levier d'escamotage de la griffe d'entraînement
- 41 Cadran d'équilibrage à double entraînement
- 42 Volant
- 43 Dispositif à double entraînement
- 44 Ecran tactile
- 45 Convertisseur automatique de la plaque
- 46 Touche de confirmation

Accessoires standard

- 1 Pied zigzag A (installé sur la machine)
- 2 Pied-de-biche pour surfilage C
- 3 Pied pour ourlet roulé D
- 4 Pied à semelle étroite E
- 5 Pied de point passé F
- 6 Pied pour ourlet invisible G
- 7 Pied guide-cordonnet H
- 8 Pied de point surjet M
- 9 Pied de boutonnière automatique R
- 10 Tournevis
- 11 Clé tournevis
- 12 Ensemble d'aiguilles
- 13 Brosse anti-peluches
- 14 Découd-vite (ouvre-boutonnères)
- 15 Disque fixe-bobine (grand, installé sur la machine)
- 16 Disque fixe-bobine (petit modèle)
- 17 Canettes
- 18 Barre de matelassage
- 19 Pied pour coutures de 0,7 cm O2
- 20 Pied pour boutons T
- 21 Pied pour point passé à fourche ouverte F2
- 22 Coussinet de feutre
- 23 Pied à entraînement double AD
- 24 Genouillère
- 25 Support de bobine
- 26 Porte-bobine supplémentaire
- 27 Stylet pour écran tactile
- 28 Pied de guide-bordure
- 29 Pied quilting QB-H convertible en mouvement libre
- 30 Pied à fourche ouverte
- 31 Pied tournant
- 32 Pédale
- 33 DVD de la vidéo d'utilisation
- 34 Câble d'alimentation
- 35 Guide tissu
- 36 Couverture en tissu semi-dur
- 37 Table large supplémentaire

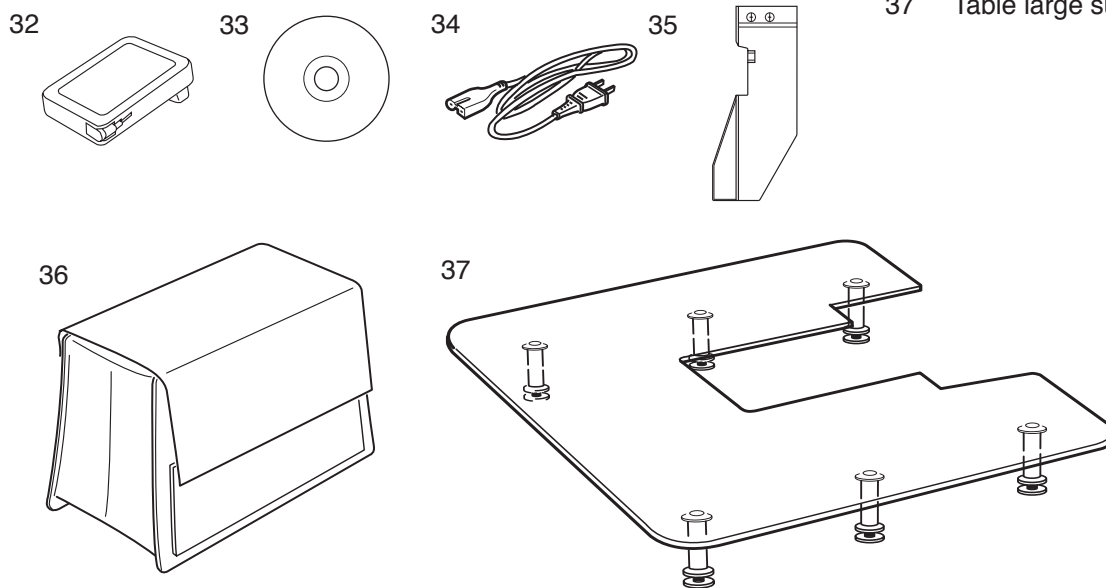
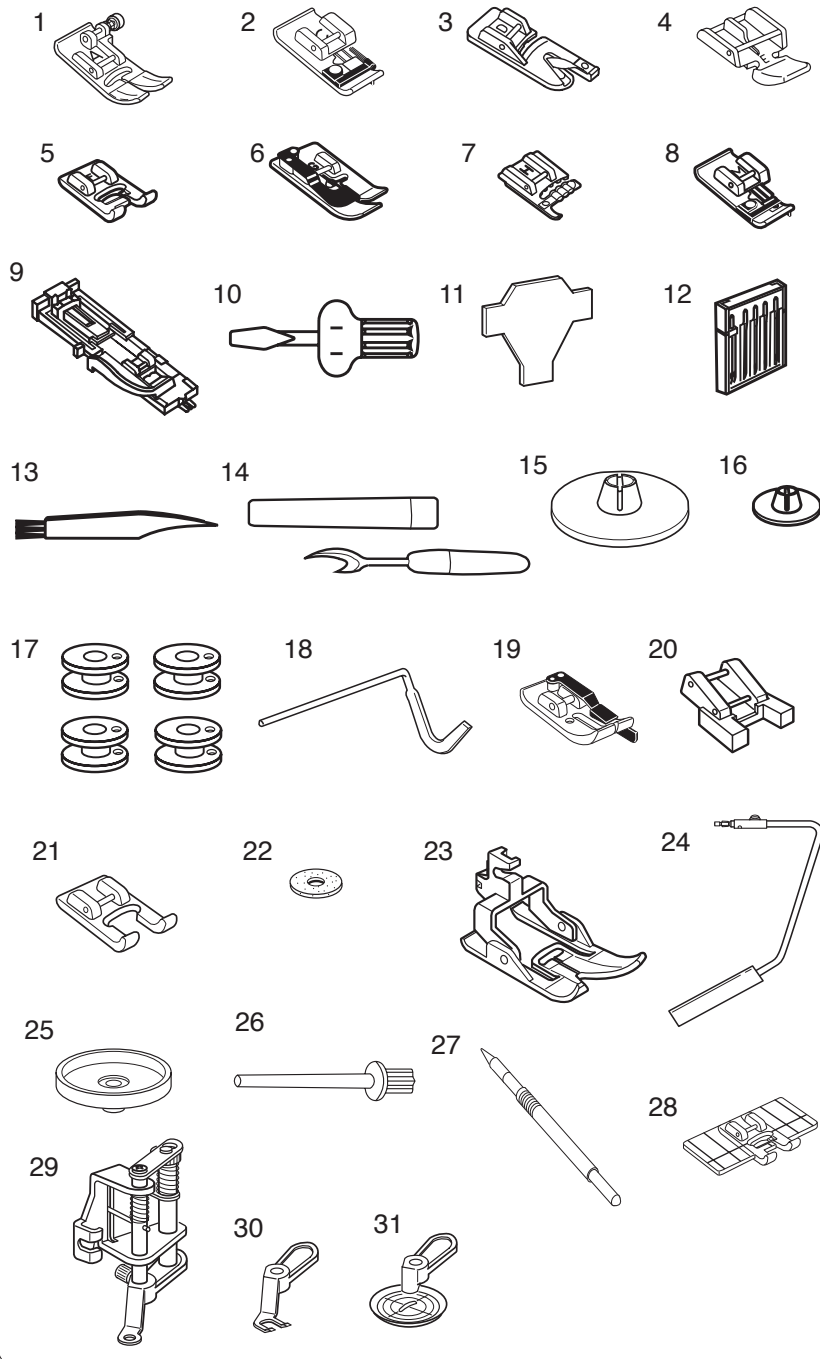

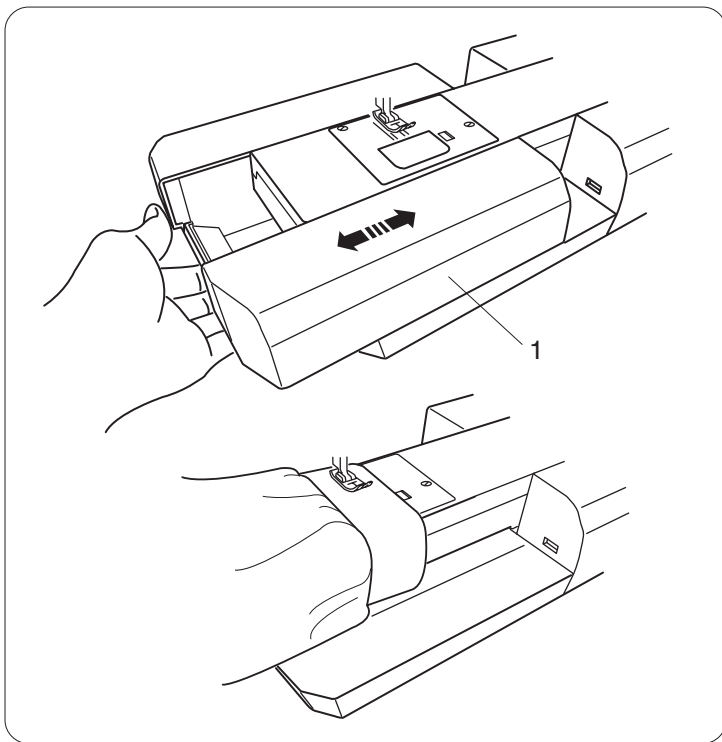

Table rallonge

La table d'extension est dotée d'une surface de couture supplémentaire et peut être retirée pour la couture en bras libre.

1 Table d'extension

Dépose :

Tirez la table vers la gauche.

Pose :

Faites coulisser la table sur le socle et poussez-la vers la droite.

Couture avec le bras libre

Le bras libre permet de coudre les manches, les ceintures, les jambes de pantalons et autres vêtements cylindriques.

Il est également idéal pour reprendre les chaussettes, les genoux de pantalons et les coudes de chemises.

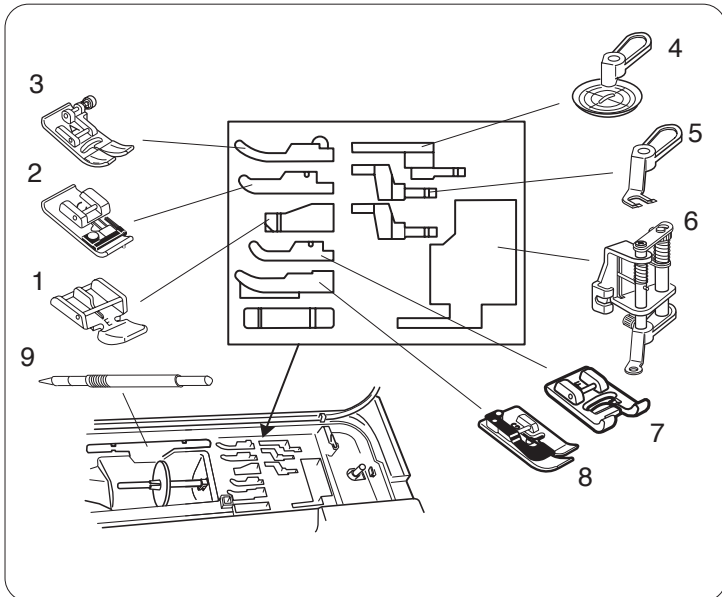

Rangement des accessoires

Possibilité de ranger facilement les accessoires dans le compartiment de rangement des pieds situé sous le couvercle et dans la table d'extension.

Sous le couvercle

- 1 Pied à semelle étroite E
- 2 Pied-de-biche pour surfilage C
- 3 Pied zigzag A
- 4 Pied tournant
- 5 Pied à fourche ouverte
- 6 Pied quilting QB-H convertible à mouvement libre
- 7 Pied de point passé F
- 8 Pied pour ourlet invisible G
- 9 Stylet pour écran tactile

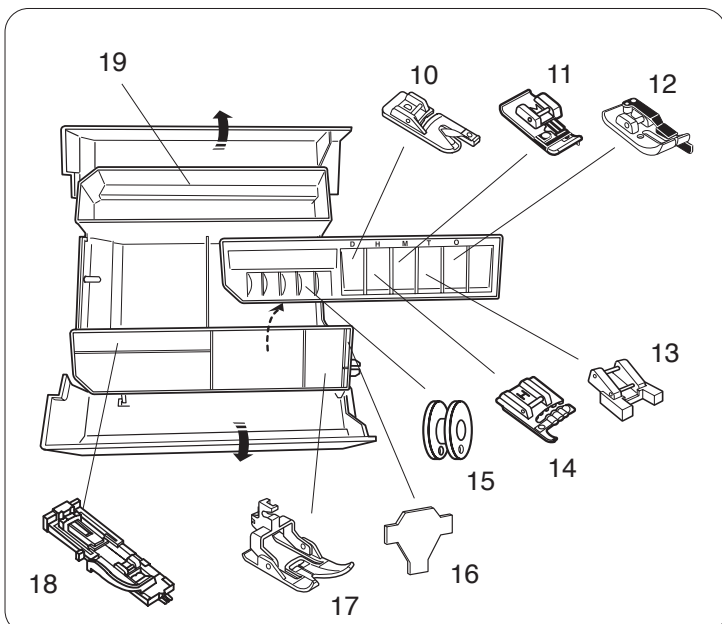

Dans la table d'extension

- 10 Pied pour ourlet roulé D
- 11 Pied de point surjet M
- 12 Pied pour coutures de 0,7 cm O2
- 13 Pied pour boutons T
- 14 Pied guide-cordonnet H
- 15 Canettes
- 16 Clé tournevis
- 17 Pied à entraînement double AD
- 18 Pied de boutonnière automatique R
- 19 Compartiment arrière

REMARQUE :

Les autres accessoires peuvent être rangés dans le compartiment arrière.

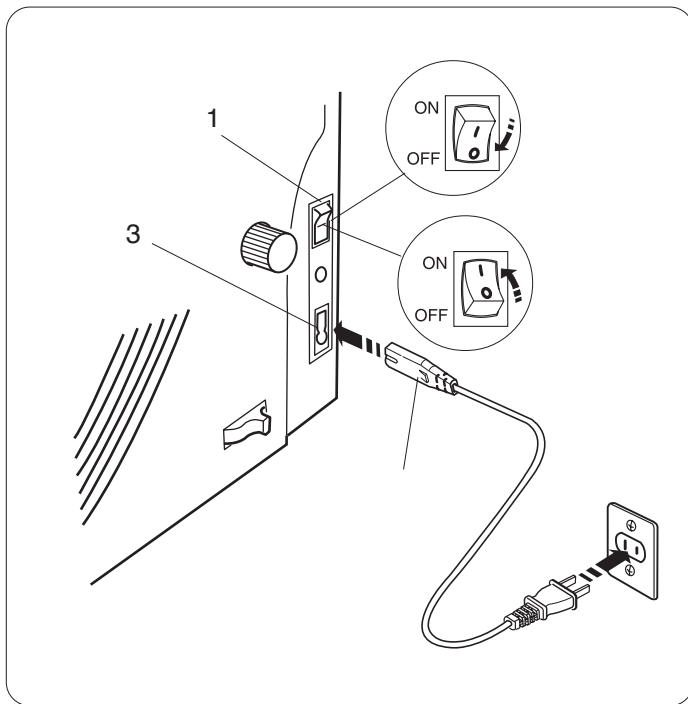

Branchement de la machine sur l'alimentation électrique

Assurez-vous d'abord que l'interrupteur est éteint. Branchez la fiche du cordon d'alimentation de la machine dans la prise de courant de la machine. Branchez la prise d'alimentation à la prise de courant murale et placez l'interrupteur en position marche.

- 1 Interrupteur d'alimentation
- 2 Fiche de la machine
- 3 Prise de courant de la machine

REMARQUE :

Utilisez obligatoirement le cordon d'alimentation fourni avec la machine. Si vous coupez l'alimentation, attendez 5 secondes avant de remettre la machine sous tension.



AVERTISSEMENT :

Pendant le fonctionnement de la machine, maintenez toujours votre attention sur la zone de couture et ne touchez aucun élément en mouvement tel que le levier releveur de fil, le volant ou l'aiguille.

Placez toujours l'interrupteur d'alimentation en position d'arrêt et débranchez la machine du secteur :

- lorsque vous laissez la machine sans surveillance.
- lorsque vous installez ou retirez des composants.
- lorsque vous nettoyez la machine.

Ne rien poser sur la pédale.

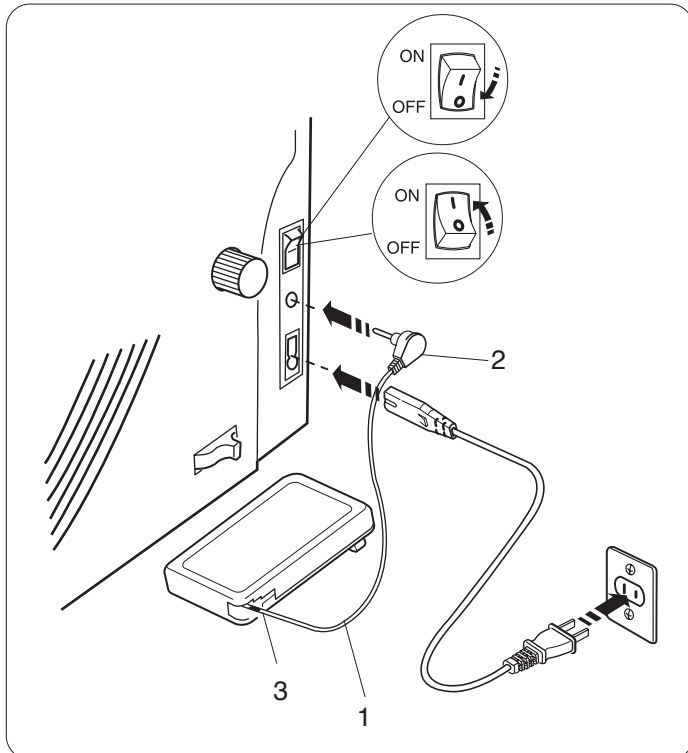

Si vous souhaitez utiliser la pédale, déployez le cordon de la pédale et branchez le connecteur à broches dans la prise de la machine.

- 1 Cordon de la pédale
- 2 Connecteur à broches

Branchez la fiche du cordon d'alimentation de la machine dans la prise de courant de la machine.

Branchez la prise d'alimentation à la prise de courant murale et placez l'interrupteur en position marche.



ATTENTION :

N'étirez pas le cordon de la pédale au-delà de la marque rouge.

- 3 Marque rouge

Mode d'emploi :

Le symbole "O" de l'interrupteur indique la position "Arrêt" de l'interrupteur.

Pour les États-Unis et le Canada uniquement

Fiche polarisée (une lame plus large que l'autre) : afin de réduire les risques d'électrocution, cette fiche ne peut être introduite dans une prise polarisée que d'une seule façon. Si la fiche n'entre pas dans la prise, retournez-la. Si elle n'entre toujours pas, prenez contact avec un électricien compétent qui installera une prise appropriée.

Ne modifier en aucune façon la fiche.

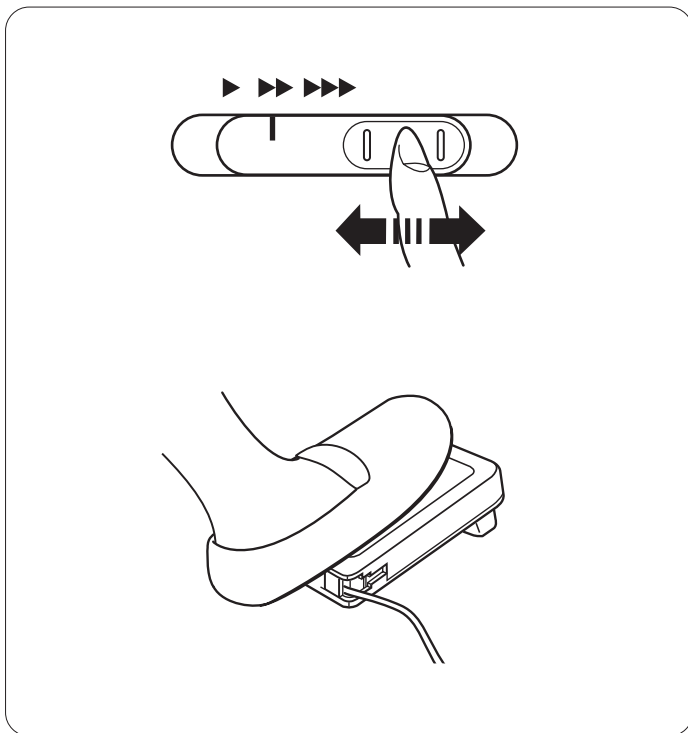

Contrôle de la vitesse de couture

Curseur de réglage de la vitesse

Vous pouvez régler la vitesse maximum de couture selon vos besoins à l'aide du curseur de réglage de la vitesse. Pour accroître la vitesse de couture, déplacez le curseur vers la droite.

Pour diminuer la vitesse de couture, déplacez le curseur vers la gauche.

Pédale

Vous pouvez faire varier la vitesse de couture en appuyant sur la pédale.

Plus vous appuyez sur la pédale, plus la machine tourne rapidement.

REMARQUE :

La machine tourne à la vitesse maximum définie par le curseur de réglage de la vitesse lorsque la pédale est enfoncée à fond.

Mode d'emploi :

La pédale à utiliser avec cette machine à coudre est le modèle 21371.

REMARQUE :

Cette machine est équipée d'un dispositif d'arrêt automatique afin d'éviter une surchauffe lorsque la machine est surchargée. Suivez les consignes de sécurité qui s'affichent sur l'écran LCD.

Touches de commande de la machine

1 Bouton machine/arrêt (Start/Stop)

Ce bouton sert à démarrer ou à arrêter la machine. La machine démarre doucement pour les premiers points, puis avance à la vitesse sélectionnée à l'aide du curseur de réglage de la vitesse. La machine tourne lentement tant que cette touche reste enfoncée. La touche passera au rouge lorsque la machine tourne, puis au vert pour indiquer qu'elle s'est arrêtée.

Maintenir enfoncé ce bouton pendant la couture ralentit la vitesse de couture et relâcher le bouton arrête la machine.

REMARQUE :

Le bouton de démarrage "start/stop" n'est pas opérationnel lorsque la pédale est raccordée à la machine.

La machine ne démarrera pas si le pied presseur est levé et l'écran LCD affiche le message (A) ou (B). Abaisser le pied presseur puis démarrer la machine.

(A)

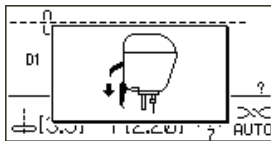

(B)

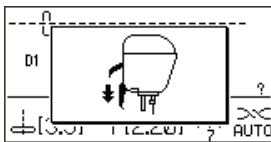

2 Touche de point arrière

Au moment de coudre le motif no. D1S, D1, D4, 9-11, 93 ou 151-154, la machine coudra en point arrière tant que la touche de point arrière sera enfoncée.

Si vous appuyez sur la touche de point arrière pour tous les autres points, la machine coud des points noués sur-le-champ, puis s'arrête automatiquement.

Si la pédale n'est pas branchée et si le motif no. D1S, D1, D4, 9-11, 93 ou 151-154 est sélectionné, la machine coudra en point arrière à la vitesse minimale tant que la touche de point arrière sera enfoncée.

3 Bouton d'arrêt automatique

Au moment de coudre le motif no. D1S, D1, D4, 9-11, 93 ou 151-156, la machine coud des points d'arrêt sur-le-champ, puis s'arrête automatiquement lorsque le bouton d'arrêt automatique est enclenché.

Pour la couture de tous les autres motifs, la machine coud jusqu'à la fin du modèle en cours avec des points noués, puis s'arrête automatiquement.

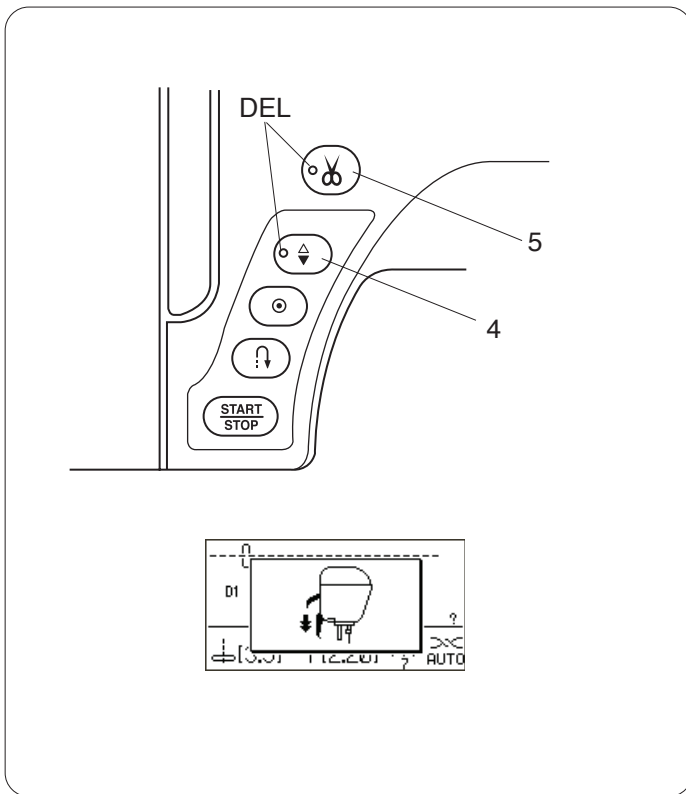

4 Bouton de position d'aiguille haute/basse

Ce bouton sert à relever ou abaisser la barre d'aiguille. La machine peut s'arrêter avec l'aiguille en position relevée ou abaissée selon la position d'aiguille déterminée par cette touche.

La DEL s'allume lorsque la position abaissée est sélectionnée pour l'aiguille.

REMARQUE :

La machine s'arrête toujours avec l'aiguille en position relevée après la couture de boutons, la reprise et la création de monogrammes.

Si vous appuyez sur le bouton de position d'aiguille haute/basse lorsque le pied presseur est en position extra haute, l'écran LCD vous conseille d'abaisser le pied.

5 Touche Coupe-fil

Après avoir fini de coudre, appuyez sur cette touche et la machine coupera les fils automatiquement.

La DEL clignote pendant la coupe des fils.

REMARQUE :

Utilisez le coupe-fil situé sur la plaque frontale pour la découpe de fils spécialisés ou de fils de #30 ou plus épais.

Nettoyez régulièrement le mécanisme du coupe-fil automatique pour éviter un mauvais fonctionnement dû à une accumulation de peluches.

Évitez d'utiliser des bobines avec cœur en papier avec le coupe-fil automatique. Une fois quasiment vides, elles ne peuvent pas bien se dérouler et font se rebrousser ou glisser le fil en utilisant le coupe-fil automatique (voir la page 10).

Ne pas tirer le tissu si la découpe automatique du fil échoue et si le fil s'emmêle. Éteignez l'interrupteur d'alimentation et retirez la plaque à aiguille pour enlever les fils enchevêtrés (voir la page 89).

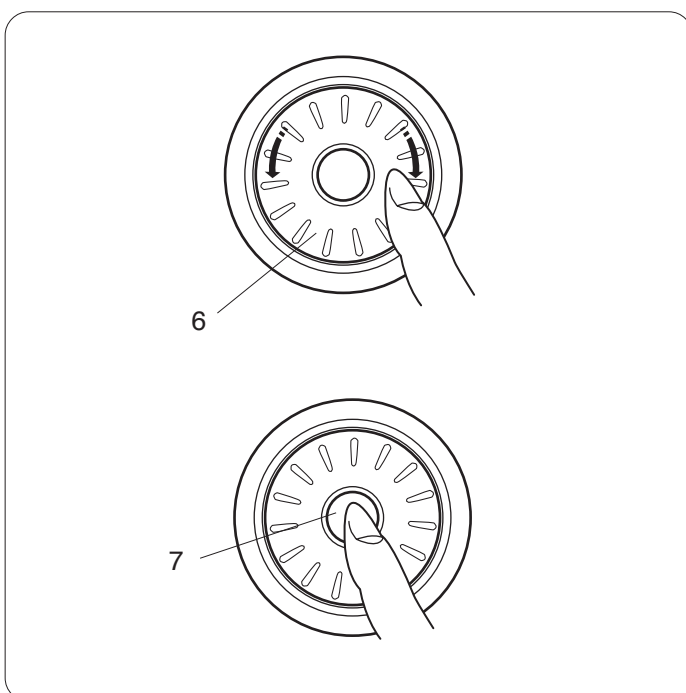

6 Molette de sélection des points

La molette de sélection des points est utilisée pour sélectionner des motifs de points, des caractères et certains réglages.

Tournez la molette de sélection des points vers la gauche ou vers la droite avec le bout de votre doigt pour passer en revue les motifs ou les réglages.

7 Touche de confirmation

Appuyez sur la touche de confirmation pour sélectionner le motif ou les réglages souhaités.

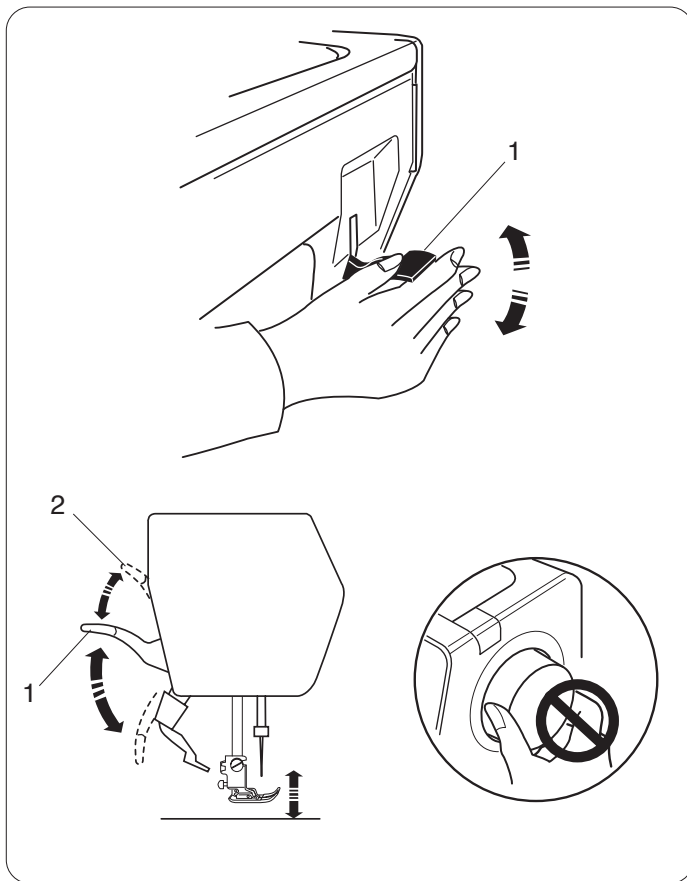

Relevage et abaissement du pied-de-biche

Le relève-pied permet de relever et d'abaisser le pied de biche.

- 1 Relève-presseur

Vous pouvez lever le pied presseur plus haut que la position haute normale. Cela permet le réglage du dispositif à double entraînement, le montage du pied presseur et vous permet aussi de placer des couches épaisses de tissu sous le pied.

- 2 Position extra haute

REMARQUE :

Ne pas tourner le volant ou appuyer sur le bouton de position d'aiguille haute/basse lorsque le pied presseur est en position extra haute.

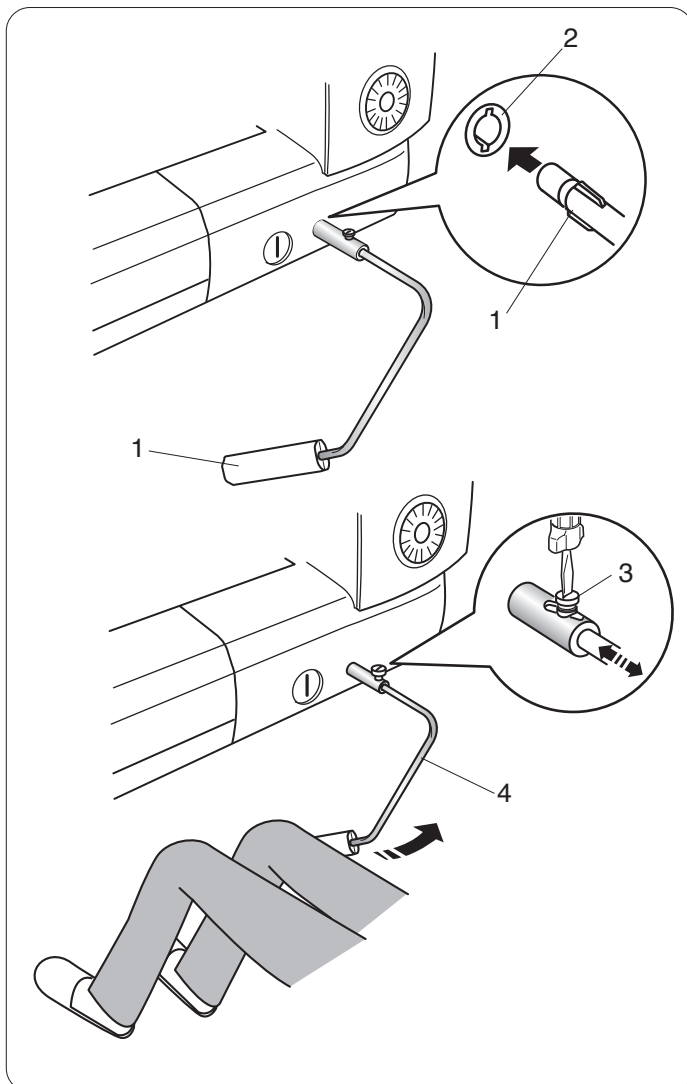

Genouillère

La genouillère est extrêmement utile pour réaliser du patchwork, du quilting et autres car elle permet de manier le tissu pendant que le genou contrôle le pied de biche.

Fixation de la genouillère

Faites correspondre les ailettes situées sur la genouillère avec les encoches de l'emboîture destinée à recevoir la genouillère, puis mettez cette dernière en place.

- 1 Genouillère
- 2 Emboîture de genouillère

Réglage de la genouillère

Vous pouvez ajuster l'angle de la genouillère en fonction de la position de votre genou.

Desserrez la vis de fixation et rentrez ou sortez la barre coudée pour ajuster l'angle de la genouillère.

Resserrez la vis de fixation pour bloquer la barre coudée.

- 3 Vis de fixation
- 4 Barre coudée

Utilisation de la genouillère

Poussez la genouillère avec le genou pour relever et abaisser facilement le pied de biche.

La hauteur d'élévation du pied dépend de la pression que vous exercez avec le genou.

REMARQUE :

Ne touchez pas la genouillère pendant la couture, sinon le tissu risque de ne pas avancer régulièrement.

Touches de fonction

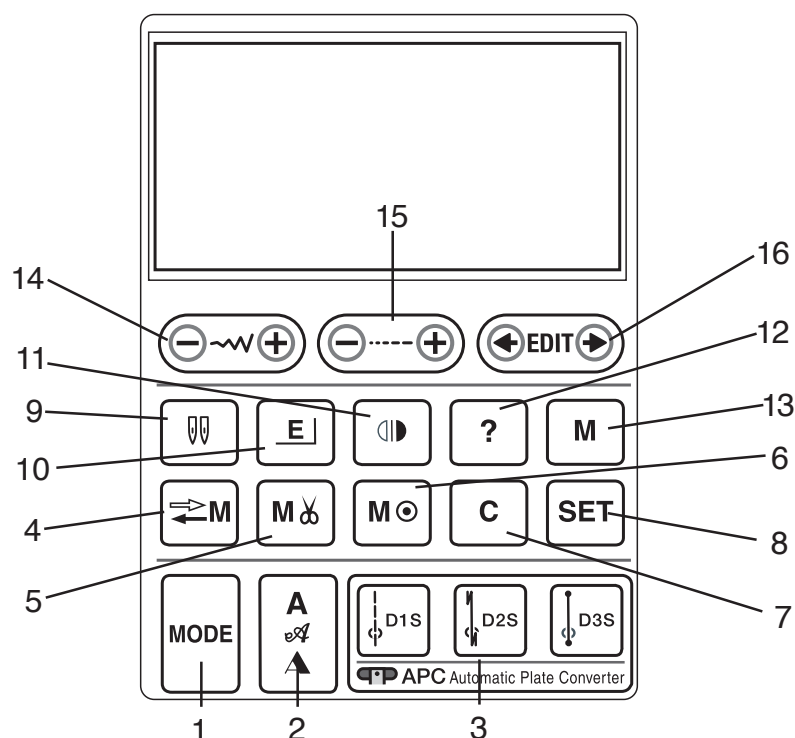

1 Touche mode (voir la page 23)

Appuyez sur cette touche pour ouvrir la fenêtre de sélection du groupe.

2 Touche monogramme (voir la page 80)

Appuyez sur cette touche pour sélectionner un des 3 styles de lettres disponibles.

3 Touches de sélection des motifs directs (voir page 34)

Appuyez sur une des 3 touches pour sélectionner un motif de point droit avec le convertisseur automatique de la plaque.

4 Touche de rappel en mémoire (voir la page 86)

Cette touche sert à enregistrer ou à rappeler les combinaisons de motifs programmées. Ce bouton est aussi utilisé pour personnaliser les réglages par défaut de la longueur et largeur des points.

5 Touche de coupe-fil automatique (voir page 76)

Appuyez sur cette touche avant de coudre, si vous souhaitez couper les fils automatiquement après avoir cousu avec un point d'arrêt. En programmant une combinaison de motifs, appuyez sur cette touche après le dernier motif programmé pour couper les fils automatiquement une fois la couture terminée.

La DEL sur le bouton de coupe-fil (voir page 8) s'allume lorsque la touche coupe-fil automatique est actionnée.

6 Touche point d'arrêt (voir page 71)

Appuyez sur cette touche après le dernier motif mémorisé. La machine bloque automatiquement le point, puis s'arrête une fois la couture terminée.

7 Touche Suppression (voir page 82)

Appuyez sur cette touche pour supprimer le dernier motif mémorisé. Maintenez enfoncée cette touche jusqu'à ce que l'avertisseur sonore se déclenche pour supprimer toute la combinaison de motifs.

8 Touche Réglage (voir page 25)

Appuyez sur cette touche pour ouvrir la fenêtre de réglage de la machine pour personnaliser les réglages de la machine.

9 Touche de double aiguille (voir page 72)

Appuyez sur cette touche pour la couture avec une aiguille double.

10 Touche d'allongement (voir page 70)

Appuyez sur cette touche pour allonger des motifs de points passés.

11 Touche image miroir (voir les pages 71 et 75)

Appuyez sur cette touche pour coudre une image miroir du motif sélectionné.

12 Touche Aide (voir page 24)

Appuyez sur cette touche pour voir les informations sur le motif sélectionné.

13 Touche Mémoire (voir les pages 71 et 75)

Appuyez sur cette touche pour mémoriser le motif sélectionné. La machine est capable de mémoriser jusqu'à 50 motifs.

14 Touche de réglage de la largeur du point (voir les pages 32, 40, 55)

Appuyez sur cette touche pour modifier la largeur d'un point.

15 Touche de réglage de la longueur du point (voir les pages 32, 40, 55)

Appuyez sur cette touche pour modifier la longueur d'un point.

16 Touche Edition (voir page 82)

Appuyez sur cette touche pour éditer les combinaisons de motifs programmés.

Changement de pied de biche



AVERTISSEMENT :

Mettez l'interrupteur d'alimentation en position d'arrêt avant de changer le pied-de-biche.

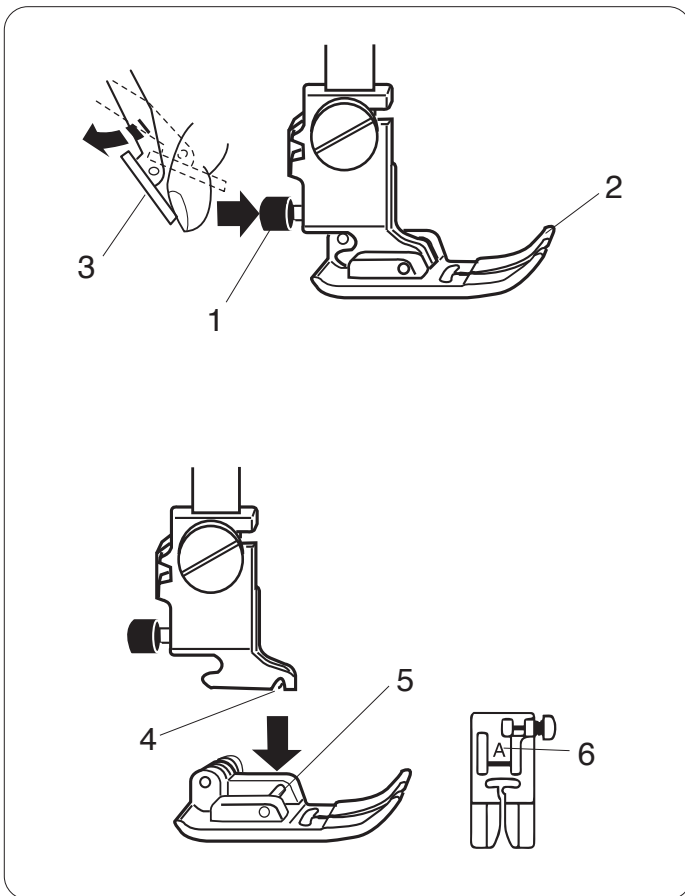

Retrait du pied.

Relevez l'aiguille au maximum ainsi que le levier du pied-de-biche.

Appuyez sur le bouton rouge situé à l'arrière du porte-pied.

Le pied presseur tombe alors automatiquement.

- 1 Bouton rouge
- 2 Pied presseur

REMARQUE :

Si le dispositif à double entraînement interfère en appuyant sur le bouton rouge, enlevez le dispositif à double entraînement.

- 3 Dispositif à double entraînement

Installation du pied-de-biche

Placez le pied-de-biche de façon à ce que la charnière du pied se trouve juste sous l'échancrure du support.

Abaissez la barre d'appui du pied-de-biche pour verrouiller le pied en position.

Chaque pied est identifié par une lettre d'identification.

- 4 Échancrure
- 5 Pied presseur
- 6 Lettre d'identification

Retrait et installation du porte-pied



AVERTISSEMENT :

Mettez l'interrupteur d'alimentation en position d'arrêt avant de retirer ou d'installer le support de pied-de-biche. Retirez l'aiguille pour faciliter le fonctionnement.

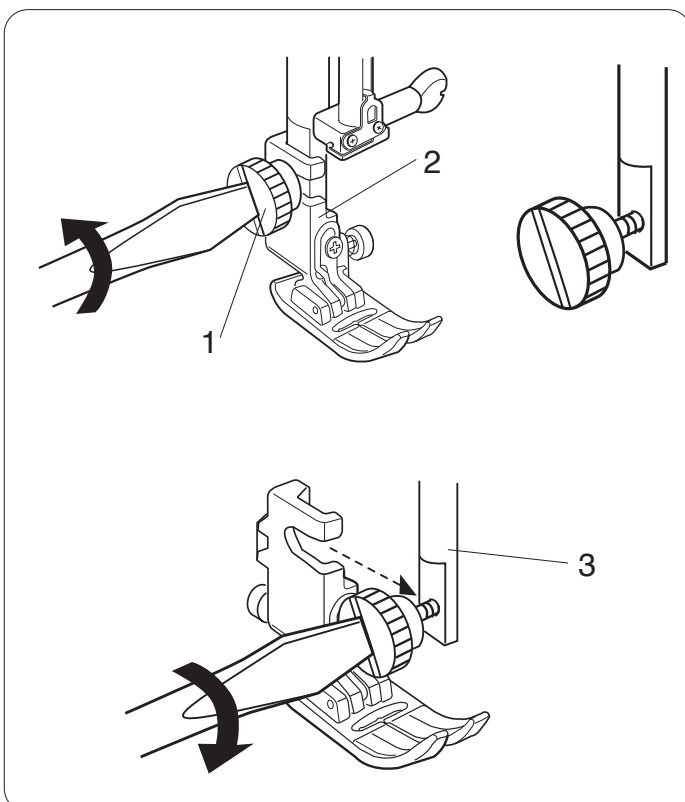

Retrait du porte-pied

Relevez le pied presseur et desserrez la vis de serrage. Retirez le porte-pied.

- 1 Vis de serrage
- 2 Porte-pied

Installation du porte-pied

Installez le porte-pied contre la barre d'appui à l'arrière. Resserrez la vis à fond avec un tournevis.

- 3 Barre d'appui

Installez l'aiguille après l'installation du porte-pied.

REMARQUE :

Abaissez le pied presseur en desserrant et resserrant la vis si l'accès est difficile.

Mise en place de la couture à double entraînement



AVERTISSEMENT :

Mettez l'interrupteur d'alimentation en position d'arrêt avant de changer le pied-de-biche.

Installez le pied à double entraînement pour coudre avec le dispositif à double entraînement.

Fixation du pied entraînement double

- 1 Retirez l'aiguille et desserrez la vis avec le tournevis.
 - 1 Vis de serrage
- 2 Levez le pied presseur et desserrez la vis pour retirer le porte-pied.
 - 2 Porte-pied
- 3 Installez le pied à entraînement double contre la barre d'appui et serrez légèrement la vis. Abaissez le pied presseur et serrez la vis à fond avec le tournevis.
 - 3 Pied entraînement double
 - 4 Barre d'appui

Fixation du dispositif d'entraînement double

- 1 Levez le relève-presseur en position extra haute.
 - 1 Position extra haute
- 2 Tenez le dispositif d'entraînement double et abaissez-le lentement.
 - 2 Dispositif à double entraînement
- 3 Poussez le dispositif d'entraînement double vers l'avant et l'enclencher avec le dessous du pied à entraînement double.

Retrait du dispositif d'entraînement double

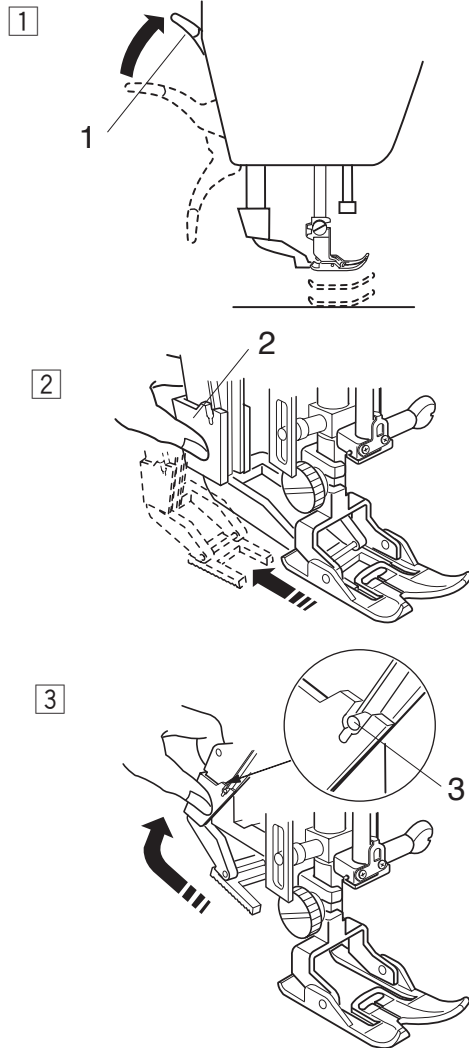

- 1 Levez le relève-presseur en position extra haute.
1 Position extra haute
- 2 Baissez le dispositif d'entraînement double pour le désengager du pied à double entraînement. Tirez le dispositif à double entraînement vers l'arrière.
2 Dispositif à double entraînement
- 3 Poussez le dispositif à double entraînement jusqu'à ce qu'il saisisse les ergots.
3 Ergot

Retrait du pied entraînement double

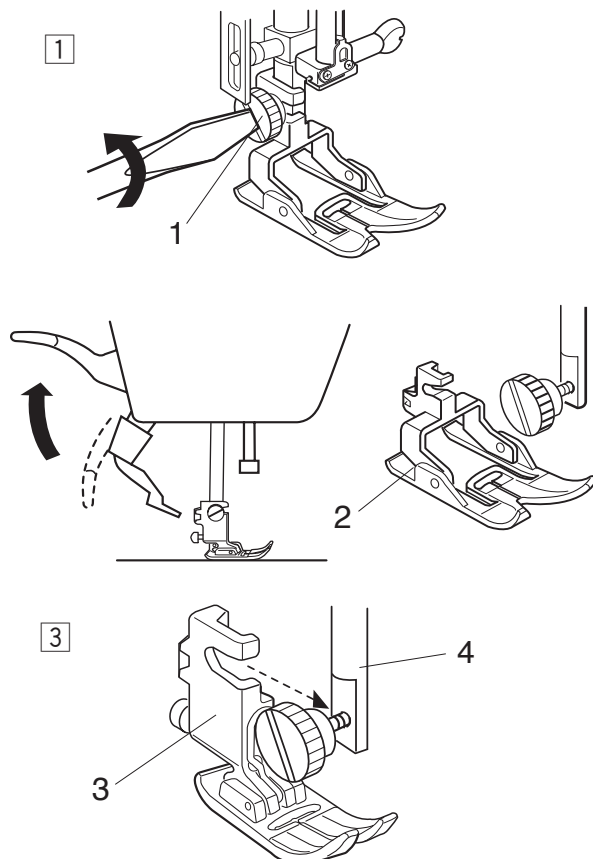

- 1 Desserrez la vis de serrage avec le tournevis.
1 Vis de serrage
- 2 Levez le pied presseur et desserrez la vis pour retirer le pied à entraînement double.
2 Pied entraînement double
- 3 Installez le porte-pied contre la barre d'appui et serrez légèrement la vis. Abaissez le pied presseur et serrez la vis à fond avec le tournevis.
3 Porte-pied
4 Barre d'appui

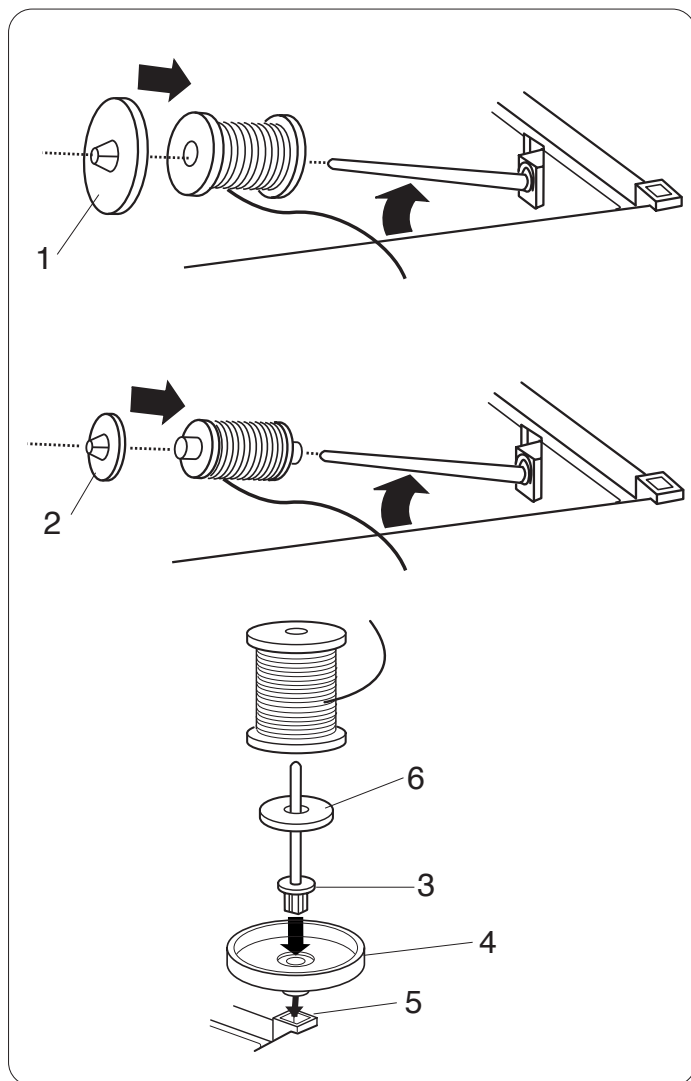

Réglage de la bobine de fil

Soulevez le porte-bobine. Placez la bobine de fil sur le porte-bobine, le fil sortant de la bobine comme illustré. Installez le disque fixe-bobine grand modèle et plaquez-le contre la bobine de fil.

- 1 Disque fixe-bobine grand modèle

REMARQUE :

Utilisez le disque fixe-bobine petit modèle pour maintenir des bobines plus petites ou plus étroites.

- 2 Disque fixe-bobine petit modèle

Broche porte-bobine supplémentaire

Utilisez le porte-bobine supplémentaire lorsque au cours d'un travail de couture, vous devez enrouler la canette sans retirer le fil de la machine.

Insérez le porte-bobine supplémentaire dans le support de bobine puis dans l'orifice se trouvant à côté du porte-bobine horizontal.

Placez le coussinet de feutre et la bobine sur le porte-bobine comme illustré.

- 3 Porte-bobine supplémentaire
- 4 Support de bobine
- 5 Trou pour porte-bobine supplémentaire
- 6 Coussinet de feutre

REMARQUE :

Le porte-bobine supplémentaire sert également à coudre avec des aiguilles doubles.

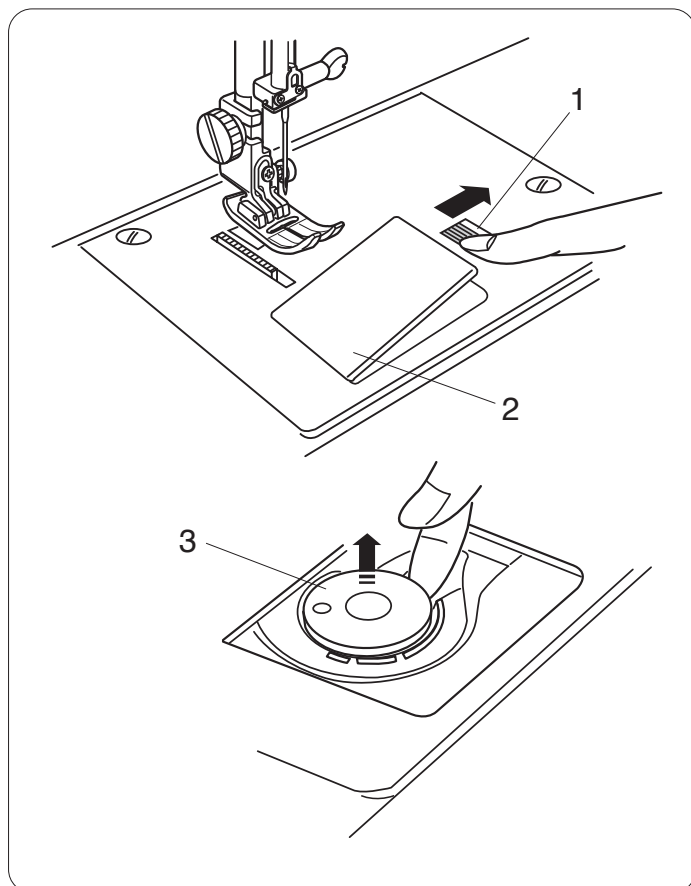

Retrait de la canette

Faites glisser le bouton d'ouverture du couvercle à crochet vers la droite, puis retirez la plaque de recouvrement du crochet.

- 1 Bouton d'ouverture du couvercle à crochet
- 2 Plaque de recouvrement du crochet

Soulevez la canette pour la sortir du porte-canette.

- 3 Canette

REMARQUE :

Utilisez les canettes en plastique Janome pour le crochet horizontal (portant la lettre J). L'utilisation d'autres canettes telles que des canettes en papier pré-remplies peut provoquer des problèmes de couture ou endommager le porte-canette.

Bobinage de la canette

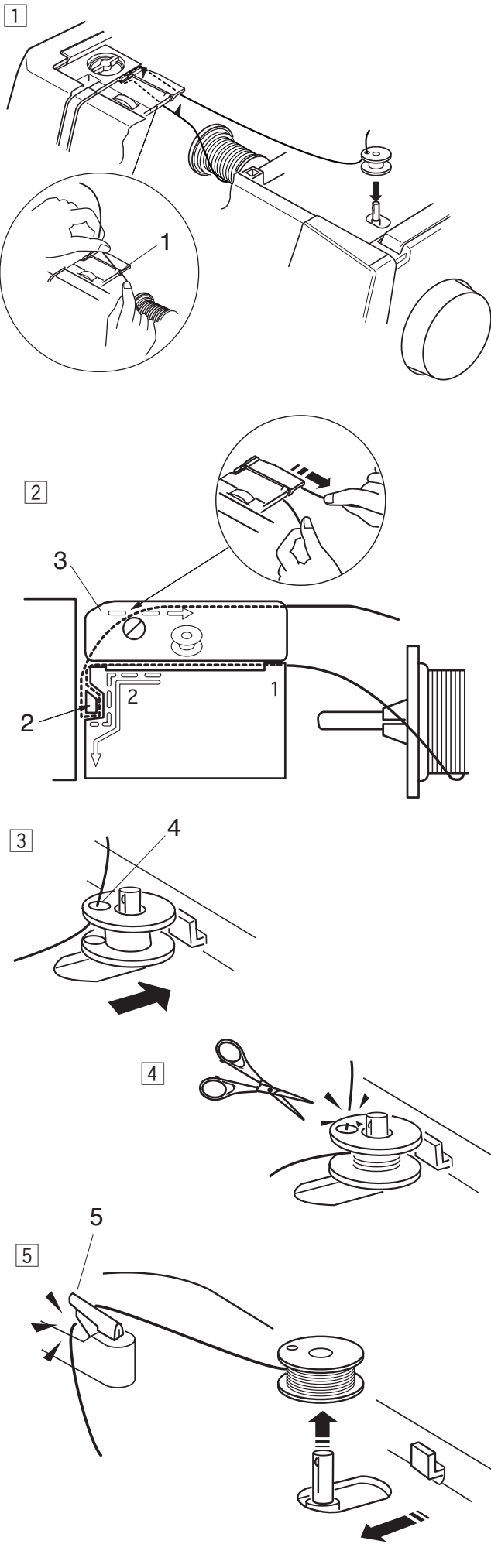

- 1 Tirez le fil de la bobine.
Tenez le fil des deux mains et faites-le passer dans la rainure de guidage.
- 1 Rainure de guidage

- 2 Tirez le fil vers la gauche et vers l'avant autour du guide-fil.
Tirez le fil vers l'arrière et vers la droite autour de la base sous la plaque de guide-fil.
Tirez fermement le fil vers la droite tout en le tenant avec les deux mains.
- 2 Guide-fil
 - 3 Plaque guide-fil

- 3 Faites passer le fil par l'orifice de la canette, en l'enfilant de l'intérieur vers l'extérieur.
Placez la canette sur l'axe du bobineur.
Repoussez la canette vers la droite.
- 4 Orifice

- 4 Tenez l'extrémité libre du fil dans votre main et démarrez la machine.
Arrêtez la machine lorsque la canette a fait plusieurs tours, puis coupez le fil tout près de l'orifice de la canette.

REMARQUE :

Réglez le curseur de réglage de la vitesse sur sa position la plus rapide.

- 5 Redémarrez la machine.
Arrêtez la machine lorsque la canette est complètement enroulée et arrête de tourner.
Remettez l'axe du bobineur dans sa position initiale.
Retirez la canette et coupez le fil avec le coupe-fil.
- 5 Coupe-fil

REMARQUE :

Pour des questions de sécurité, la machine s'arrête automatiquement 2 minutes après avoir commencé à enrouler la canette.

Insertion de la canette

1

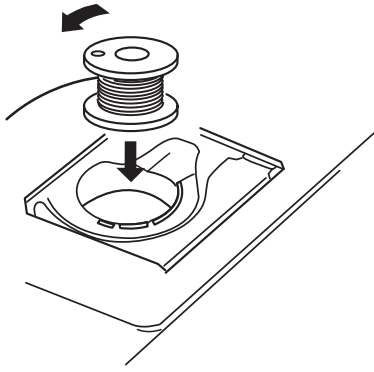

2

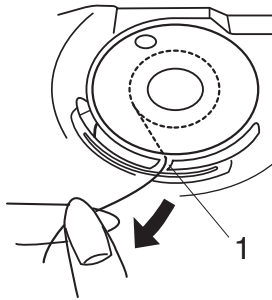

3

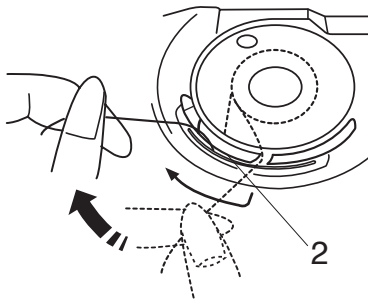

4

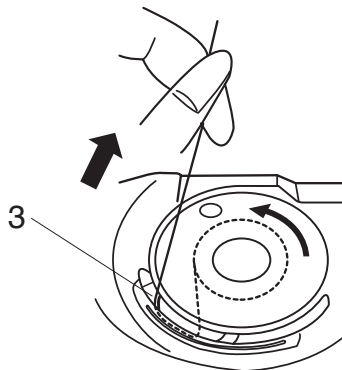

5

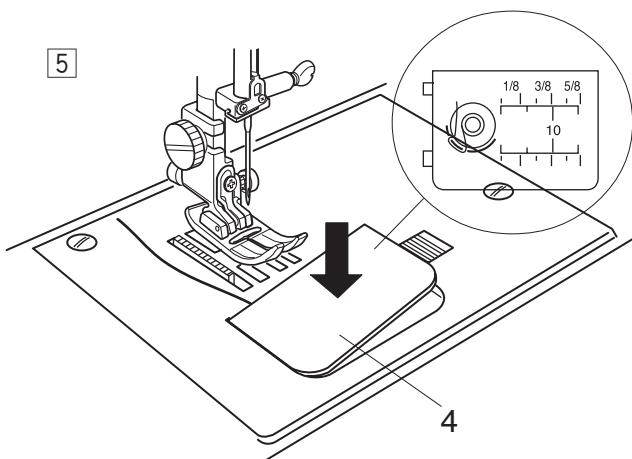

1 Placez la canette dans le porte-canette avec le fil tournant dans le sens contraire des aiguilles d'une montre.

2 Guidez le fil dans l'encoche située sur le devant du porte-canette.

1 Encoche frontale

3 Tirez le fil vers la gauche, en le faisant glisser entre les lames de tension.

2 Lames de tension

4 Continuez à tirer le fil avec précaution jusqu'à ce qu'il s'engage dans l'encoche latérale.

3 Encoche latérale

5 Tirez environ 10 cm de fil vers l'arrière.

Réinstallez la plaque de recouvrement du crochet.

4 Plaque de recouvrement du crochet

REMARQUE :

Vous trouverez un schéma d'enfilage sur la plaque de recouvrement du crochet que vous pouvez utiliser comme référence.

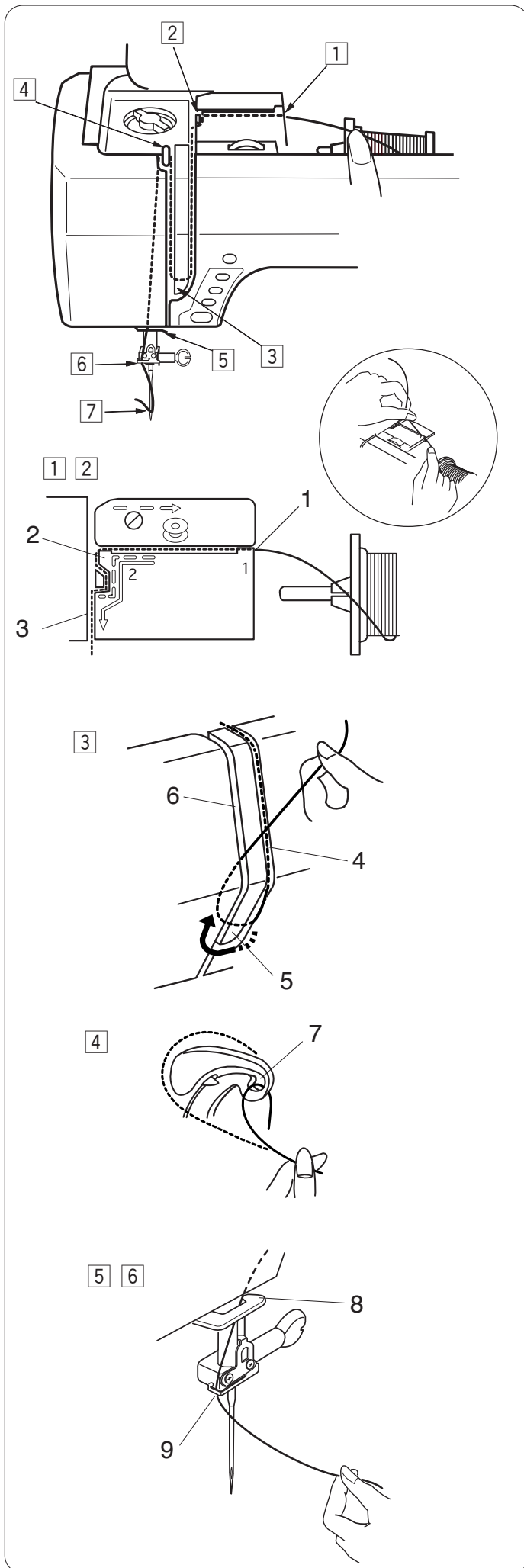

Enfilage de la machine

Relevez le pied de biche. Appuyez sur le bouton de position Haute/Basse de l'aiguille à deux reprises afin de relever l'aiguille.

Mettez l'interrupteur d'alimentation en position d'arrêt.

Passez le fil en suivant les étapes 1 à 7.

1 Tenez le fil des deux mains et faites-le passer dans la rainure de guidage.

1 Rainure de guidage

2 Tirez le fil vers la gauche et autour de l'angle du guide dans votre direction.

Longez la rainure avec le fil.

2 Angle du guide

3 Rainure

3 Tirez le fil vers le bas le long de la rainure droite et autour de la base de la plaque du guide-fil.

Tirez le fil vers le haut le long de la rainure gauche.

4 Rainure droite

5 Plaque de guide-fil

6 Rainure gauche

4 En tenant le fil contre la bobine, tirez fermement le fil vers le haut et vers l'arrière du levier releveur de fil.

Tirez le fil vers l'avant pour l'enfiler dans le chas du levier releveur de fil.

7 Chas du levier d'accrochage du fil

5 Tirez ensuite le fil vers le bas le long de la rainure gauche et faites-le passer dans le guide-fil inférieur.

8 Guide-fil inférieur

6 Faites glisser le fil derrière le guide-fil de la barre d'aiguille sur la gauche.

9 Guide-fil de la barre d'aiguille

7 Enfillez l'aiguille à l'aide de l'enfile-aiguille (voir la page suivante).

Enfile-aiguille intégré

REMARQUE :

L'enfile-aiguille peut être utilisé avec une aiguille n° 11 à n° 16 ou une aiguille n° 11 à pointe bleue.
La taille de fil 50 à 90 est recommandée.

- 1 Abaissez le pied presseur. Relevez l'aiguille dans sa position la plus haute. Mettez l'interrupteur d'alimentation en position d'arrêt. Appuyez à fond sur le bouton d'enfilage de l'aiguille. Le crochet de l'enfile-aiguille sort par le chas de l'aiguille depuis l'arrière.

- 1 Bouton
- 2 Crochet de l'enfile-aiguille

- 2 Tirez le fil de la gauche vers la droite, sous le guide gauche, le crochet de l'enfile-aiguille et le guide droit. Tirez le fil vers vous autour du guide droit.

- 3 Guide gauche
- 4 Guide droit

- 3 Levez lentement l'enfile-aiguille de façon à tirer une boucle de fil à travers le chas de l'aiguille.

- 5 Boucle de fil

- 4 Tirez l'extrémité du fil par le chas de l'aiguille.

REMARQUE :

L'enfile-aiguille ne peut pas être utilisé avec l'aiguille double.

Installation du fil de canette

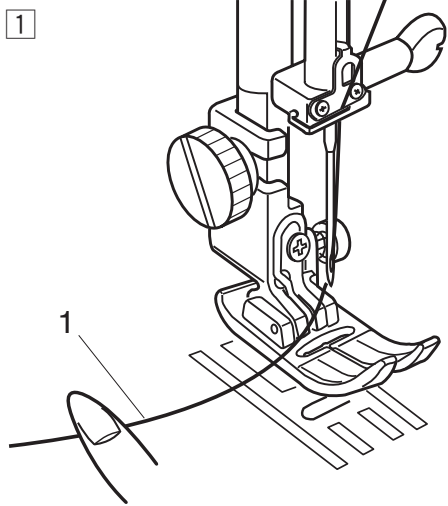

- 1 Relevez le relève-pied.
Tenez le fil de l'aiguille avec le doigt.
1 Enfile-aiguille

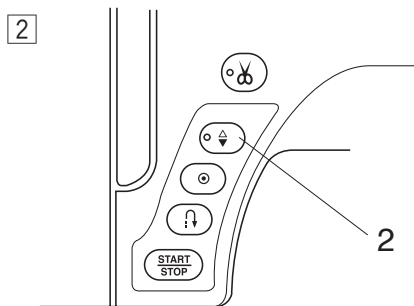

- 2 Appuyez à deux reprises sur le bouton de position d'aiguille haute/basse pour accrocher le fil de la canette.
2 Bouton de position d'aiguille haute/basse

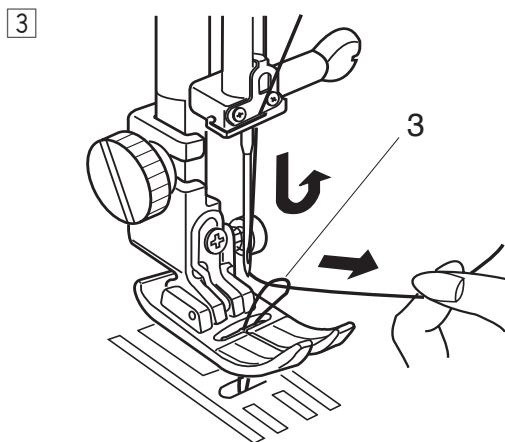

- 3 Tirez le fil de l'aiguille afin de former une boucle de fil de canette.
3 Boucle de fil de canette

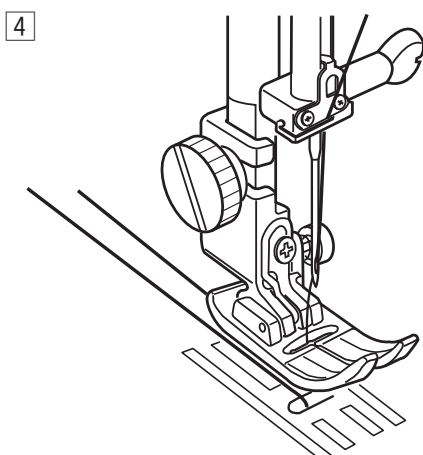

- 4 Tirez les deux fils de 10 cm vers l'arrière sous le pied presseur.

Changement d'aiguille



ATTENTION :

Veillez à toujours mettre l'interrupteur d'alimentation en position d'arrêt et à débrancher la machine du secteur avant de changer l'aiguille.

Relevez l'aiguille en appuyant sur le bouton de position d'aiguille Haute/Basse et abaissez le pied presseur. Mettez l'interrupteur d'alimentation en position d'arrêt.

Dévissez la vis du pince-aiguille et retirez l'aiguille du pince-aiguille.

1 Vis du pince-aiguille

Placez une nouvelle aiguille dans le pince-aiguille, avec le côté plat de l'aiguille orienté vers l'arrière.

Au moment d'introduire l'aiguille dans le pince-aiguille, poussez-la au maximum vers le haut, contre l'axe de butée, puis serrez fermement la vis du pince-aiguille à l'aide d'un tournevis.

2 Côté plat

3 Axe de butée

Pour vérifier si une aiguille est droite, placez le côté plat de l'aiguille sur une surface plane (plaque à aiguille, miroir etc.).

L'écartement entre l'aiguille et la surface plane doit être le même partout.

Ne jamais utiliser une aiguille émoussée.

4 Écartement

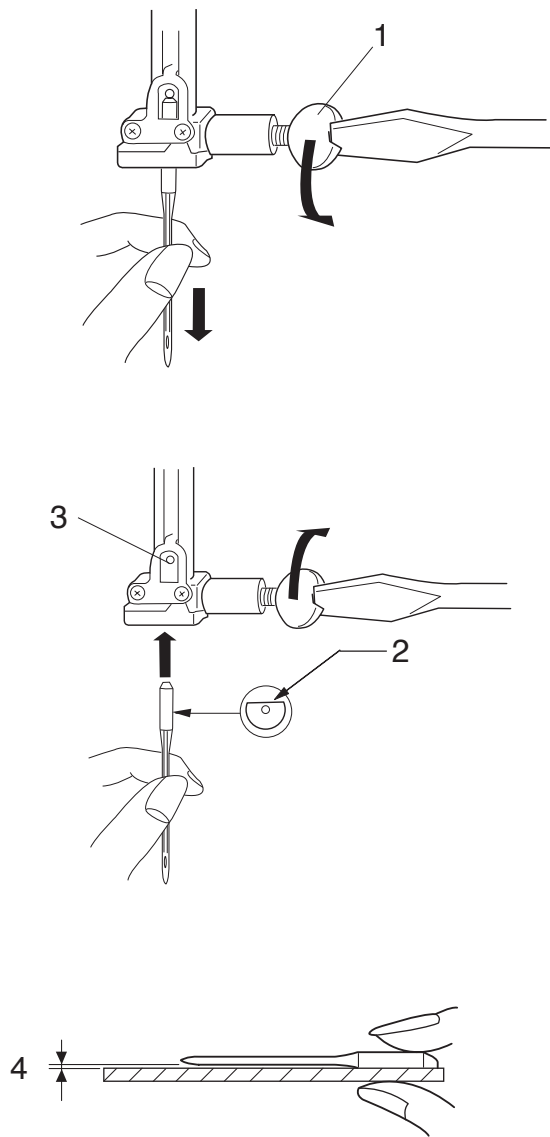

	Tissu	Fil	Aiguille
Fin	Batiste	Soie N° 80-100	#9/65-11/75
	Crêpe	Coton n°80-100	
	georgette	Synthétique n°80-100	
	Tricot simple		
	Laine, Polyester		
Moyen	Coton	Soie n° 50	#11/75-14/90
	Polyester	Coton n°60-80	
	Jersey fin	Synthétique n°50-80	#14/90
	Laine	Coton n° 50	
Épais	Denim	Soie n° 50	#14/90-16/ 100
	Jersey	Coton n°40-50	
	Tissu pour manteaux	Synthétique n°40-50	#16/100
	Quilting	Soie n° 30	
		Coton n° 50	

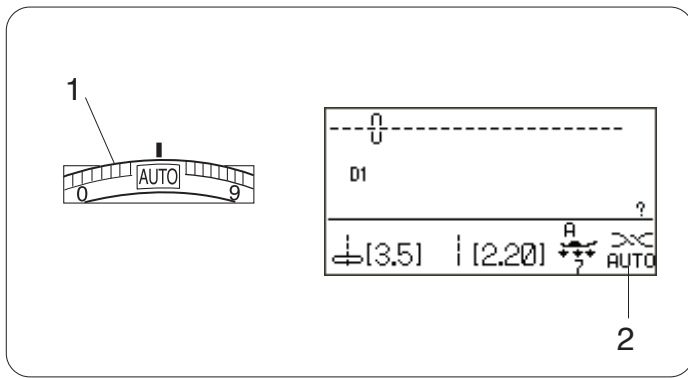

Équilibrage de la tension du fil

Tension de fil automatique

Pour les travaux généraux de couture, placez la molette de tension du fil sur AUTO, ce qui correspond à un large éventail de conditions de couture.

Le réglage de tension recommandé pour le motif sélectionné est indiqué sur l'écran LCD.

- 1 Molette de tension du fil
- 2 Réglage de tension recommandé

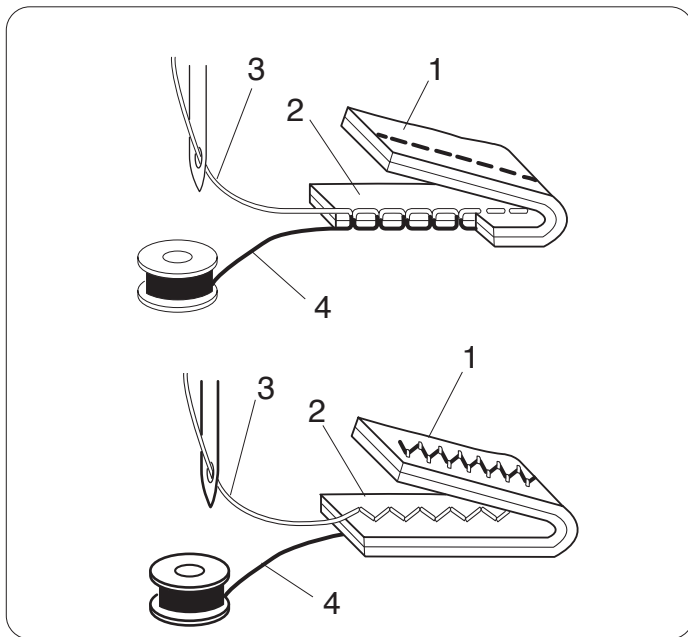

Tension de fil équilibrée

Dans le cas d'un point droit, les fils d'aiguille et de canette se rejoignent au milieu du tissu.

Dans le cas d'un point zigzag, le fil d'aiguille ressort légèrement sur l'envers du tissu.

- 1 Envers du tissu
- 2 Endroit du tissu
- 3 Fil de l'aiguille
- 4 Fil de canette

Réglage manuel de la tension du fil

Vous devez régler la tension du fil à la main si l'écran LCD affiche un réglage de tension différent de AUTO.

Il sera peut-être également nécessaire de régler la tension manuellement en fonction des conditions de couture telles que le type de tissu et le nombre d'épaisseurs.

Si le fil d'aiguille est trop tendu, le fil de canette est visible à l'endroit du tissu.

- 1 Envers du tissu
- 2 Endroit du tissu
- 3 Fil de l'aiguille
- 4 Fil de canette

Tournez la molette de tension du fil sur un chiffre inférieur pour diminuer la tension du fil.

Si le fil d'aiguille n'est pas assez tendu, il a tendance à former des boucles à l'envers du tissu.

- 1 Envers du tissu
- 2 Endroit du tissu
- 3 Fil de l'aiguille
- 4 Fil de canette

Tournez la molette de tension du fil sur un chiffre supérieur pour augmenter la tension du fil.

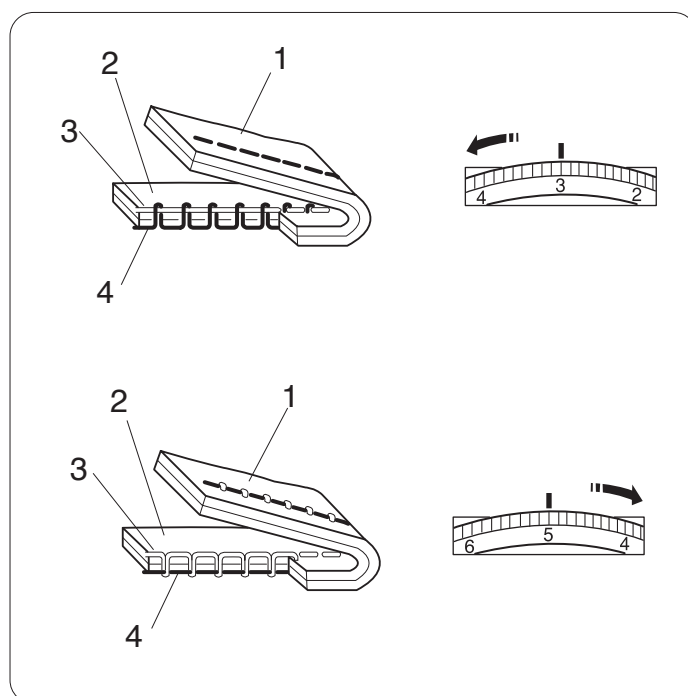

Réglage de la pression du pied

La pression du pied peut être réglée avec la molette de pression du pied située sous le couvercle supérieur.

La molette possède 7 positions de réglage de 1 à 7. Pour des travaux de couture classiques, réglez le repère de réglage sur "7".

- 1 Sélecteur de pression du pied-de-biche
- 2 Repère de réglage

Réduisez la pression pour la couture de synthétiques fins et de tissus stretch.

Pour réduire la pression, réglez le sélecteur sur un chiffre inférieur.

Le réglage du sélecteur recommandé pour le motif sélectionné sera affiché sur l'écran LCD.

Par exemple, réglez le sélecteur sur 5 pour des motifs de piqûre n° 55 à 64. Réglez le sélecteur sur 4 pour coudre sur des appliqués.

- 3 Réglage recommandé

Abaissement des griffes d'entraînement

Les griffes d'entraînement peuvent être abaissées pour le faulilage, la couture sur boutons, le quilting en mouvement libre, etc.

Poussez le curseur d'escamotage de la griffe d'entraînement vers vous pour abaisser la griffe d'entraînement.

- 1 Curseur d'escamotage de la griffe d'entraînement

Poussez le curseur d'escamotage de la griffe d'entraînement loin de vous pour remonter la griffe d'entraînement. Celle-ci se relève dès que la machine est mise en route.

REMARQUE :

Si vous mettez la machine en marche avec la griffe d'entraînement baissée, un message apparaîtra sur l'écran LCD.

La machine ne peut pas fonctionner avec la griffe d'entraînement baissée si vous choisissez un motif n° 23-33, 35-40 ou un monogramme.

Sélection des motifs

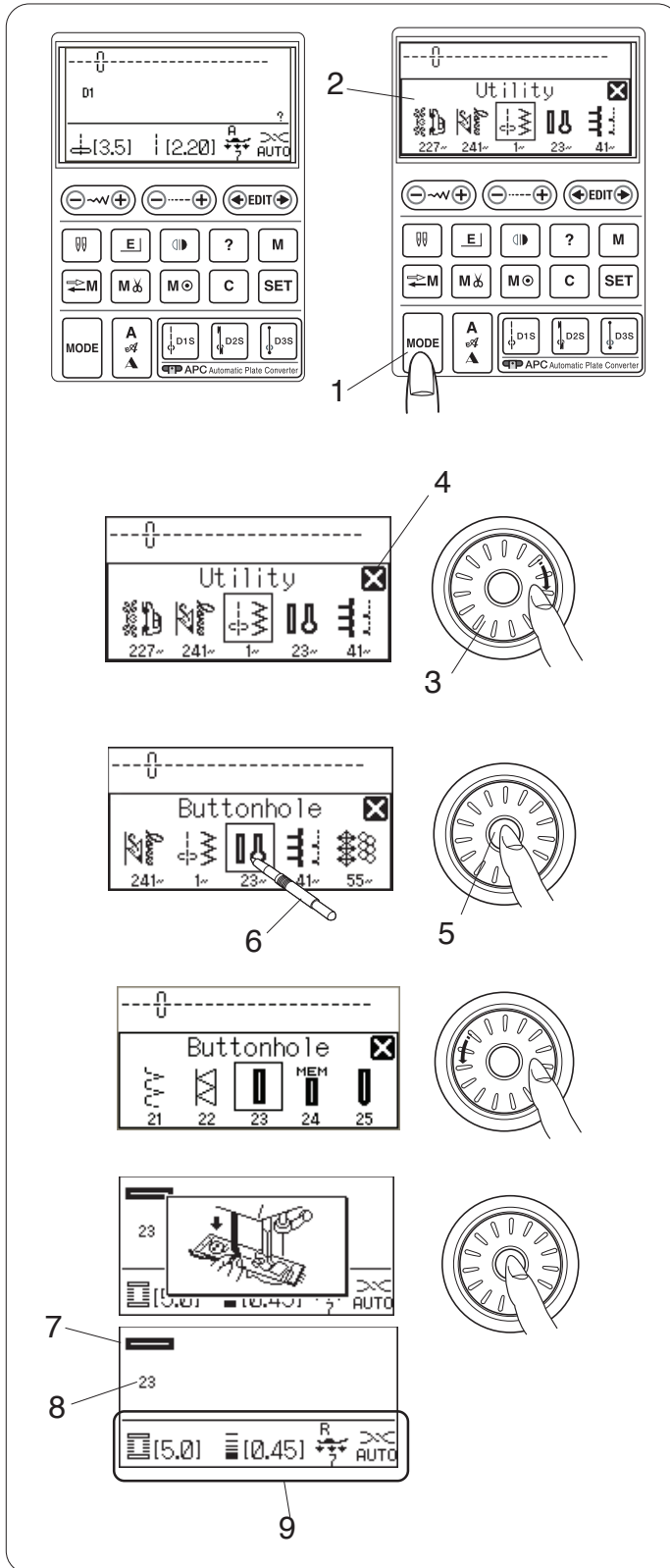
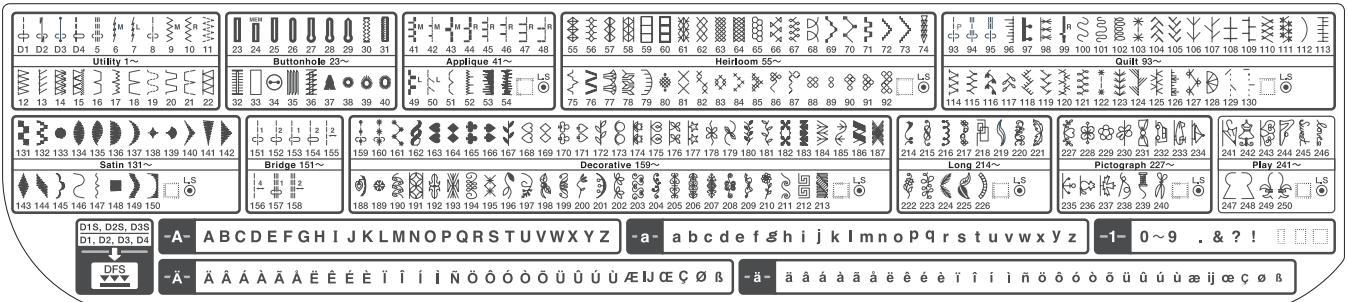

Les motifs de points sont classés en 11 groupes. Pour sélectionner le motif de point souhaité, consultez le schéma de référence à l'intérieur du couvercle supérieur pour identifier le groupe de points et le numéro du motif.

L'écran LCD affiche le point droit D1 sélectionné une fois l'interrupteur mis en marche.

Appuyez sur la touche mode pour ouvrir la fenêtre de sélection du groupe.

- 1 Touche Mode
- 2 Fenêtre de sélection du groupe

Tournez la molette de sélection vers la gauche ou vers la droite pour passer en revue les groupes.

- 3 Molette de sélection des points

REMARQUE :

Pour fermer la fenêtre de sélection des groupes, appuyez sur la croix avec le stylet pour écran tactile.

- 4 Symbole avec la croix

Appuyez sur la touche de confirmation au centre de la molette de sélection pour sélectionner le groupe entouré d'un cadre ou appuyez sur l'icône du groupe souhaité avec le stylet pour écran tactile.

- 5 Touche de confirmation
- 6 Stylet pour écran tactile

La fenêtre de sélection du motif s'ouvre.

Tournez la molette de sélection et appuyez sur la touche de confirmation ou appuyez sur l'icône du point pour sélectionner le motif de point souhaité.

L'écran LCD affiche le numéro de motif et l'image du point, ainsi que les informations telles que la longueur et largeur du point, le pied, la pression du pied et le réglage de la tension recommandés.

- 7 Image du point
- 8 Numéro du motif
- 9 Informations

REMARQUE :

Une fenêtre message s'affiche brièvement lorsqu'un certain motif de point est sélectionné.

ATTENTION :

N'appuyez pas sur la surface de l'écran LCD avec un objet dur ou pointu comme un crayon, un tournevis, etc. Utilisez le stylet pour écran tactile pour appuyer sur l'écran LCD.

Touche d'aide

En appuyant sur cette touche, vous affichez d'autres applications et informations utiles pour les motifs de points suivants :

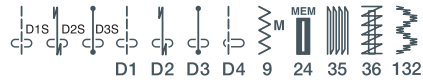

1 Touche d'aide

Dès qu'un des motifs ci-dessus est sélectionné, le symbole "?" s'affiche.

2 symbole "?"

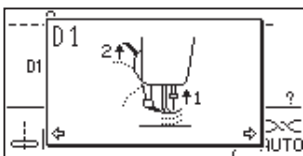
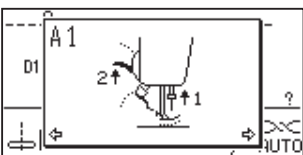
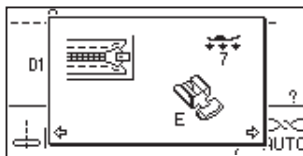
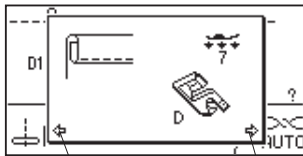
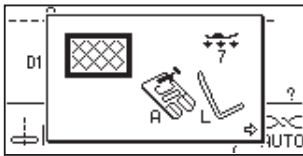
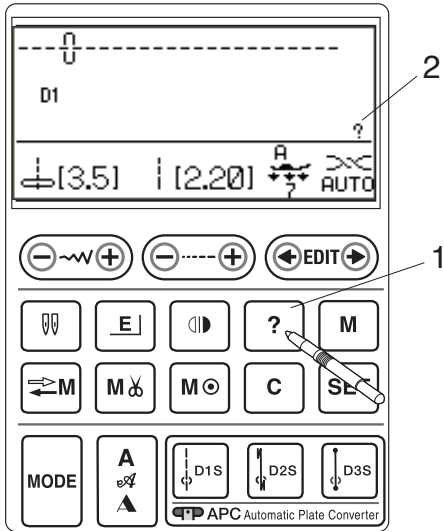

Exemple : Le motif de point D1 est sélectionné.

Lorsque vous appuyez sur la touche d'aide, l'écran LCD affiche ce qui suit.

La première page indique le pied A pour le point zigzag et la barre de guide quilting pour le quilting.

La seconde page indique le pied D pour ourlet roulé destiné à des applications avec ourlets roulés.

REMARQUE :

Les symboles des flèches indiquent la présence de pages précédentes et suivantes.

3 Symboles des flèches

La troisième page indique le pied à semelle étroite E pour des travaux de couture de fermetures à glissière.

Les pages A1 à A6 et D1 à D6 indiquent les instructions point par point sur la manière d'installer et de retirer le dispositif à entraînement double.

REMARQUE :

Utilisez la molette de sélection pour parcourir les pages. Pour fermer la fenêtre d'aide, appuyez à nouveau sur la touche d'aide ou sur la touche Suppression.

Personnalisation des réglages de la machine

Vous pouvez adapter les réglages de la machine selon vos préférences.

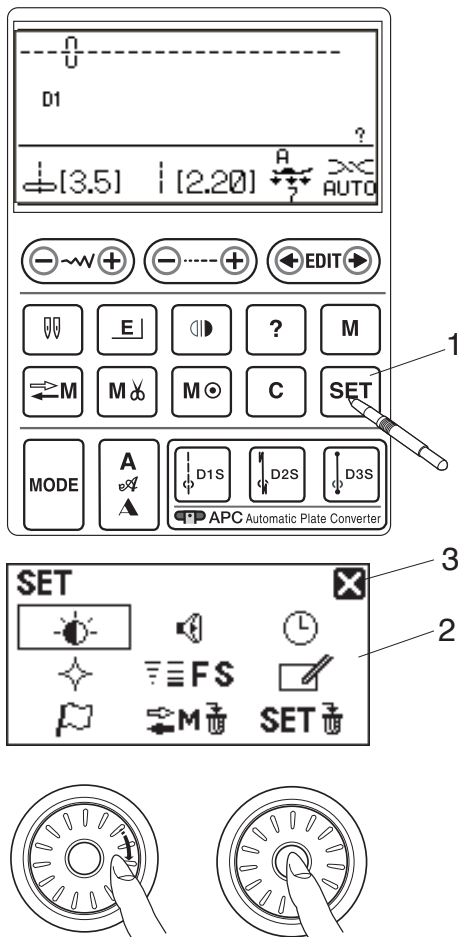

Appuyez sur la touche Set pour que l'écran LCD affiche la fenêtre des réglages de la machine.

- 1 Touche Set
- 2 Fenêtre des réglages de la machine

Pour fermer la fenêtre des réglages de la machine, appuyez sur le symbole avec la croix.

- 3 Symbole avec la croix

Tournez la molette de sélection pour sélectionner l'objet à régler et appuyez sur la touche confirmation.

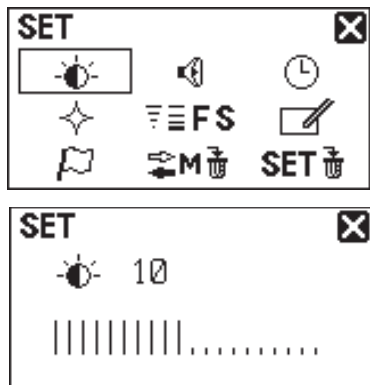

Luminosité de l'affichage

La luminosité de l'affichage peut être réglée à partir du niveau 0 à 20.

Le niveau pré-réglé est 10.

Tournez la molette de sélection pour régler la luminosité de l'affichage.

Appuyez sur la touche confirmation pour enregistrer le nouveau réglage.

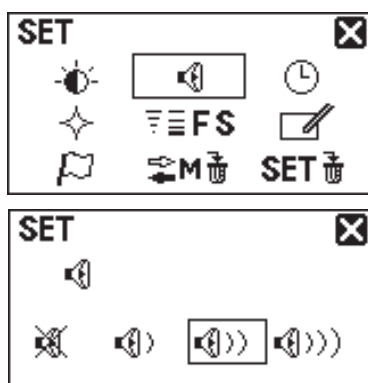

Alarme sonore

Le niveau de l'alarme sonore peut être réglé et vous pouvez couper l'alarme en fonctionnement normal.

Tournez la molette de sélection pour sélectionner le niveau sonore souhaité ; silencieux, faible, normal ou fort.

Appuyez sur la touche confirmation pour enregistrer le nouveau réglage.

Vous pouvez sélectionner le niveau souhaité en appuyant aussi sur une icône de niveau sonore avec le stylet pour écran tactile.

REMARQUE :

Les articles et les réglages peuvent aussi être sélectionnés en appuyant sur l'icône correspondante sur l'écran LCD.

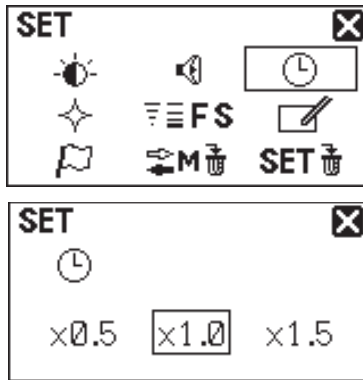

Durée d'affichage de la fenêtre inférieure

Une fenêtre inférieure apparaît en sélectionnant certains motifs tels que les boutonnières.

La durée d'affichage de la fenêtre inférieure peut être modifiée.

Tournez la molette de sélection pour sélectionner x0,5 (1 seconde), x1,0 (2 secondes) ou x1,5 (3 secondes).

La durée pré réglée est de 2 secondes (x1,0).

Appuyez sur la touche confirmation pour enregistrer le nouveau réglage.

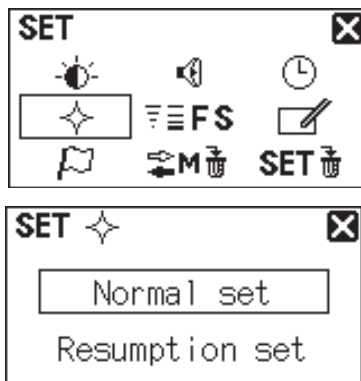

Fonction de reprise

Le dernier motif réalisé avant la mise à l'arrêt de la machine est rappelé lors de la prochaine remise sous tension en réglant la fonction de reprise.

Tournez la molette de sélection pour sélectionner le réglage normal ou de reprise.

Appuyez sur la touche confirmation pour enregistrer le nouveau réglage.

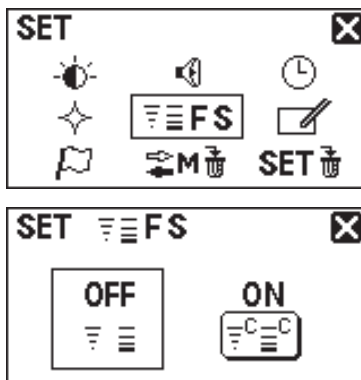

Réglage des points préférés

Si vous souhaitez enregistrer la longueur et largeur des points modifiées pour de futurs travaux, activez cette option.

Tournez la molette de sélection pour sélectionner MARCHE ou ARRÊT.

Appuyez sur la touche confirmation pour enregistrer le nouveau réglage.

Calibrage de l'écran tactile

Si les touches de l'écran tactile ne sont pas alignées, calibrez la position des touches comme suit.

1

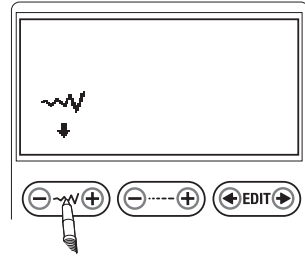

2

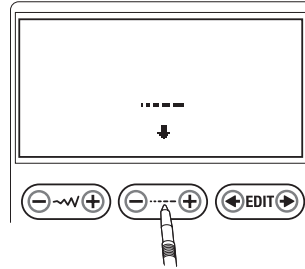

3

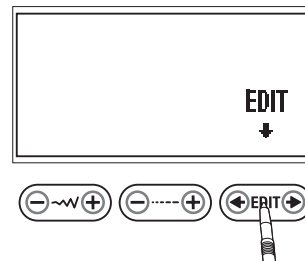

4

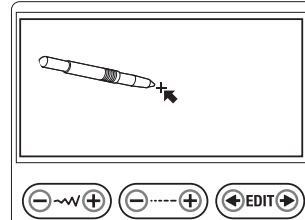

5

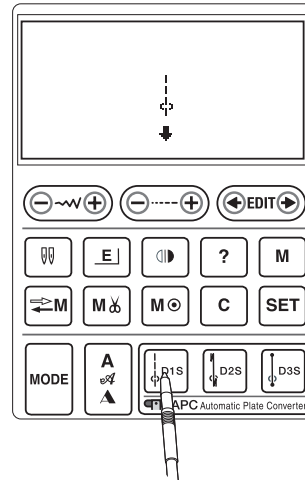

6

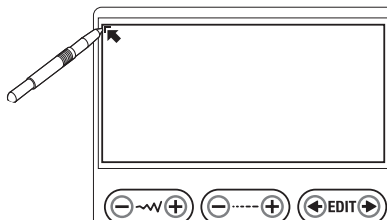

1 Appuyez sur le centre de la touche de réglage de la largeur du point avec le stylet pour écran tactile.

2 Appuyez sur le centre de la touche de réglage de la longueur du point avec le stylet pour écran tactile.

3 Appuyez sur le centre de la touche d'édition avec le stylet pour écran tactile.

4 Appuyez sur le signe "+" qui apparaît sur l'écran LCD avec le stylet pour écran tactile.

5 Appuyez sur le centre de la touche D1S avec le stylet pour écran tactile.

6 Appuyez sur le signe "┌" qui apparaît sur l'écran LCD avec le stylet pour écran tactile.

Pour recommencer le calibrage, appuyez sur la touche confirmation.

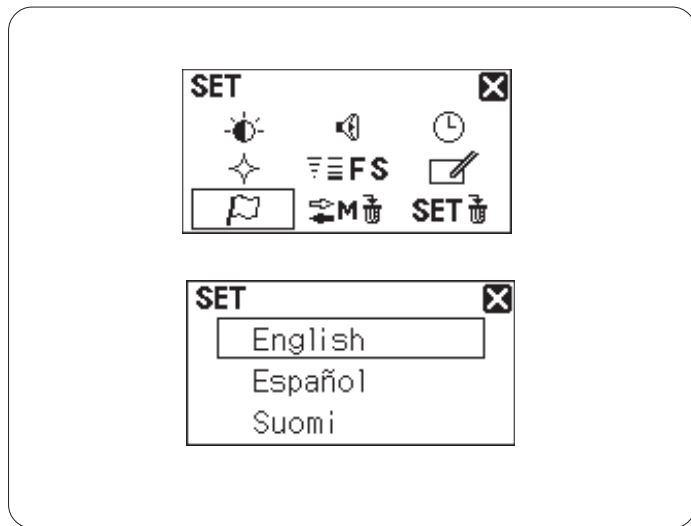

Sélection de la langue

Vous avez le choix entre une des langues suivantes pour l'affichage à l'écran.

- 1 Anglais
- 2 Espagnol
- 3 Finnois
- 4 Français
- 5 Allemand
- 6 Italien
- 7 Néerlandais
- 8 Portugais
- 9 Russe
- 10 Suédois
- 11 Polonais

Tournez la molette de sélection pour sélectionner la langue souhaitée.

Appuyez sur la touche confirmation pour enregistrer le nouveau réglage.

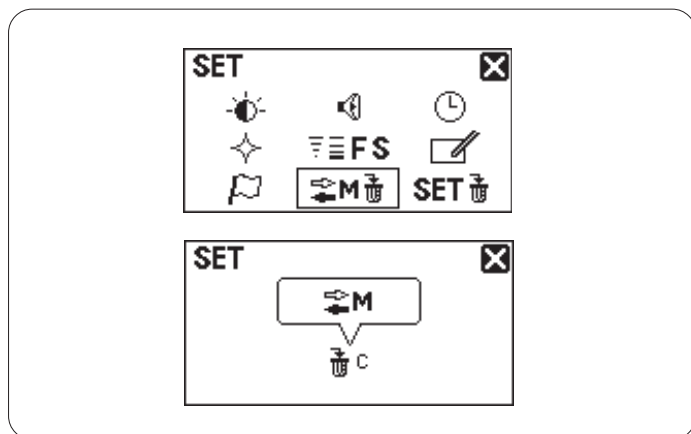

Suppression de la combinaison de motifs en mémoire

Toutes les combinaisons de motifs mémorisées peuvent être supprimées à un moment donné.

Maintenez enfoncée la touche suppression **C** pour supprimer toutes les combinaisons de motifs mémorisées.

Si vous ne souhaitez pas supprimer toutes les combinaisons de motifs, appuyez sur le symbole avec la croix pour retourner à l'affichage précédent.

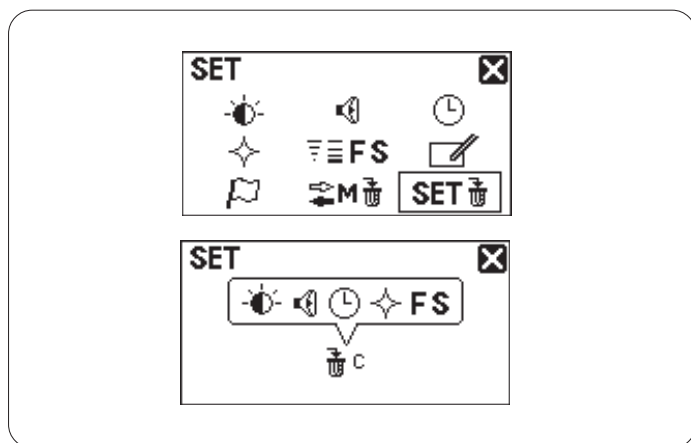

Réinitialisation générale par défaut

Tous les réglages personnalisés peuvent être réinitialisés aux réglages d'origine (réglages usine).

Maintenez enfoncée la touche suppression pour réinitialiser tous les réglages à leur réglage par défaut.

REMARQUE :

Le calibrage de l'écran tactile et la sélection de la langue ne seront pas réinitialisés.

Si vous ne souhaitez pas réinitialiser les réglages, appuyez sur le symbole avec la croix pour retourner à l'affichage précédent.

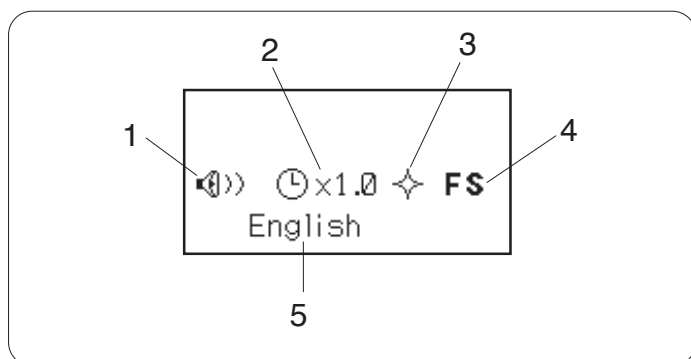

Lors de la mise sous tension de la machine, la fenêtre d'ouverture indique les réglages personnalisés que vous avez effectués.

- 1 Alarme sonore
- 2 Durée d'affichage de la fenêtre inférieure
- 3 Réglage de reprise
- 4 Réglage des points préférés
- 5 Sélection de la langue

POINTS UTILITAIRES

Point droit

Réglages de la machine

Motif : D1 (utilitaire)

Tension du fil : AUTO

Pied presseur : pied pour point zigzag A ou pied à entraînement double AD

Pression du pied : 7

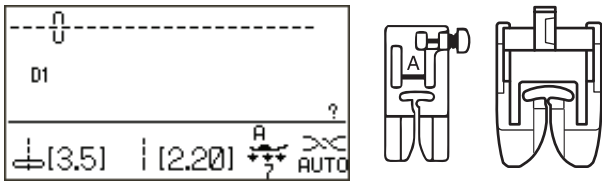

Lancement du travail de couture

Relevez le pied presseur, puis positionnez le tissu à côté d'un guide de piquage situé sur la plaque à aiguille. Abaissez l'aiguille là où vous souhaitez commencer.

Tirez les fils d'aiguille et de canette vers l'arrière. Abaissez le pied de biche.

Appuyez sur la pédale ou sur le bouton de démarrage "start/stop" pour commencer à coudre.

Guidez le tissu avec douceur le long du guide de piquage et laissez avancer le tissu par lui-même.

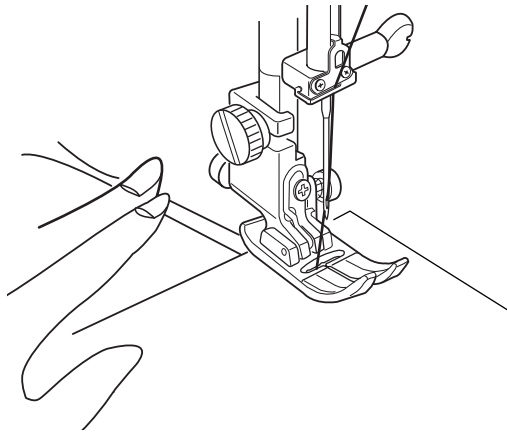

Couture à partir du bord d'un tissu épais

Le bouton noir situé sur le pied zigzag verrouille le pied en position horizontale.

Cela est utile pour commencer à coudre tout près du bord d'un tissu épais ou pour coudre en travers d'un ourlet.

Abaissez l'aiguille sur le tissu là où vous désirez commencer à coudre.

Abaissez le pied tout en enfonçant le bouton noir. Le pied est verrouillé en position horizontale pour éviter de glisser.

- 1 Tissus épais
- 2 Bouton noir

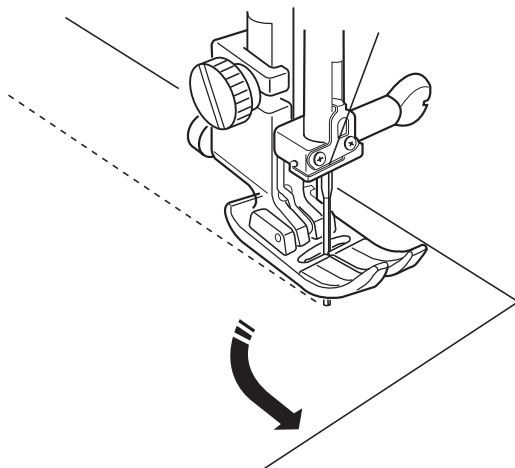
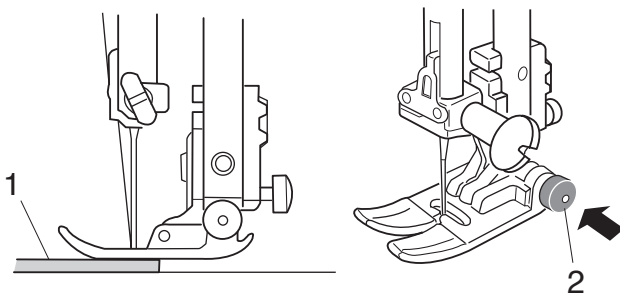

Changement du sens de la couture :

Arrêtez la machine et abaissez l'aiguille dans le tissu en appuyant sur le bouton de position d'aiguille Haute/Basse.

Relevez le pied de biche.

Faites pivoter le tissu autour de l'aiguille afin de changer le sens de la couture comme souhaité.

Abaissez le pied-de-biche et commencez à piquer dans le nouveau sens.

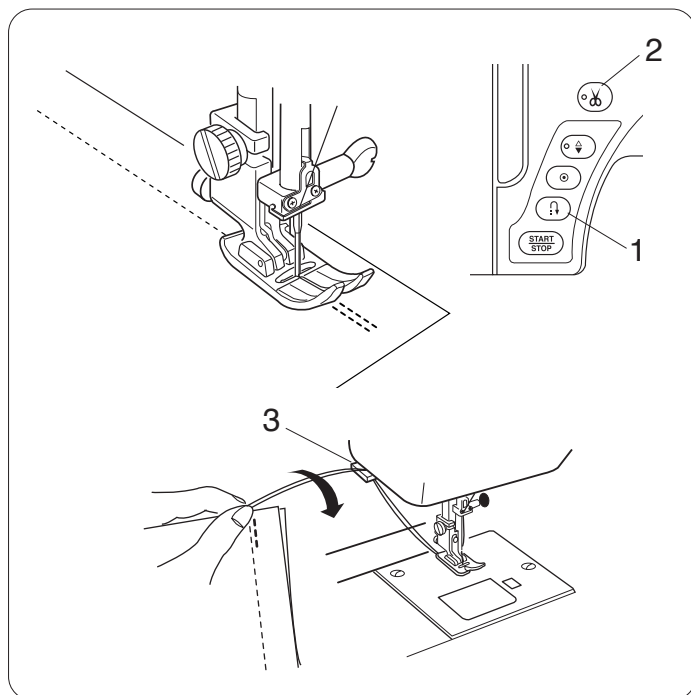

Renforcement d'une couture

Pour fixer les extrémités des coutures, appuyez sur la touche de point arrière et cousez plusieurs points arrière. La machine coud en marche arrière tant que vous maintenez le bouton de marche arrière enfoncé. Appuyez une fois sur la touche de point arrière lorsque vous cousez un point Lock-a-Matic (motif D2/D2S) ou un point noué (motif D3/D3S), afin que la machine verrouille le point avant de s'arrêter automatiquement.

- 1 Touche de point arrière

Dès que la couture est terminée, appuyez sur la touche Coupe-fil pour couper les fils.

- 2 Bouton Coupe-fil

REMARQUE :

Utilisez le coupe-fil situé sur la plaque frontale pour la découpe de fils spécialisés, de fils épais #30 ou plus épais.

- 3 Coupe-fil

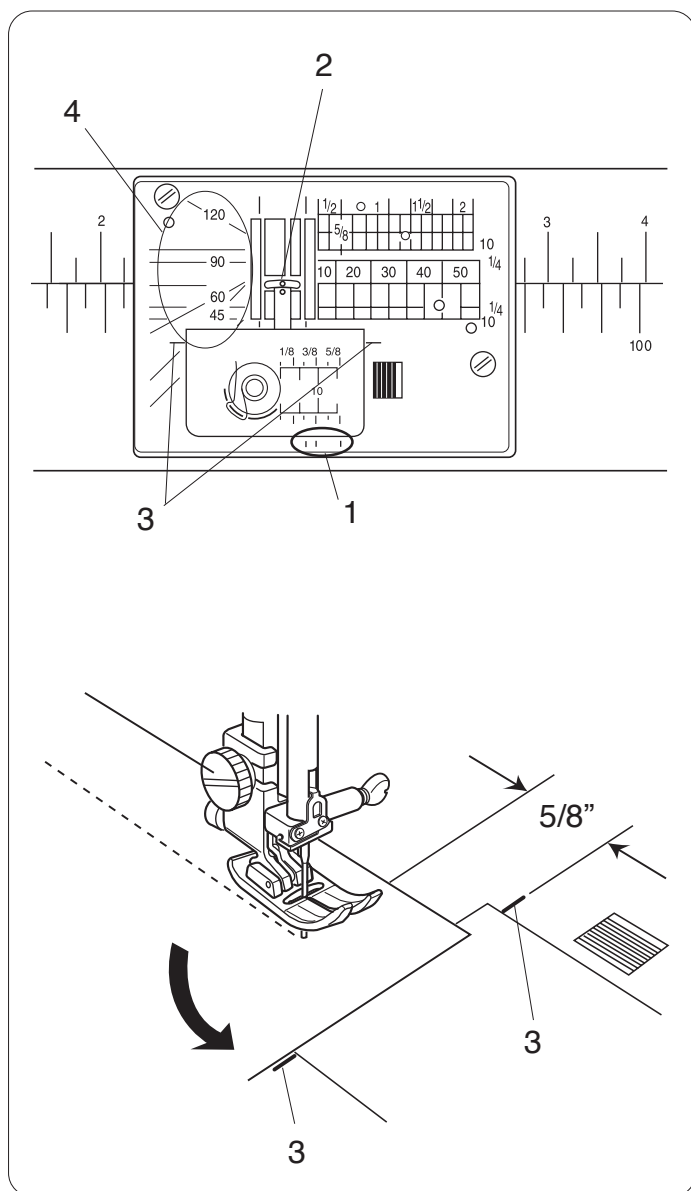

Utilisation des guides de couture

Les guides de couture sont marqués sur la plaque à aiguille, le bras libre et le couvercle à crochet. Les guides de couture de 0,7 cm (1/4"), 1 cm (3/8") et 1,6 cm (5/8") sont aussi marqués sur l'avant de la plaque à aiguille.

- 1 Guides de couture sur l'avant de la plaque à aiguille

Les chiffres sur la plaque à aiguille indiquent en millimètres et en pouces la distance par rapport à la position centrale de l'aiguille.

- 2 Aiguille en position centrale

Les guides de couture des angles sont très utiles pour réaliser un angle droit.

- 3 Guide de couture des angles

Les repères d'angles sur la plaque à aiguille sont utiles pour le patchwork.

- 4 Repères d'angles

Réalisation d'un angle droit

Pour maintenir une réserve de couture de 1,6 cm (5/8") après avoir réalisé un angle droit, utilisez le guide de couture des angles de la plaque à aiguille.

Arrêtez de coudre lorsque le bord avant du tissu atteint les traits du guide de couture des angles.

Abaissez l'aiguille en appuyant sur le bouton de position Haute/Basse de l'aiguille.

Relevez le pied presseur et tournez le tissu à 90 degrés.

Abaissez le pied de biche et commencez à piquer dans la nouvelle direction.

- 3 Guide de couture des angles

Assemblage de la table large supplémentaire

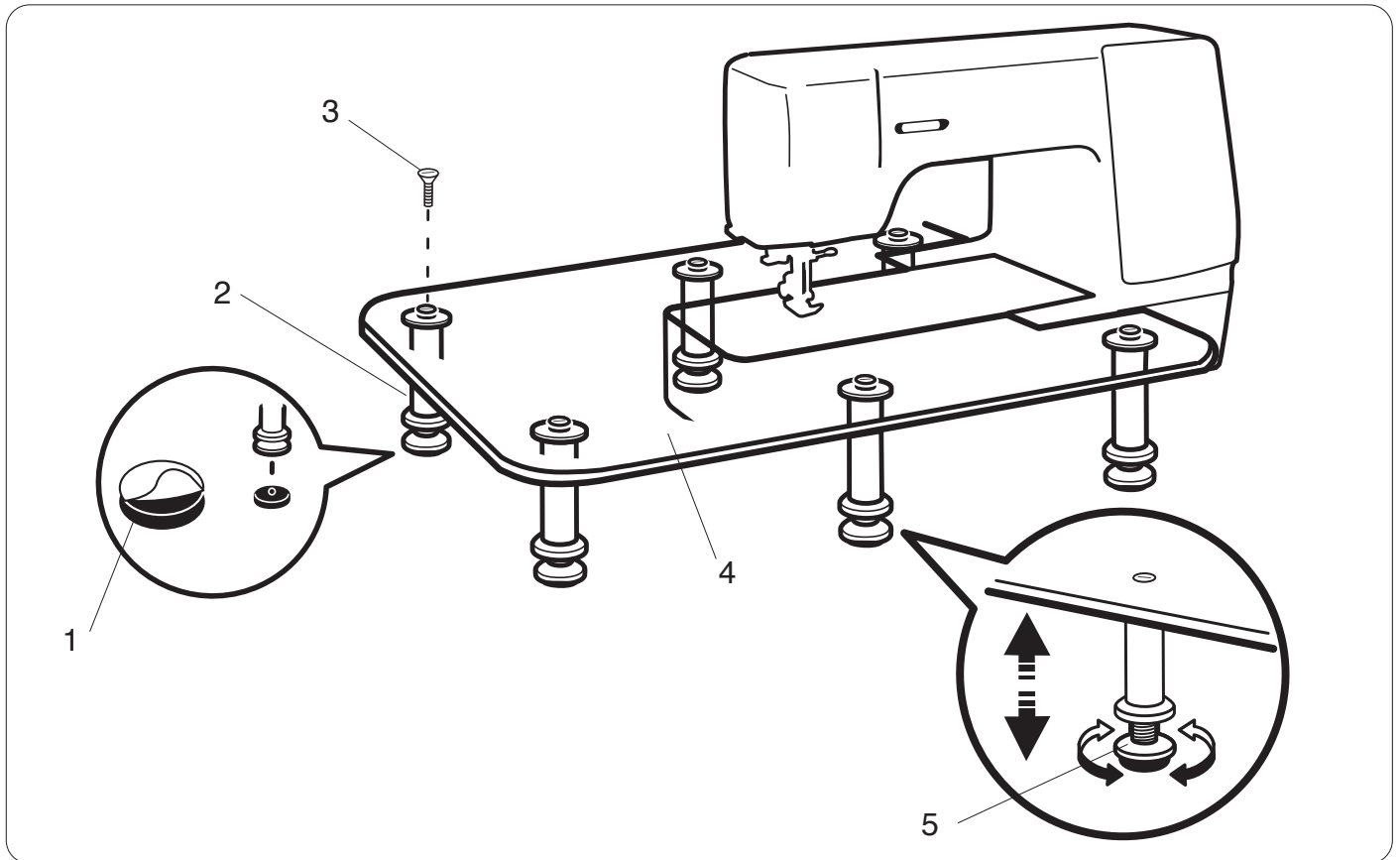

Enlevez le papier de protection des semelles en caoutchouc et fixez-les à la base des pieds de la machine.

- 1 Semelle en caoutchouc
- 2 Pied
- 3 Vis de fixation

Fixez les 6 pieds à la table et vissez à la surface de la table.

- 4 Surface de la table

Placez la table assemblée sur la machine comme indiqué. Glissez la table vers la droite jusqu'à ce que la table saisisse la tige sur l'arrière du bras libre. Ajustez la hauteur de la surface de la table en tournant la vis de réglage.

- 5 Vis de réglage

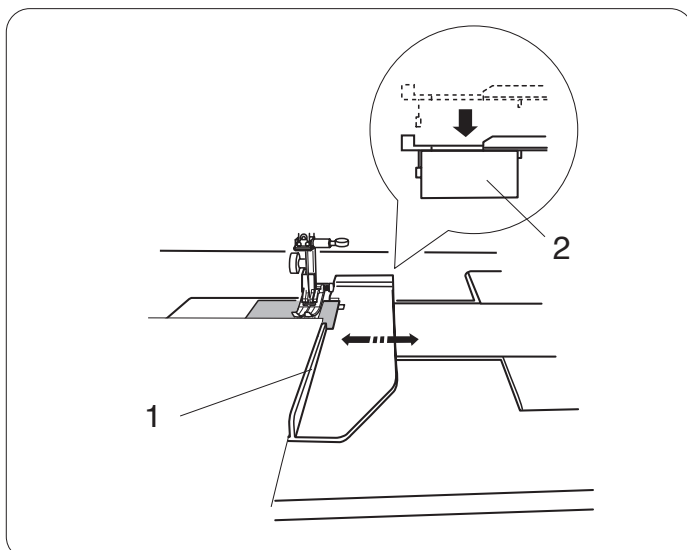

Utilisation du guide-tissu

Retirez la table rallonge et fixez la table large supplémentaire.

Fixez le guide-tissu au bras libre en abaissant le guide-tissu pour le mettre en place.

Déplacez le guide-tissu vers la position souhaitée.

Placez le bord du tissu contre le guide-tissu et commencez à coudre.

- 1 Guide tissu
- 2 Bras libre

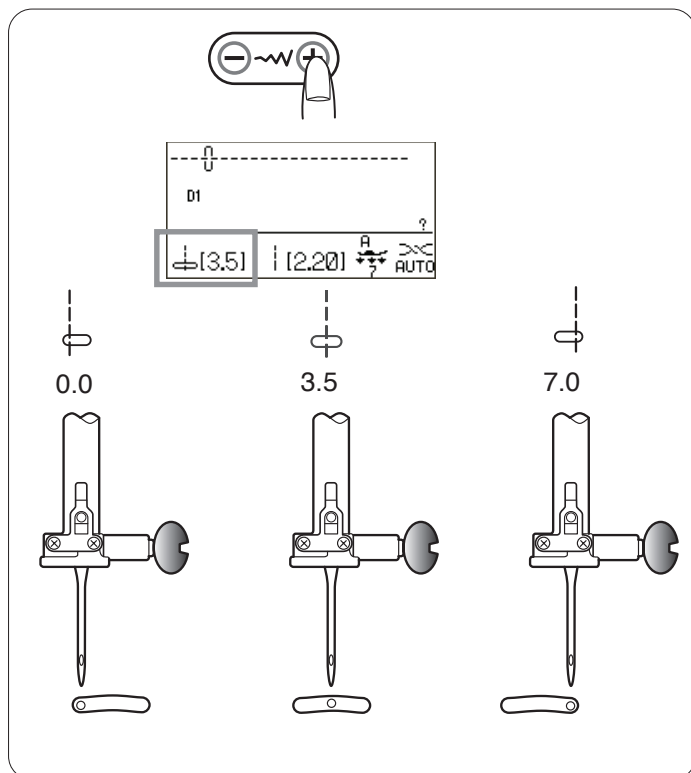

Réglage de la position de piqûre de l'aiguille

Vous pouvez modifier la position de piqûre de l'aiguille des points droits en appuyant sur la touche de réglage de la largeur de point.

REMARQUE :

La valeur entre crochets indique le réglage prédéfini.

Appuyez sur le signe “+” pour déplacer la barre d'aiguille vers la droite.

Appuyez sur le signe “-” pour déplacer la barre d'aiguille vers la gauche.

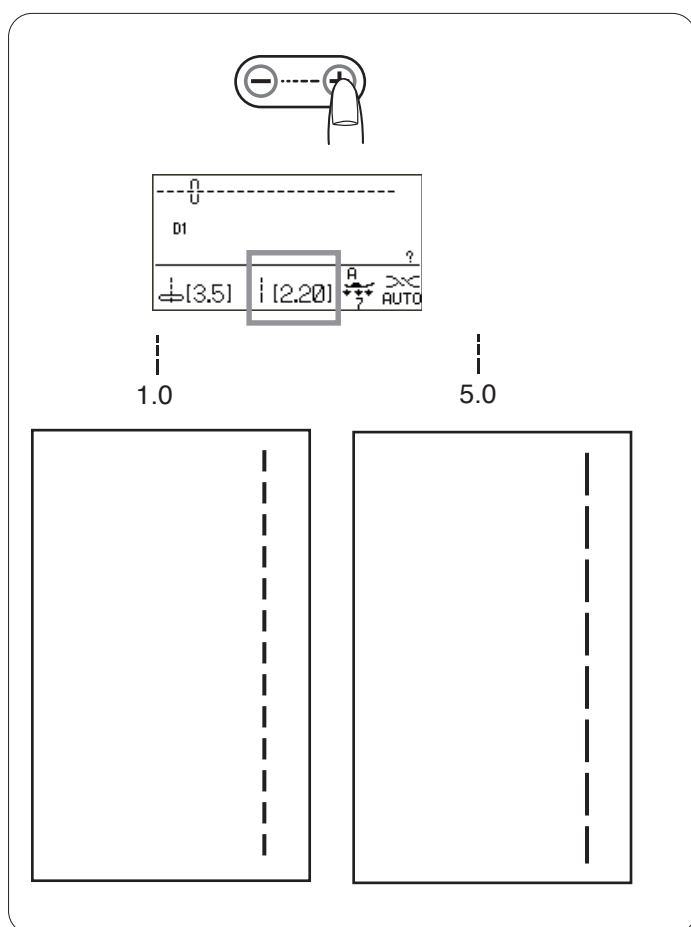

Réglage de la longueur de point

La longueur de point peut être modifiée en appuyant sur la touche de réglage de la longueur de point.

L'indication de longueur de point change à chaque fois que l'on appuie sur la touche.

REMARQUE :

La valeur entre crochets indique le réglage prédéfini.

Appuyez sur le signe “+” pour augmenter la longueur de point.

Appuyez sur le signe “-” pour diminuer la longueur de point.

Personnalisation des valeurs prédéfinies pour la longueur et la largeur de point

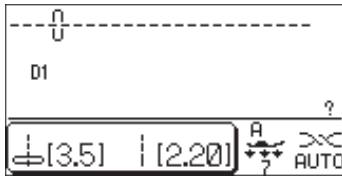

Les valeurs prédéfinies de longueur et de largeur de point sont optimisées pour chaque motif.

Toutefois, vous pouvez modifier les valeurs prédéfinies pour qu'elles correspondent à vos choix de couture si l'option réglage de point préféré est activée (voir page 26).

Exemple : modification de la valeur prédéfinie pour la longueur de point

Sélectionnez le motif de points dont vous voulez modifier la valeur prédéfinie.

L'indication de la longueur et de la largeur de point est encadrée et fonctionne comme touche de réglage personnalisé lorsque l'option réglage de point préféré est activée.

1 Touche de réglage personnalisé

Réglez la longueur de point à votre convenance.

Appuyez sur la touche de réglage habituelle. L'écran LCD affiche la fenêtre de réglage personnalisé.

Appuyez sur la touche mémoire **M** ou sur son icône  sur l'écran LCD pour enregistrer les réglages personnalisés.

Appuyez sur la touche suppression **C** ou sur son icône  sur l'écran LCD pour restaurer les réglages par défaut.

L'écran LCD retourne à la fenêtre précédente et le symbole "C" apparaît à l'écran pour indiquer que les valeurs prédéfinies ont été modifiées.

2 Symbole "C"

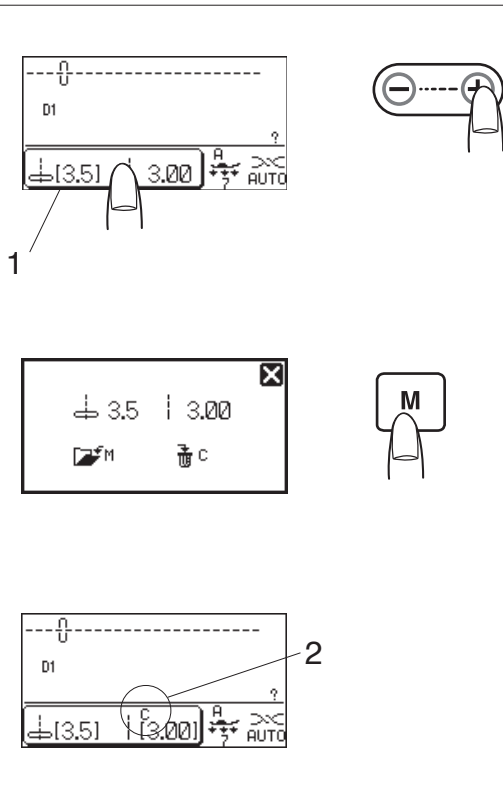

Restauration des réglages par défaut

Sélectionnez un motif dont vous avez modifié les réglages prédéfinis.

Appuyez sur la touche de réglage personnalisé. L'écran LCD affiche la fenêtre de réglage personnalisé avec les réglages personnalisés.

Appuyez sur la touche Supprimer. L'écran LCD retourne à la fenêtre précédente et le symbole "C" disparaît.

Les valeurs prédéfinies retournent au réglage par défaut (réglages définis à l'achat de la machine).

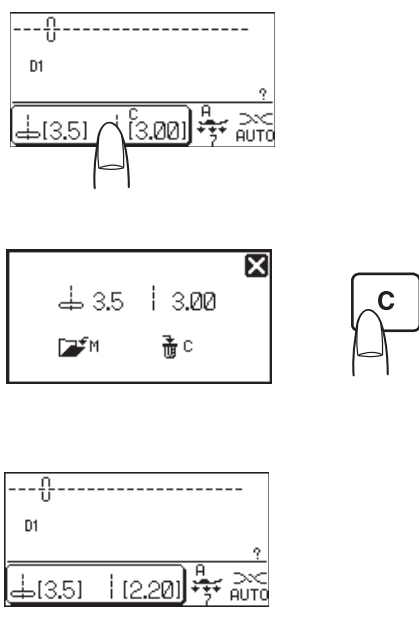

Convertisseur automatique de la plaque

Réglage du point droit

Lorsque le motif de point D1S, D2S ou D3S est sélectionné, le convertisseur automatique de plaque se fermera pour créer un orifice de la plaque d'aiguille pour le point droit.

REMARQUE :

Utilisez le dispositif à double entraînement et le pied à double entraînement pour obtenir de meilleurs résultats dans la couture de tissus fins.

Le pied pour point zigzag peut être utilisé pour coudre des tissus résistants.

Sélectionnez le motif D1S, D2S ou D3S et la fenêtre de réglage APC s'ouvre.

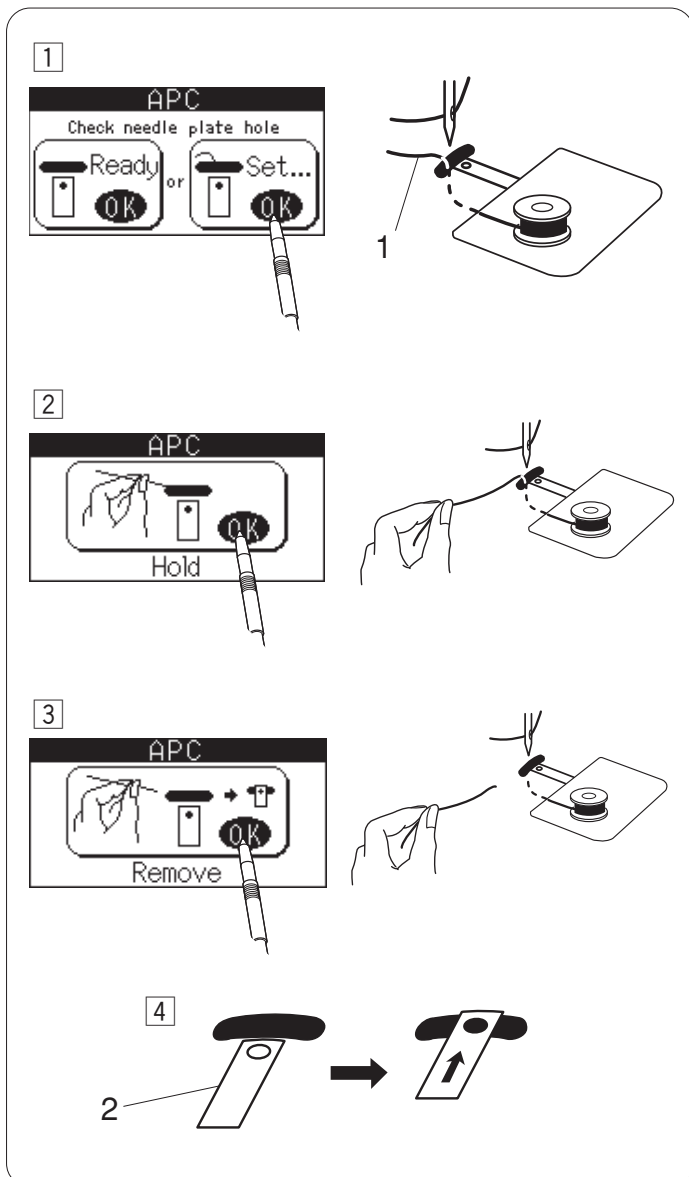
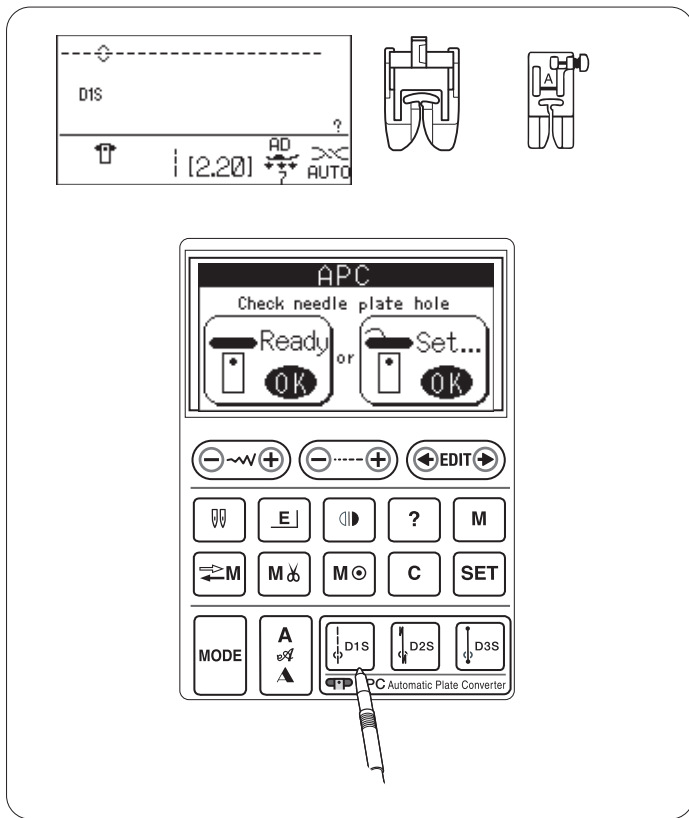

- 1 Si le fil de la canette est tiré par l'orifice de la plaque d'aiguille, appuyez sur la touche OK sous « Set » et suivez les instructions qui apparaissent dans la fenêtre de réglage APC.

1 Fil de canette

REMARQUE :

Appuyez sur la touche OK sous « Ready » pour fermer le convertisseur de plaque si le fil de canette a déjà été coupé avec le coupe-fil automatique.

- 2 Tenez le fil de la canette et appuyez sur OK. Le fil de canette sera coupé automatiquement.

- 3 Enlevez l'extrémité du fil de la canette et appuyez sur OK.

- 4 Le convertisseur de plaque automatique se ferme.
 - 2 Convertisseur automatique de la plaque

Ouverture du convertisseur automatique de la plaque

Le convertisseur de plaque automatique doit être ouvert si d'autres motifs que D1S, D2S ou D3S sont sélectionnés.

La fenêtre de réglage APC s'ouvre en sélectionnant un motif de point autre que D1S, D2S ou D3S si le convertisseur de plaque automatique est fermé.

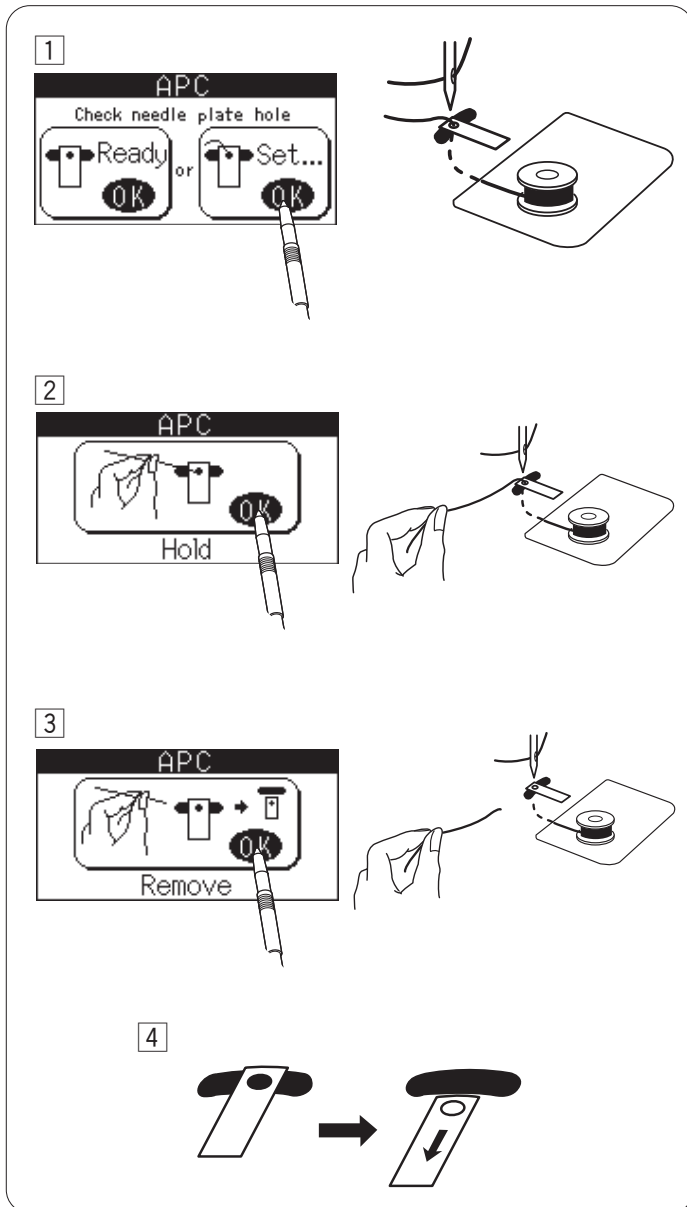

- 1 Si le fil de la canette est tiré par l'orifice du convertisseur de plaque, appuyez sur la touche OK sous « Set » et suivez les instructions qui apparaissent dans la fenêtre de réglage APC.

REMARQUE :

Appuyez sur OK sous "Ready" pour ouvrir le convertisseur de plaque si le fil de canette a déjà été coupé par le coupe-fil automatique.

- 2 Tenez le fil de la canette et appuyez sur OK. Le fil de canette sera coupé automatiquement.

- 3 Enlevez l'extrémité du fil de la canette et appuyez sur OK.

- 4 Le convertisseur de plaque s'ouvre.

Divers points droits

Point droit avec position d'aiguille à gauche

Réglages de la machine

Motif : D4 (utilitaire)

Tension du fil : AUTO

Pied presseur : pied pour point zigzag A, pied à entraînement double AD

Pression du pied : 7

Ce point sert à coudre le bord des tissus.

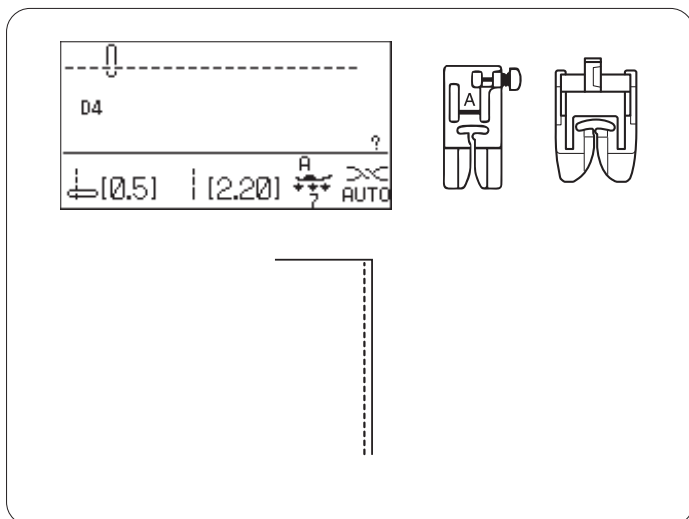

Point Lock-a-Matic

Réglages de la machine

Motif : D2 (utilitaire)

Tension du fil : AUTO

Pied presseur : pied pour point zigzag A, pied à entraînement double AD

Pression du pied : 7

Ce point sert à consolider le début et la fin d'une couture avec point arrière. Lorsque vous atteignez l'extrémité d'une couture, appuyez une fois sur la touche de point arrière. La machine coud quatre points en marche arrière, quatre points en marche avant, puis s'arrête automatiquement.

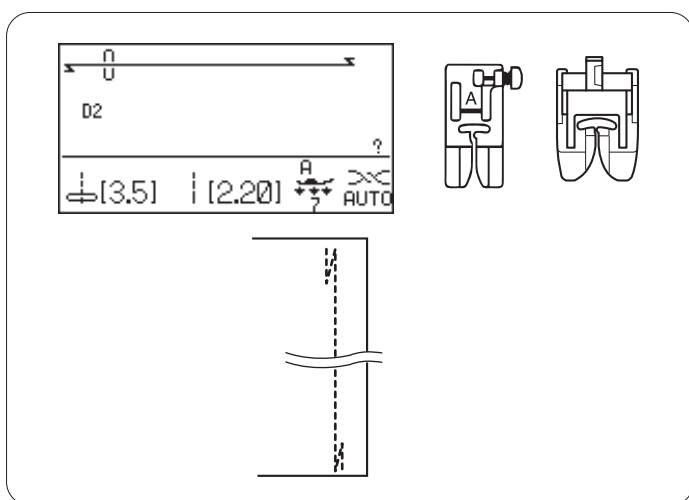

Point de blocage

Réglages de la machine

Motif : D3 (utilitaire)

Tension du fil : AUTO

Pied presseur : pied pour point zigzag A, pied à entraînement double AD

Pression du pied : 7

Ce point spécial est utile lorsqu'un point de blocage invisible est nécessaire. Abaissez l'aiguille à proximité du bord avant du tissu.

La machine coud plusieurs points de blocage sur place, puis continue à coudre vers l'avant. Lorsque vous appuyez sur la touche de point arrière à l'extrémité de la couture, la machine coud plusieurs points de blocage en place, puis s'arrête de coudre automatiquement.

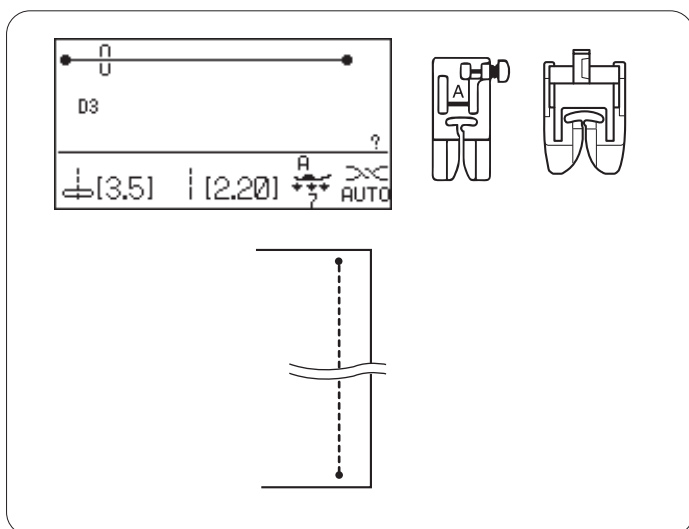

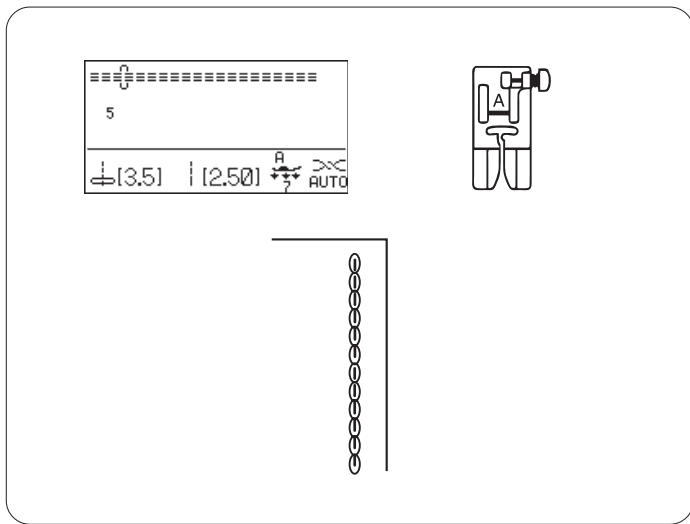

Point stretch triple

Réglages de la machine

Motif : 5 (utilitaire)
 Tension du fil : AUTO
 Pied presseur : Pied zigzag A
 Pression du pied : 7

Ce point solide et durable est conseillé pour les travaux exigeant élasticité et solidité pour assurer un confort et une durabilité. Il peut servir à renforcer des zones telles que les entrejambes et les emmanchures. Il peut également être utilisé pour confectionner des articles tels que des sacs à dos afin de leur conférer davantage de solidité.

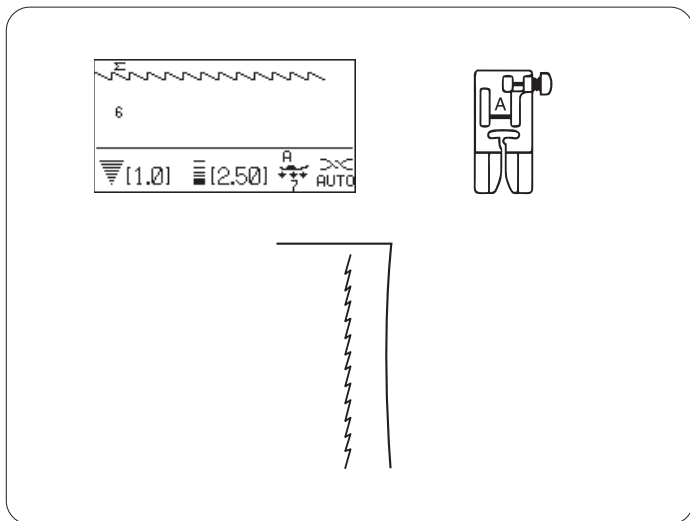

Point stretch

Réglages de la machine

Motif : 6 ou 7 (utilitaire)
 Tension du fil : AUTO
 Pied presseur : Pied zigzag A
 Pression du pied : 7

Ce point stretch étroit sert à empêcher les tricots de froncer et de coudre en biais, tout en permettant une couture totalement plate.

Le motif de point 7 est un point stretch dans la position d'aiguille à gauche.

Utilisez ce point en cousant des tissus fins tels que du tricot et du jersey fin.

Coudre avec le dispositif à entraînement double

Réglages de la machine

Motif : D1S

Tension du fil : AUTO

Pied presseur : pied à entraînement double AD

Pression du pied : 7

REMARQUE :

Les motifs n° D1, D2, D3, D4 et D1S, D2S, D3S peuvent être cousus avec le dispositif à entraînement double.

Le dispositif à entraînement double est extrêmement efficace pour coudre les matériaux difficiles à entraîner tels que le vinyle ou le cuir. Il empêche également les différentes épaisseurs de glisser.

REMARQUE :

Voir en page 13 comment fixer le pied à entraînement double et enclencher le dispositif à double entraînement.

Couture

Relevez le pied presseur, puis positionnez le tissu à côté d'un guide de piquage situé sur la plaque à aiguille. Abaissez l'aiguille là où vous souhaitez commencer.

Tirez le fil de l'aiguille et de la canette vers l'arrière. Abaissez le pied de biche.

Piquez à une vitesse moyenne. Guidez le tissu avec douceur le long du guide de piquage et laissez avancer le tissu par lui-même.

Pour la couture de tissus écossais, assemblez les épaisseurs supérieures et inférieures des tissus écossais et attachez-les ensemble.

Molette d'équilibrage du double entraînement

La molette d'équilibrage du double entraînement doit être réglée sur "0".

Toutefois, il vous faudra peut-être régler l'équilibrage du double entraînement avec cette molette étant donné que l'effet du double entraînement varie en fonction du type de tissu.

Entraînez-vous à coudre sur une chute de tissu pour contrôler l'équilibrage de l'entraînement.

(A) : Si l'épaisseur inférieure fronce, tourner la molette d'équilibrage du double entraînement vers le signe "+".

(B) : Si l'épaisseur supérieure fronce, tourner la molette d'équilibrage du double entraînement vers le signe "-".

1 Épaisseur supérieure

2 Épaisseur inférieure

3 Molette d'équilibrage à double entraînement

REMARQUE :

Réduire la pression du pied améliore aussi l'équilibrage de l'entraînement.

Faufilage

Réglages de la machine

Motif : 8 (utilitaire)
Tension du fil : 1-3
Pied presseur : pied quilting convertible en mouvement libre QB-H
Pression du pied : 7
Griffes d'entraînement : Abaissées

Lorsque vous sélectionnez le point de faufilage, l'écran LCD vous conseille d'abaisser les griffes d'entraînement. Reportez-vous à la page 22 pour savoir comment abaisser les griffes d'entraînement.

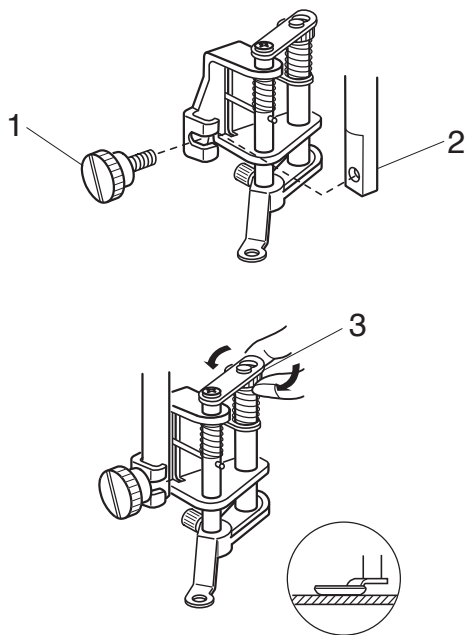
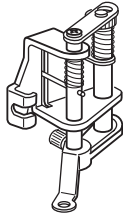
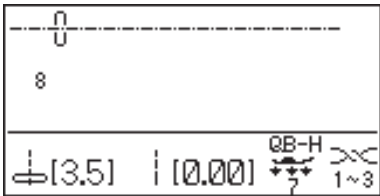

Montage du pied quilting convertible en mouvement libre

Desserrez la vis de fixation et retirez le porte-pied. Fixez le pied quilting convertible en mouvement libre sur la barre d'appui et vissez à fond la vis de fixation avec le tournevis.

Régalez la hauteur du pied en tournant l'écrou cylindrique jusqu'à ce que la base du pied touche à peine la surface du tissu.

- 1 Vis de fixation
- 2 Barre d'appui
- 3 Écrou cylindrique

Couture

Abaissez les griffes d'entraînement. Faites passer le fil de l'aiguille à travers l'orifice du pied, puis tirez le fil vers l'arrière. Positionnez le tissu et abaissez le pied presseur.

Appuyez sur la pédale. La machine effectue un point, puis s'arrête automatiquement.

Relâchez la pédale.

Maintenez le tissu tendu et faites-le glisser jusqu'à l'endroit où vous souhaitez effectuer le point suivant.

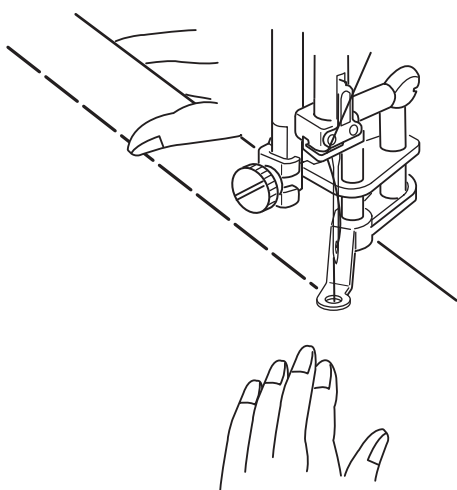

Point zigzag

Réglages de la machine

Motif : 9 ou 10 (utilitaire)
Tension du fil : AUTO
Pied presseur : Pied zigzag A
Pression du pied : 7

Le point zigzag peut être utilisé dans diverses applications, dont le surfilage. Il peut être utilisé sur la plupart des étoffes tissées. Un point zigzag dense peut également être utilisé pour les appliqués.

Réglage de la largeur de point

Appuyez sur le signe “+” sur la touche de réglage de la largeur du point pour augmenter la largeur de point.

Appuyez sur le signe “-” sur la touche de réglage de la largeur du point pour diminuer la largeur de point.

1 Largeur de point

(A) : le motif n°9 possède une position fixe de piqûre de l’aiguille au centre. La largeur du point varie de manière symétrique.

(B) : le motif n°10 possède une position fixe de piqûre de l’aiguille à droite. Si vous modifiez la largeur de point, la position de piqûre de l’aiguille à gauche va changer.

2 Position fixe de l’aiguille droite

Réglage de la longueur de point

Appuyez sur le signe “+” sur la touche de réglage de la longueur du point pour augmenter la longueur de point.

Appuyez sur le signe “-” sur la touche de réglage de la longueur du point pour diminuer la longueur de point.

3 Longueur de point

REMARQUE :

La longueur et la largeur de point peuvent être modifiées pendant que la machine coud.

Points de surfilage

Surfilage avec le point zigzag

Réglages de la machine

Réglages de la machine

Motif : 9 ou 10 (utilitaire)

Tension du fil : AUTO

Pied presseur : pied de surfilage C

Pression du pied : 7

Placez le bord du tissu à côté du guide du pied, puis commencez à coudre.

- 1 Bord du tissu
- 2 Guide

ATTENTION :

Lorsque le pied de surfilage C est utilisé, la largeur du point zigzag doit être de 4,5 ou plus, afin d'empêcher l'aiguille de heurter les câbles du pied.

Point zigzag multiple (point pour tissu-tricot)

Réglages de la machine

Motif : 11 (utilitaire)

Tension du fil : AUTO

Pied presseur : Pied zigzag A

Pression du pied : 7

Ce point sert à finir le bord brut de tissus synthétiques et d'autres tissus extensibles qui ont tendance à froncer.

Piquez le long du bord du tissu en laissant une réserve de couture suffisante.

Après la couture, coupez la réserve de couture près des points.

Point de surfilage

Réglages de la machine

Motif : 12 (utilitaire)

Tension du fil : AUTO

Pied presseur : pied de surfilage C

Pression du pied : 7

Ce point peut être utilisé pour coudre et en même temps surfiler les bords d'un tissu.

Utilisez ce point lorsque vous n'avez pas besoin d'ouvrir deux épaisseurs à plat.

Placez le bord du tissu à côté du guide du pied, puis commencez à coudre.

- 1 Bord du tissu
- 2 Guide

REMARQUE :

La largeur du point ne peut pas être réglée à moins de 4,5.

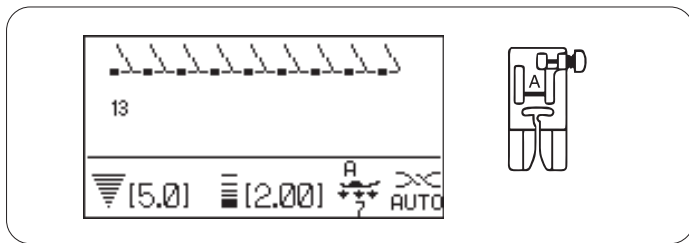

Point tricot

Réglages de la machine

Motif : 13 (utilitaire)
 Tension du fil : AUTO
 Pied presseur : Pied zigzag A
 Pression du pied : 7

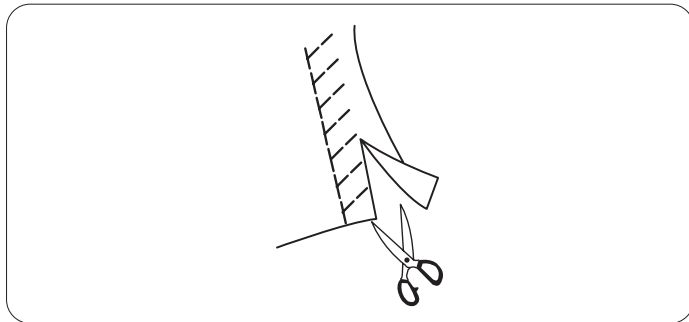

Ce point est conseillé pour coudre des tissus comme les tricots synthétiques et le velours extensible car il offre une grande élasticité et solidité.

Piquez le long du bord du tissu en laissant une réserve de couture suffisante.

Après la couture, coupez la réserve de couture près des points.

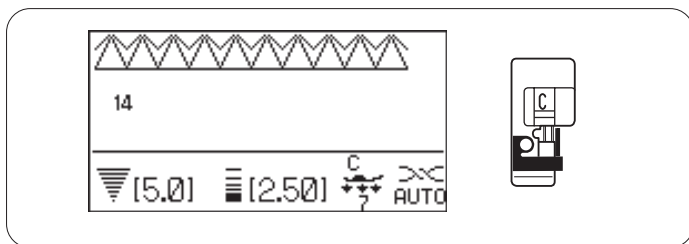

Point de surfilage

Réglages de la machine

Motif : 14 (utilitaire)
 Tension du fil : AUTO
 Pied presseur : pied de surfilage C
 Pression du pied : 7

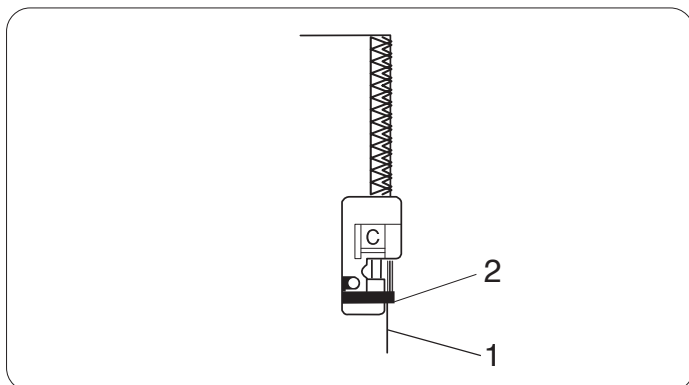

Ce point est idéal pour les tissus qui ont tendance à s'effiloche facilement, comme le lin et la gabardine.

Deux rangées de points zigzag sont cousues simultanément par-dessus le bord du tissu pour l'empêcher de s'effiloche.

Placez le bord du tissu à côté du guide du pied, puis commencez à coudre.

- 1 Bord du tissu
- 2 Guide

REMARQUE :

La largeur du point ne peut pas être réglée à moins de 4,5.

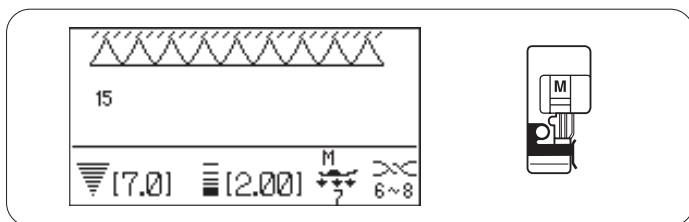

Point de surfilage

Réglages de la machine

Motif : 15 (utilitaire)
 Tension du fil : 6-8
 Pied presseur : Pied de surjet M
 Pression du pied : 7

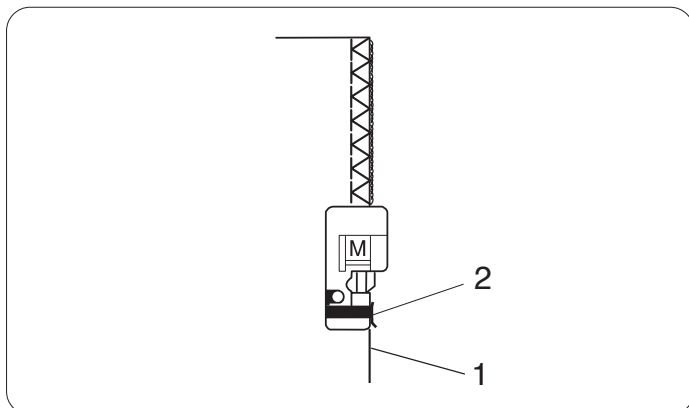

Ce point offre une finition des bords des tissus d'aspect professionnel, similaire à celle que l'on obtient avec une surjeteuse commerciale.

Placez le bord du tissu à côté du guide du pied, puis commencez à coudre.

- 1 Bord du tissu
- 2 Guide

REMARQUE :

Il n'est pas possible de modifier la largeur du point.

Couture de fermetures à glissière

Réglages de la machine

Motif : D1 (utilitaire)
Tension du fil : AUTO
Pied presseur : Pied à semelle étroite E
Pression du pied : 7

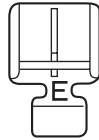
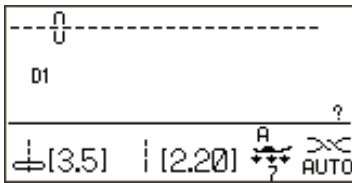

Montage du pied à semelle étroite E

Insérez la charnière du pied à semelle étroite E dans l'échancrure du porte-pied.

- 1 Échancrure
- 2 Ergot

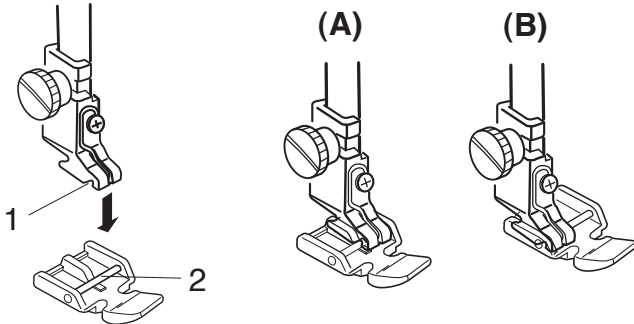

(A) : Pour coudre le côté gauche de la fermeture, fixez le pied à semelle étroite sur le côté droit de la charnière.

(B) : Pour coudre le côté droit de la fermeture, fixez le pied à semelle étroite sur le côté gauche de la charnière.

Préparation du tissu

Ajoutez 1 cm (3/8") à la taille de la fermeture à glissière.

Ceci correspond à la dimension totale de l'ouverture.

- 1 Endroit du tissu
- 2 1 cm (3/8")
- 3 Taille de l'ouverture
- 4 Taille de la fermeture à glissière
- 5 Extrémité de l'ouverture de la fermeture à glissière

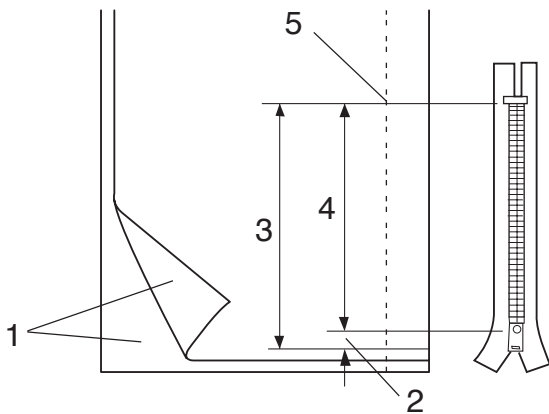

Placez le tissu endroit contre endroit, puis piquez jusqu'à l'extrémité de l'ouverture avec un rentré de 2 cm (5/8").

Faites un point arrière pour verrouiller la couture.

Augmentez manuellement la longueur de point à 5,0, puis bâtissez l'ouverture de la fermeture à glissière en relâchant la tension du fil à 1-3.

- 5 Extrémité de l'ouverture de la fermeture à glissière
- 6 2 cm (5/8") de rentré
- 7 Faufilage
- 8 Points arrière
- 9 Points de couture

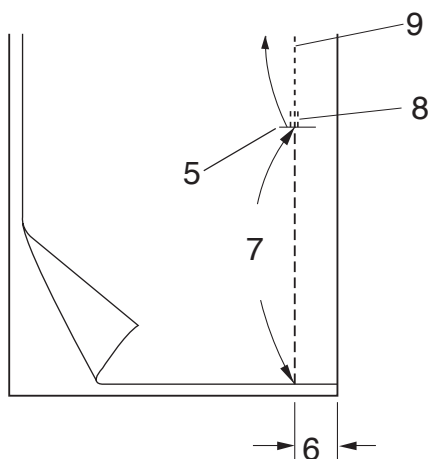

Couture

1 Repliez le rentré de couture gauche. Tournez le rentré droit vers le dessous pour former un pli de 0,2 à 0,3 cm (1/8"). Placez les dents de la fermeture à glissière près du pli et épinglez cette dernière. Rendez à la longueur de point et à la tension du fil leurs valeurs d'origine.

- 1 Pli de 0,2 à 0,3cm (1/8")
- 2 Dents de la fermeture à glissière
- 3 Pli
- 4 Extrémité de l'ouverture de la fermeture à glissière

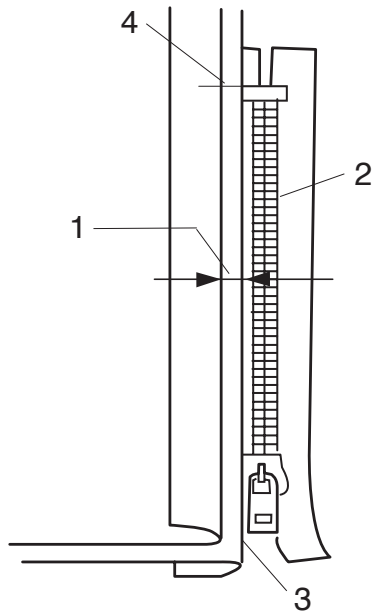

2 Fixez le pied à semelle étroite E sur le côté droit de la charnière.

Abaissez le pied sur le dessus de la fermeture à l'extrémité de l'ouverture afin que l'aiguille pique le tissu à côté du pli et du ruban de fermeture. Cousez le long de la fermeture à glissière en guidant les dents de la fermeture le long du bord latéral du pied.

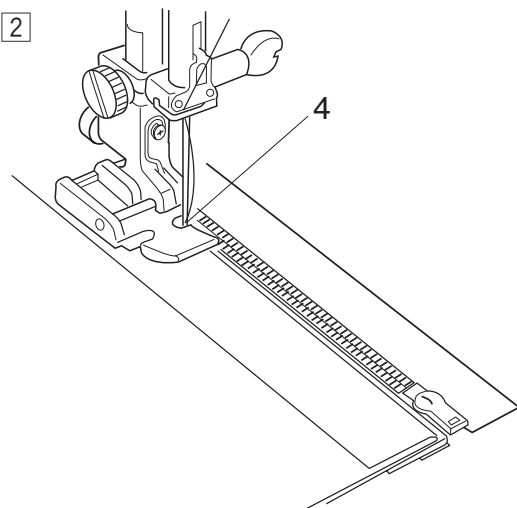

3 Piquez toutes les couches à côté du pli. Arrêtez-vous 5cm (2") avant que le pied à semelle étroite E n'atteigne le curseur sur le ruban de la fermeture à glissière.

Piquez légèrement l'aiguille dans le tissu. Levez le pied et ouvrez la fermeture à glissière pour dégager le curseur.

Abaissez le pied et piquez le reste de la couture.

- 5 Curseur
- 6 5 cm (2")

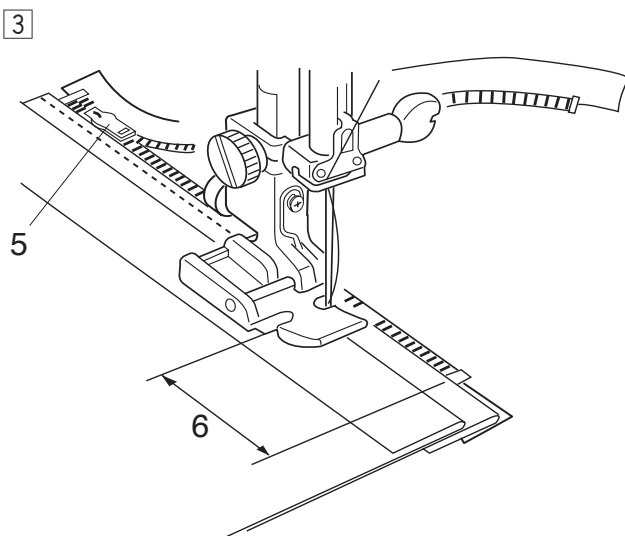

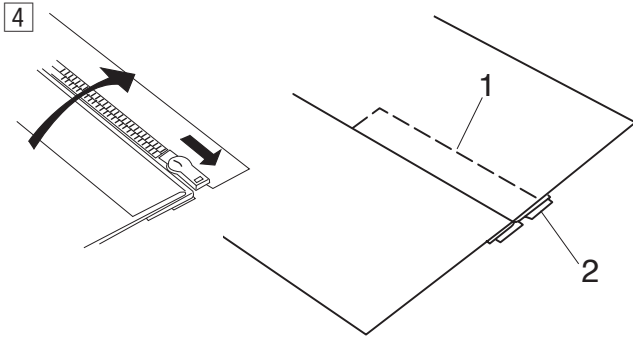

4 Fermez la fermeture à glissière et étalez complètement le tissu, l'endroit orienté vers vous. Bâissez ensemble le tissu ouvert et le ruban de la fermeture à glissière.

- 1 Faufilage
- 2 Ruban de la fermeture à glissière

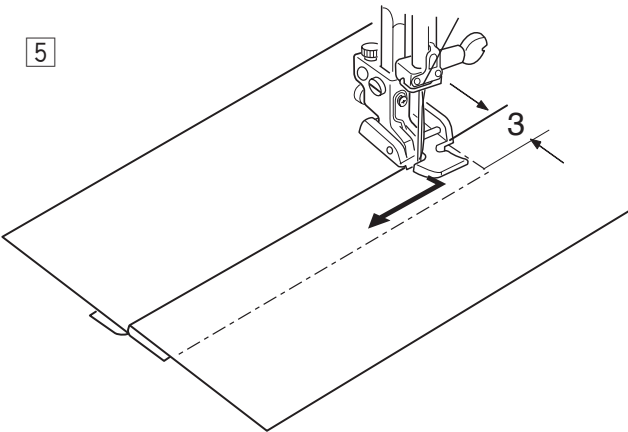

5 Fixez de nouveau le pied à semelle étroite E sur le côté gauche de la charnière. Faites un point arrière de 0,7-1 cm d'un côté à l'autre de l'extrémité de l'ouverture et tournez le tissu à 90°.

- 3 0,7-1 cm (3/8")

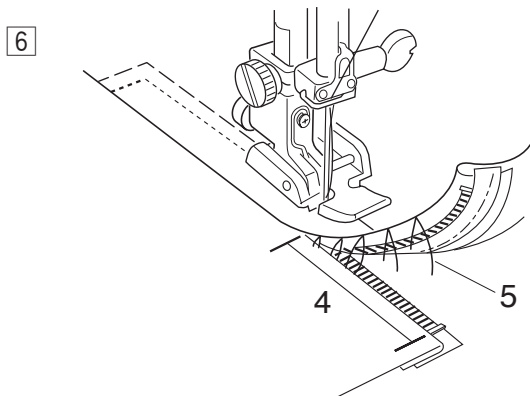

6 Piquez à travers le vêtement et le ruban de la fermeture à glissière, en guidant les dents de la fermeture le long du bord latéral du pied. Arrêtez-vous à environ 5 cm du haut de la fermeture à glissière.

Détachez les points de bâti.

- 4 5 cm (2")
- 5 Points de bâti

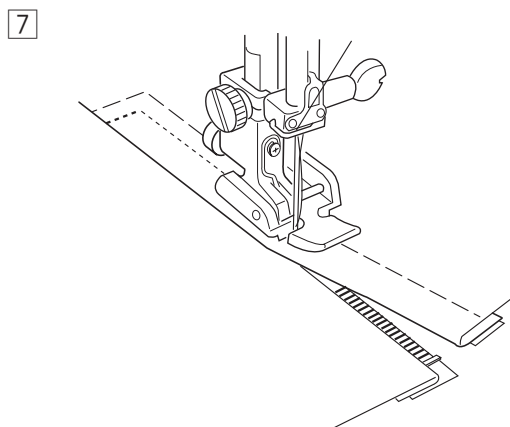

7 Abaissez l'aiguille dans le tissu, relevez le pied et ouvrez la fermeture à glissière. Abaissez le pied et piquez le reste de la couture en faisant bien attention à ce que le pli reste uniforme. Retirez les fils de bâti lorsque le travail est terminé.

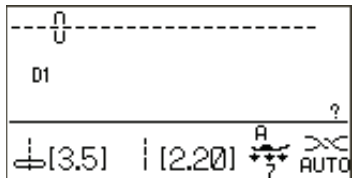

Ourlet roulé

Réglages de la machine

Motif : D1 (utilitaire)
 Tension du fil : AUTO
 Pied presseur : pied pour ourlet roulé D
 Pression du pied : 7

Couture

Pliez deux fois le bord du tissu sur 6 cm en longueur et 0,3 cm en largeur.

- 1 6 cm (2 - 3/8")
- 2 0,3 cm (1/8")

Placez le tissu de manière à aligner le bord de l'ourlet avec le guide du pied.
 Abaissez le pied et cousez 1-2 cm (1/2"-1") en tirant à la fois le fil vers l'arrière.

- 3 Fils

Arrêtez la machine et abaissez l'aiguille dans le tissu.
 Relevez le pied et insérez la partie pliée du tissu dans la courbure du pied.
 Abaissez le pied et piquez tout en soulevant le bord du tissu afin de le faire avancer de manière uniforme et régulière.

- 4 Courbure du pied

REMARQUE :

Rognez l'angle de 0,6 cm (1/4") afin d'insérer plus facilement l'ourlet dans le pied.

- 5 0,6 cm (1/4")

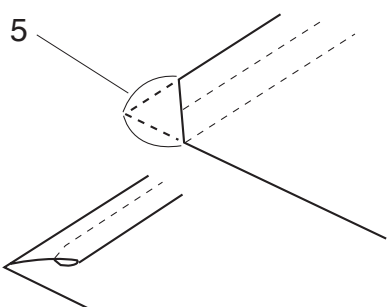
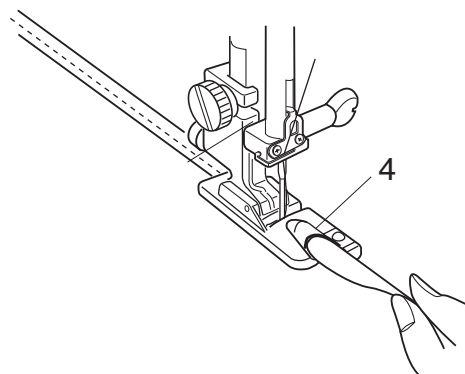
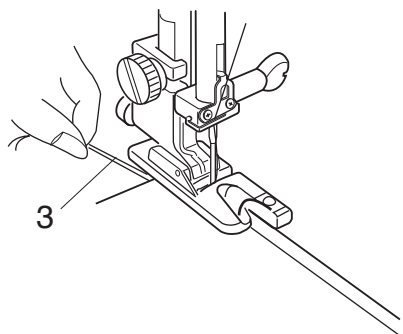
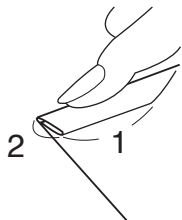

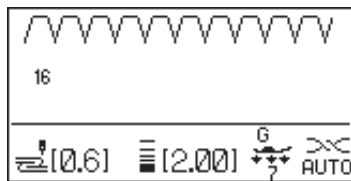

Point d'ourlet invisible

Réglages de la machine

Motif : 16 ou 17 (utilitaire)
 Tension du fil : AUTO
 Pied presseur : Pied pour ourlet invisible G
 Pression du pied : 7

Sélectionnez le motif n° 16 pour les tissus tissés ou le motif n° 17 pour les tissus élastiques.

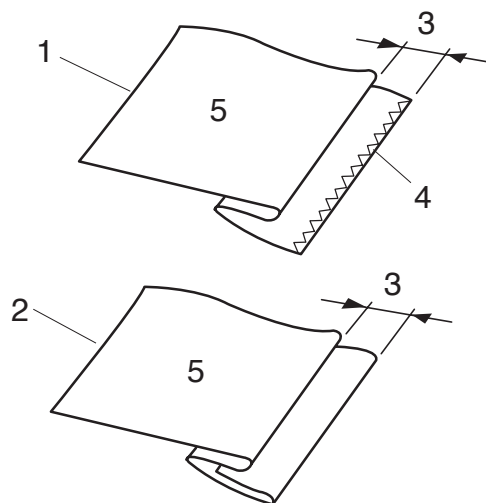

Pliage du tissu

Pliez le tissu de façon à former un ourlet, comme illustré.

- 1 Tissu lourd
- 2 Tissu fin à moyen
- 3 0,4 -0,7 cm (3/16"-1/4")
- 4 Surfilage
- 5 Envers du tissu

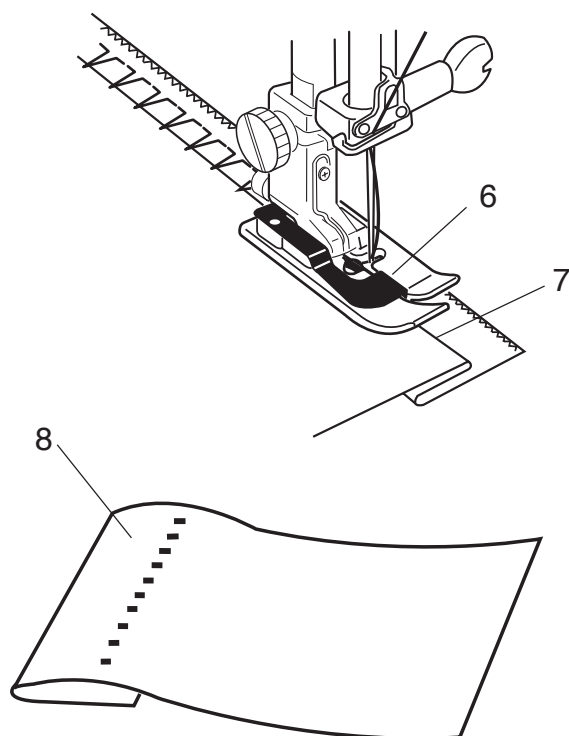

Couture

Positionnez le tissu de façon à ce que le pli soit à gauche du guide situé sur le pied.

Abaissez le pied de biche.

Régalez le mouvement de l'aiguille avec le bouton de réglage de la largeur de point afin que l'aiguille vienne juste percer le bord plié du tissu lorsqu'elle se déplace vers la gauche.

Piquez en guidant le pli le long du guide.

- 6 Guide du pied
- 7 Pli

Dépliez le tissu avec l'endroit face à vous.

Les points situés sur l'endroit du tissu sont presque invisibles.

- 8 Endroit du tissu

Modification de la position de piqûre de l'aiguille

Appuyez sur la touche de réglage de la largeur de point. La distance entre la position de l'aiguille à gauche et le guide est indiquée en millimètres sur l'écran LCD.

Appuyez sur le signe “-” pour déplacer l'aiguille vers la droite.

Appuyez sur le signe “+” pour déplacer l'aiguille vers la gauche.

- 1 Position de piqûre de l'aiguille à gauche
- 2 Position de piqûre de l'aiguille à droite
- 3 Guide du pied
- 4 Distance entre la position de l'aiguille à gauche et le guide

REMARQUE :

La largeur de point des motifs n° 16 et 17 ne peut pas être modifiée mais la position de piqûre de l'aiguille si.

Allongement des points droits dans le motif n° 16

Programmez une combinaison de motifs 16 et motif 155 ou 156.

Deux points droits sont ajoutés au point d'ourlet invisible en combinant avec le motif n° 155.

Quatre points sont ajoutés avec le motif n° 156.

REMARQUE :

Pour modifier la position de piqûre de l'aiguille pour la combinaison de motifs programmée, déplacez le curseur sous le motif n° 16.

Appuyez sur la touche de réglage de la largeur de point pour modifier la position de piqûre de l'aiguille.

Il n'est pas nécessaire d'ajuster la position de piqûre de l'aiguille du motif n° 17 car la position change de manière synchrone.

- 5 Curseur
- 6 Position de piqûre de l'aiguille à partir du guide

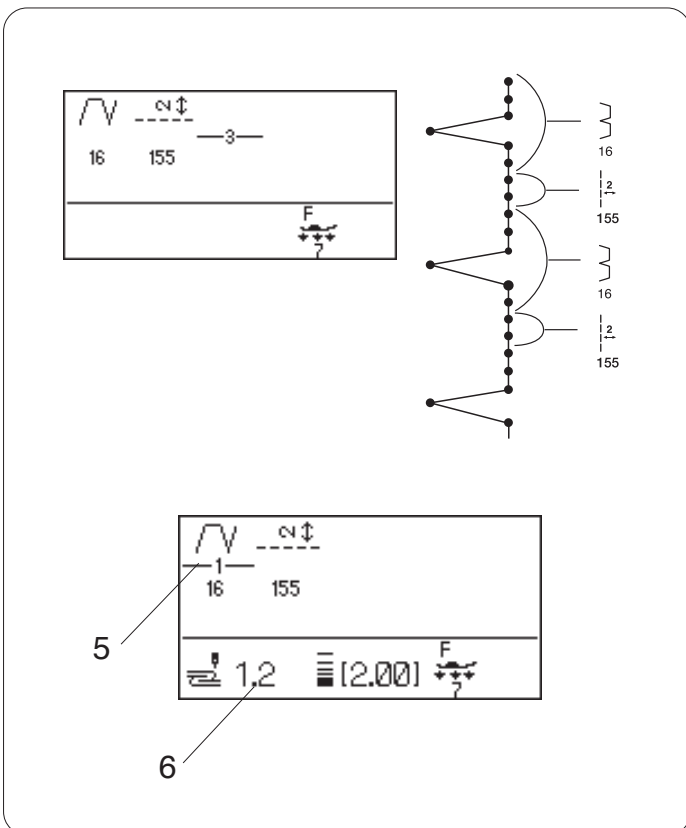
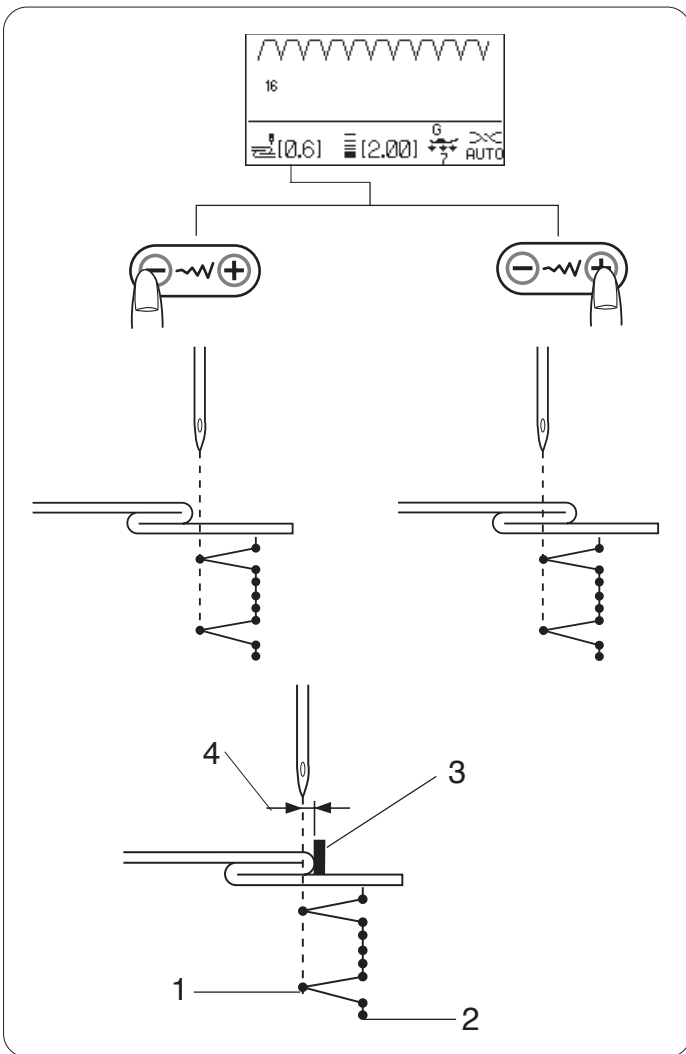



Point coquille

Réglages de la machine

Motif : 18 (utilitaire)

Tension du fil : 6-8

Pied presseur : pied pour point passé F

Pression du pied : 7

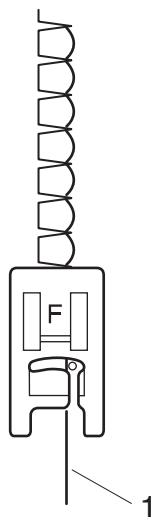
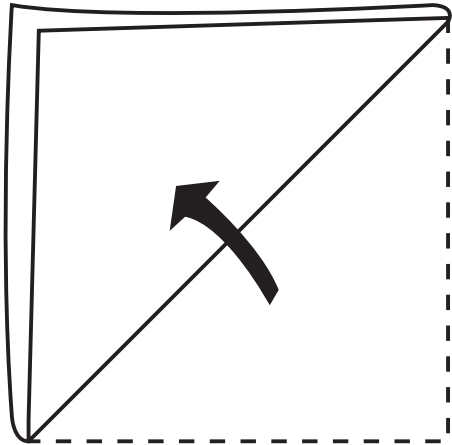

Utilisez un tissu léger (du tricot, par exemple). Pliez le tissu comme illustré et piquez sur le pli.

Laissez l'aiguille aller juste à côté du bord plié pour créer une bordure festonnée. Vous devrez peut-être légèrement augmenter la tension du fil d'aiguille.

1 Bord plié

Si vous cousez plusieurs rangs de points coquille, espacez-les d'au moins 1,5 cm.

Vous pouvez également coudre des points coquille sur les tricots ou les étoffes tissées soyeuses souples dans n'importe quel sens.

Boutonnères

Divers types de boutonnères



23

MEM



24



25



26



27



28



29



30



31



32



33

23 Boutonnière carrée (avec détecteur)

Cette boutonnière carrée est très utilisée sur les tissus moyennement épais à épais.

La dimension de la boutonnière est automatiquement déterminée par la mise en place d'un bouton dans le pied.

24 Boutonnière carrée (avec mémoire)

Cette boutonnière carrée est similaire à la boutonnière carrée avec détecteur sauf que vous pouvez régler manuellement et mémoriser la taille de la boutonnière pour coudre des boutonnières de la même taille.

Ce type de boutonnière est utile pour les tissus encombrants ou pour coudre des tissus d'épaisseur inégale.

25 Boutonnière à extrémité arrondie

Ce type de boutonnière est utilisé sur les tissus fins à moyennement épais, notamment les chemisiers et vêtements pour enfants.

26 Fine fabric buttonhole

Cette boutonnière arrondie aux deux extrémités s'utilise sur les tissus fins et délicats comme la soie fine.

27-29 Boutonnères à œillet

La boutonnière à œillet est très utilisée sur les tissus moyennement épais à épais. Elle convient également aux boutons plus grands et plus épais.

30-32 Boutonnères stretch

Cette boutonnière peut être utilisée sur les tissus extensibles. Elle peut également servir de boutonnière fantaisie.

33 Boutonnière passepoilée

Il s'agit d'un modèle de boutonnière passepoilée (surpiquée) cousue à la main.

REMARQUE :

Les motifs n° 25-33 sont des boutonnières à détecteur et le travail de couture est similaire à celui du motif n° 23.

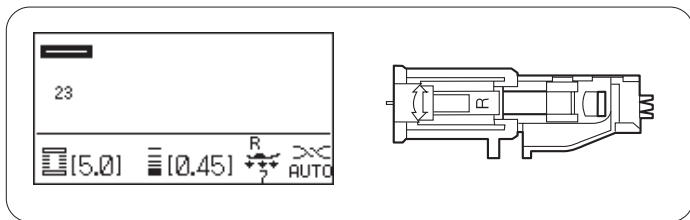

Boutonnères carrées avec détecteur

Réglages de la machine

Motif : 23 (boutonnière)
 Tension du fil : AUTO
 Pied presseur : Pied pour boutonnière automatique R
 Pression du pied : 7

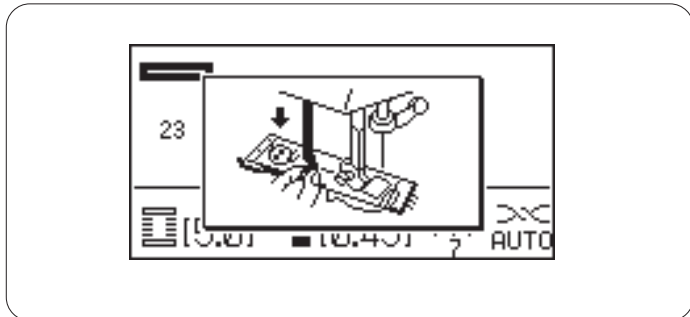

Boutonnière avec détecteur

Les motifs n° 23 et 25 à 33 sont des boutonnières avec détecteur.

La dimension de la boutonnière est automatiquement déterminée en plaçant le bouton à l'arrière du pied de boutonnière automatique R.

Le porte-bouton du pied accepte les boutons de 1 cm à 2,5 cm de diamètre.

L'écran LCD vous recommande d'abaisser le levier de boutonnière au moment de sélectionner les boutonnières avec détecteur.

REMARQUE :

Il est parfois nécessaire de modifier la dimension de la boutonnière pour l'adapter à certains tissus et fils épais ou particuliers.

Effectuez un essai de boutonnière en utilisant une chute du tissu utilisé afin de vérifier les réglages.

La largeur prédéfinie de la boutonnière convient aux boutons ordinaires.

Utilisez un entoilage sur les tissus extensibles ou fins.

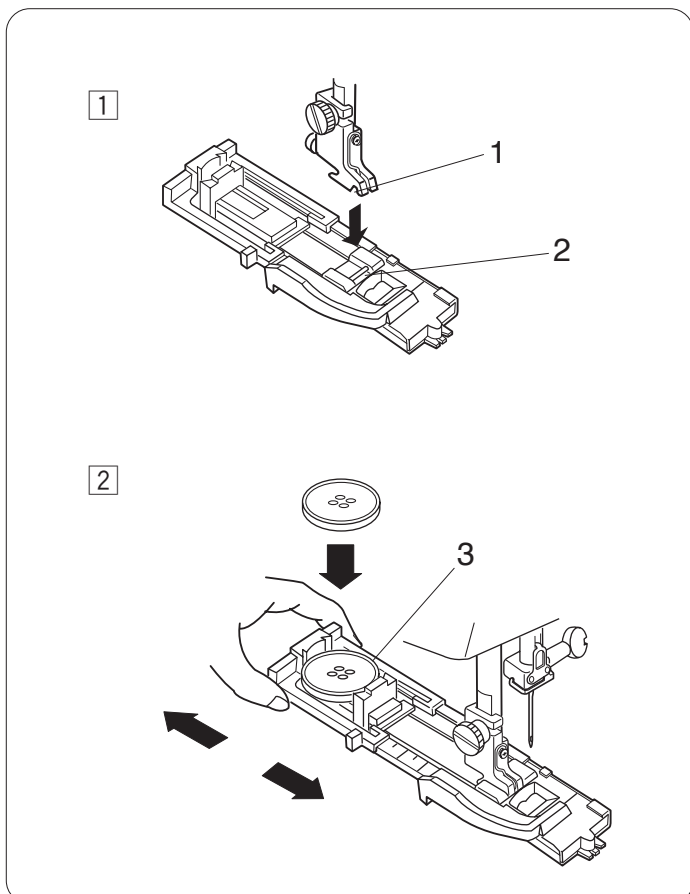

Couture

1 Appuyez sur la touche de position d'aiguille haute/basse pour relever l'aiguille.
 Installez le pied pour boutonnière automatique R en encliquetant la tige dans l'encoche du porte-pied.
 Vous pouvez lever le relève-presseur en position extra haute au moment de placer le pied pour boutonnière automatique sous le porte-pied.

- 1 Échancrure
- 2 Ergot

2 Tirez le porte-bouton vers l'arrière et placez-y le bouton. Resserrez le porte-bouton autour du bouton.
 3 Porte-bouton

REMARQUE :

Si le bouton est extrêmement épais, effectuez un essai de boutonnière sur une chute du tissu utilisé.

Si le bouton entre difficilement dans l'échantillon de boutonnière, vous pouvez augmenter la longueur de la boutonnière en tirant un peu le porte-bouton vers l'arrière. Ceci permet d'augmenter la longueur de la boutonnière.

3

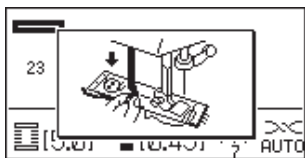
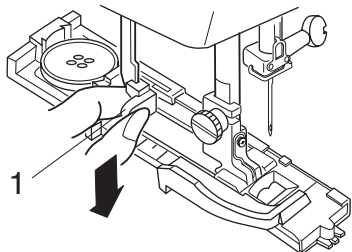

3 Abaissez à fond le levier de boutonnière.

1 Levier de boutonnière

REMARQUE :

Si vous commencez à coudre sans abaisser le levier de boutonnière, un avertissement apparaît sur l'écran LCD et la machine s'arrête au bout de quelques points. Baissez le levier de boutonnière et commencez à coudre.

4

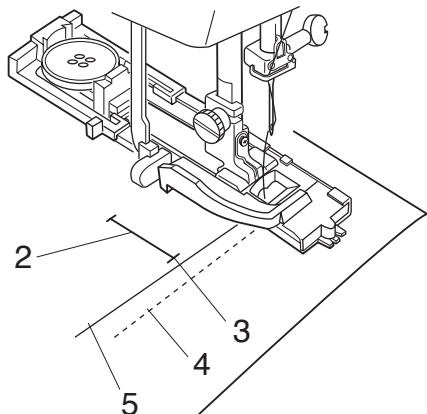

4 Insérez le coin du tissu sous le pied. Appuyez deux fois sur le bouton de position Haute/Basse de l'aiguille.

Écartez le tissu vers la gauche pour tirer le fil d'aiguille par le trou du pied.

Placez le tissu sous le pied, puis abaissez l'aiguille au point de départ du repère de la boutonnière.

Abaissez alors le pied.

- 2 Repère de boutonnière
- 3 Point de départ
- 4 Fil de canette
- 5 Fil de l'aiguille

REMARQUE :

Assurez-vous qu'il n'y ait pas d'écart entre le curseur et la butée avant, sinon la boutonnière sera hors position ou il y aura un espace de couture.

- 6 Curseur
- 7 Butée avant
- 8 Hors position
- 9 Point de départ
- 10 Espace de couture

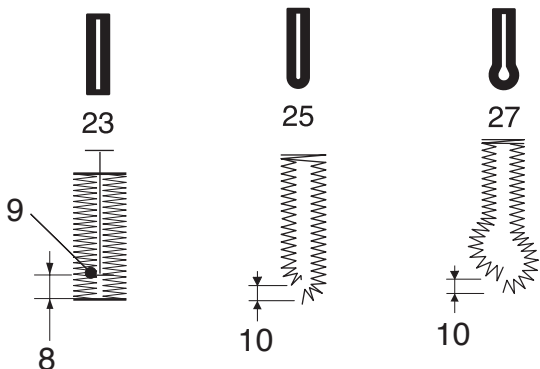
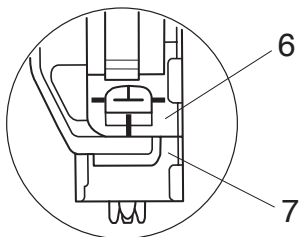

5

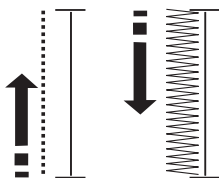

6



7

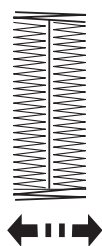

8

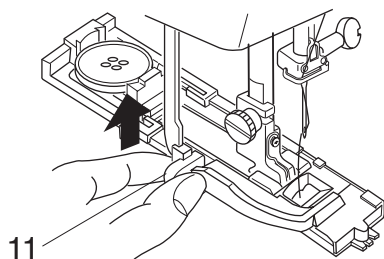

9

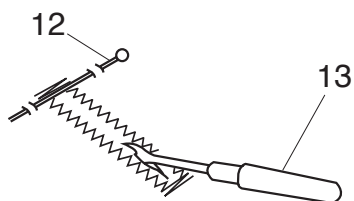

- 5 Démarrez la machine pour coudre la boutonnière.
La machine coud le côté gauche d'abord.

- 6 Puis, elle va jusqu'au bout avec des points droits.
La machine coud ensuite la bride d'arrêt arrière puis
le côté droit.

- 7 La machine coud finalement la bride d'arrêt avant et
s'arrête automatiquement.

Pour coudre une autre boutonnière, appuyez sur la
touche Coupe-fil, puis relevez le pied presseur. Déplacez
le tissu là où la prochaine boutonnière doit être cousue,
puis abaissez le pied et démarrez la machine.

Boutonnière double couche

Pour faire une boutonnière solide et résistante, piquez
une autre épaisseur de boutonnière par-dessus les points
précédents.

Lorsque la boutonnière est terminée, redémarrez
simplement la machine. Ne relevez pas le pied ni le levier
de boutonnière.

- 8 Lorsque la couture de la boutonnière est terminée,
relevez à fond le levier de boutonnière.

11 Levier de boutonnière

- 9 Retirez le tissu et placez une épingle juste sous la
bride d'arrêt à chaque extrémité, afin d'éviter de
couper accidentellement les points. Coupez la fente à
l'aide du découd-vite.

12 Epingle

13 Découd-vite

14

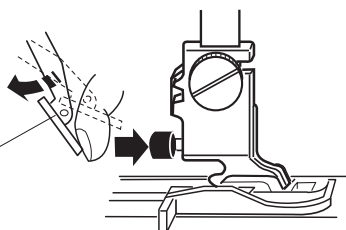

REMARQUE :

Si le dispositif à double entraînement interfère en
appuyant sur le bouton rouge, enlevez le dispositif à
double entraînement.

14 Dispositif à double entraînement

Boutonnière cordonnet

Réglages de la machine

Motif : 23 (boutonnière)

Tension du fil : AUTO

Pied presseur : Pied pour boutonnière automatique R

Pression du pied : 7

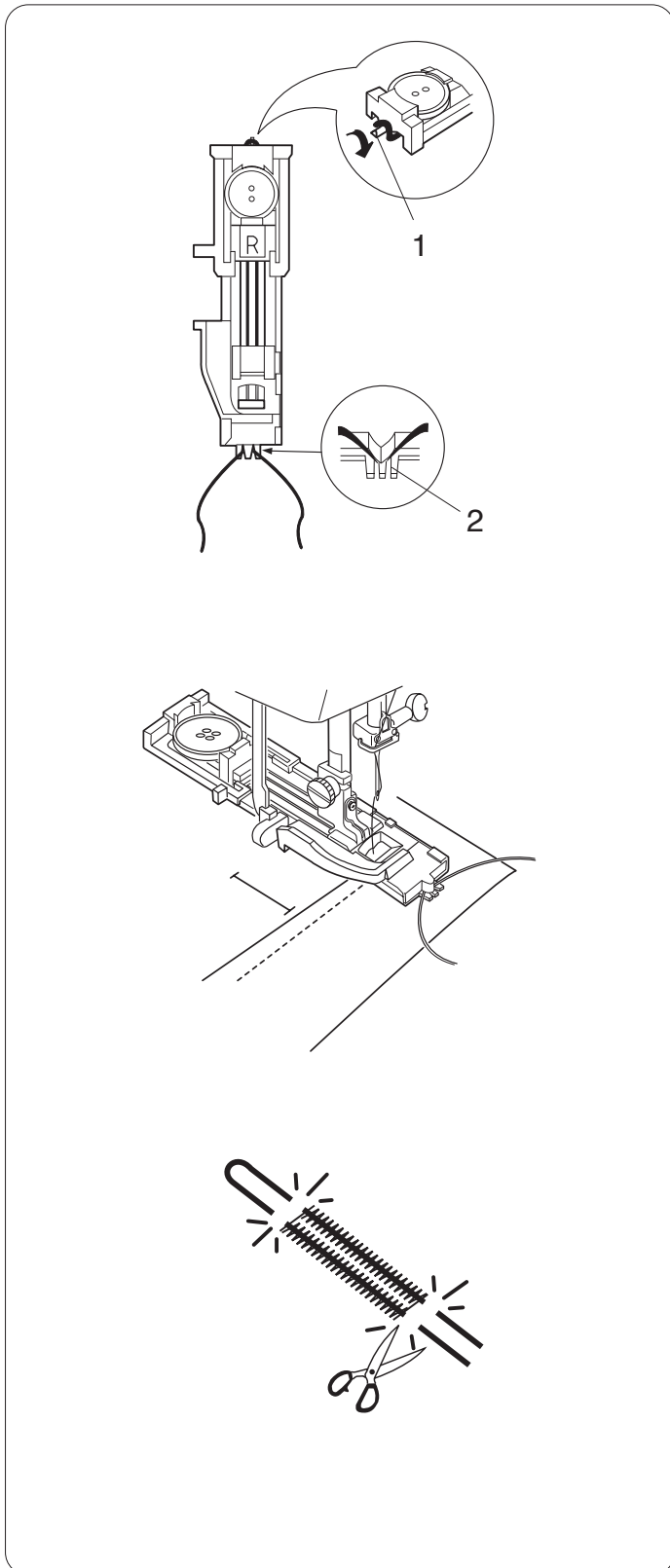
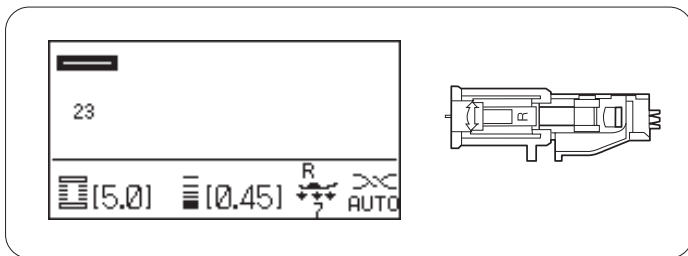

Avec le pied pour boutonnière automatique R relevé, accrochez le cordon passepoil sur l'ergot situé à l'arrière du pied de boutonnière.

1 Ergot

Placez les extrémités du cordon vers vous, sous le pied de boutonnière, en dégageant la partie avant.

Accrochez les extrémités du cordon passepoil dans la fourchette à l'avant du pied de boutonnière pour les maintenir.

2 Fourchette

Pour coudre une boutonnière cordonnet, suivez les mêmes étapes que pour la boutonnière avec détecteur.

Abaissez l'aiguille dans le tissu à l'endroit où la boutonnière doit commencer à coudre.

La technique de couture est identique à celle utilisée pour la boutonnière carrée (avec détecteur).

Retirez le tissu de la machine et coupez les fils de couture. Coupez le cordon passepoil aux deux extrémités.

Pour couper l'ouverture de boutonnière, référez-vous à la page 53.

REMARQUE :

Réglez la largeur de point en fonction de l'épaisseur du cordon utilisé.

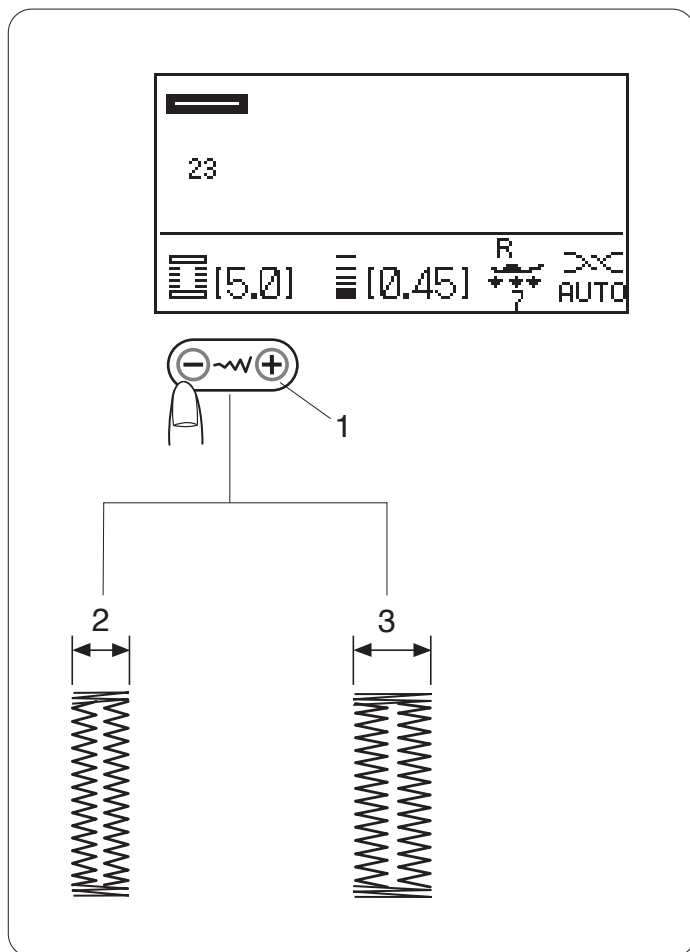

Réglage de la largeur de la boutonnière

La largeur de la boutonnière peut être réglée en appuyant sur la touche de réglage de la largeur de point.

Appuyez sur le signe “+” sur la touche de réglage de la largeur du point pour augmenter la largeur de la boutonnière.

Appuyez sur le signe “-” sur la touche de réglage de la largeur du point pour diminuer la largeur de la boutonnière.

- 1 Touche de réglage de la largeur de point
- 2 Boutonnière plus étroite
- 3 Boutonnière plus large

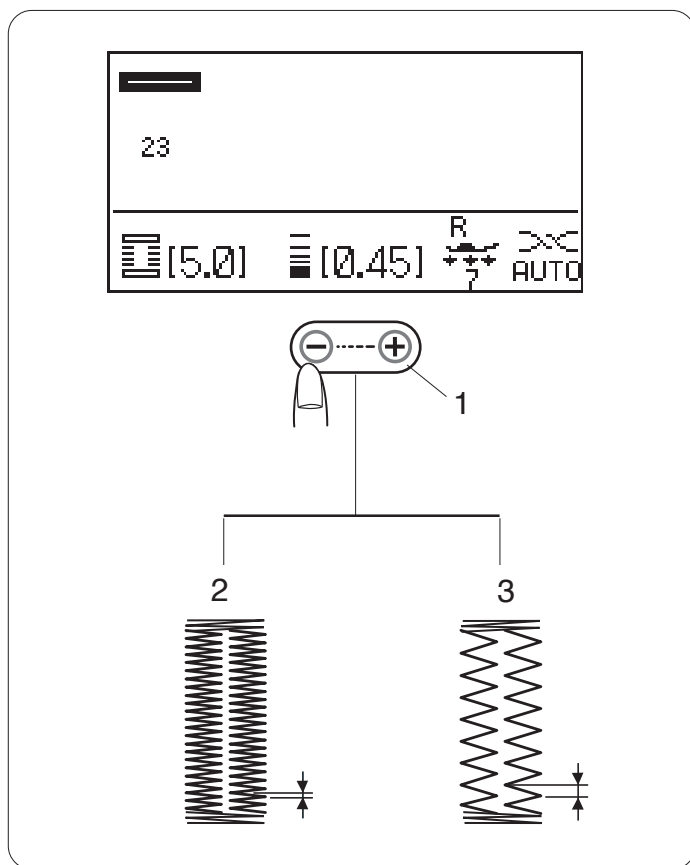

Réglage de la densité des points de boutonnière

La densité des points de boutonnière peut être réglée en appuyant sur la touche de réglage de la longueur de point.

Appuyez sur le signe “+” sur la touche de réglage de la longueur du point pour rendre moins dense le point de boutonnière.

Appuyez sur le signe “-” sur la touche de réglage de la longueur du point pour rendre plus dense le point de boutonnière.

- 1 Touche de réglage de la longueur de point
- 2 Boutonnière plus dense
- 3 Boutonnière moins dense

REMARQUE :

Pour modifier la largeur et la densité d'une boutonnière tout en cousant un échantillon de boutonnière, arrêtez la machine au niveau du côté gauche ou droit de la boutonnière, puis ajustez la largeur et la densité des points jusqu'à ce que vous trouviez le bon réglage. Les réglages retrouvent leurs valeurs par défaut lors de la mise hors tension de la machine ou si vous sélectionnez d'autres points.

Boutonnière mémorisée

Réglages de la machine

Motif : 24 (boutonnière)

Tension du fil : AUTO

Pied presseur : Pied pour boutonnière automatique R

Pression du pied : 7

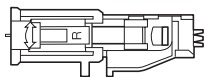
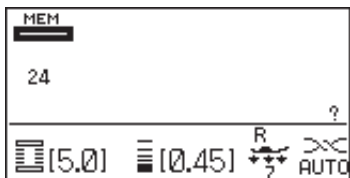

En sélectionnant la boutonnière mémorisée, l'écran LCD vous conseille d'ouvrir le porte-bouton en tirant.

1 Tirez complètement le porte-bouton du pied de boutonnière.

Positionnez le tissu et abaissez le pied.

1 Porte-bouton

REMARQUE :

Il n'est pas nécessaire d'abaisser le levier de boutonnière.

2 Démarrez la machine pour coudre la rangée de gauche de la boutonnière jusqu'à la longueur requise. Arrêtez la machine, puis appuyez sur la touche de point arrière.

2 Longueur requise

3 Touche de point arrière

3 Redémarrez la machine. La machine pique dans le sens inverse jusqu'au point de départ. Arrêtez la machine lorsque vous êtes juste à l'opposé du point de départ. Appuyez sur la touche de point arrière.

4 Point de départ

4 Redémarrez la machine. La machine pique la bride d'arrêt avant, puis la rangée de droite. Arrêtez la machine lorsque vous atteignez le point d'arrivée. Appuyez sur la touche de point arrière.

5 Redémarrez la machine. La machine pique la bride d'arrêt, verrouille les points et s'arrête automatiquement.

Pour coudre une boutonnière de même taille, repositionnez le tissu et démarrez la machine.

Pour coudre une boutonnière de taille différente, appuyez sur la touche Mémoire **M** pour mémoriser une nouvelle taille et commencez à coudre en reprenant la procédure au début.

5 Coupez la fente de la boutonnière à l'aide du découd-vite.

5 Découd-vite

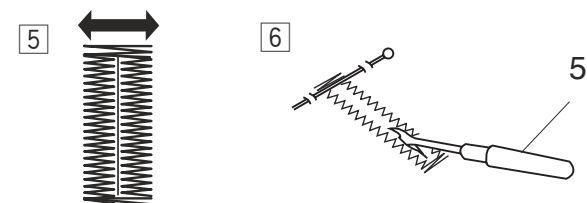
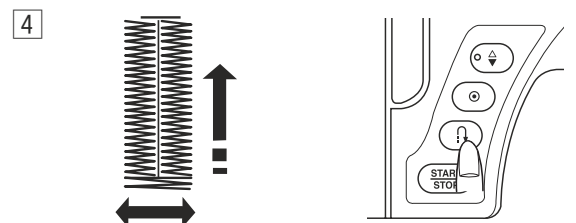
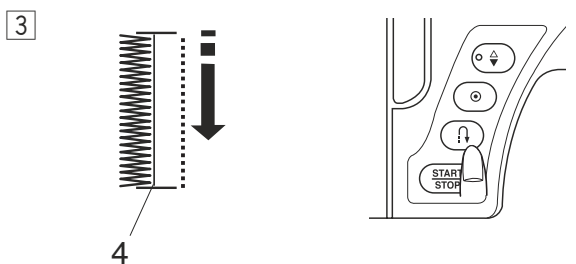
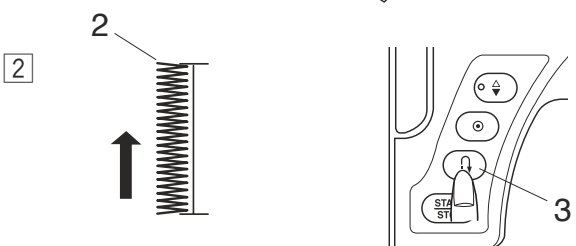
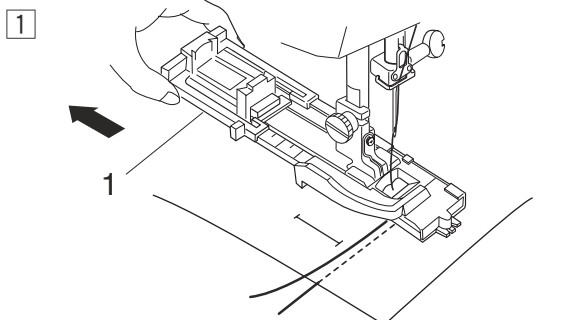

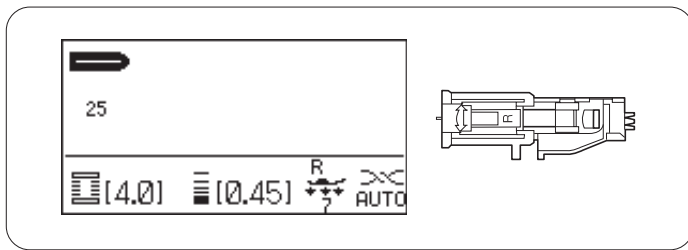

Boutonnères à extrémités arrondies et pour tissus fins

Réglages de la machine

Motif : 25 ou 26 (boutonnière)
 Tension du fil : AUTO
 Pied presseur : Pied pour boutonnière automatique R
 Pression du pied : 7

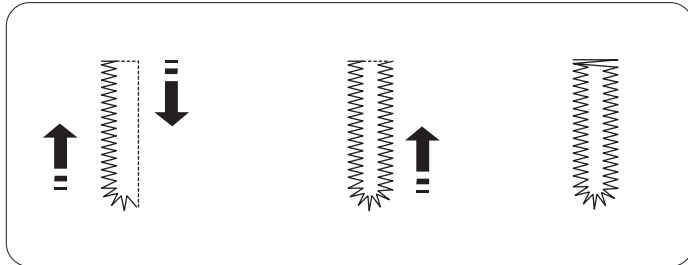

Le travail de couture est identique à celui d'une boutonnière carrée (avec détecteur) (voir les pages 51-53).

La machine coud une boutonnière selon les étapes suivantes.

REMARQUE :

Vous pouvez faire varier la largeur de la boutonnière de 2,5 à 5,5.

La densité des points peut varier de 0,30 à 1,00.

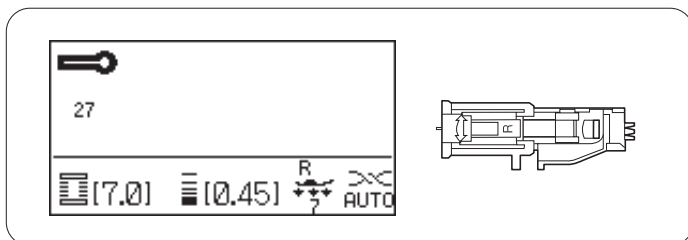

Boutonnères à œillets

Réglages de la machine

Motif : 27, 28, 29 (Boutonnière)
 Tension du fil : AUTO
 Pied presseur : Pied pour boutonnière automatique R
 Pression du pied : 7

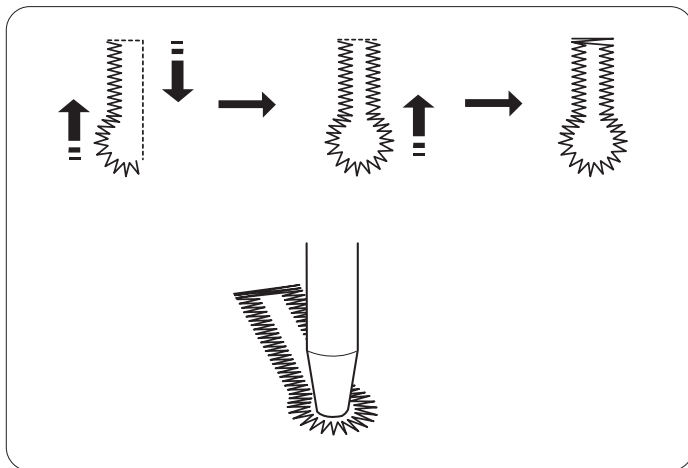

Le travail de couture est identique à celui d'une boutonnière carrée (avec détecteur) (voir les pages 51-53).

La machine coud une boutonnière selon les étapes suivantes.

Utilisez un poinçon à perforer pour ouvrir une boutonnière à œillet.

REMARQUE :

Vous pouvez faire varier la largeur de la boutonnière de 5,5 à 7,0.

La densité des points peut varier de 0,30 à 1,00.

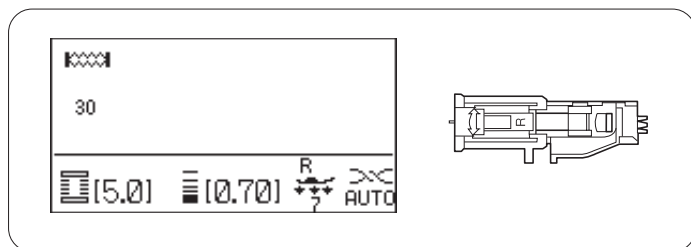

Boutonnères pour tissus stretch

Réglages de la machine

Motif : 30 ou 32 (boutonnière)
 Tension du fil : AUTO
 Pied presseur : Pied pour boutonnière automatique R
 Pression du pied : 7



Le travail de couture est identique à celui d'une boutonnière carrée (avec détecteur) (voir les pages 51-53).

La machine coud une boutonnière selon les étapes suivantes.

REMARQUE :

Vous pouvez faire varier la largeur de la boutonnière de 2,5 à 7,0.

La densité des points peut varier de 0,50 à 1,00 pour le motif 30 et de 0,50 à 2,50 pour le motif 32.

Si l'équilibre des points de la rangée de gauche et de droite est inégal, corrigez-le en tournant la molette d'équilibrage de l'entraînement.

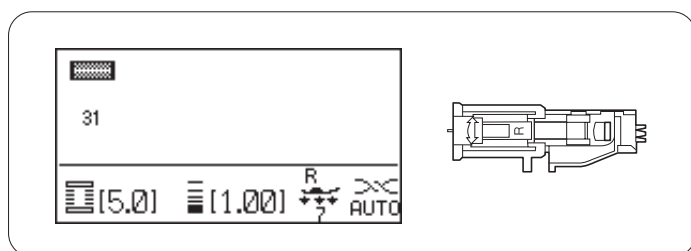

Boutonnière pour tissus stretch

Réglages de la machine

Motif : 31 (boutonnière)
 Tension du fil : AUTO
 Pied presseur : Pied pour boutonnière automatique R
 Pression du pied : 7

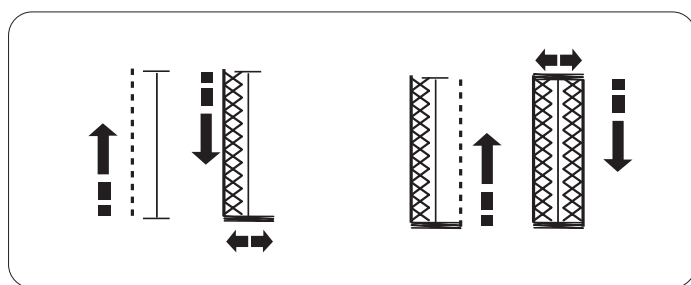

Le travail de couture est identique à celui d'une boutonnière carrée (avec détecteur) (voir les pages 51-53).

La machine coud une boutonnière selon les étapes suivantes.

REMARQUE :

Vous pouvez faire varier la largeur de la boutonnière de 2,5 à 7,0.

La densité des points peut varier de 0,70 à 1,20.



Couture des boutons

Réglages de la machine

Motif :	34 (boutonnière)
Tension du fil :	AUTO
Pied presseur :	Pied pour boutons T
Pression du pied :	7
Griffes d'entraînement :	abaissées (Référez-vous à la page 22).



AVERTISSEMENT :

Mettez l'interrupteur d'alimentation en position d'arrêt avant de changer le pied-de-biche.

Installation du pied pour boutons T

Insérez la tige arrière du pied dans l'encoche arrière du porte-pied.

- 1 Tige arrière
- 2 Encoche arrière

Abaissez doucement la barre d'appui en maintenant le pied avec la main.

Couture

Abaissez les griffes d'entraînement.
Placez un bouton sur le tissu et abaissez l'aiguille dans le trou gauche du bouton en tournant le volant avec la main.
Abaissez le pied pour maintenir le bouton en place, en alignant le bouton dans le sens voulu.

Relevez l'aiguille en tournant le volant jusqu'à ce que la barre à aiguille oscille vers la droite.
Appuyez sur la touche de réglage de la largeur du point de façon à ce que l'aiguille pique dans le trou droit du bouton.
Commencez à coudre jusqu'à ce que la machine s'arrête automatiquement.

Retirez le tissu de la machine.

Tirez les fils de canette pour faire apparaître les fils d'aiguille sur l'envers du tissu.
Nouez les fils.

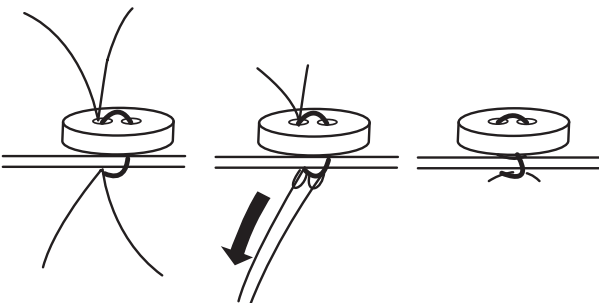
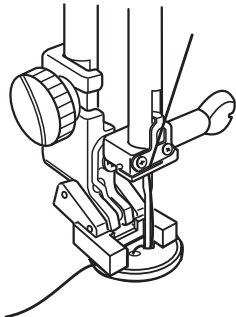
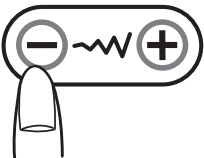
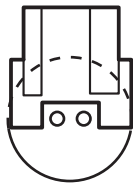
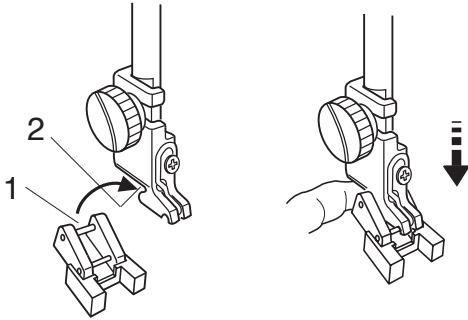

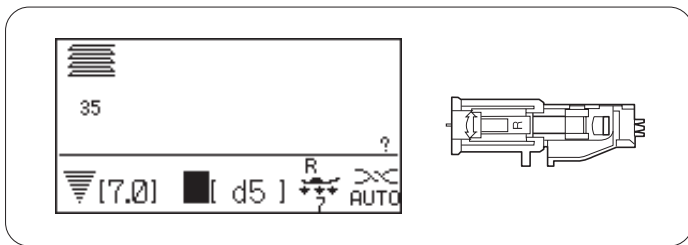

Reprises

Réglages de la machine

Motif : 35 (boutonnière)

Tension du fil : AUTO

Pied presseur : Pied pour boutonnière automatique R

Pression du pied : 7

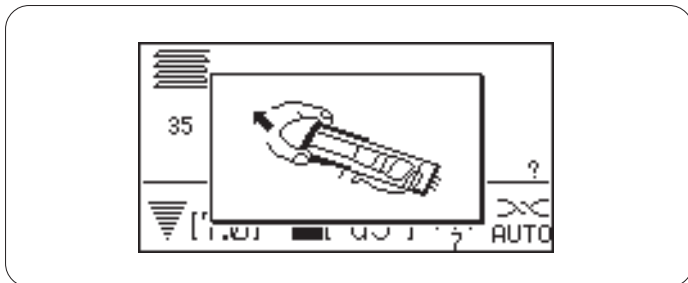

En sélectionnant le point de reprise, l'écran LCD vous conseille d'ouvrir le porte-bouton en tirant.

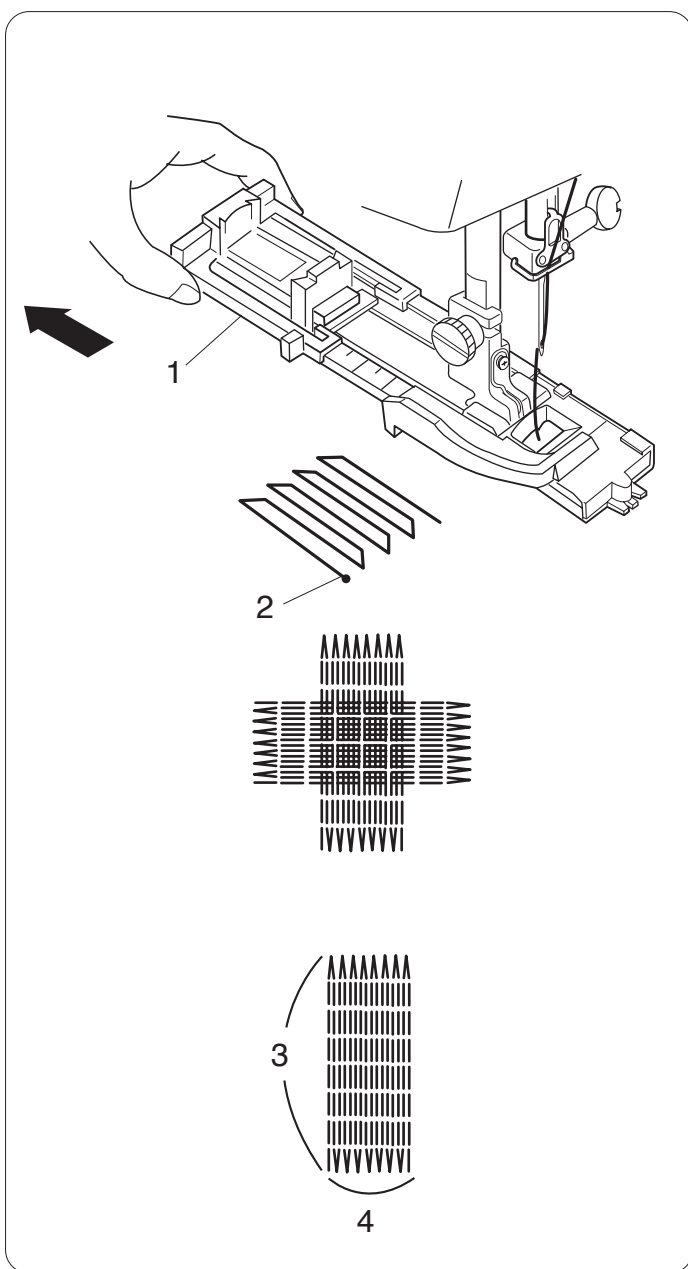

Tirez le porte-bouton vers l'arrière.

Insérez le coin du tissu sous le pied. Appuyez deux fois sur le bouton de position Haute/Basse de l'aiguille.

Écartez le tissu vers la gauche pour tirer le fil d'aiguille par le trou du pied.

Placez le tissu sous le pied, puis abaissez l'aiguille au point de départ. Abaissez alors le pied.

- 1 Porte-bouton
- 2 Point de départ

Commencez à coudre. La machine coud une reprise de 2 cm de long, puis s'arrête automatiquement.

Refaites la même chose dans l'autre sens jusqu'à ce que la reprise recouvre la déchirure ou le trou.

REMARQUE :

La dimension maximale d'une reprise est de 2 cm de long et 0,7 cm de large.

- 3 Longueur maximale 2 cm
- 4 Largeur maximale 0,7 cm

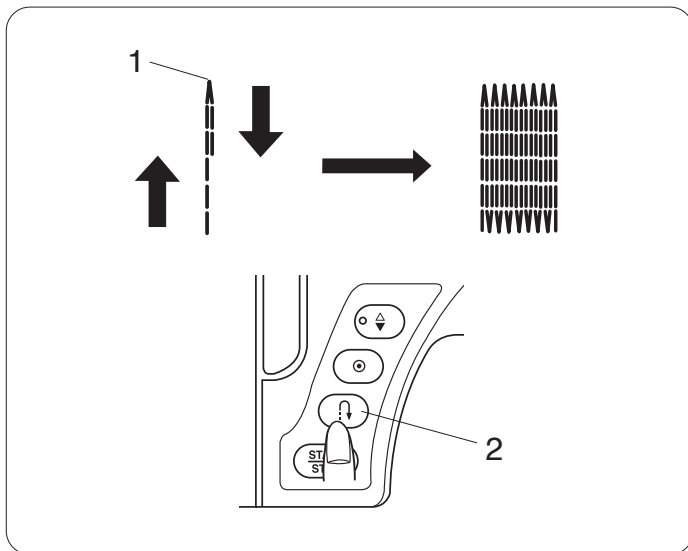

Couture d'une reprise plus petite

Pour coudre une reprise de moins de 2 cm de long (3/4"), arrêtez d'abord la machine après avoir cousu la longueur nécessaire, puis appuyez sur la touche de point arrière. La longueur requise est maintenant déterminée.

Redémarrez la machine et continuez à coudre jusqu'à ce que la machine s'arrête automatiquement.

- 1 Longueur requise
- 2 Touche de point arrière

Couture d'une reprise de même taille

Démarrez simplement la machine pour coudre une autre reprise de la même taille.

Couture d'une reprise de taille différente

Appuyez sur la touche Mémoire **M**, puis commencez à coudre en reprenant la procédure depuis le début.

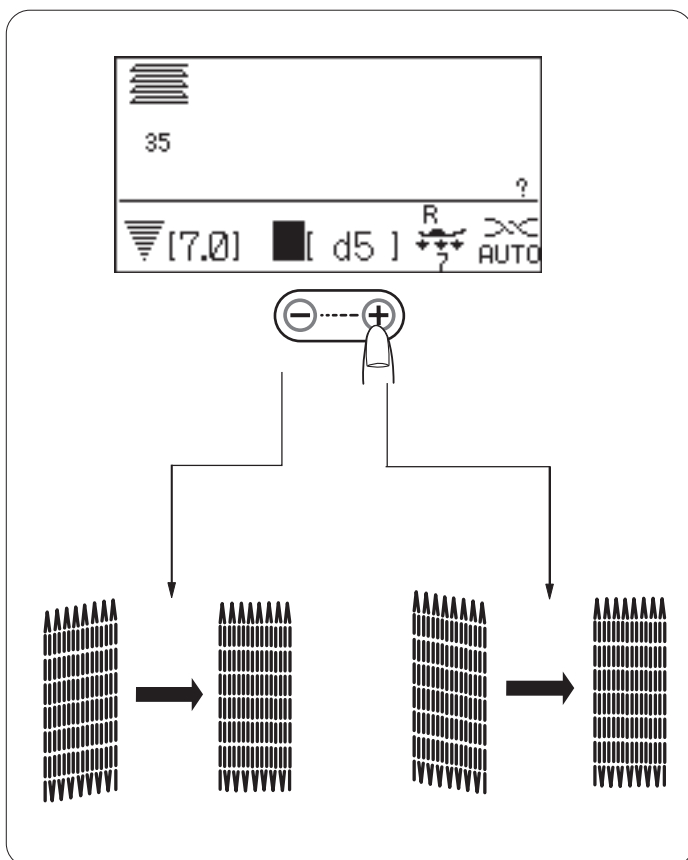

Réglage de la régularité de la reprise

L'uniformité d'une reprise peut varier selon les conditions de couture et dépend par exemple du type de tissu, du nombre d'épaisseurs, etc. Vous pouvez corriger l'irrégularité d'une reprise grâce à la touche de réglage de la longueur de point.

Si le coin gauche est plus bas que le côté droit, appuyez sur le signe "–" pour le rectifier.

Si le coin droit est plus bas que le côté gauche, appuyez sur la touche "+" pour le rectifier.

REMARQUE :

Une reprise peut être égalisée dans une fourchette de d1 à d9 (la valeur par défaut est de d5).

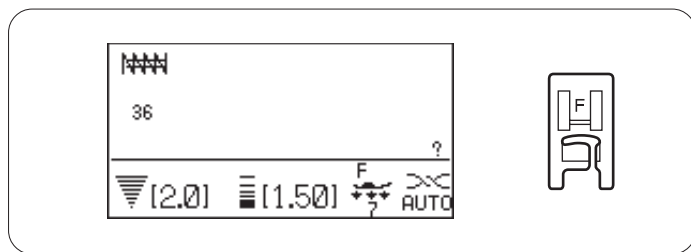

Arrêts de couture

Réglages de la machine

Motif : 36 (boutonnière)
 Tension du fil : AUTO
 Pied presseur : Pied pour point passé F
 Pression du pied : 7

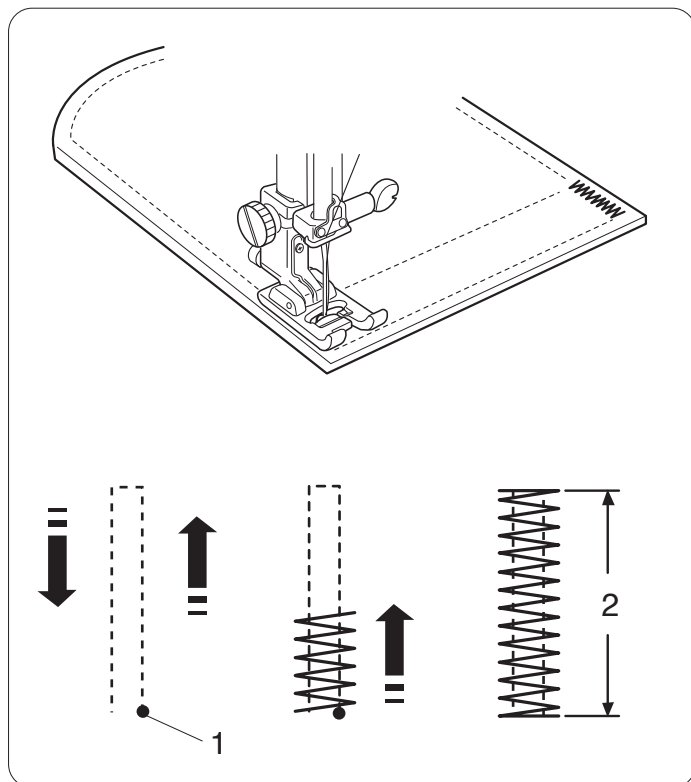

Les arrêts de couture servent à renforcer les poches, les entrejambes et les passants de ceinture où une plus grande résistance est nécessaire.

Couture

Abaissez l'aiguille au point de départ.
 Abaissez le pied et cousez jusqu'à ce que la machine s'arrête automatiquement.
 La machine coud automatiquement un arrêt de couture de 1,5 cm de long.

- 1 Point de départ
- 2 1,5 cm (9/16")

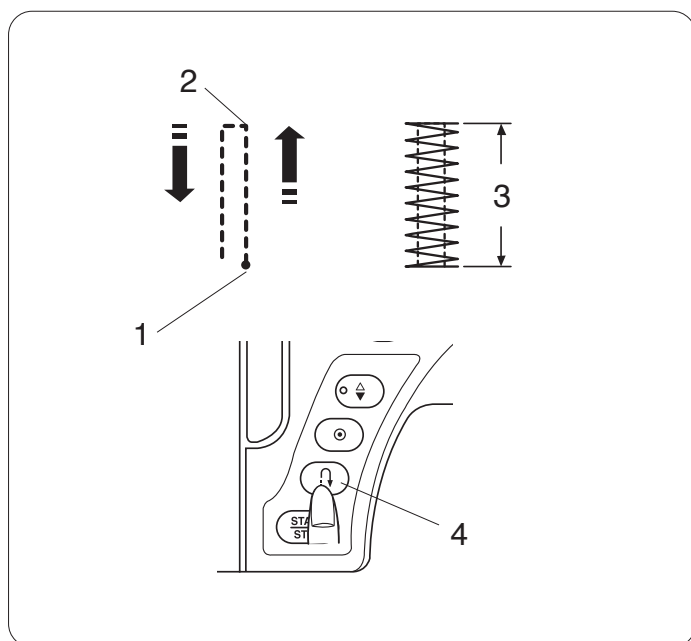

Couture d'un point d'arrêt plus court

Pour coudre un point d'arrêt de moins de 1,5 cm (9/16"), arrêtez d'abord la machine après avoir cousu la longueur nécessaire, puis appuyez sur la touche de point arrière. La longueur requise est maintenant déterminée. Démarrez la machine et continuez à coudre jusqu'à ce que la machine s'arrête automatiquement.

- 1 Point de départ
- 2 Longueur requise
- 3 Longueur du point d'arrêt
- 4 Touche de point arrière

Couture d'un point d'arrêt de même taille

Pour coudre un autre point d'arrêt de même taille, démarrez simplement la machine. Celle-ci s'arrêtera automatiquement lorsque la couture sera terminée.

Couture d'un point d'arrêt de taille différente

Pour coudre un point d'arrêt suivant de taille différente, appuyez sur la touche Mémoire **M** pour mémoriser une nouvelle taille et commencez à coudre en reprenant la procédure au début.

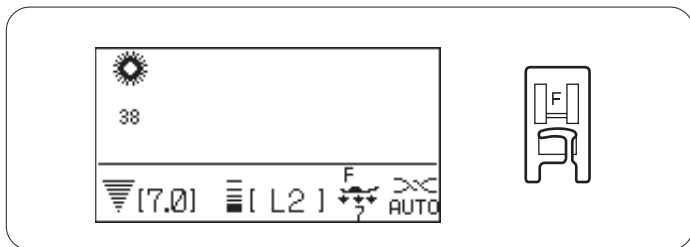

Œillet

Réglages de la machine

Motif : 38-40 (boutonnière)
 Tension du fil : AUTO
 Pied presseur : Pied pour point passé F
 Pression du pied : 7

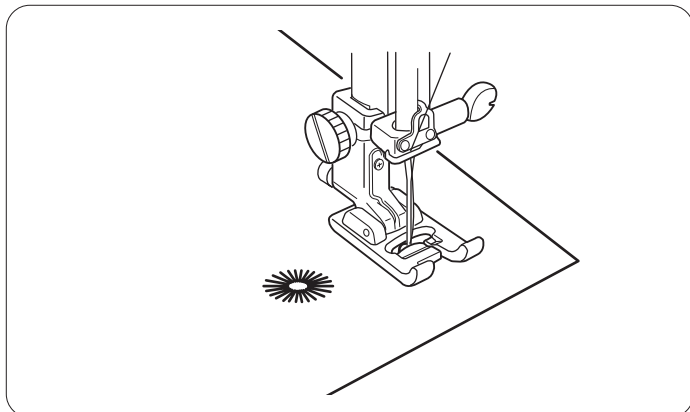

Les œillets s'utilisent pour les crans de ceinture, par exemple.

Couture

Cousez jusqu'à ce que la machine s'arrête automatiquement.

Ouvrez l'œillet avec un poinçon à perforer ou des ciseaux pointus.

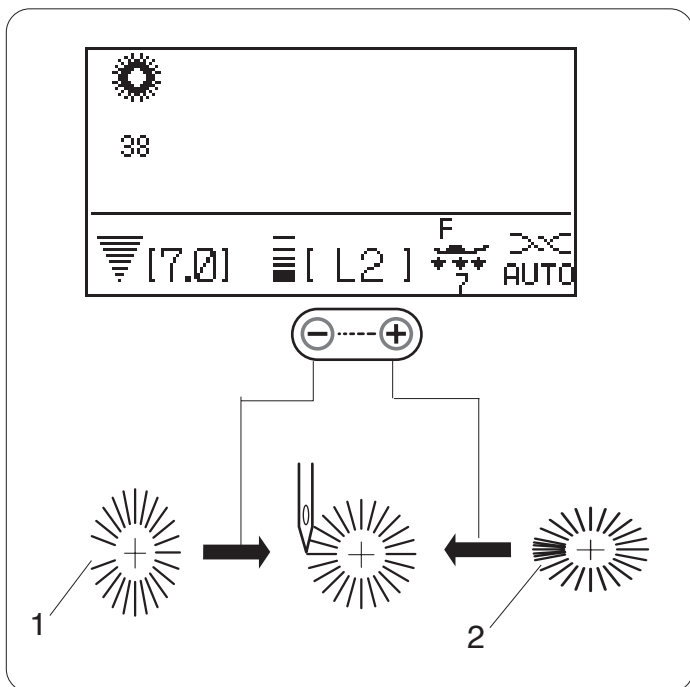

Réglage de la forme de l'œillet

Vous pouvez corriger la forme de l'œillet de la manière suivante :

Si l'œillet s'ouvre, appuyez sur le signe “-” de la touche de réglage de la longueur de point.

Si l'œillet chevauche, appuyez sur le signe “+” de la touche de réglage de la longueur de point.

- 1 Œillet s'ouvre
- 2 Œillet chevauche

REMARQUE :

La forme est réglable entre L1 et L3, (le réglage par défaut est de L2).

PATCHWORK ET QUILTING

Patchwork

Réglages de la machine

Motif : 93 (quilt)

Tension du fil : AUTO

Pied presseur : Pied pour coutures O2 de 0,7 cm

Pression du pied : 7

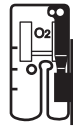
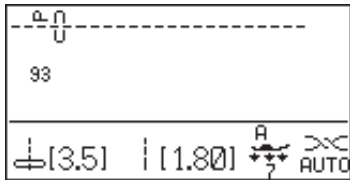

Placez les tissus endroit contre endroit. Piquez tout en guidant le bord du tissu le long du guide situé sur le pied, pour conserver un rentré précis de 0,7 cm.

- 1 Guide
- 2 Endroit contre endroit du tissu

Repères d'angles sur la plaque à aiguille

Vous pouvez facilement réaliser un patchwork à l'angle souhaité sans avoir à marquer juste en utilisant les repères d'angles qui se trouvent sur la plaque à aiguille. Il existe des graduations pour les angles de 45, 60, 90 et 120 degrés.

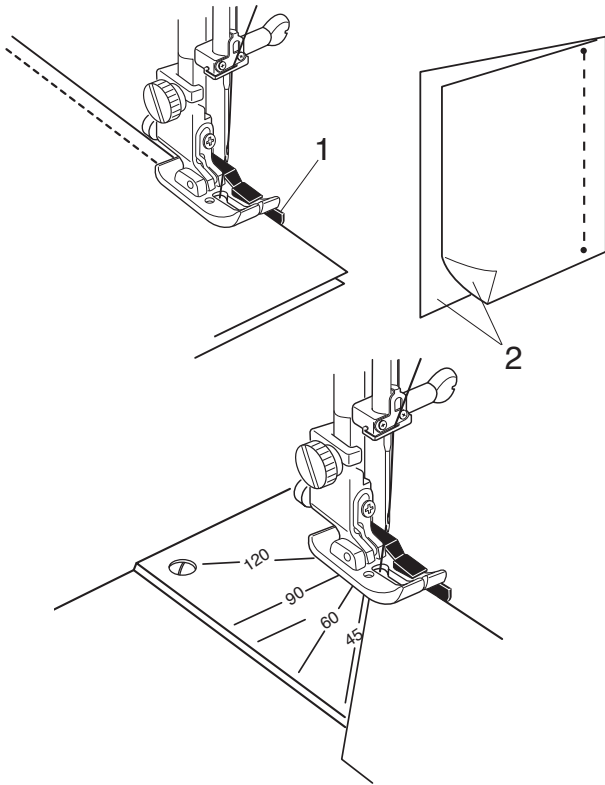

Points de patchwork

Réglages de la machine

Motif : 104-111 (Quilt)

Tension du fil : AUTO

Pied presseur : Pied pour point passé F

Pression du pied : 7

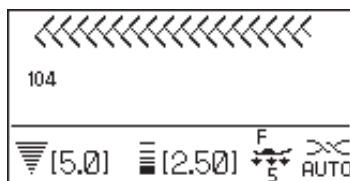

Ouvrez la couture à plat avec l'endroit face à vous et cousez un point de patchwork le long de la ligne de couture.

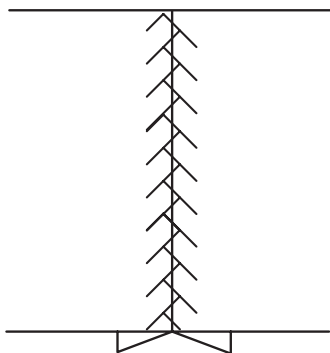

Quilting

Réglages de la machine

Motif : D1 (utilitaire)

Tension du fil : AUTO

Pied presseur : pied pour point zigzag A ou pied à entraînement double AD

Pression du pied : 7

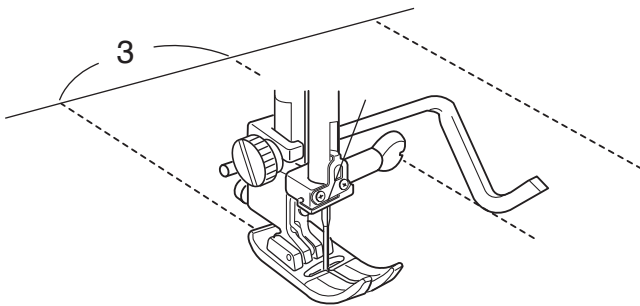
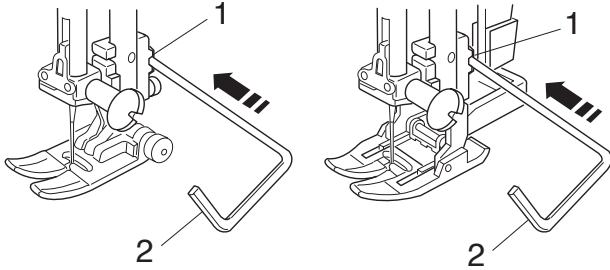
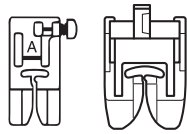
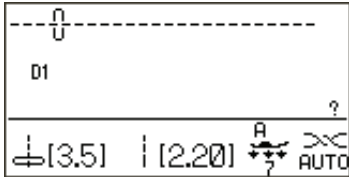

Montage du guide pour quilting

Insérez le guide pour quilting dans le trou du porte-pied et faites glisser le guide pour quilting pour le positionner selon l'écart souhaité entre les coutures.

- 1 Trou du porte-pied
- 2 Guide pour quilting
- 3 Écart entre les coutures

Couture

Cousez tout en suivant la trace de la couture précédente avec la barre de quilting.

Point de pinçage

Réglages de la machine

Motif : 103 (quilt)

Tension du fil : AUTO

Pied presseur : Pied pour point passé F

Pression du pied : 5

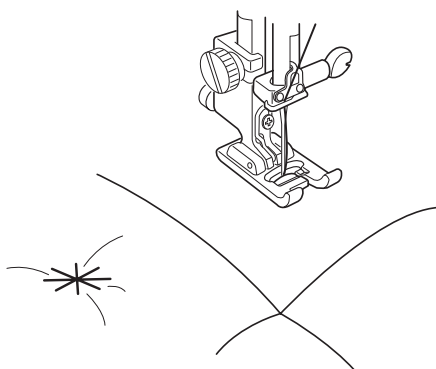
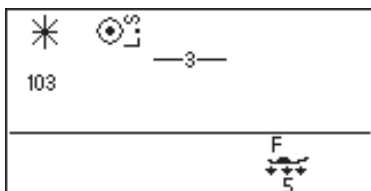
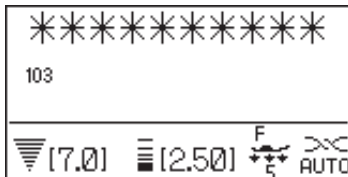

Vous pouvez consolider les couches à points piqués et le molleton à l'aide du point de pinçage.

Sélectionnez le motif n° 103, puis appuyez sur la touche Mémoire **M**.

Appuyez sur la touche de verrouillage mémoire **M**.

Abaissez le pied presseur et commencez à coudre. La machine coud une unité du motif, puis s'arrête automatiquement.

Relevez le pied presseur et déplacez le tissu jusqu'à la prochaine position.

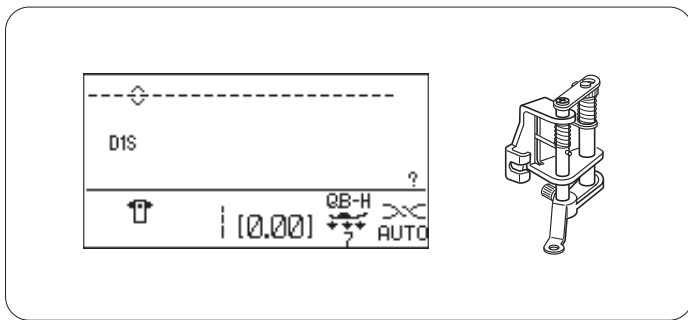

Quilting en mouvement libre

Réglages de la machine

Motif :	D1S
Tension du fil :	AUTO
Pied presseur :	pied quilting convertible en mouvement libre QB-H
Pression du pied :	7
Griffes d'entraînement :	abaissées (Voir page 22)

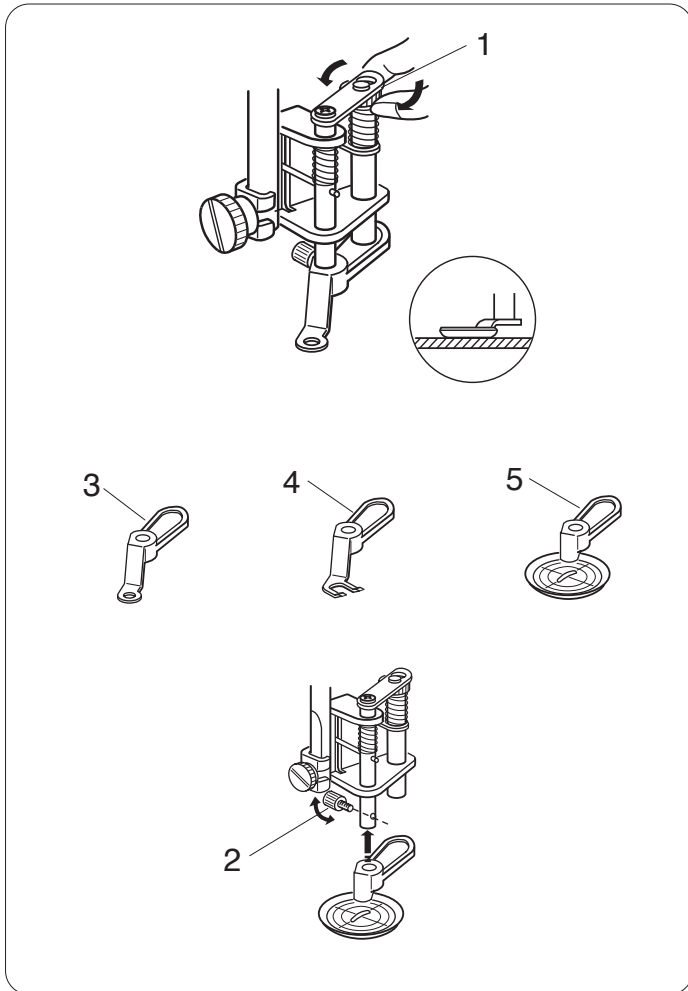

Montage du pied quilting convertible en mouvement libre

Montez le pied quilting convertible en mouvement libre et assurez-vous que l'aiguille passe par le centre du trou du pied (voir page 39).

Réglez la hauteur du pied en tournant l'écrou cylindrique jusqu'à ce que la base du pied touche à peine la surface des épaisseurs à points piqués.

1 Écrou cylindrique

Changement de pied

Ce pied s'accompagne du pied fermé monté qui peut toutefois être converti pour un pied ouvert et un pied tournant.

Pour changer de pied, levez le pied et tournez l'écrou cylindrique afin de mettre le pied en position basse maximale.

Retirez la vis de fixation, puis le pied fermé.

Montez le pied souhaité et consolidez-le à l'aide de la vis de fixation.

Réglez la hauteur du pied (voir ci-dessus).

- 2 Vis de fixation
- 3 Pied fermé
- 4 Pied ouvert
- 5 Pied tournant

REMARQUE :

Seul le pied tournant peut être utilisé pour les points zigzag.

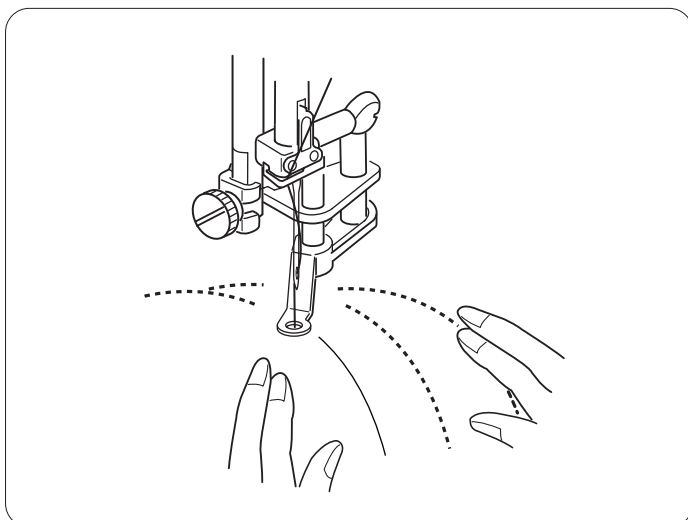

Couture

Bâtissez ou épinglez les épaisseurs de points piqués.

Tracez un motif piqué sur le tissu supérieur à l'aide d'un feutre lavable.

Cousez à vitesse moyenne tout en guidant les épaisseurs piquées avec vos mains.

Déplacez les épaisseurs piquées de 3 mm ou moins par point.

⚠ ATTENTION :

Ne sélectionnez pas de motif autre que le point droit avec une position de l'aiguille au centre lorsque le pied fermé ou ouvert est monté.

Ne déplacez pas les épaisseurs piquées vers vous lorsque le pied ouvert est monté.

POINTS DÉCORATIFS

Appliqués

Réglages de la machine

Motif : 41-50 (appliqué)

Tension du fil : AUTO

Pied presseur : Pied pour point passé F ou pied ouvert pour point passé F2

Pression du pied : 4

Placez un appliqué sur le tissu et bâtissez-le ou utilisez un voile thermocollant pour le maintenir en place. Guidez le tissu avec l'appliqué de façon à ce que l'aiguille pique le bord de l'appliqué lorsqu'elle effectue son mouvement vers la droite.

(A): les motifs n° 41 à 43 possèdent une position fixe de piqûre de l'aiguille au centre. La largeur du point varie de manière symétrique.

(B): les motifs n° 44 à 48 possèdent une position fixe de piqûre de l'aiguille à droite. Si vous modifiez la largeur de point, la position de piqûre de l'aiguille à gauche changera.

(C): les motifs n° 49 et 50 possèdent une position fixe de piqûre de l'aiguille à gauche. Si vous modifiez la largeur de point, la position de piqûre de l'aiguille à droite changera.

Smocks

Réglages de la machine

Motif : 55-58, 61-67 (point de croix)

Tension du fil : AUTO

Pied presseur : Pied de point zigzag A ou pied pour point passé F

Pression du pied : 5

Choisissez un tissu doux et léger, comme la batiste, le guingan ou le challis. Coupez trois fois plus de tissu que la largeur prévue.

Cousez des rangées de points droits, avec une longueur de point de "5" et une tension de fil détendue à "0" 1 cm (3/8") de part et d'autre la zone à froncer.

Nouez les fils sur un bord. Sur l'autre bord, tirez les fils de la canette pour répartir les fronces de façon homogène.

REMARQUE :

Remontez le fil de canette et tirez l'extrémité du fil sur 10 cm vers l'arrière avant de commencer à coudre.

Utilisez le coupe-fil situé sur la plaque frontale.

Sélectionnez un point de smock et remettez la tension du fil sur AUTO.

Cousez les points de smock entre les rangées froncées.

Retirez les points droits entre les rangées froncées.

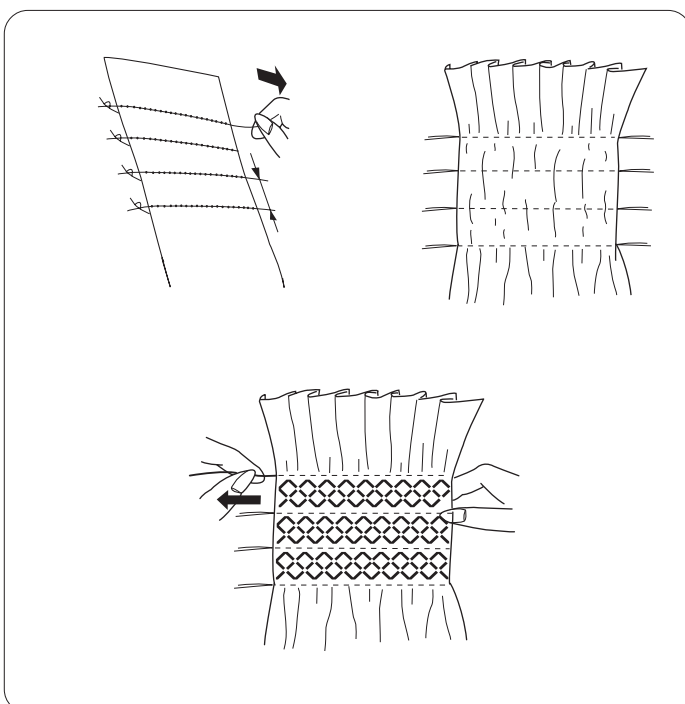
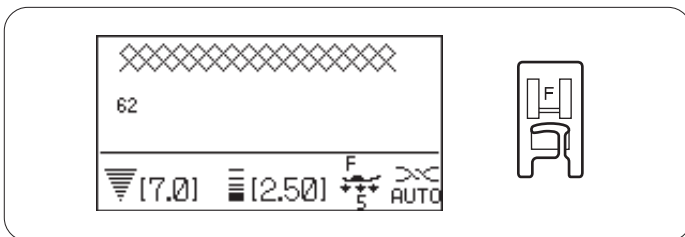
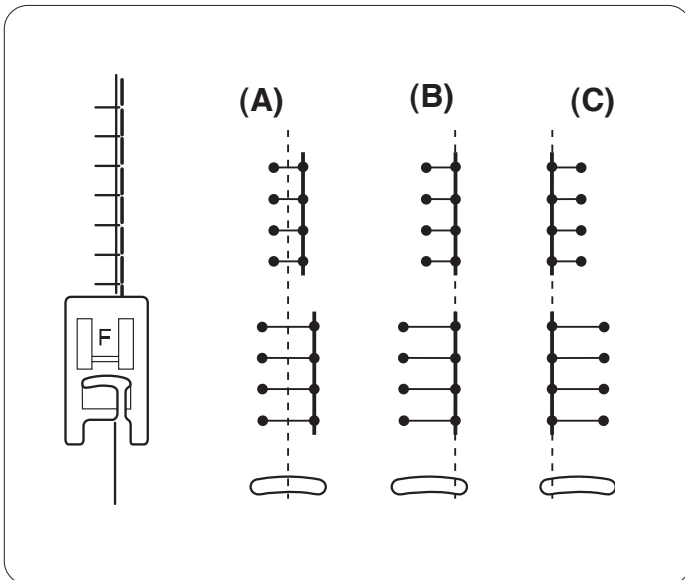
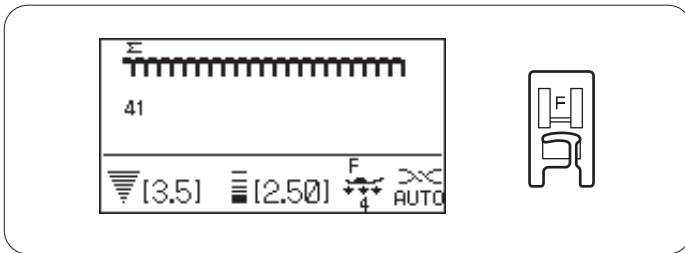

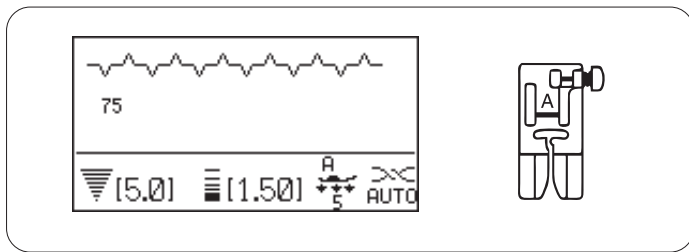

Point fagot

Réglages de la machine

Motif : 66, 67, 75 (point de croix)
 Tension du fil : AUTO
 Pied presseur : Pied zigzag A
 Pression du pied : 5

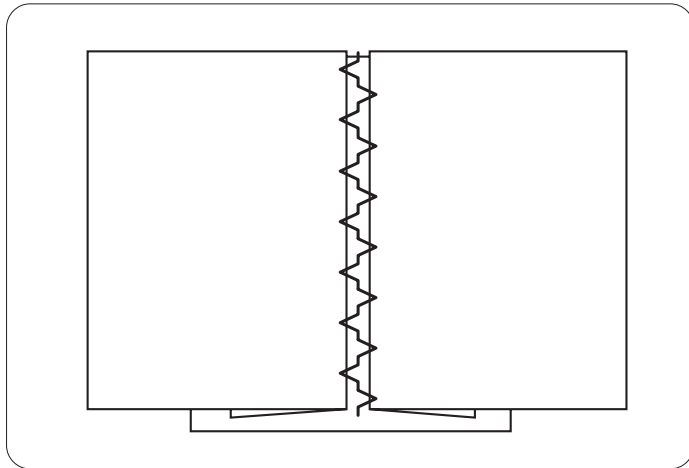

Utilisez ce point pour joindre deux morceaux de tissu afin de créer un aspect ajouré dans l'ouvrage et donner de l'intérêt au dessin.

Repliez 1,5cm sous chaque bord de tissu (5/8") et pressez.

Épinglez les deux bords sur du papier ou sur un entoilage détachable à 0,3cm (1/8") l'un de l'autre.

Cousez lentement en guidant le tissu afin que l'aiguille pique le bord plié de chaque côté.

Une fois la couture terminée, détachez le papier.

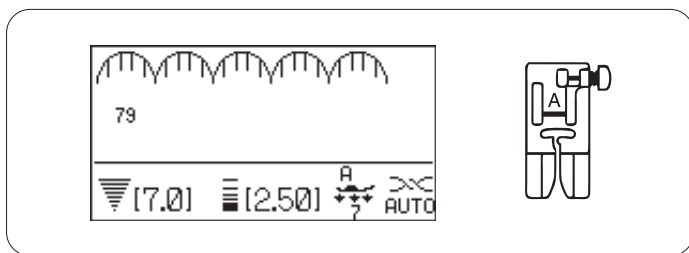

Festons

Réglages de la machine

Motif : 79 (point de croix)
 Tension du fil : AUTO
 Pied presseur : Pied zigzag A
 Pression du pied : 7

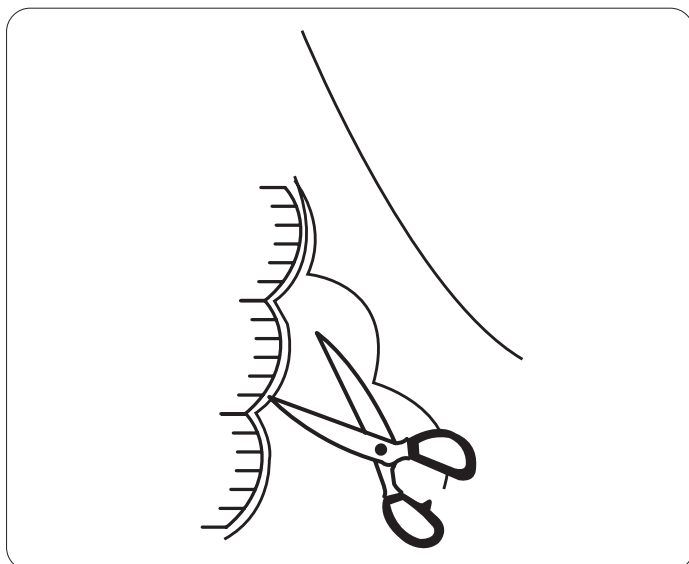

Cousez les festons à 1 cm du bord du tissu.

Découpez la réserve près des points.

Veillez à ne pas couper les points.

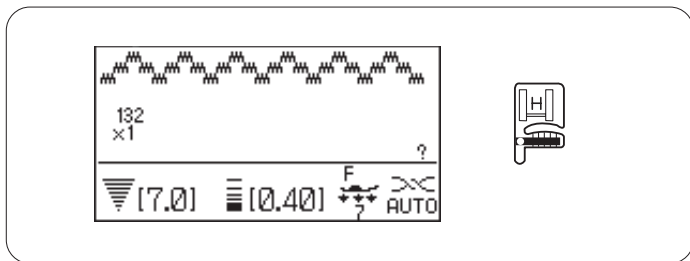

Ganse (à trois fils)

Réglages de la machine

Motif : 132 (satin)
 Tension du fil : AUTO
 Pied presseur : Pied ganseur H
 Pression du pied : 7

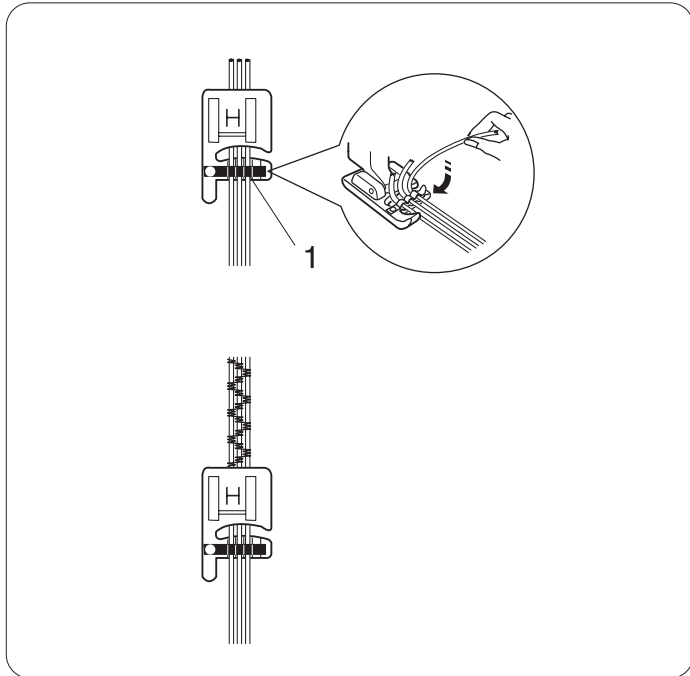

Introduisez 3 brins de ganse sous le ressort du pied, puis tirez-les sous le pied vers l'arrière.

1 Ressort

Maintenez les trois fils parallèlement les uns aux autres pour que la couture soit la même partout et s'assurer que les points se forment par-dessus
 Piquez lentement et régulièrement, en guidant le tissu au fur et à mesure que la couture avance.

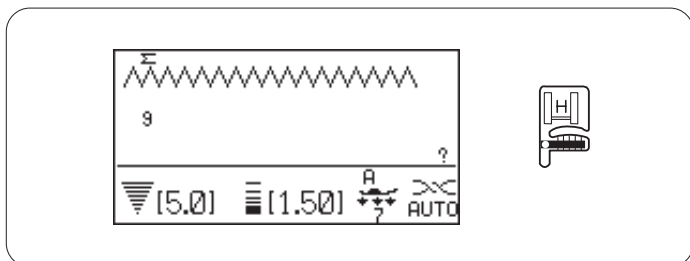

Ganse (à un fil)

Réglages de la machine

Motif : 9 (utilitaire)
 Tension du fil : AUTO
 Pied presseur : Pied ganseur H
 Pression du pied : 7

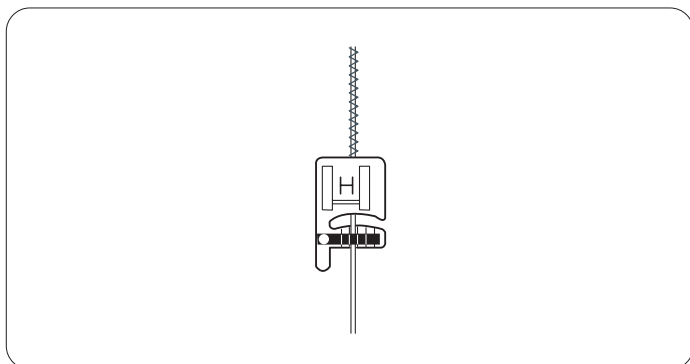

Introduisez un brin de ganse sous le ressort du pied, puis tirez-le sous le pied vers l'arrière (utilisez la fente centrale du ressort).

Sélectionnez le motif 9 (utilitaire), puis diminuez la largeur de point et cousez.

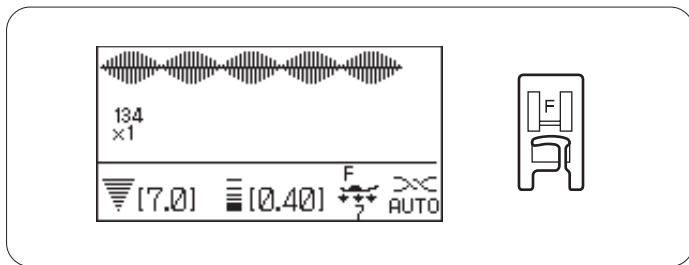

Points passés

Réglages de la machine

Motif : 131-150 (Satin)
 Tension du fil : AUTO
 Pied presseur : Pied pour point passé F
 Pression du pied : 7

Vous pouvez allonger les points de ce groupe jusqu'à 5 fois leur longueur initiale tout en conservant la même densité de point.

Exemple : motif n° 134

Sélectionnez le motif n°134.

Appuyez sur la touche d'allongement pour sélectionner le rapport d'allongement souhaité.

Le rapport d'allongement est indiqué dans des multiples de la longueur initiale du motif ; X1 (longueur initiale) à X5.

1 Rapport d'allongement

La largeur et la longueur des points peuvent également être modifiées.

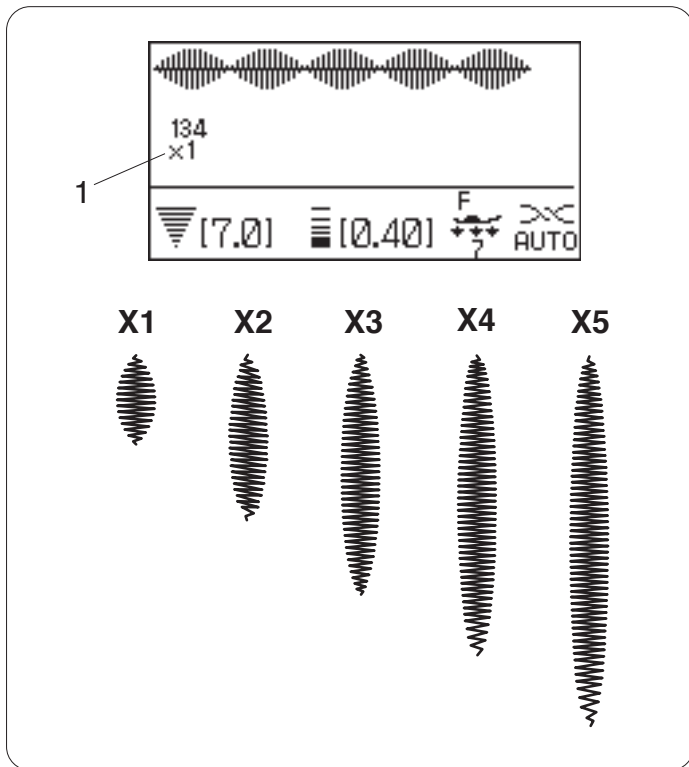

Couture des motifs de bordure avec le pied de guide-bordure

Réglages de la machine

Motif : voir l'exemple ci-dessous
 Tension du fil : AUTO
 Pied presseur : pied guide-bordure
 Pression du pied : 7

Exemple : motifs n° 249, 61, 250

Montez le pied guide-bordure

- 1 Sélectionnez le motif 250 et cousez une ligne du motif.
Positionnez le tissu de manière à ce que la ligne du motif n° 250 entre dans les guides droits du pied.
- 2 Sélectionnez le motif n° 249 et cousez une ligne du motif.
- 3 Positionnez le tissu de manière à ce que les 2 lignes des motifs entrent dans les guides internes du pied.
- 4 Sélectionnez le motif n° 61 et cousez une ligne du motif.

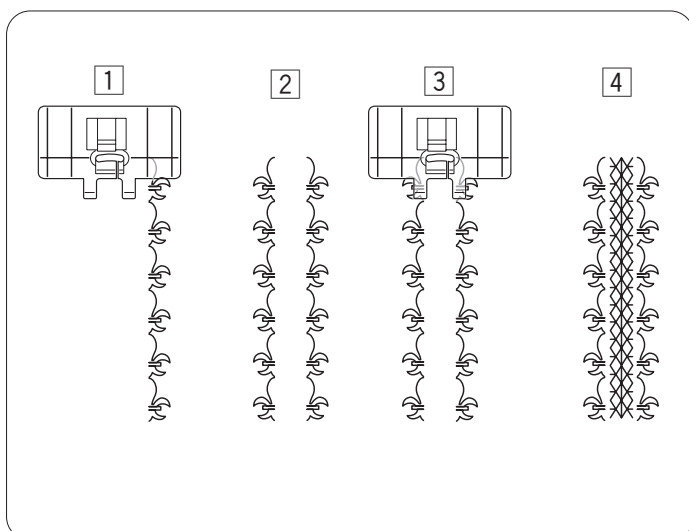
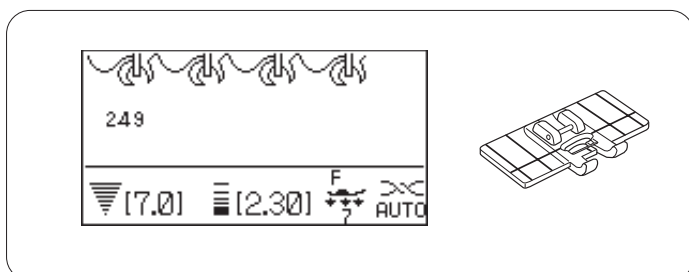

Couture d'une image miroir d'un motif

Pour coudre l'image miroir du motif des points, appuyez sur la touche de verrouillage des points après avoir mémorisé le motif souhaité.

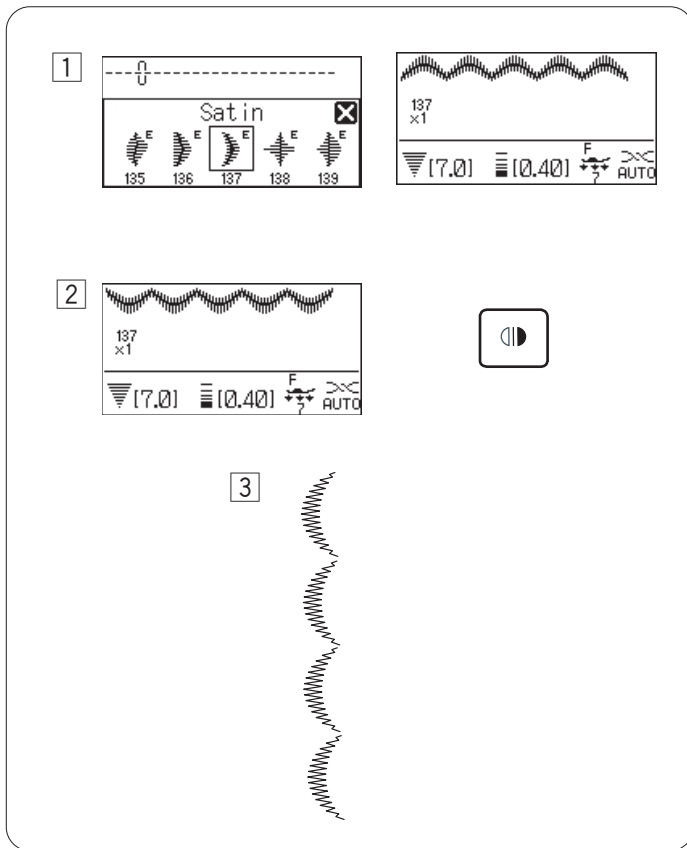

1 Sélectionnez le motif souhaité.

2 Appuyez sur la touche Image miroir.

3 L'image miroir du motif sera cousue en continu.

Couture d'une seule unité du motif

Pour ne coudre qu'une seule unité du motif des points, appuyez sur la touche de verrouillage des points après avoir mémorisé le motif souhaité.

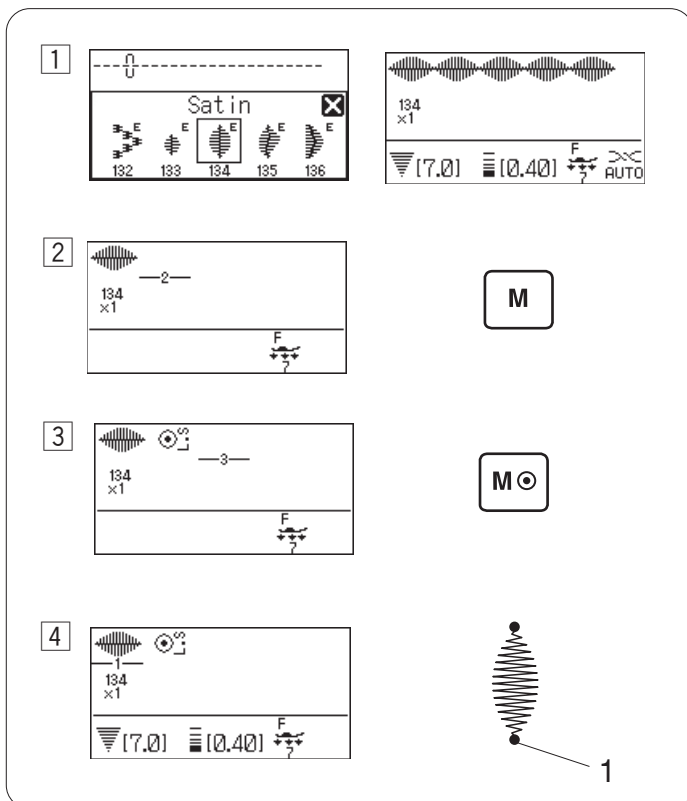

1 Sélectionnez le motif souhaité.

2 Appuyez sur la touche de mémorisation.

3 Appuyez sur la touche de verrouillage des points.

REMARQUE :
Il n'est pas possible de mémoriser d'autres motifs après avoir appuyé sur la touche de verrouillage des points.

4 Commencez à coudre.

La machine verrouille le point et coud une seule unité du motif, puis s'arrête automatiquement après le verrouillage du point.

1 Point de verrouillage

Couture avec aiguille double

ATTENTION :

Mettez la machine hors tension avant de changer l'aiguille et d'enfiler la machine.

Appuyez sur la touche d'aiguille double  pour coudre avec l'aiguille double.

REMARQUE :

Utilisez le pied zigzag A ou le pied de points passés F.

Utilisez des fils n°#60 ou plus fins.

Testez les points avant de commencer à coudre.

Enfilage de la machine pour coudre avec une aiguille double

Levez l'aiguille au maximum ainsi que le pied presseur.

Montez la broche porte-bobine supplémentaire (voir la page 14).

Tirez sur les fils des deux bobines, puis faites-les passer par les points d'enfilage 1 à 7.

Veillez à ce que les deux fils ne s'emmêlent pas.

Faites glisser l'un des fils à travers le guide-fil de la barre d'aiguille sur la gauche, et l'autre par le guide-fil sur la droite.

- 1 Guide-fil de la barre d'aiguille (gauche)
- 2 Guide-fil de la barre d'aiguille (droit)

Enfilez les aiguilles de l'avant vers l'arrière à la main.

REMARQUE :

L'enfilage des points 1 à 5 est le même que pour une seule aiguille.

L'enfile-aiguille ne peut pas être utilisé avec l'aiguille double.

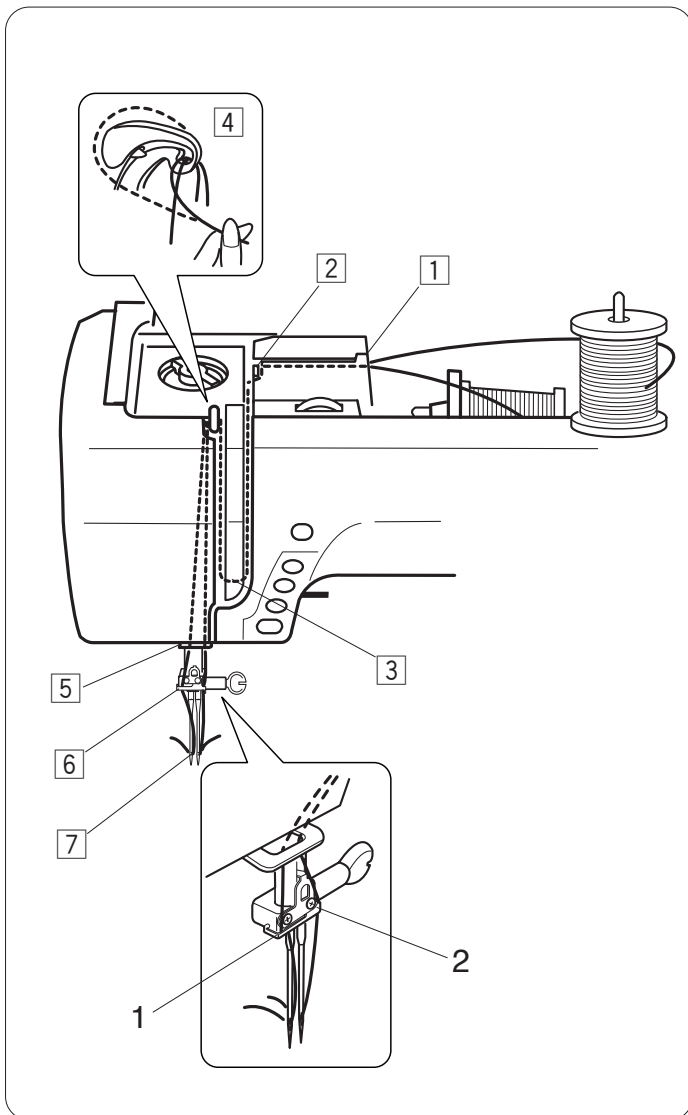

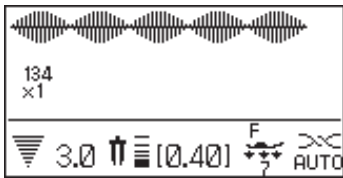

Réglages de la machine

- Motif : voir ci-dessous.
 Tension du fil : AUTO
 Pied presseur : Pied de point zigzag A ou pied pour point passé F
 Pression du pied : 7

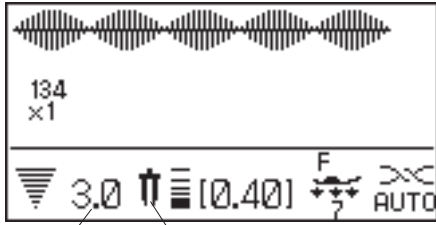

2 1

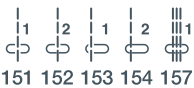
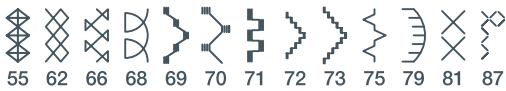
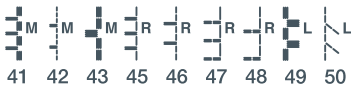
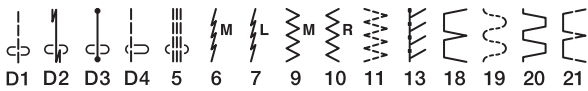
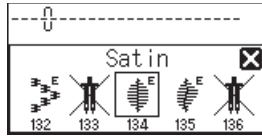
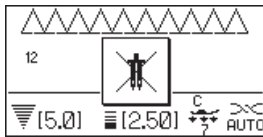

Sélection des motifs

Sélectionnez le motif souhaité et approprié pour coudre avec une aiguille double.

Appuyez sur la touche d'aiguille double .

L'écran LCD affiche une icône avec une aiguille double ainsi que la largeur de point maximale autorisée, qui est limitée à 3,0 mm.

La position de piqûre de l'aiguille des points droits est limitée entre 2,0 et 5,0.

- 1 Icône avec aiguille double
- 2 Largeur maximale (3,0)

REMARQUE :

En appuyant sur la touche d'aiguille double, un message d'avertissement apparaît lorsque vous sélectionnez un motif non approprié pour la couture avec aiguille double. Après avoir appuyé sur la touche d'aiguille double, les motifs inappropriés pour coudre avec une aiguille double ne peuvent pas être sélectionnés et le symbole  s'affiche au lieu de l'icône du motif. Les motifs ne peuvent pas être programmés si la touche d'aiguille double est activée.

Couture

Piquez à une vitesse moyenne.

Pour changer le sens de la couture, relevez l'aiguille.

PROGRAMMATION D'UNE COMBINAISON DE MOTIFS

Combinaison de motifs

Exemple : Programmation des motifs 134 et 138.

REMARQUE :

Les motifs des différents groupes, les lettres et les numéros peuvent aussi être programmés.

1 Sélectionnez le motif 134 (satin).

2 Appuyez sur la touche de mémorisation.

3 Sélectionnez le motif 138 (satin).

4 Appuyez sur la touche de mémorisation ou de confirmation.

5 La combinaison des motifs 134 et 138 sera cousue en continu.

REMARQUE :

Si vous appuyez sur la touche d'arrêt automatique pendant la couture, la machine coudra jusqu'au bout du motif en cours, fera des points de blocage et s'arrêtera automatiquement.

1 Bouton d'arrêt automatique

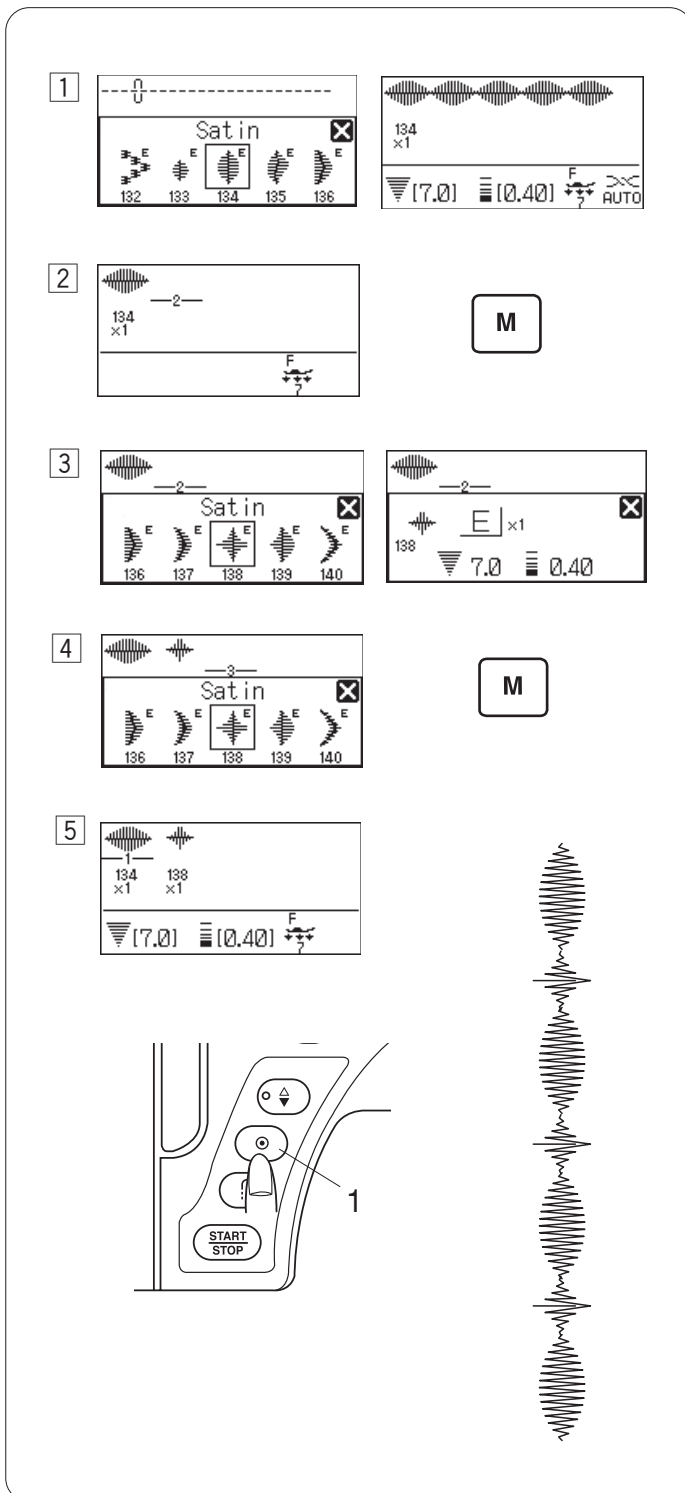

Combinaison de motifs avec une image miroir

Exemple : motif n° 137 (satin) et son image miroir

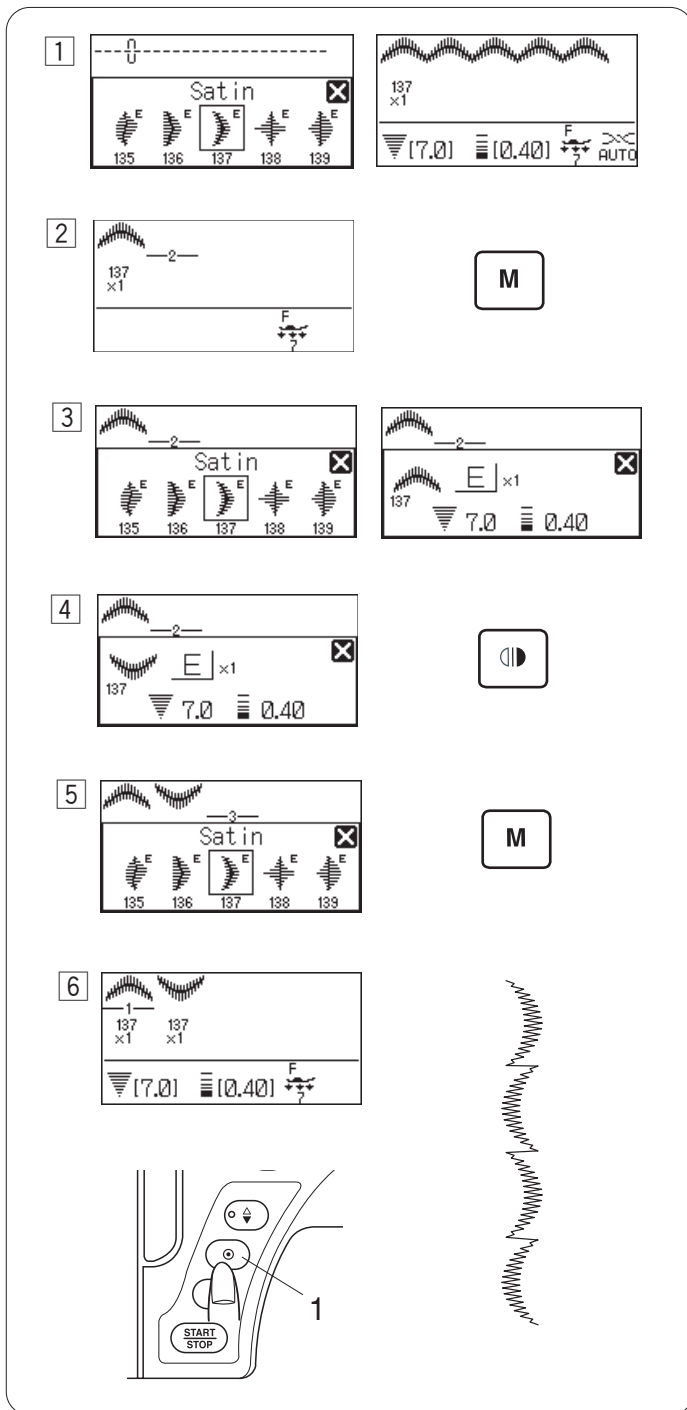

1 Sélectionnez le motif 137 (satin).

2 Appuyez sur la touche de mémorisation.

3 Sélectionnez à nouveau le motif 137 (satin).

4 Appuyez sur la touche d'image miroir pour retourner le motif.

5 Appuyez sur la touche de mémorisation.

6 La machine coud la combinaison de motifs de façon répétée.

REMARQUE :

Si vous appuyez sur la touche d'arrêt automatique pendant la couture, la machine coudra jusqu'au bout du motif en cours, fera des points de blocage et s'arrêtera automatiquement.

1 Bouton d'arrêt automatique

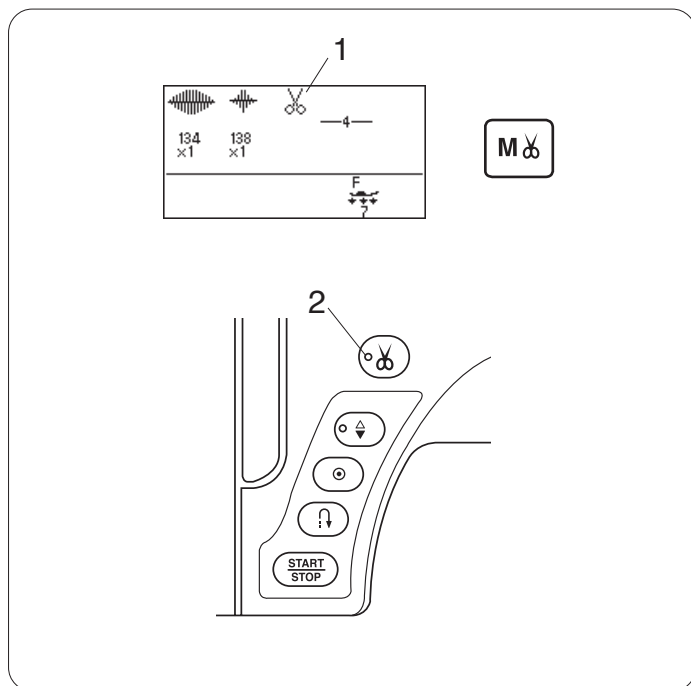

Programmation du coupe-fil automatique

Pour couper automatiquement les fils après avoir cousu la combinaison de motifs, appuyez sur la touche de coupe-fil automatique après avoir programmé la combinaison de motifs.

Le symbole du ciseau apparaîtra sur l'écran LCD et le voyant du coupe-fil se mettra en marche.

- 1 Symbole du ciseau
- 2 Voyant

Le machine coud la combinaison de motifs, coupe les fils puis s'arrête automatiquement.

REMARQUE :

Si vous souhaitez couper les fils automatiquement après la couture du motif souhaité, appuyez sur la touche de coupe-fil automatique après avoir sélectionné le motif souhaité.

Une fois le motif du groupe des boutonnières sélectionné, la machine coupe les fils et s'arrête automatiquement après avoir terminé le motif.

Lorsqu'un motif d'un autre groupe est sélectionné et que vous appuyez sur la touche d'arrêt automatique ou de point arrière, vous provoquez une découpe des fils ou un arrêt automatique de la machine.

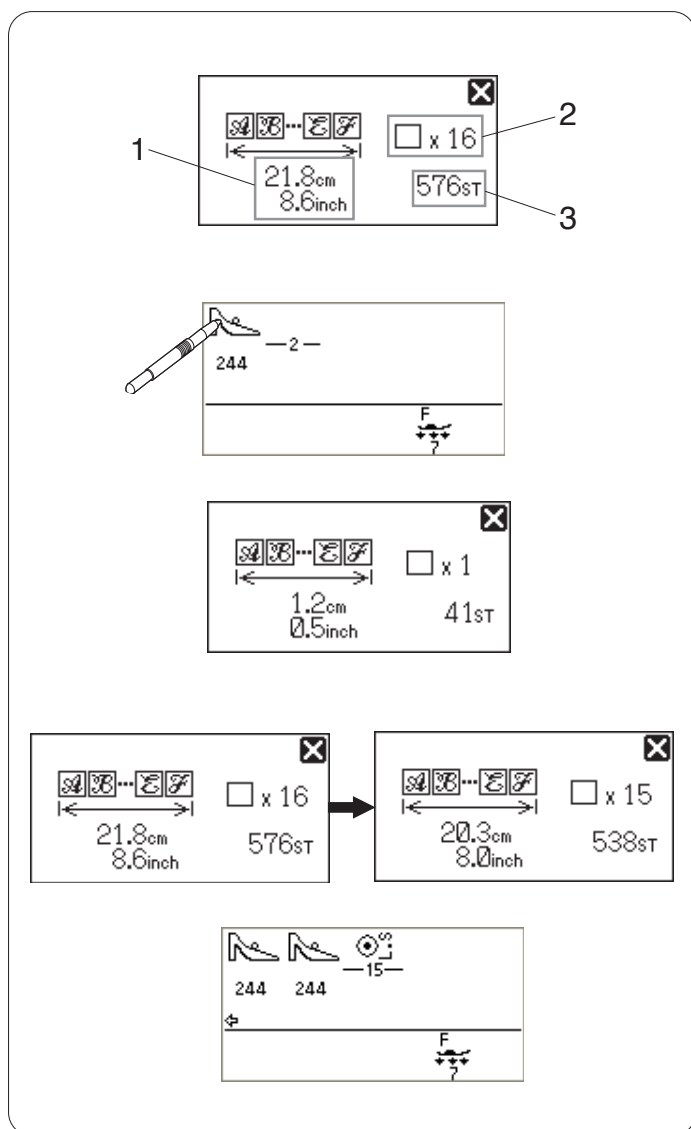

Vérification des propriétés d'une combinaison de motifs

Vous pouvez vérifier la longueur totale, le nombre de motifs et le nombre de points d'une combinaison de motifs.

- 1 Longueur total en centimètres et en pouces
- 2 Nombre de motifs
- 3 Nombre total de points

Si vous souhaitez coudre une série du motif 244 sur une longueur de 20 cm, mémorisez une unité du motif 244 et appuyez sur l'icône du motif sur l'écran LCD.

La longueur du motif unique sera affichée.

Calculez le nombre de motifs nécessaires et mémorisez-le.

Vérifiez la longueur totale de la combinaison de motifs et réglez le nombre de motifs si nécessaire.

Sélectionnez le point de verrouillage , puis appuyez sur la touche mémoire.

La machine coud le nombre de motifs mémorisé, puis s'arrête automatiquement.

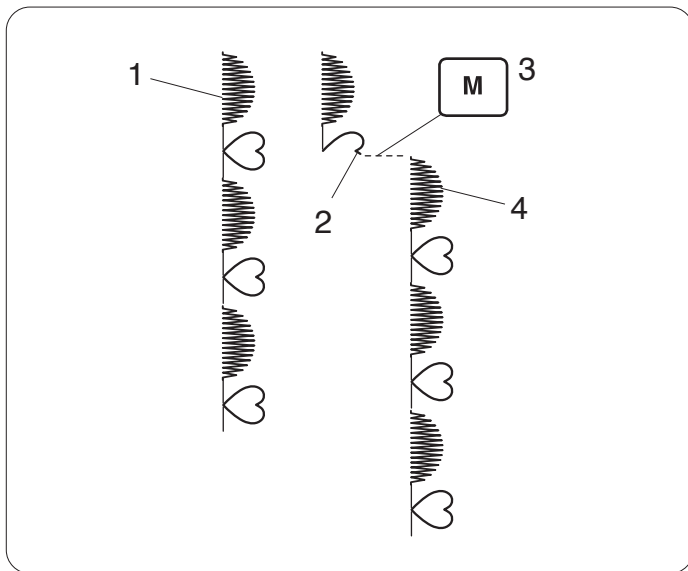

Couture d'une combinaison de motifs depuis le début

Si vous devez vous arrêter de coudre au cours d'une combinaison de motifs et que vous souhaitez reprendre par-dessus, appuyez sur la touche de mémorisation pour coudre la combinaison de motifs depuis le début.

- 1 Combinaison de motifs programmée
- 2 Couture arrêtée.
- 3 Appuyez sur la touche de mémorisation.
- 4 La couture commence au début de la combinaison de motifs.

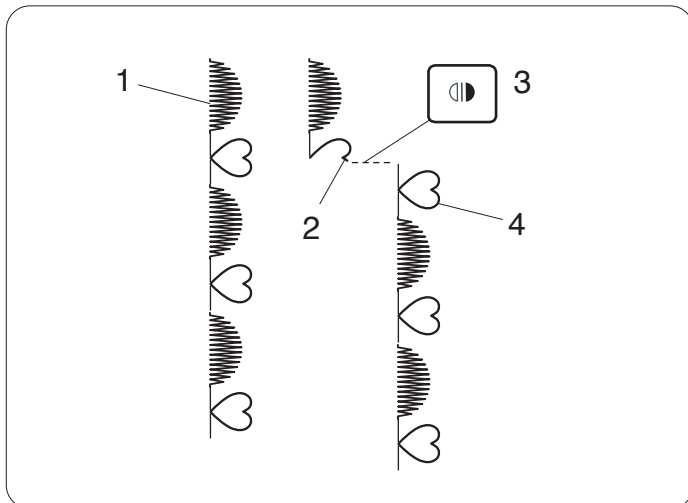

Couture du motif en cours depuis le début

Si vous devez arrêter de coudre au cours d'une combinaison de motifs et que vous souhaitez reprendre depuis l'endroit où vous avez arrêté, appuyez sur le bouton d'image miroir pour continuer à coudre à partir du début du dernier motif cousu.

- 1 Combinaison de motifs programmée
- 2 Couture arrêtée.
- 3 Appuyez sur la touche Image miroir.
- 4 La couture commence dès le début du motif inachevé.

Points en pont

Les motifs de points n° 151 à 158 sont des points en pont qui sont utilisés pour insérer des points droits après un motif de point.

Exemple : combinaison du motif 77 (point de croix) et du motif 155 (pont)

1 Sélectionnez le motif 77 (point de croix).

2 Appuyez sur la touche de mémorisation.

3 Sélectionnez le motif 155 (pont).

4 Appuyez sur la touche de mémorisation.

5 Deux numéros de point droit (point en pont) sont ajoutés au motif 77.

1 Point en pont

REMARQUE :

Le numéro à droite de l'image du point indique les nombres de point à insérer.

La longueur de point et la position de piqûre de l'aiguille des motifs n° 151 à 154 et 157 sont indépendantes de celles du motif combiné.

Les motifs 155 à 158 héritent de la longueur de point et de la position de piqûre de l'aiguille du motif précédent dans la combinaison de motifs programmée.

Utilisez des motifs 151-154 avec des points passés.

2 Motif 154 (pont)

REMARQUE :

Utilisez le motif 157 si vous souhaitez ajouter des points stretch droits.

Utilisez un espace vide si vous souhaitez insérer un espace entre les motifs de points.

3 Espace vide

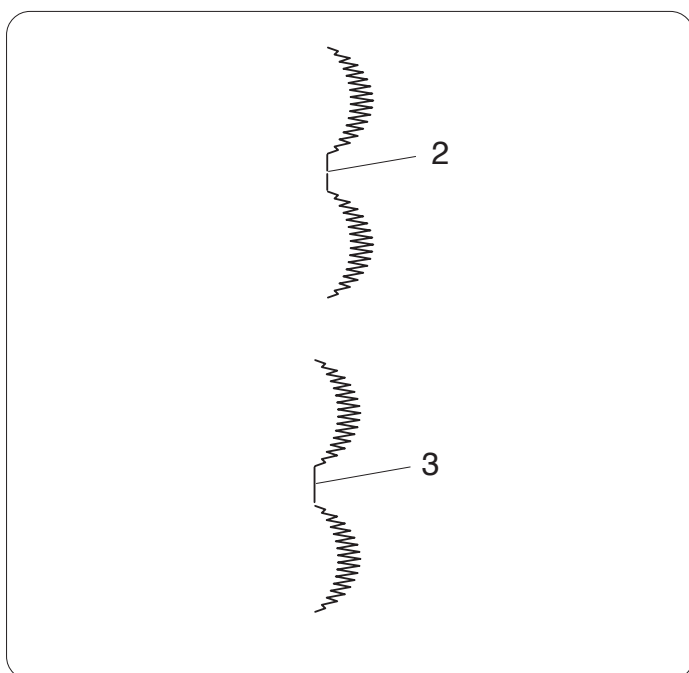
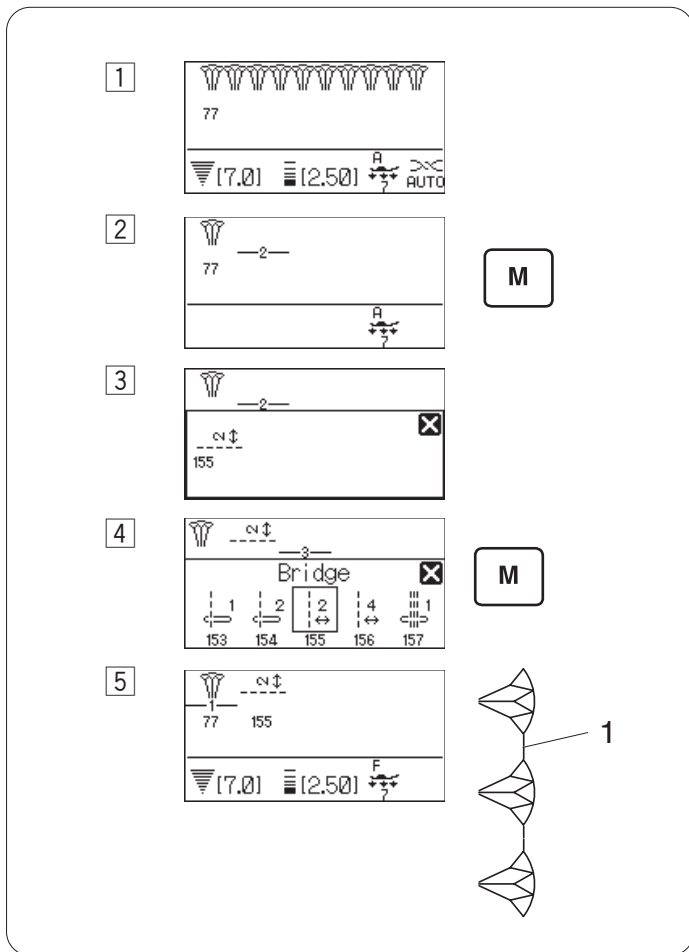

Programmation de points de nœud

Exemple : Combinaison du point de nœud et de points en pont

The diagram illustrates the programming process in five steps:

- Step 1:** A menu titled "Decorative" is shown with options 157, 158, 159, 160, and 161. Option 159 is selected. A preview of motif 159 is shown to the right.
- Step 2:** The selected motif 159 is shown in a smaller window. A button labeled "M" (Memory) is shown to the right.
- Step 3:** A menu titled "Bridge" is shown with options 151, 152, 153, and 154. Option 152 is selected. A preview of motif 152 is shown to the right.
- Step 4:** The selected motif 152 is shown in a smaller window. A button labeled "M" (Memory) is shown to the right.
- Step 5:** A final diagram shows a vertical dashed line with two solid black dots. The top dot is labeled "1" and the bottom dot is labeled "2".

1 Sélectionnez le motif 159 (décoratif).

2 Appuyez sur la touche de mémorisation.

3 Sélectionnez le motif 152 (pont).

4 Appuyez sur la touche de mémorisation.

5 Deux points droits avec position de l'aiguille au centre sont ajoutés au point de nœud.

- 1 Point de nœud
- 2 Point en pont

CREATION DE MONOGRAMMES

Sélection d'un style de lettre

Appuyez sur la touche monogramme pour sélectionner les styles de lettres.

La fenêtre de sélection des monogrammes s'ouvre.

Les 3 styles suivants sont disponibles.

- 1 Block
- 2 Script
- 3 Broadway

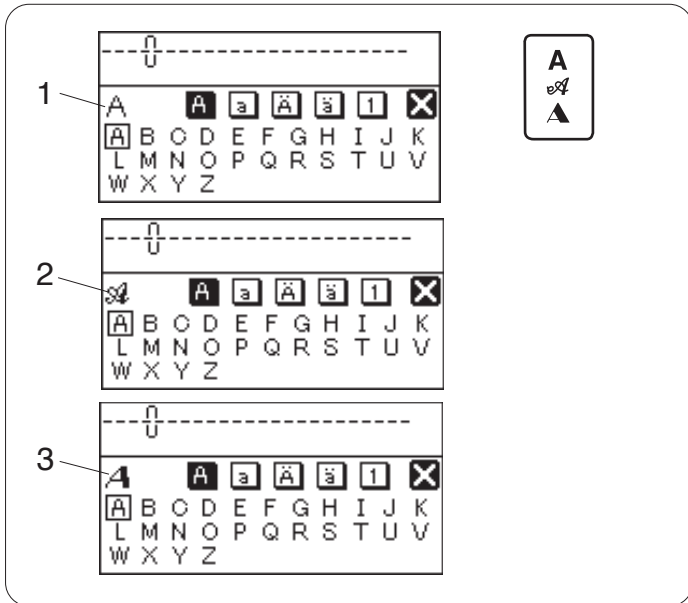

Sélection d'un caractère

Tournez la molette de sélection vers la gauche ou vers la droite pour sélectionner le caractère souhaité et appuyez sur la touche de confirmation.

L'écran LCD affiche dans cet ordre les lettres de l'alphabet en majuscule et en minuscule, puis les lettres de l'alphabet européen en majuscule et en minuscule.

- 1 Lettre de l'alphabet en majuscule
- 2 Lettre de l'alphabet en minuscule
- 3 Lettres de l'alphabet européen en majuscule
- 4 Lettres de l'alphabet européen en minuscule
- 5 Chiffres

Vous pouvez aussi sélectionner un caractère en appuyant sur l'icône du groupe de casses souhaité et sur le caractère à l'aide du stylet pour écran tactile.

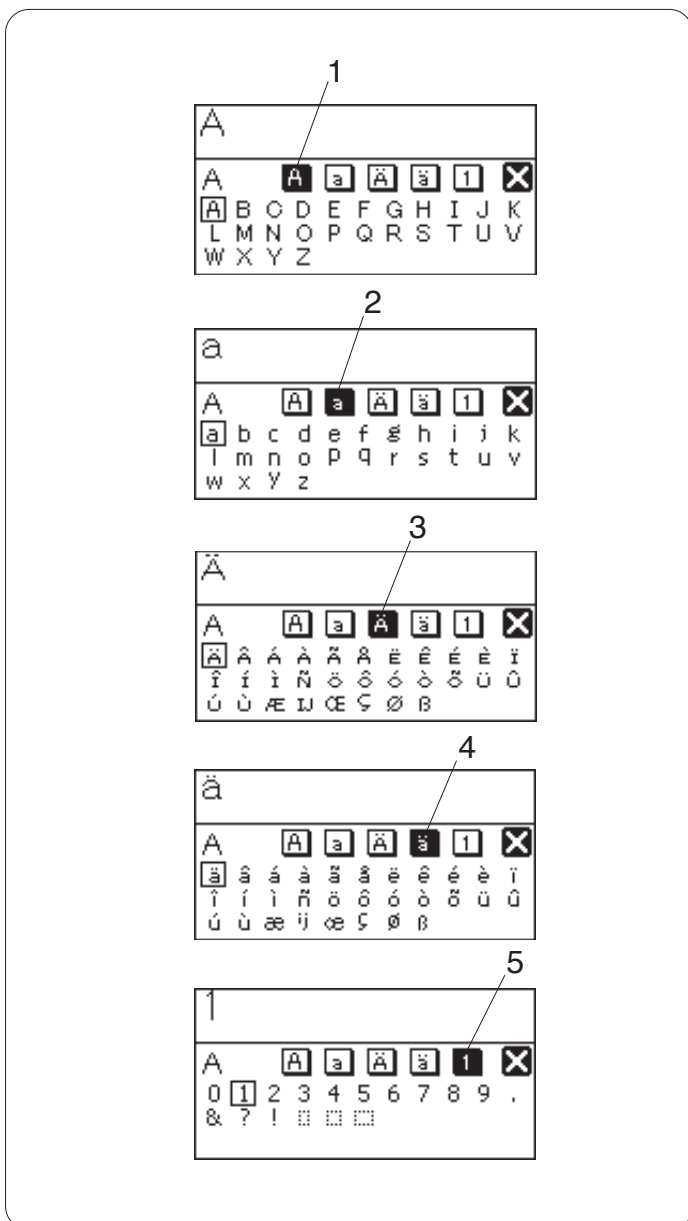

Programmation d'un monogramme

Exemple : Pour programmer "R&B"

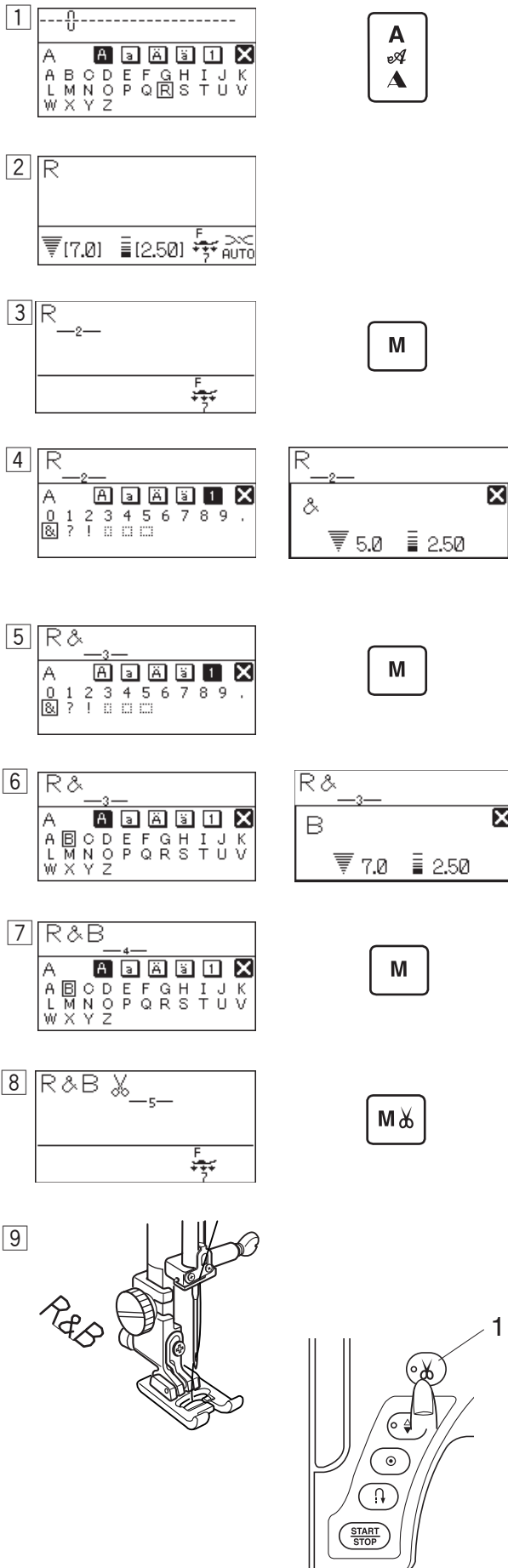

1 Appuyez sur la touche monogramme.

2 Sélectionnez la lettre "R" (style block).

3 Appuyez sur la touche de mémorisation.

4 Sélectionnez la lettre "&" (style block).

5 Appuyez sur la touche de mémorisation.

6 Sélectionnez la lettre "B" (style block).

7 Appuyez sur la touche de mémorisation.

8 Appuyez sur la touche Coupe-fil automatique.

9 La machine coud "R&B", coupe les fils et s'arrête automatiquement.

REMARQUE :

Si vous coupez les fils avec le bouton coupe-fil, appuyez sur le bouton de position de l'aiguille haute/basse pour mettre l'aiguille en position basse avant de coudre. Cela empêche la marque de l'aiguille du point supplémentaire au moment de couper les fils.

1 Touche Coupe-fil

EDITION D'UNE COMBINAISON DE MOTIFS

Visualisation d'une combinaison longue



L'écran LCD ne peut afficher que 5 motifs ou 9 caractères à la fois.

Si la combinaison entière ne s'affiche pas, appuyez sur la touche d'édition pour visualiser le reste de la combinaison.

Appuyez sur la flèche droite de la touche d'édition pour déplacer le curseur vers la droite.

Appuyez sur la flèche gauche de la touche d'édition pour déplacer le curseur vers la gauche.

REMARQUE :

Les symboles des flèches ( , ) sur l'écran LCD indiquent la direction du reste de la combinaison.

Une fois la couture commencée, le curseur apparaît sous le premier motif et se déplace vers la droite comme indiqué.

Appuyez à nouveau sur la touche d'édition pour visualiser les motifs cachés ou pour éditer la combinaison de motifs. Le curseur clignote et peut être déplacé vers la position souhaitée.

Suppression des motifs ou des caractères

Exemple : suppression du motif n° 136

Appuyez sur la touche d'édition pour déplacer le curseur sous le motif n° 136.

Appuyez sur la touche Supprimer.

Le motif n° 136 est supprimé.

REMARQUE :

Si vous appuyez et maintenez enfoncée la touche Supprimer, tous les motifs programmés seront supprimés et l'écran LCD retournera à l'affichage précédent la programmation.

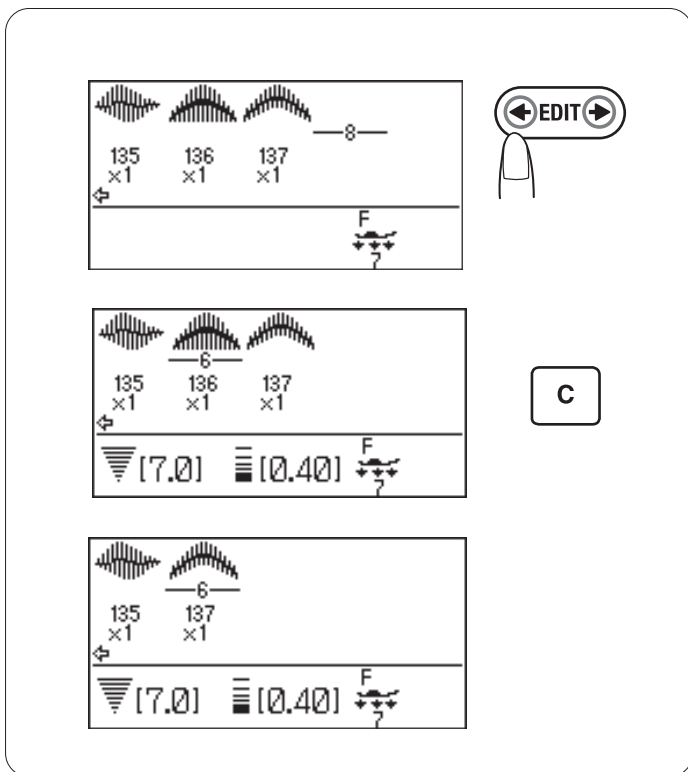
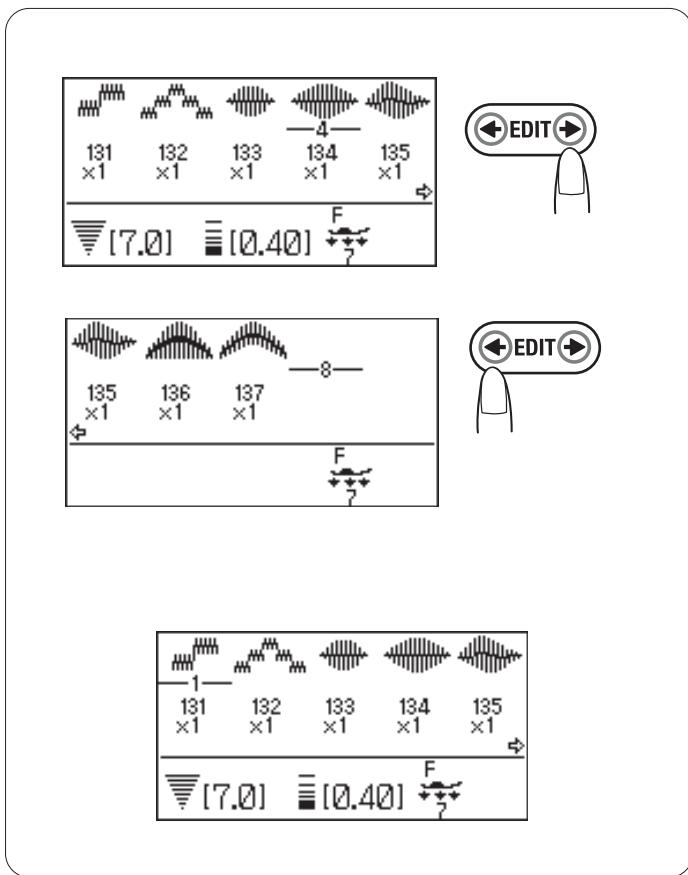

Insertion d'un motif

Exemple : insertion d'un espace.

Appuyez sur la touche d'édition pour déplacer le curseur sous le motif de suite après là où vous souhaitez insérer un espace.

Sélectionnez un espace .

Appuyez sur la touche de mémorisation et un espace sera inséré avant le motif n° 133.

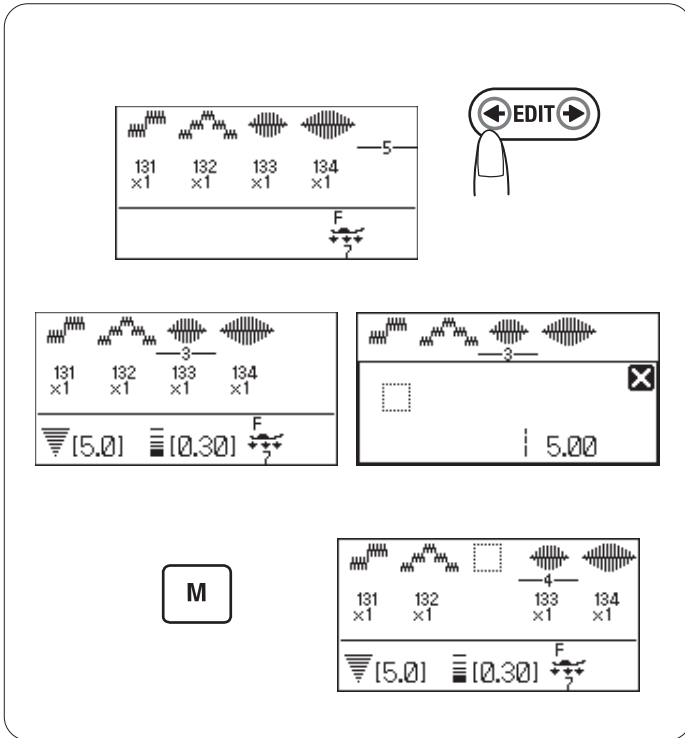

Duplication d'un motif

Appuyez sur la touche d'édition pour déplacer le curseur sous le motif à dupliquer.

Appuyez sur la touche de mémorisation.

Le motif sera dupliqué et mémorisé.

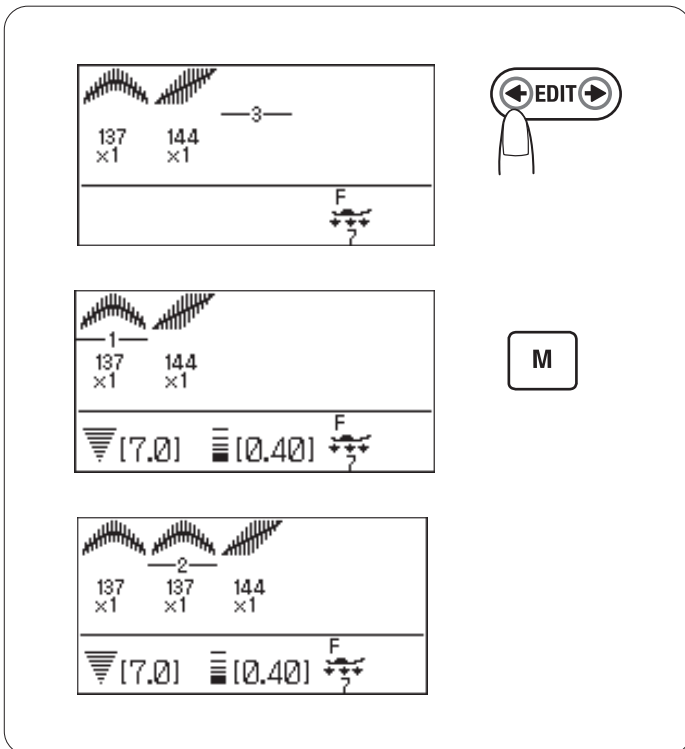

Réglage uniforme des points

Il est possible d'uniformiser la largeur et la longueur des points des motifs programmés.

Exemple 1: réglage du point avec le motif programmé n° 175 et son image miroir

Déplacez le curseur à droite du dernier motif programmé. Appuyez sur la touche de réglage de la largeur du point pour régler la largeur du point.

REMARQUE :

La longueur du point peut être uniformisée à condition que des motifs programmés de la même catégorie (points passés ou points stretch) aient été programmés.

La largeur du point des motifs programmés est réglée de manière uniforme.

- 1 Largeur initiale
- 2 Largeur réglée de manière uniforme

Uniformisation de la position de piqûre de l'aiguille :

La position de piqûre de l'aiguille des motifs programmés varie selon la combinaison de motifs :

- Elle est uniformisée à gauche lorsque des motifs sont combinés avec la position de l'aiguille à gauche et au centre.
- Elle est uniformisée à droite lorsque des motifs sont combinés avec la position de l'aiguille au centre et à droite.
- Elle est uniformisée au centre lorsque des motifs sont combinés avec la position de l'aiguille à gauche et à droite.
- Elle est uniformisée au centre lorsque des motifs sont combinés avec la position de l'aiguille à gauche, au centre et à droite.

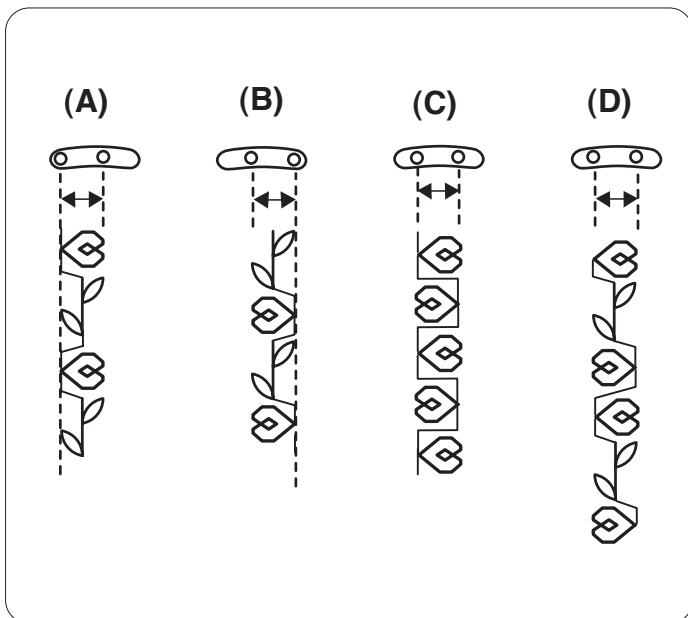
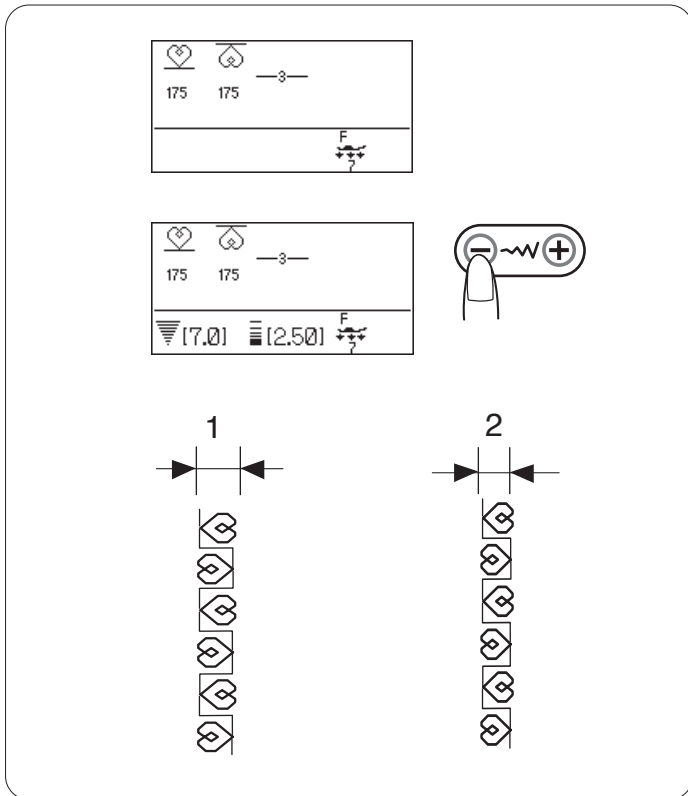

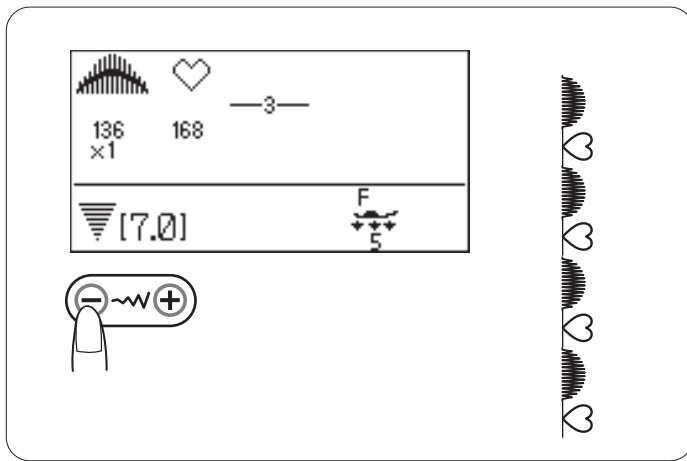

Programmation des points passés et des points stretch

La largeur de point des combinaisons de points passés et de points stretch est uniformisée.

Appuyez sur la touche de réglage de la largeur de point. La largeur de point sera appliquée à tous les motifs programmés.

REMARQUE :

Le réglage uniforme de la longueur du point n'est pas disponible. Réglez les longueurs de point de manière individuelle.

Réglage individuel des points

Il est possible de modifier individuellement la largeur et la longueur de point pour chaque motif d'une combinaison programmée.

Exemple : changement de la largeur du point d'un motif dans la combinaison

Appuyez sur la touche d'édition pour déplacer le curseur sous le motif que vous souhaitez régler.

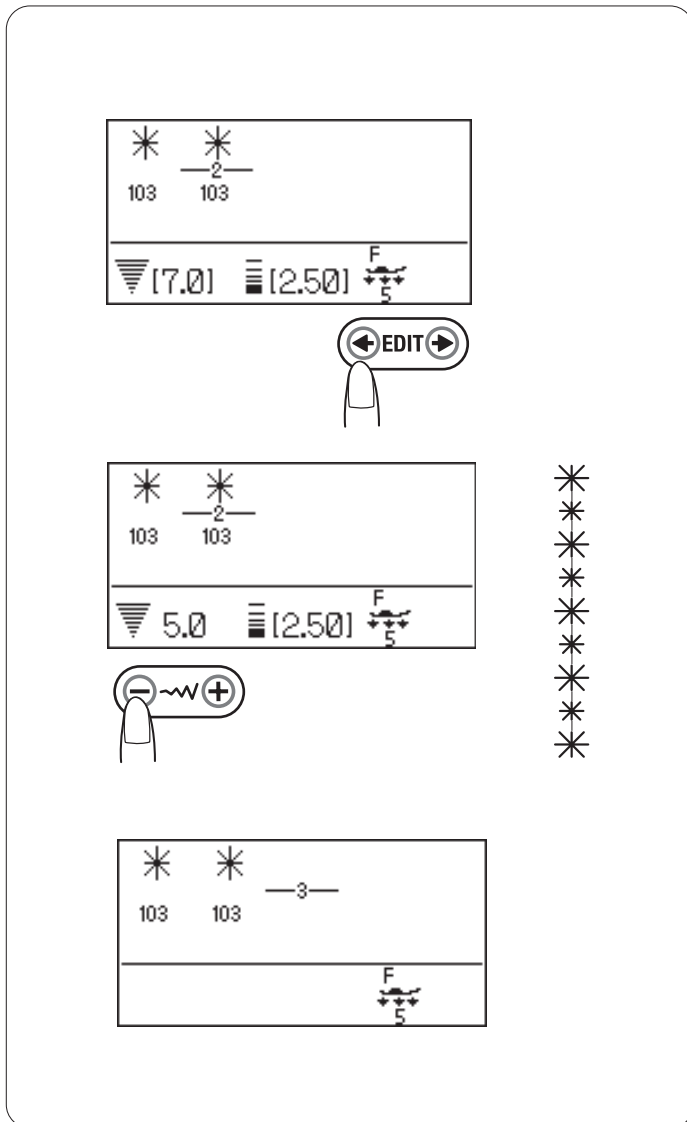

Appuyez sur la touche de réglage de la largeur du point pour régler la largeur sur "5,0".

REMARQUE :

Pour visualiser les réglages des points de chacun des motifs, déplacez le curseur sous le motif désiré, puis appuyez sur la touche de réglage de la largeur ou de la longueur de point. Les réglages s'affichent en bas de l'écran LCD.

Si vous appuyez sur la touche de réglage de la largeur ou de la longueur de point lorsque le curseur est à droite du dernier motif programmé, les réglages personnels seront annulés et un réglage uniforme sera appliqué.

MEMORISATION ET RAPPEL D'UNE COMBINAISON DE MOTIFS

Il est possible de conserver en mémoire jusqu'à 20 combinaisons de motifs pour une utilisation ultérieure, même après avoir éteint la machine.

Pour rappeler la combinaison de motifs en mémoire, il suffit d'appuyer sur la touche de rappel de la mémoire.

Mémorisation d'une combinaison de motifs

- 1 Programmez une combinaison de motifs.
Appuyez sur la touche de rappel de la mémoire.
- 2 L'écran LCD indique l'adresse mémorisée M1 et l'attribution de fonction à la touche.
Appuyez sur la touche de rappel de mémoire ou tournez la molette de sélection pour sélectionner l'adresse souhaitée.
- 3 Appuyez sur la touche de mémoire ou sur l'icône  de la touche de mémoire sur l'écran LCD.
La combinaison de motifs est mémorisée dans l'adresse de mémorisation souhaitée.
1 Icône de la touche mémoire

REMARQUE :

La machine émet un signal sonore et un sablier apparaît sur l'écran LCD pendant que la machine met en mémoire la combinaison de motifs.

N'éteignez pas la machine tant qu'elle émet des bips sonores.

Remplacement d'une combinaison mémorisée

- 1 Programmez une combinaison de motifs.
Appuyez sur la touche de rappel de mémoire pour sélectionner l'adresse souhaitée.
- 2 Si une combinaison de motifs a déjà été mémorisée, l'écran LCD affichera l'image de la combinaison de motifs mémorisée.
- 3 Appuyez sur la touche de mémoire ou sur l'icône  de la touche de mémoire sur l'écran LCD.
La combinaison mémorisée sera remplacée par la nouvelle.

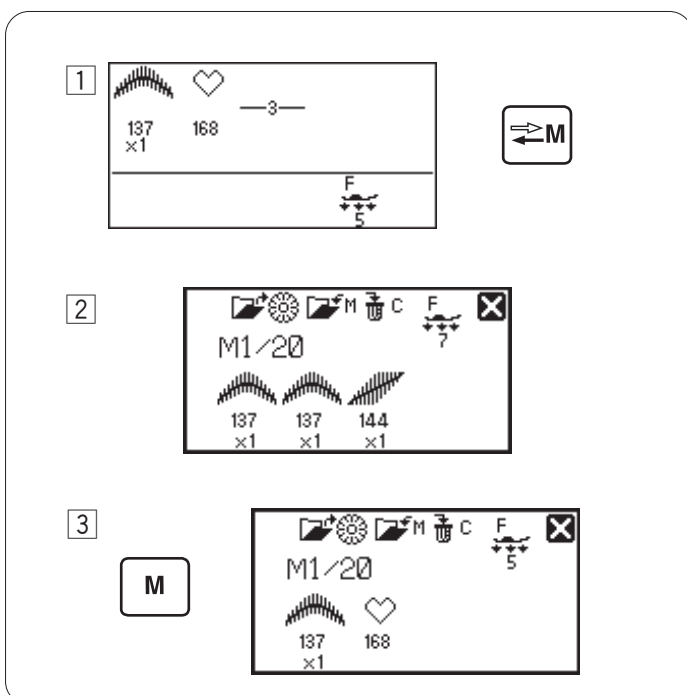
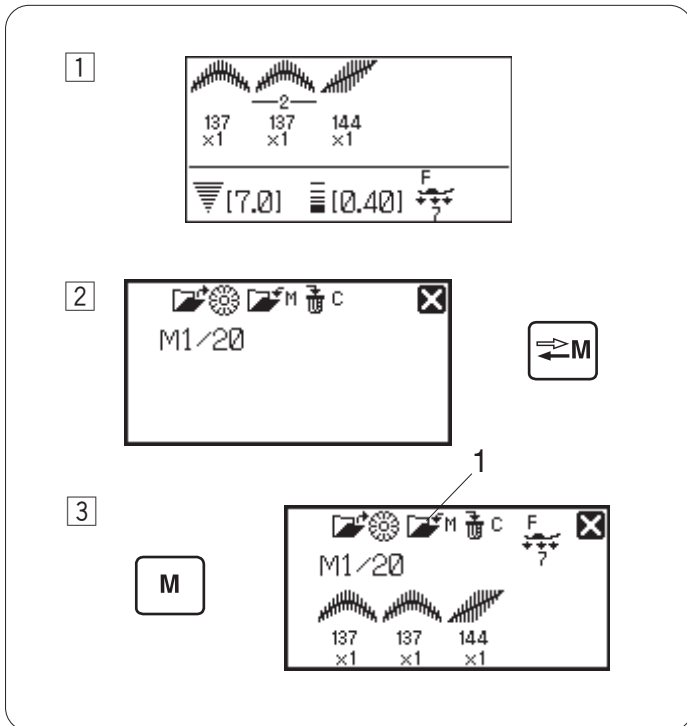

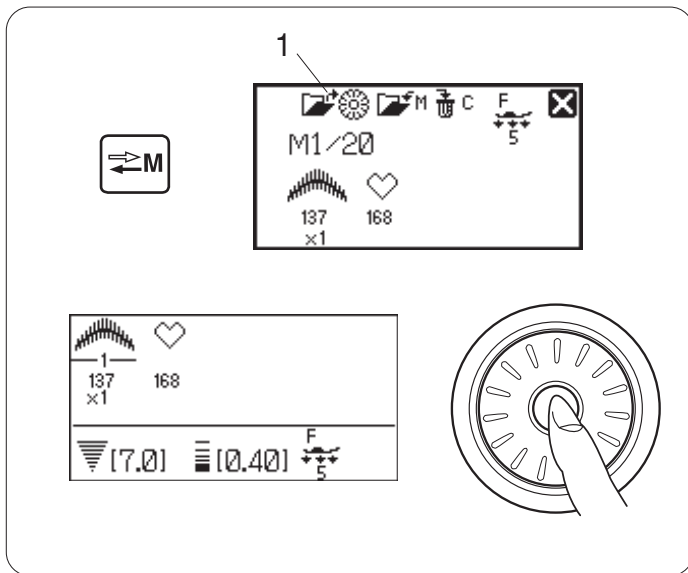

Rappel d'une combinaison mémorisée

Appuyez sur la touche de rappel de mémoire pour sélectionner l'adresse de mémorisation là où la combinaison de motifs souhaitée est mémorisée.

Appuyez sur la touche de confirmation ou sur l'icône du bouton de confirmation  sur l'écran LCD pour rappeler la combinaison mémorisée.

1 Icône du bouton de confirmation

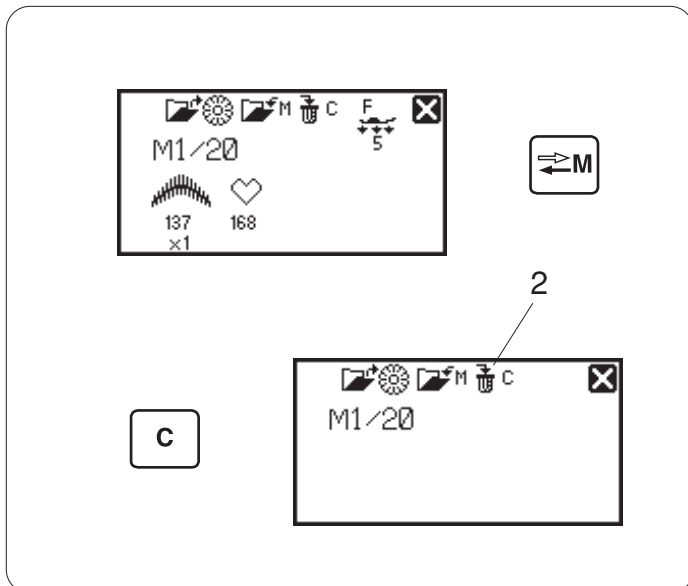

Suppression d'une combinaison mémorisée

Appuyez sur la touche de rappel de mémoire pour sélectionner l'adresse de mémorisation contenant la combinaison de motifs que vous souhaitez supprimer.

Maintenez appuyée la touche supprimer ou l'icône de la touche supprimer  sur l'écran LCD pour supprimer la combinaison mémorisée.

2 Icône de la touche supprimer

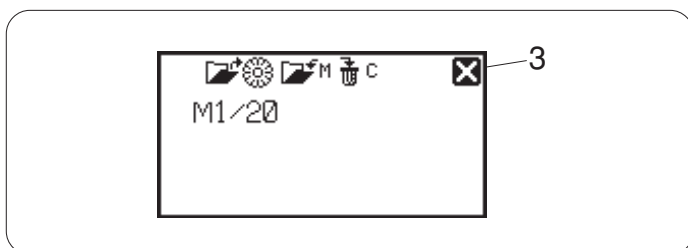

REMARQUE :

Pour fermer la fenêtre de rappel de mémoire, appuyez sur le symbole avec la croix.

3 Symbole avec la croix

SOINS ET ENTRETIEN

Correction des motifs déformés

Les résultats obtenus avec les motifs de points peuvent varier selon les conditions de couture telles que la vitesse de couture, le type de tissu, le nombre d'épaisseurs, etc.

Faites toujours un essai de couture sur une chute du tissu que vous voulez utiliser.

Si les motifs de point stretch ou la boutonnière stretch sont déformés, corrigez l'anomalie à l'aide du sélecteur d'équilibrage d'entraînement.

Réglez le sélecteur d'équilibrage d'entraînement sur la position neutre pour réaliser une couture normale.

- 1 Sélecteur d'équilibrage d'entraînement
- 2 Position neutre
- 3 Repère de réglage

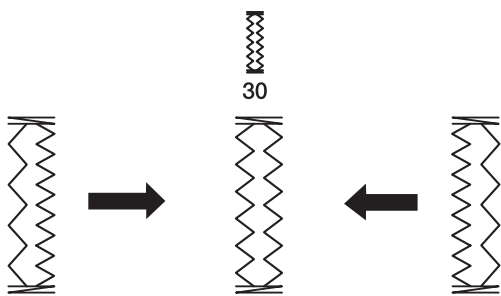
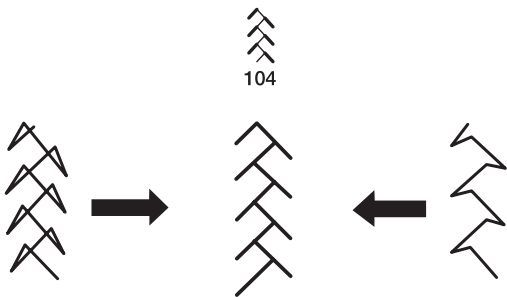
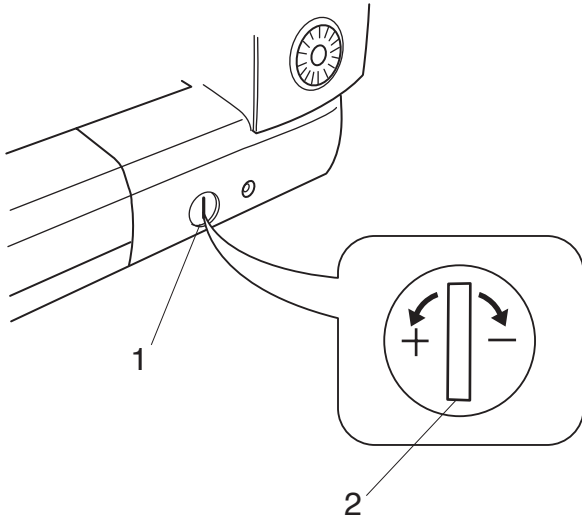

Motif de points stretch

Exemple : motif 104 (quilt)

Si le motif est comprimé, tournez la molette d'équilibrage d'entraînement dans le sens du signe “+”.

Si le motif est étiré, tournez la molette d'équilibrage d'entraînement dans le sens du signe “-”.

Équilibre des points des boutonnières stretch

Exemple : motifs 30 et 32 (boutonnière)

Si le côté droit est plus dense, tournez la molette dans le sens du signe “+”.

Si la rangée de gauche est plus dense, tournez le sélecteur dans le sens du “-”.

REMARQUE :

Remettez le sélecteur d'équilibrage d'entraînement sur la position neutre lorsque vous avez terminé la couture.

Nettoyage du logement du crochet, des griffes d'entraînement et du mécanisme de coupe-fil



AVERTISSEMENT :

Mettez l'interrupteur d'alimentation sur la position arrêt et débranchez la machine avant de procéder au nettoyage.



ATTENTION :

Assurez-vous d'ouvrir le convertisseur d'aiguille automatique avant de retirer la plaque à aiguille.

REMARQUE :

Ne démontez pas la machine en outrepassant les instructions de cette page.

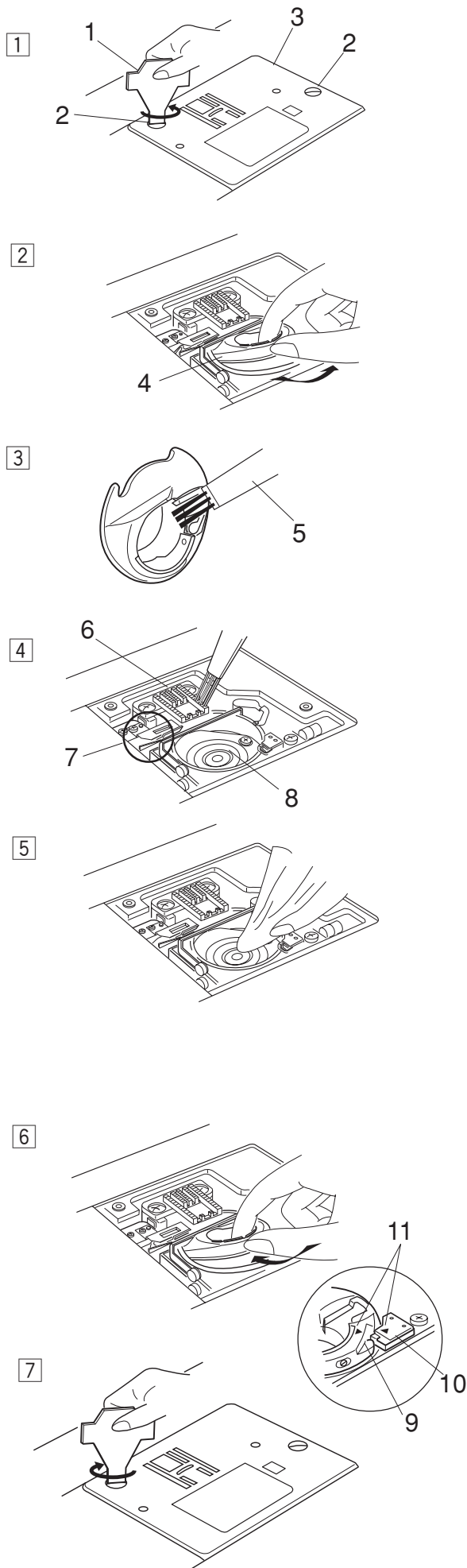

1 Retirez l'aiguille et le pied presseur. Retirez les vis de fixation, puis la plaque à aiguille.

- 1 Tournevis
- 2 Vis de fixation
- 3 Plaque à aiguille

2 Soulevez la canette pour la sortir. Soulevez le porte-canette et retirez-le.

- 4 Porte-canette

3 Nettoyez le porte-canette à l'aide d'une brosse anti-peluches et d'un chiffon doux et sec.

- 5 Brosse anti-peluches

4 Nettoyez la griffe d'entraînement, le mécanisme du coupe-fil et le logement de crochet avec la brosse anti-peluches.

- 6 Griffes d'entraînement
- 7 Mécanisme du coupe-fil
- 8 Logement du crochet

5 Nettoyez le logement du crochet avec un chiffon sec.

Réinstallation du porte-canette et de la plaque à aiguille

6 Insérez le porte-canette. Le bouton du porte-canette doit être placé près de la butée dans le logement du crochet.

Veillez à aligner les symboles de triangle du porte-canette et de la butée.

- 9 Bouton
- 10 Butée
- 11 Symboles de triangle





7 Réinstallez la plaque à aiguille et resserrez les vis.

REMARQUE :

Après avoir nettoyé la machine, insérez l'aiguille et montez le pied presseur.

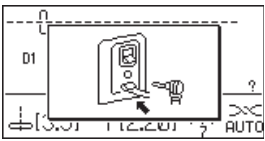
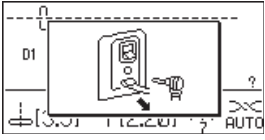
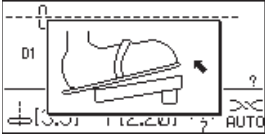
Problèmes et signaux d'alerte

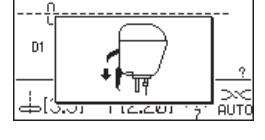
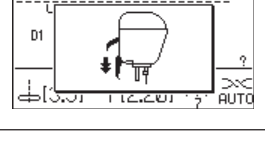
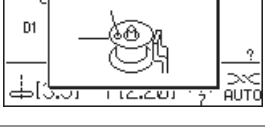
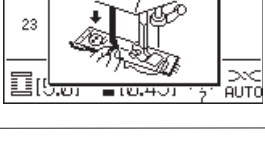
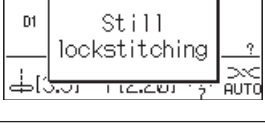
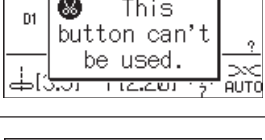
Si un avertisseur sonore se déclenche et qu'un signal d'avertissement s'affiche sur l'écran LCD, suivez les conseils suivants.

Signal d'avertissement	Cause	Recommandation
	La pédale s'est débranchée pendant la couture.	Branchez la pédale et redémarrez la machine.
	La touche de marche/arrêt est activée après avoir raccordé la pédale.	Débranchez la pédale.
	La machine a été mise sous tension tout en appuyant sur la pédale.	Relâchez la pédale.
	La machine a été mise sous tension alors que l'aiguille était en position abaissée.	Tournez le volant pour relever l'aiguille.
	La machine a été mise en route sans que le pied presseur soit abaissé.	Abaissez le pied presseur, puis redémarrez la machine.
	La machine va s'arrêter si le pied presseur est relevé au milieu d'une couture. Abaissez le pied presseur, puis démarrez la machine.	Abaissez le pied presseur, puis redémarrez la machine.
	L'axe du bobineur de canette est déplacé vers la droite.	Déplacez l'axe du bobineur de canette vers la gauche pour piquer.
	La machine va s'arrêter si la boutonnière est cousue sans que le levier de boutonnière soit abaissé.	Abaissez le levier de boutonnière et redémarrez la machine.
	La pédale est relâchée ou le bouton marche/arrêt activé en cousant un point d'arrêt	Redémarrez la machine pour laisser la machine s'arrêter automatiquement.
	La touche Coupe-fil automatique a été activée alors que la machine était encore en cours d'initialisation après sa mise sous tension. La touche du coupe-fil a été activée 4 fois d'affilée.	Appuyez sur la touche du coupe-fil après l'arrêt de la machine.
	La touche aiguille double a été activée alors qu'un motif impropre à la couture avec une aiguille double était sélectionné.	Sélectionnez le motif approprié pour coudre avec une aiguille double.

Signal d'avertissement	Cause	Recommandation
	La touche d'allongement a été activée alors qu'un motif impossible à allonger était sélectionné.	La fonction d'allongement ne s'applique qu'aux points passés.
	La touche de mémorisation a été activée alors qu'un motif impossible à mémoriser était sélectionné.	Sélectionnez un motif pouvant être mémorisé.
	La machine est mise en marche sans avoir abaissé les griffes d'entraînement avec le mode faulage ou couture des boutons sélectionnés.	Abaissez les griffes d'entraînement.
	La machine est mise en marche avec les griffes d'entraînement abaissées.	Relevez les griffes d'entraînement.
	La machine est mise en marche après une interruption due à une surcharge. Les griffes d'entraînement sont abaissées pendant que la machine fonctionne. Le pied presseur est levé pendant que la machine fonctionne. L'axe du bobineur de canette est déplacé vers la gauche tout en enroulant une canette.	Attendez au moins 15 secondes avant de redémarrer la machine. Retirez les fils emmêlés autour du levier, du logement du crochet et du mécanisme de coupe-fil automatique. N'abaissez pas les griffes d'entraînement, relevez le pied presseur ou déplacez l'axe du bobineur de canette pendant que la machine fonctionne.
	La machine ne fonctionne pas correctement à cause d'un problème dans le circuit de commande.	Contactez le centre de réparation ou le magasin où vous avez acheté la machine.
	Le convertisseur de plaque automatique	Éteignez la machine et retirez les fils emmêlés autour du mécanisme de coupe-fil automatique.
	La barre à aiguille ne se déplace pas vers le centre lorsque le motif D1S, D2S ou D3S est sélectionné.	Éteignez la machine et retirez les fils emmêlés autour de la barre à aiguille à l'intérieur de la plaque frontale.
Quelque chose d'anormal s'affiche sur l'écran LCD.	Éteignez l'écran LCD et rallumez-le.	

Signal sonore	L'avertisseur sonore se déclenche quand :
bip	Fonctionnement normal
bip-bip	Suppression d'une combinaison de motifs avec la touche supprimer
bip-bip-bip	Opération non valide ou dysfonctionnement
biip	Erreur E1-E7 ou F1-F2
bip bi-bi-bi-biip	Boutonnière terminée.

DÉPISTAGE DES ANOMALIES

Anomalie	Cause	Références
Le fil d'aiguille casse	<ol style="list-style-type: none"> 1. Le fil d'aiguille n'est pas correctement enfilé. 2. Le fil d'aiguille est trop tendu. 3. L'aiguille est tordue ou émoussée. 4. L'aiguille est mal positionnée. 5. Le fil d'aiguille et le fil de canette ne sont pas placés sous le pied de biche au début de la couture. 6. Les fils n'ont pas été tirés vers l'arrière après la couture. 7. Le tissu est déplacé trop rapidement au moment de piquer le quilting en mouvement libre. 8. Le fil est emmêlé autour de la bobine. 	<p>Page 17 Page 21 Page 20 Page 20 Page 29</p> <p>Page 30 Page 66</p> <p>Utilisez le support de bobine.</p>
Le fil de canette casse	<ol style="list-style-type: none"> 1. Le fil de canette est mal enfilé dans le porte-canette. 2. Il y a une accumulation de peluches dans le porte-canette. 3. La canette est endommagée et ne tourne pas correctement. 	<p>Page 16 Page 89 Changez la canette.</p>
L'aiguille casse	<ol style="list-style-type: none"> 1. L'aiguille est mal positionnée. 2. La vis du pince-aiguille est desserrée. 3. Les fils n'ont pas été tirés vers l'arrière après la piquer. 4. L'aiguille est trop fine pour le tissu utilisé. 5. Un mauvais pied est utilisé. 	<p>Page 20 Page 20 Page 66 Page 20 Utilisez le bon pied.</p>
Points sautés.	<ol style="list-style-type: none"> 1. L'aiguille est mal positionnée, déformée ou émoussée. 2. L'aiguille ou les fils ne conviennent pas à l'ouvrage en cours. 3. La machine n'est pas équipée d'une aiguille pour points stretch pour coudre des tissus extensibles, très fins ou synthétiques. 4. Le fil d'aiguille n'est pas correctement enfilé. 5. L'aiguille utilisée est de mauvaise qualité. 	<p>Page 20 Page 20 Utilisez l'aiguille pour point stretch. Page 17 Changez d'aiguille.</p>
Les coutures froncent	<ol style="list-style-type: none"> 1. Le fil d'aiguille est trop tendu. 2. Le fil d'aiguille n'est pas correctement enfilé. 3. L'aiguille est trop grosse pour le tissu utilisé. 4. Le point est trop long pour le tissu. 5. La pression du pied n'est pas réglée correctement. Vous n'avez pas utilisé de stabilisateur pour coudre des tissus très fins. 	<p>Page 21 Page 17 Page 20 Raccourcissez le point. Page 22 Utilisez un stabilisateur.</p>
Le tissu n'avance pas régulièrement	<ol style="list-style-type: none"> 1. Les griffes d'entraînement sont remplies de peluches. 2. Les points sont trop fins. 3. Les griffes d'entraînement n'ont pas été relevées après avoir été escamotées. 	<p>Page 89 Allongez le point. Page 22</p>
Boucles dans les piqûres	<ol style="list-style-type: none"> 1. Le fil d'aiguille n'est pas assez tendu. 2. L'aiguille est trop grosse ou trop fine pour le tissu. 	<p>Page 21 Page 20</p>
La machine ne fonctionne pas	<ol style="list-style-type: none"> 1. La machine n'est pas branchée ou la pédale n'est pas raccordée. 2. Le fil est coincé dans le logement du crochet. 3. Le pied presseur n'est pas abaissé. 	<p>Page 5 Page 89 Page 9</p>
Les boutonnieres sont mal cousues	<ol style="list-style-type: none"> 1. La densité des points ne convient pas au tissu cousu. 2. Vous n'avez pas utilisé d'entoilage pour coudre un tissu stretch ou synthétique. 3. Le levier de boutonniere n'est pas abaissé. 	<p>Pages 55, 57 Utilisez un entoilage. Page 52</p>
La machine est bruyante	<ol style="list-style-type: none"> 1. Le fil est coincé dans le logement du crochet. 2. Il y a une accumulation de peluches dans le logement du crochet ou le porte-canette. 	<p>Page 89 Page 89</p>
Les épaisseurs de tissu bougent	<ol style="list-style-type: none"> 1. La pression du pied ne convient pas au tissu cousu. 	<p>Page 22</p>
La DEL du coupe-fil clignote	<ol style="list-style-type: none"> 1. Le pied presseur a été relevé avant que le coupe-fil automatique ait fini son travail. 2. Des fils sont coincés dans le mécanisme du coupe-fil. Abaissez le pied de biche. 	<p>Abaissez le pied de biche. Page 89</p>

Il est tout à fait normal d'entendre un faible bourdonnement provenant des moteurs internes.

L'écran LCD et la zone des touches de fonctionnement peuvent être chauds après plusieurs heures de fonctionnement en continu.

