

Mode d'emploi

Opal™ 690Q/670/650



Cette machine à coudre à usage domestique est conçue pour répondre aux normes IEC/EN 60335-2-28 et UL1594.

CONSIGNES DE SÉCURITÉ IMPORTANTES

Lors de l'utilisation d'un appareil électrique, les précautions de sécurité essentielles doivent toujours être respectées, y compris les suivantes :

Lisez attentivement toutes les instructions avant d'utiliser cette machine à coudre à usage domestique. Conservez les instructions dans un lieu approprié près de la machine. Veillez à les transmettre avec la machine si celle-ci est donnée à une autre personne.

DANGER – POUR REDUIRE LE RISQUE DE DECHARGE ELECTRIQUE :

- Vous ne devez jamais laisser une machine à coudre sans surveillance lorsqu'elle est branchée. Débranchez toujours cette machine à coudre de la prise immédiatement après l'avoir utilisée et avant de la nettoyer, d'enlever les capots, de lubrifier ou lorsque vous faites n'importe quels autres réglages mentionnés dans le manuel d'instruction.

AVERTISSEMENT – POUR REDUIRE LE RISQUE DE BRULURES, D'INCENDIE, DE DECHARGE ELECTRIQUE OU DE BLESSURES CORPORELLES :

- Ne laissez personne jouer avec la machine. Il est fortement recommandé de redoubler d'attention lorsque cette machine à coudre est utilisée par ou près d'enfants.
- N'utilisez cette machine à coudre que pour son usage prévu, comme décrit dans ce manuel. N'utilisez que les accessoires recommandés par le fabricant, conformément aux indications fournies dans ce manuel.
- Ne faites jamais fonctionner cette machine à coudre si la prise ou le cordon sont endommagés, si elle ne fonctionne pas correctement ou si elle est tombée par terre ou a été endommagée ou plongée dans l'eau. Retournez la machine au distributeur ou au centre technique le plus proche de chez vous pour toute révision, réparation ou réglage mécanique ou électrique.
- Ne faites jamais fonctionner la machine à coudre si une ou plusieurs ouvertures de ventilation sont bouchées. Évitez toute présence de peluche, poussières, chutes de tissus dans la ventilation ou dans la pédale de commande.
- N'approchez pas les doigts des parties mobiles, en particulier au niveau de la zone située autour de l'aiguille de la machine.
- Utilisez toujours la plaque à aiguille appropriée. L'utilisation d'une plaque inappropriée risquerait de briser les aiguilles.
- N'utilisez jamais d'aiguilles tordues.
- Ne tirez pas sur le tissu et ne le poussez pas pendant la couture. Vous éviterez ainsi de faire dévier l'aiguille puis de la casser.
- Portez des lunettes de sécurité.
- Éteignez la machine (interrupteur sur « 0 ») lors des réglages au niveau de l'aiguille, par exemple : enfilage de l'aiguille, changement d'aiguille, bobinage de la canette, changement de pied presseur, etc.
- Ne faites jamais tomber, ni glisser un objet dans les ouvertures.
- N'utilisez pas la machine à l'extérieur.
- N'utilisez pas votre machine à proximité de bombes aérosols ou de vaporisateurs, ou lorsque de l'oxygène est administré.
- Pour débrancher, commencez toujours par éteindre votre machine (interrupteur sur « 0 »), puis retirez la prise du secteur.
- Ne débranchez pas la machine en tirant sur le cordon. Pour débrancher, saisissez la prise et non le

cordon.

- La pédale est utilisée pour faire fonctionner la machine. Évitez de placer d'autres objets sur la pédale.
- N'utilisez pas la machine si elle est mouillée.
- Si le voyant LED est endommagé ou cassé, il doit être remplacé par le fabricant ou son agent de service, ou toute autre personne qualifiée, afin d'éviter les risques.
- Si le cordon de la pédale est endommagé, il doit être remplacé par le fabricant ou son agent de service, ou toute autre personne qualifiée, afin d'éviter les risques.
- Cette machine est équipée d'une double isolation. N'utilisez que des pièces détachées d'origine. Voir les instructions relatives à l'entretien des appareils à double isolation.

CONSERVEZ CES INSTRUCTIONS

POUR L'EUROPE UNIQUEMENT :

Cet appareil peut être utilisé par des enfants de plus de 8 ans ainsi que des personnes ayant des capacités physiques, sensorielles ou mentales réduites ou un manque d'expérience et de connaissances, s'ils sont supervisés ou ont reçu des instructions quant à l'utilisation de l'appareil en toute sécurité et s'ils comprennent les éventuels risques encourus. Les enfants ne doivent pas jouer avec l'appareil. Le nettoyage et l'entretien à réaliser par l'utilisateur ne doivent pas être effectués par des enfants sans surveillance.

Le niveau sonore en conditions normales est inférieur à 75 dB(A).

La machine ne doit être utilisée qu'avec une pédale du type FR2 fabriquée par Shanghai Bioao Precision Mould Co., Ltd.

POUR LES PAYS HORS EUROPE :

Cette machine à coudre n'est pas destinée à être utilisée par des personnes (y compris des enfants) ayant des capacités physiques, sensorielles ou mentales réduites ou un manque d'expérience et de connaissances, sauf si une personne responsable de leur sécurité les surveille ou les aide à utiliser la machine à coudre. Ne laissez pas les enfants jouer avec la machine à coudre.

Le niveau sonore en conditions normales est inférieur à 75 dB(A).

La machine ne doit être utilisée qu'avec une pédale du type FR2 fabriquée par Shanghai Bioao Precision Mould Co., Ltd..

ENTRETIEN DES PRODUITS ÉQUIPÉS D'UNE DOUBLE ISOLATION

Une machine à double isolation est équipée de deux systèmes d'isolation au lieu d'une mise à la terre. Aucun branchement à la terre n'est livré avec un produit à double isolation et ne doit non plus y être ajouté. L'entretien d'un produit à double isolation nécessite une attention toute particulière ainsi qu'une bonne connaissance technique et doit obligatoirement être effectué par du personnel qualifié. Les pièces détachées d'un appareil à double isolation doivent être des pièces d'origine. La mention « DOUBLE ISOLATION » doit figurer sur tout appareil équipé d'une double isolation.



TABLE DES MATIÈRES

Présentation de la machine.....	4	Utilisation de votre Opal™ 670/690Q	33
Accessoires inclus	5	Fonctions (670/690Q)	34
Tableau de points – Points utilitaires	7	Fonctions de l'écran tactile.....	35
Vue d'ensemble des points	9	Mode Couture (670/690Q).....	36
Polices	10	Sélection d'un point.....	37
Préparatifs de couture	11	Sélectionner une police	37
Déballage.....	12	Programmer la (670/690Q)	38
Rangement de la machine après la couture.....	12	Menu Mes Points	40
COFFRET à accessoires.....	12	Menu RÉGLAGES	41
Utilisation du bras libre.....	12	Couture	43
Branchement du cordon		SEWING ADVISOR™ exclusif	44
de la pédale de commande.....	13	Couture.....	45
Connecter le cordon		Surfilage.....	45
d'alimentation et la pédale	13	Assemblage et surfilage.....	46
Abaissement des griffes d'entraînement.....	14	Bâti	46
Pression du pied-de-biche (650/670)	14	Ourlet invisible	46
Relever et abaisser le pied-de-biche (690Q).....	14	Ourlet.....	47
Relever et abaisser le pied-de-biche (650/670).....	14	Couture de boutonsnières	48
Changement de pied-de-biche	14	Couture de boutons.....	50
Changement de l'aiguille	15	Couture de fermetures à glissière	51
Aiguilles	15	Centrer la fermeture	51
Broches porte-bobine et porte-bobines	16	Raccommodage et reprisage.....	51
Enfilage du fil supérieur.....	17	Renfort (manuel).....	52
Enfile-aiguille.....	18	Points de tapering décoratifs.....	52
Coupe du fil	18	Quilting.....	53
Enfilage de l'aiguille double.....	19	Points spéciaux	54
Bobinage de la canette avec la machine enfilée.....	20	Messages contextuels	55
Bobinage de la canette avec la broche porte-bobine		Boîtes de messages contextuelles	56
verticale.....	20	Entretien de votre machine	59
Bobinage de la canette avec la broche porte-bobine		Nettoyage de la machine.....	60
repliable	21	Dépannage	61
Mise en place de la canette	21		
Tension du fil (650).....	21		
Tension automatique du fil (670/690Q)	21		
Tension de fil correcte et incorrecte	22		
EXCLUSIVE SENSOR SYSTEM™ (ESS)	22		
Pression du pied-de-biche	22		
Levage du pied-de-biche Sensitif	22		
Commencer à coudre	22		
Utilisation de votre Opal™ 650	23		
Panneau de fonction (650).....	24		
Fonctions du panneau tactile	25		
Mode Couture (650)	26		
Sélection d'un point	28		
Sélectionner une police	28		
Programmer la 650	29		
Menu Mes Points	31		
Menu RÉGLAGES	32		

Remarque : les modèles de machine seront simplement appelés 690Q, 670 et 650 dans ce guide de l'utilisateur.

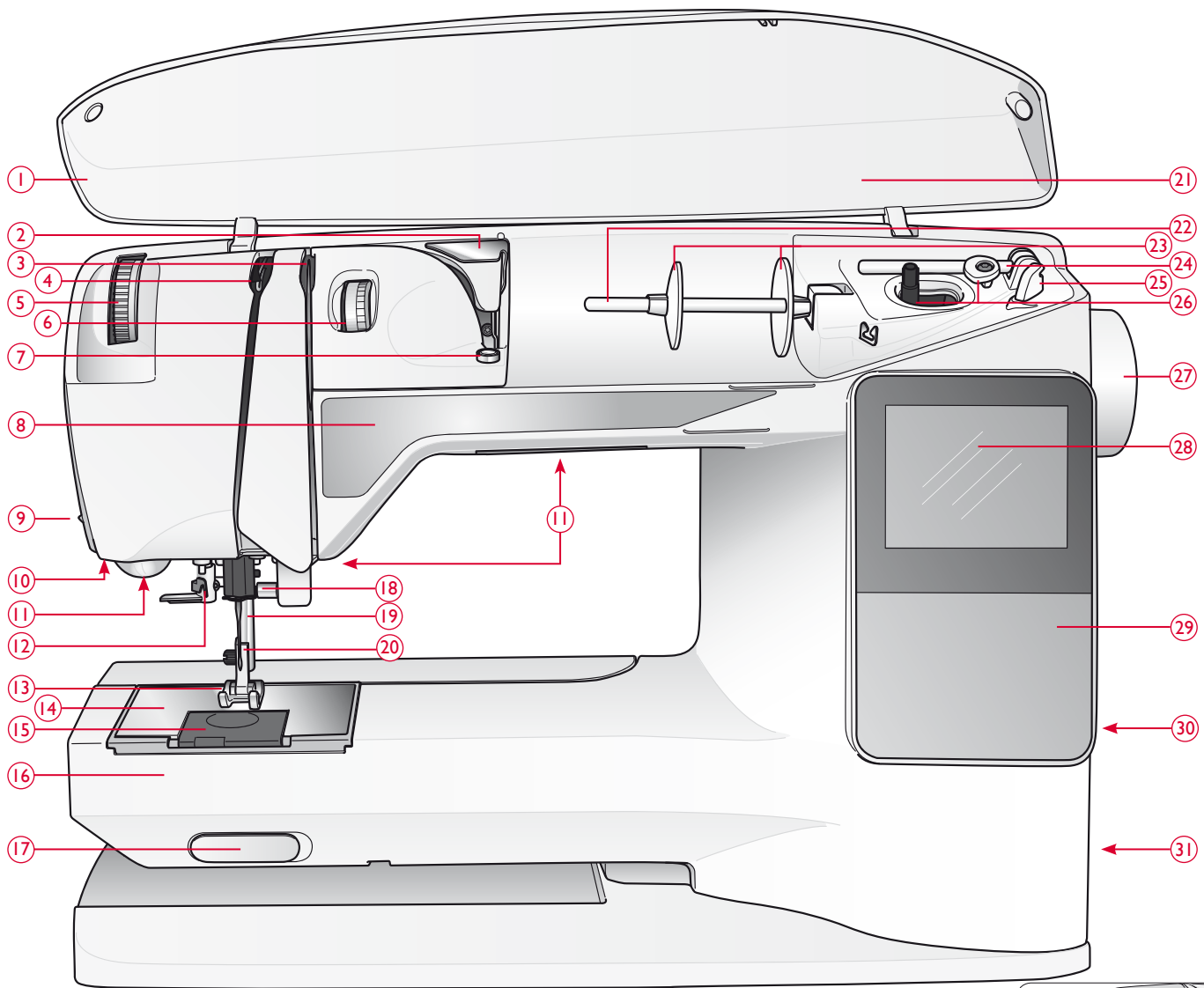

PRÉSENTATION DE LA MACHINE

- | | | |
|---|---|--|
| 1. Capot | 15. Couverture de la canette | |
| 2. Guide de pré-tension du fil | 16. Bras libre | |
| 3. Disques de tension du fil | 17. Interrupteur d'abaissement des griffes d'entraînement | |
| 4. Releveur de fil | 18. Barre à aiguille avec vis de serrage d'aiguille | |
| 5. Bouton de pression du pied-de-biche (650/670) | 19. Barre de pied-de-biche | |
| 6. Bouton de tension du fil (650 uniquement) | 20. Support de pied-de-biche | |
| 7. Tension du fil pour bobinage de canette | 21. Vue d'ensemble des points | |
| 8. Panneau de fonctions | 22. Broche porte-bobine | |
| 9. Coupe-fil | 23. Porte-bobines | |
| 10. Prise du pied senseur 1 étape pour boutonnières | 24. Broche porte-bobine repliable | |
| 11. Voyants LED | 25. Coupe-fil pour fil de canette | |
| 12. Enfile-aiguille | 26. Axe du bobineur de canette, butée de canette | |
| 13. Pied-de-biche | 27. Volant | |
| 14. Plaque à aiguilles | 28. Écran graphique (650)/ Écran tactile (670/690Q) | |
| | | 29. Panneau de fonctions (650) |
| | | 30. Porte-stylet (690Q) |
| | | 31. Interrupteur ON/OFF, branchement du câble d'alimentation et de la pédale de commande |
| | | 32. Poignée |
| | | 33. Levier de pied-de-biche (650/670) |

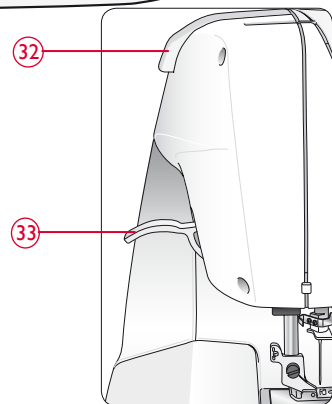

ACCESSOIRES INCLUS

Pieds-de-biche



Pied utilitaire A

Installé sur la machine à la livraison. Ce pied est principalement utilisé pour la couture en points droits et en points zigzag, avec une longueur de point supérieure à 1.0.



Pied utilitaire B

Pour coudre des points décoratifs, des points de zigzag courts et d'autres points utilitaires de moins de 1,0 mm de longueur, utilisez ce pied. Le tunnel situé sous le pied est conçu pour passer en douceur au-dessus des points.



Pied pour boutonnières C

Ce pied est utilisé pour coudre les boutonnières pas à pas. Utilisez les lignes de guidage sur l'ergot du pied pour positionner le bord du vêtement. Les deux tunnels situés sous le pied permettent de passer en douceur par-dessus les colonnes de la boutonnière. Le doigt situé à l'arrière du pied tient les cordons pour les boutonnières gansées.



Pied pour ourlet invisible D

Ce pied s'utilise pour les points d'ourlet invisible. Le bord intérieur de ce pied guide le tissu. La base du pied est conçue pour suivre le bord de l'ourlet.



Pied pour fermeture à glissière E

Ce pied peut être posé à droite ou à gauche de l'aiguille, pour faciliter la couture près du bord des dents de la fermeture. Déplacez la position de l'aiguille à droite ou à gauche pour coudre plus près des dents de la fermeture à glissière ou pour couvrir de gros cordonnets.



Pied bordeur J

Ce pied s'utilise pour le surfilage et l'assemblage/surfilage. Les points se forment au-dessus de la cheville, ce qui empêche le bord du tissu de faire des plis.

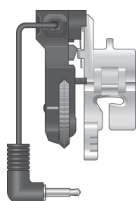

Pied Sensor I étape pour boutonnières

Quand il est posé sur la machine, la boutonnière est cousue sur une longueur adaptée à la taille du bouton renseignée dans la machine.



Semelle anti-adhésive

Si vous cousez sur de la mousse, du vinyle, du plastique ou du cuir, le tissu pourrait coller au pied et empêcher la machine à coudre de l'entraîner correctement. Lorsque vous utilisez l'une des matières ci-dessus, cousez sur une chute de tissu pour vous assurer que l'entraînement se fait de manière régulière. Si ce n'est pas le cas, fixez les semelles anti-adhésives sous le pied-de-biche.

Pieds-de-biche supplémentaires pour la 690Q

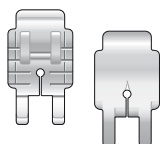

Pied P pour patchwork 1/4"

Ce pied s'utilise pour assembler des blocs de quilt. Lignes rouges de repère de 6 mm (1/4") et points de pivotement de 3 mm (1/8") devant et derrière l'aiguille.



Pied ouvert transparent

Pour les appliqués au point fantaisie, les points de tapering et les points décoratifs. Le tunnel situé sous le pied permet de passer sur les points pour entraîner le tissu en douceur. La transparence du pied et son ouverture à l'avant offrent une meilleure visibilité pour plus de précision.

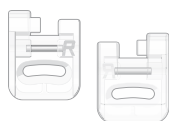

Pied pour broderie/reprisage R

Ce pied est destiné à la broderie, au quilting et à la couture en piqué libre.

1. Découvit
2. Brosse
3. Tournevis
4. Rond de feutrine (2)
5. Outil multi-usage/Plaque élévatrice de bouton (690Q, en option avec 650/670, n° réf. 4131056-01)
6. Canettes (5)
7. Stylet (670/690Q)
8. Guide de bordure / patchwork (690Q, en option avec 650/670, n° réf. 4126019-45)
9. 2 grands porte-bobines (sur la machine à la livraison)
10. Porte-bobine moyen (sur la machine à la livraison)
11. Petit porte-bobine

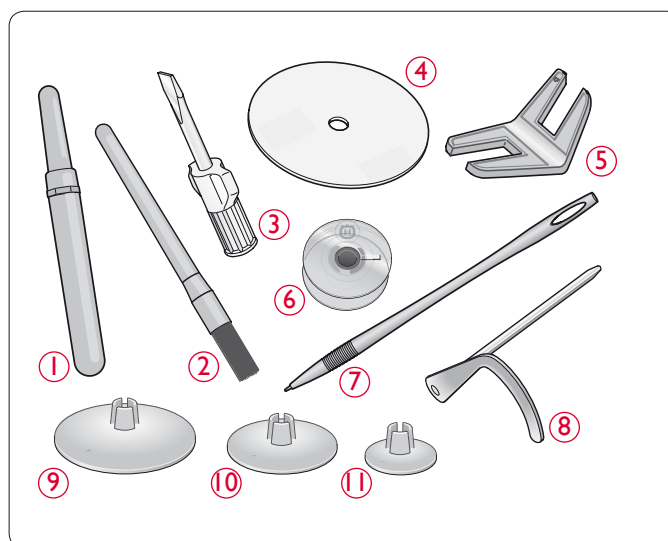

Accessoires inclus – non illustrés

Fil



















Mallette de transport (sur la machine à la livraison)

















Pédale, Cordon d'alimentation

Carte de garantie

Aiguilles

TABLEAU DE POINTS – POINTS UTILITAIRES

Point	N° de point		Nom du point	Recommandation - pied-de-biche	Application
	670/690Q	650			
	1	1	Point droit, aiguille au milieu	A/B	Pour tous types de couture. Sélectionnez l'une des 29 positions d'aiguille.
	2	2	Point extensible, aiguille à gauche	A/B	Pour les coutures dans du tissu maille et extensible.
	3	3	Point droit renforcé, aiguille au milieu	A/B	Pour les coutures qui souffrent beaucoup. Triple et élastique pour coutures renforcées. À utiliser pour renforcer ou surpiquer les vêtements de sport et de travail. Pour la surpiquûre, augmentez la longueur du point.
	4	–	Point droit avec FIX	A/B	Commence et finit avec une couture en avant et en arrière.
	5	4	Zigzag	A/B	Pour le travail d'application, les bords en dentelle, la couture de bandes, etc. Le point est augmenté de la même largeur à gauche et à droite.
	6	5	Zigzag trois points	A/B	Pour le reprisage, la couture de pièces et d'élastiques. Convient aux tissus fins et de moyenne épaisseur.
	7	6	Zigzag deux points	A/B	Pour assembler deux morceaux de tissu avec des bords surfilés et pour les fronces élastiques.
	8	7	Zigzag renforcé	B	Pour assembler un tissu bord à bord ou le chevauchement dans du cuir. Pour les coutures décoratives.
	9	8	Point de bâti	A/B	Pour assembler deux morceaux de tissu avec un point long (réduire la tension du fil conformément aux recommandations affichées à l'écran (650)).
	10	–	Point droit de bâti	A	À utiliser avec la pédale pour bâtir des couches de tissu ensemble. Abaissez les griffes d'entraînement. Cousez un point, levez le pied-de-biche et déplacez le tissu. Abaissez le pied-de-biche et piquez le point suivant. Recommencez jusqu'à ce que le bâti soit fait.
	11	9	Point de surfilage	J	Assemblage et surfilage en une seule fois le long d'un bord ou à découper ensuite. Pour tissus fins extensibles et tissés.
	12	10	Point d'assemblage surfilage pour stretch	B	Assemblage et surfilage en une seule fois le long d'un bord ou à découper ensuite. Pour tissus extensibles d'épaisseur moyenne et moyens/épais.
	13	11	Point overlock double	B	Assemblage et surfilage en une seule fois le long d'un bord ou à découper ensuite. Pour tissus extensibles épais et tissés épais.
	14	12	Point Overlock	B	Assemblage et surfilage en une seule fois le long d'un bord ou à découper ensuite. Pour les tissus extensibles de moyenne épaisseur.
	15	13	Point de coulisse/élastique	B	Pour le chevauchement des coutures dans du tricot. Pour coudre une « enveloppe » sur un élastique fin.
	16	14	Point élastique ou smock	A/B	Cousez deux rangées de fil élastique pour faire des fronces élastiques.
	17	15	Point flatlock	B	Ourlets décoratifs et couture chevauchées, ceintures et bandes. Pour tissus extensibles moyens/épais.
	18	16	Point d'ourlet invisible extensible	D	Ourlets invisibles dans des tissus extensibles moyens et épais.
	19	17	Ourlet invisible dans du tissé	D	Ourlets invisibles dans des tissus tissés moyens et épais.

Point	N° de point		Nom du point	Recommandation - pied-de-biche	Application
	670/690Q	650			
	20	18	Point de fronces	A/B	Pour assembler deux morceaux de tissu avec des bords surfilés et pour les fronces élastiques.
	21	–	Point de reprisage (d'un côté à l'autre)	A	Pour réparer les petites déchirures.
	22	19	Point de raccommodage (avant et arrière)	A/B	Pour raccommoder et reprendre de petits trous dans les vêtements de travail, les jeans, les nappes et autres. Cousez sur le trou, appuyez sur marche arrière pour un raccommodage en continu et un arrêt automatique.
	23	20	Renfort (manuel)	A/B	Pour renforcer les poches, les ouvertures de chemises, les boucles de ceinture ainsi que la partie inférieure des fermetures à glissière.
	24	–	Point de boucle de ceinture	A	Pour fixer les boucles de ceinture.
	25	21	Boutonnière à renfort	Pied senseur 1 étape pour boutonnières C	Boutonnière standard pour la plupart des épaisseurs de tissu.
	26	22	Boutonnière ronde	Pied senseur 1 étape pour boutonnières C	Pour les chemisiers et les vêtements d'enfants.
	27	23	Boutonnière moyenne renforcée	C	Pour tissus d'épaisseur moyenne et épais
	28	24	Boutonnière traditionnelle	Pied senseur 1 étape pour boutonnières C	Pour un « aspect fait main » sur les tissus fins et délicats. <i>Astuce : Pour les boutonnières de jeans, augmentez la longueur et la largeur de la boutonnière. Utilisez un fil plus gros.</i>
	29	25	Boutonnière à oeillet	Pied senseur 1 étape pour boutonnières C	Pour les vestes tailleur, les manteaux, etc.
	30	26	Boutonnière renforcée grande résistance	Pied senseur 1 étape pour boutonnières C	Avec renforts renforcés.
	31	27	Boutonnière point droit pour cuir	A/B	Pour le cuir et le daim.
	32	28	Œillet	B	Pour les ceintures, la dentelle, etc.
	33	29	Couture automatique de bouton	Sans pied-de-biche	Pour coudre des boutons. Réglez le nombre de points sur l'écran graphique/écran tactile.
	34	30	Point satin, étroit	B	Pour les appliqués, la couture sur les dentelles et les bords bruts. Pour tissus fins et d'épaisseur moyenne.
	35	31	Point satin, moyen	B	Pour les appliqués, la couture sur les dentelles et les bords bruts. Pour tissus fins et d'épaisseur moyenne.
	36	32	Point satin, large	B	Pour les appliqués, la couture sur les dentelles et les bords bruts. Pour les tissus épais.

VUE D'ENSEMBLE DES POINTS

Les points encadrés en rouge peuvent être utilisés pour faire du tapering. Ces mêmes points sont signalés en bleu sur le couvercle (690Q).

690Q

670

650

POLICES

Block

ABCDEFGHIJKLMNOPQRSTUVWXYZ
abcdefghijklmnopqrstuvwxyz
1234567890 Æ æ Ø ø à

RSTUÜVWXYZ Å Ä Ö - , _
rstuüvwxyz å ä ö @ , _
á ç è é ê í ó ù ú Ñ ñ ß & ? ! ' . _

Brush Line (670/690Q)

ABCDEFGHIJKLMNOPQRSTUVWXYZ
abcdefghijklmnopqrstuvwxyz
1234567890 Æ æ Ø ø à

RSTUÜVWXYZ Å Ä Ö - , _
rstuüvwxyz å ä ö @ , _
á ç è é ê í ó ù ú Ñ ñ ß & ? ! ' . _

Cyrillic et Hiragana

Polices russes et japonaises. Voir les polices sur l'écran graphique/tactile de votre machine à coudre.



PRÉPARATIFS DE COUTURE



DÉBALLAGE

1. Placez la machine sur une surface solide et plate, retirez l'emballage et enlevez la housse.
2. Retirez le matériau d'emballage et la pédale.
3. La machine est livrée avec un sachet d'accessoires, un cordon d'alimentation et un cordon pour la pédale.
4. Essuyez la machine, en particulier autour de l'aiguille et de la plaque à aiguille, afin d'ôter d'éventuelles poussières avant de coudre.

Remarque : votre machine à coudre HUSQVARNA VIKING® OPAL™ est réglée pour vous donner le meilleur fini de point à une température ambiante normale. Les températures extrêmement élevées ou basses peuvent affecter le résultat de couture.

RANGEMENT DE LA MACHINE APRÈS LA COUTURE

1. Appuyez sur l'interrupteur ON/OFF pour le mettre sur OFF.
2. Débranchez le cordon de la prise murale, puis de la machine.
3. Débranchez le cordon de pédale de la machine. Enroulez le cordon de la pédale et placez-le dans l'espace prévu à cet effet sous la pédale.
4. Vérifiez que tous les accessoires sont bien dans la boîte à accessoires. Faites glisser la boîte sur la machine derrière le bras libre.
5. Placez la pédale dans l'espace situé au-dessus du bras libre.
6. Mettez la housse.

COFFRET À ACCESSOIRES

Rangez les pieds-de-biche, canettes, aiguilles et autres accessoires dans le coffret à accessoires pour y accéder facilement.

Laissez le coffret à accessoires sur la machine pour avoir une plus grande surface de travail plane.

Remarque : la machine à coudre OPAL™ 690Q est livrée avec un coffret amovible pour y ranger les pieds-de-biche, les canettes et vos accessoires.

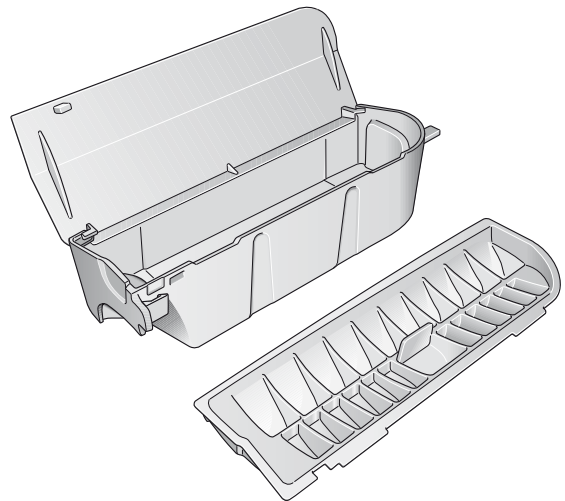

UTILISATION DU BRAS LIBRE

Glissez la boîte à accessoires sur la gauche quand vous voulez l'enlever et utiliser le bras libre.

Utilisez le bras libre pour faciliter la couture des jambes de pantalons et des ourlets de manche.

Pour remettre le coffret à accessoires, faites-le glisser sur la machine jusqu'à ce qu'il soit en place.

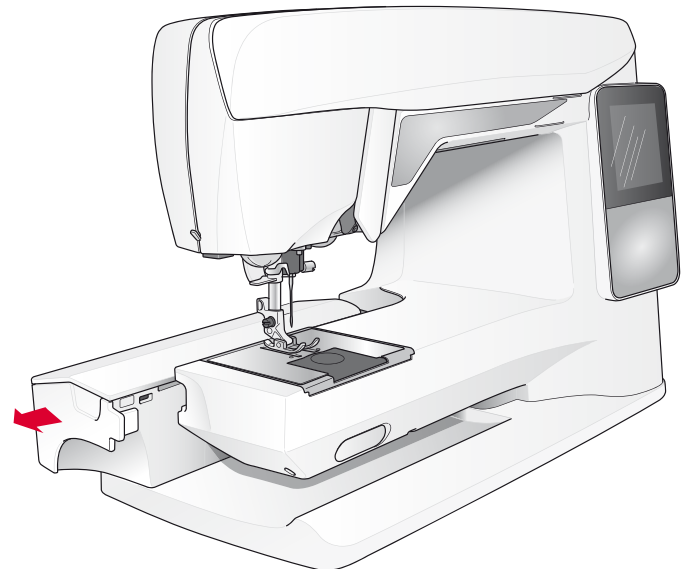

BRANCHEMENT DU CORDON DE LA PÉDALE DE COMMANDE

Parmi les accessoires fournis, vous trouverez le cordon de la pédale de commande et le câble d'alimentation. Le branchement du cordon de pédale sur la pédale n'est nécessaire que la première fois où vous utilisez la machine.

1. Sortez le cordon de pédale. Retournez la pédale. Branchez le cordon dans la prise, à l'intérieur de l'espace prévu à cet effet dans la pédale. Enfoncez-le fermement pour vous assurer qu'il est bien connecté.
2. Faites passer le cordon dans la fente sous la pédale.

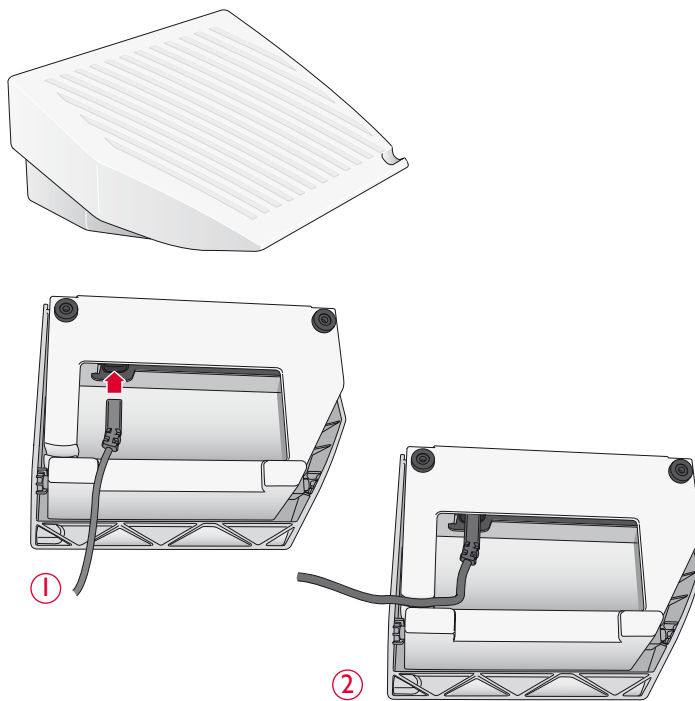

CONNECTER LE CORDON D'ALIMENTATION ET LA PÉDALE

Sur la face inférieure de la machine, vous pouvez lire des informations concernant l'alimentation électrique (V) et la fréquence (Hz).

Avant de brancher la pédale de commande, vérifiez qu'elle est bien du type « FR2 » (voir sous la pédale).

1. Branchez le cordon de la pédale de commande dans la prise en bas à droite de la machine.
2. Branchez le cordon d'alimentation dans la prise arrière en bas à droite de la machine.
3. Mettez l'interrupteur ON/OFF sur ON pour allumer l'alimentation et l'éclairage.

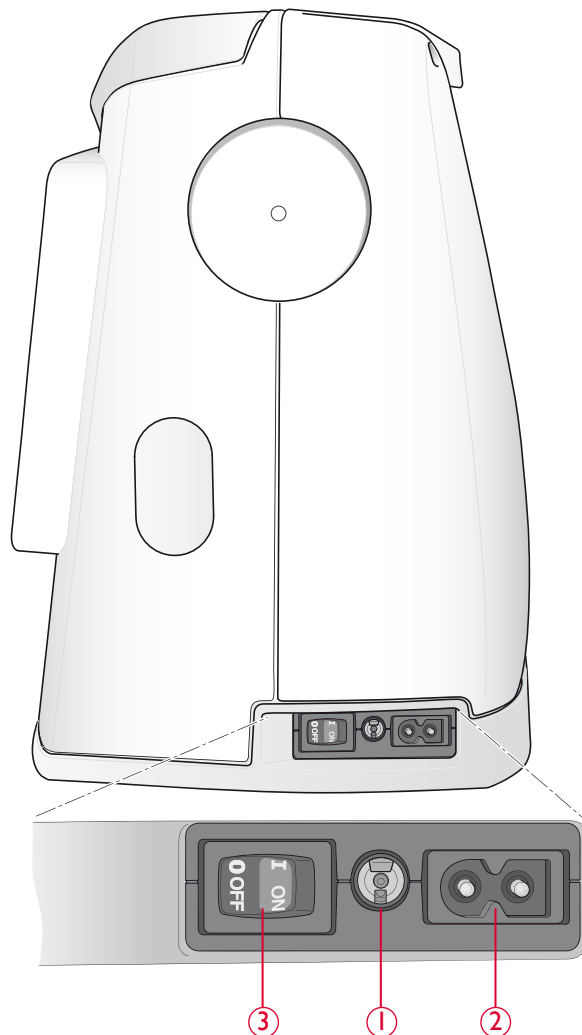

Pour les États-Unis et le Canada

Cette machine à coudre est équipée d'une prise polarisée à sens unique (une fiche est plus large que l'autre), Afin de réduire le risque d'électrocution, cette prise est destinée à être adaptée dans une prise polarisée à sens unique. Si les fiches ne rentrent pas totalement dans la prise, retournez-les. Si elle ne s'adapte toujours pas, contactez un électricien qualifié pour qu'il installe une prise correcte. Attention ! Toute modification de la prise est à proscrire !

ABAISSMENT DES GRIFFES D'ENTRAÎNEMENT

Les griffes d'entraînement s'abaissent quand vous placez l'interrupteur, situé sur l'avant du bras libre, à droite. Placez l'interrupteur sur la gauche si vous voulez relever les griffes d'entraînement. Les griffes d'entraînement se relèvent quand vous commencez à coudre. Elles doivent être abaissées pour coudre les boutons et pour la couture en piqué libre.

PRESSION DU PIED-DE-BICHE (650/670)

La pression normale du pied-de-biche est autour de cinq. Plus le chiffre est élevé, plus le pied-de-biche exerce de pression sur le tissu. Les tricots et les tissus souples doivent être cousus avec une faible pression.

La pression du pied-de-biche est réglée à l'aide du bouton situé sous le couvercle. Lorsque vous réglez la pression, abaissez d'abord le pied-de-biche.

Remarque : sur la 690Q, la pression du pied-de-biche se règle automatiquement.

RELEVER ET ABAISSER LE PIED-DE-BICHE (650/670)

Le pied-de-biche se lève ou s'abaisse avec le levier de pied-de-biche (A). Le pied-de-biche doit être abaissé lors de la couture.

Lorsque vous levez le levier du pied-de-biche et que vous le poussez ensuite davantage vers le haut, le pied-de-biche atteint alors en position extra haute et vous permet de faire glisser des ouvrages très épais en dessous.

RELEVER ET ABAISSER LE PIED-DE-BICHE (690Q)

Appuyez sur le bouton de position haute/extra-haute du pied-de-biche pour relever le pied. Appuyez une deuxième fois sur le bouton pour que le pied se relève sur la position extra-haute, afin de faciliter la mise en place et le retrait des tissus épais ou molletonnés et des molletons sous le pied-de-biche.

Appuyez sur le bouton d'abaissement et pivotement du pied-de-biche pour abaisser le pied complètement et que la machine maintienne fermement le tissu. Appuyez de nouveau sur le bouton d'abaissement du pied-de-biche pour relever le pied sur sa position de pivotement ou de flottement au-dessus du tissu pour en faciliter le positionnement.

Vous pouvez aussi abaisser le pied-de-biche en appuyant sur votre pédale.

CHANGEMENT DE PIED-DE-BICHE

⚠ Appuyez sur l'interrupteur ON/OFF pour le mettre en position OFF.

1. Assurez-vous que le pied-de-biche est relevé et que l'aiguille est dans sa position la plus haute. Tirez le pied-de-biche vers vous.
2. Alignez le croisillon sur le pied avec le creux dans le support du pied-de-biche. Appuyez vers l'arrière jusqu'à ce que le pied s'enclenche.

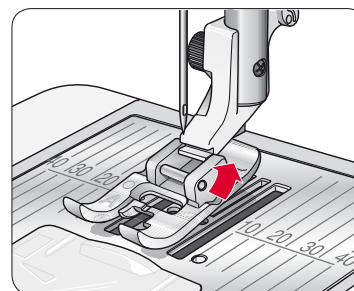
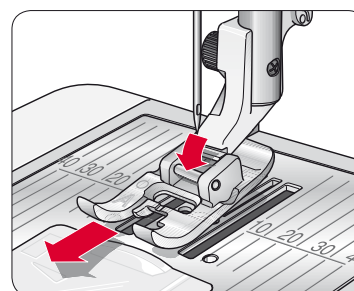
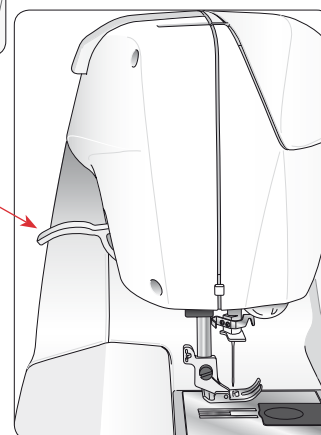
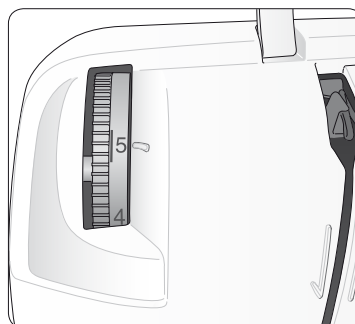
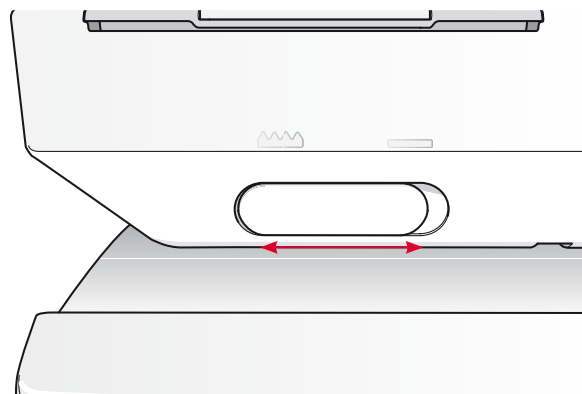

CHANGEMENT DE L'AIGUILLE

 Appuyez sur l'interrupteur ON/OFF pour le mettre en position OFF.

1. Desserrez la vis de serrage d'aiguille à l'aide du tournevis.
2. Retirez l'aiguille.
3. Poussez la nouvelle aiguille vers le haut, avec le côté plat vers l'arrière, jusqu'à ce qu'elle ne puisse pas aller plus haut.
4. Utilisez le tournevis pour bien resserrer la vis.

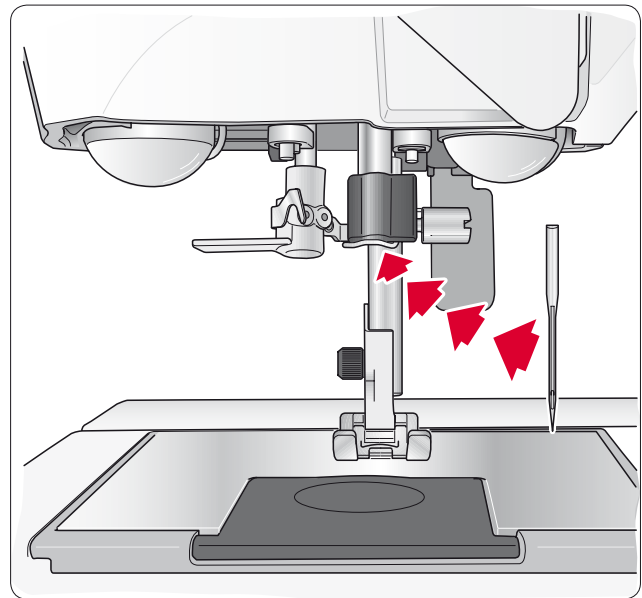

AIGUILLES

L'aiguille de la machine à coudre joue un rôle important dans une couture réussie. Pour être sûrs d'avoir une aiguille de qualité, nous recommandons les aiguilles du système 130/705H.

Aiguille universelle (A)

Les aiguilles universelles ont une pointe légèrement arrondie et existent dans de nombreuses tailles. Pour la couture générale dans la plupart des types et épaisseurs de tissus.

Aiguille pour tissu extensible (B)

Les aiguilles pour tissu extensible ont une tige spéciale afin d'éviter de sauter des points quand le tissu est extensible. Pour le tricot, les costumes de bain, le polaire, les daims et les cuirs synthétiques. Marquées par une bande jaune.

Aiguille à denim (C)

Les aiguilles à denim ont une pointe effilée pour pénétrer dans les tissés serrés sans tordre l'aiguille. Pour le canevas, le denim, les microfibres. Marquées par une bande bleue.

Astuce : Obtenez davantage d'informations sur les différentes aiguilles dans le Guide de l'utilisateur des accessoires HUSQVARNA VIKING® sur www.husqvarnaviking.com.

Remarque : changez souvent les aiguilles. Utilisez toujours une aiguille droite avec une pointe en bon état (1). Une aiguille endommagée (2) peut provoquer des sauts de points et la rupture de l'aiguille ou du fil. Une aiguille défectueuse peut également endommager la plaque à aiguille.

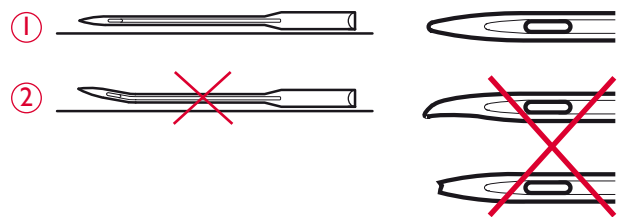
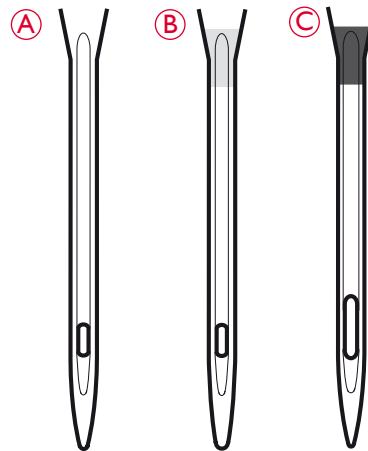

BROCHES PORTE-BOBINE ET PORTE-BOBINES

Votre machine à coudre est équipée de deux broches porte-bobine, une broche principale et une broche repliable. Les broches porte-bobine sont conçues pour tous les types de fils. La broche porte-bobine principale est réglable et peut être utilisée en position horizontale (le fil se déroule de la bobine qui reste immobile) ou en position verticale (la bobine de fil tourne). Utilisez la position horizontale pour tous les fils à coudre normaux et la position verticale pour les grandes bobines ou les fils spéciaux.

Position horizontale

Position horizontale

Placez un porte-bobine et la bobine de fil sur la broche porte-bobine. Assurez-vous que le fil se débobine dans le sens inverse des aiguilles d'une montre et glisse sur un deuxième porte-bobine. Utilisez un porte-bobine un peu plus grand que la bobine de fil.

Le côté plat du porte-bobine doit être appuyé fermement contre la bobine. Il ne doit pas y avoir d'espace entre le porte-bobine et la bobine de fil.

Un petit porte-bobine est inclus parmi les accessoires de votre machine. Le petit porte-bobine peut être utilisé pour les bobines de fil de petite taille.

Remarque : toutes les bobines de fil ne sont pas fabriquées de la même façon. Si vous avez des problèmes avec le fil, faites-le tourner dans l'autre sens ou utilisez la position verticale.

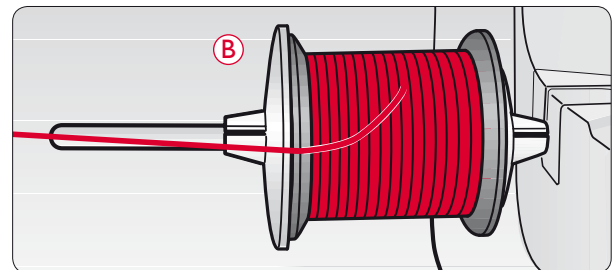
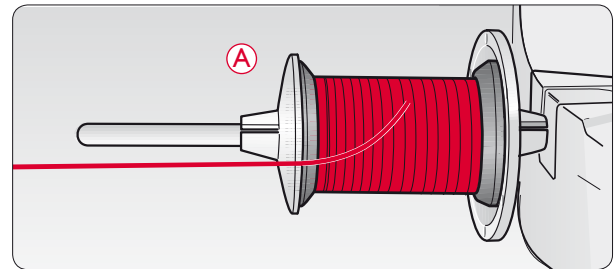

Position verticale

Relevez la broche porte-bobine complètement à la verticale. Bloquez-la sur cette position en appuyant légèrement dessus. Faites glisser le grand porte-bobine. Pour les bobines plus petites que le porte-bobine de taille moyenne ou lorsque vous utilisez des fils spéciaux, placez un rond de feutrine sous la bobine de fil pour empêcher le fil de se dérouler trop vite. Pour les bobines plus grandes, il n'est pas nécessaire d'utiliser le rond de feutrine.

Remarque : Ne placez pas de porte-bobine au-dessus de la bobine étant donné que cela empêche la bobine de tourner.

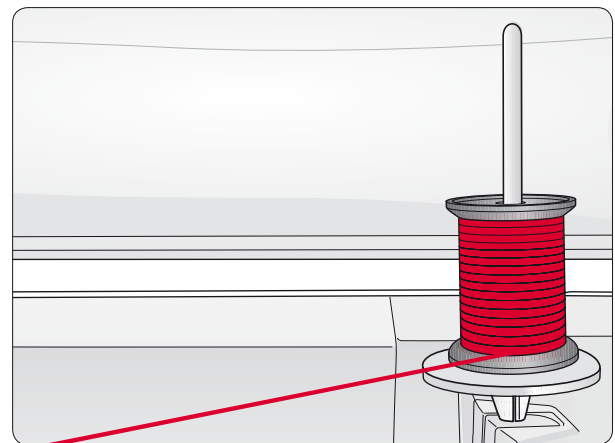

Broche porte-bobine repliable

La broche porte-bobine repliable s'emploie pour bobiner une canette à partir d'une seconde bobine de fil ou pour une deuxième bobine quand vous cousez avec une aiguille double.

Relevez la broche porte-bobine pliable vers la gauche. Placez un porte-bobine. Pour les bobines plus petites que le porte-bobine de taille moyenne, placez un rond de feutrine sous la bobine de fil pour empêcher le fil de se dérouler trop vite. Pour les bobines plus grandes, il n'est pas nécessaire d'utiliser le rond de feutrine.

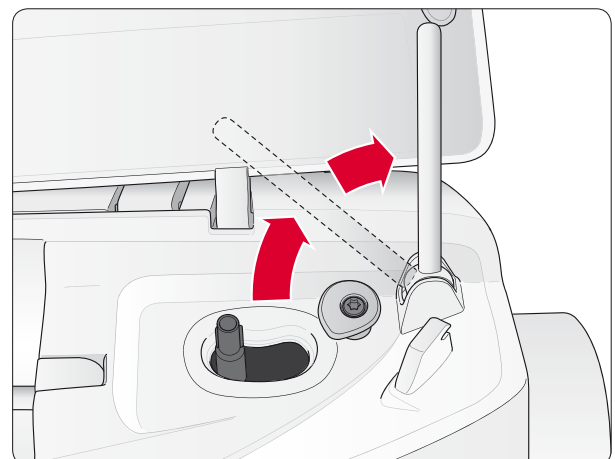

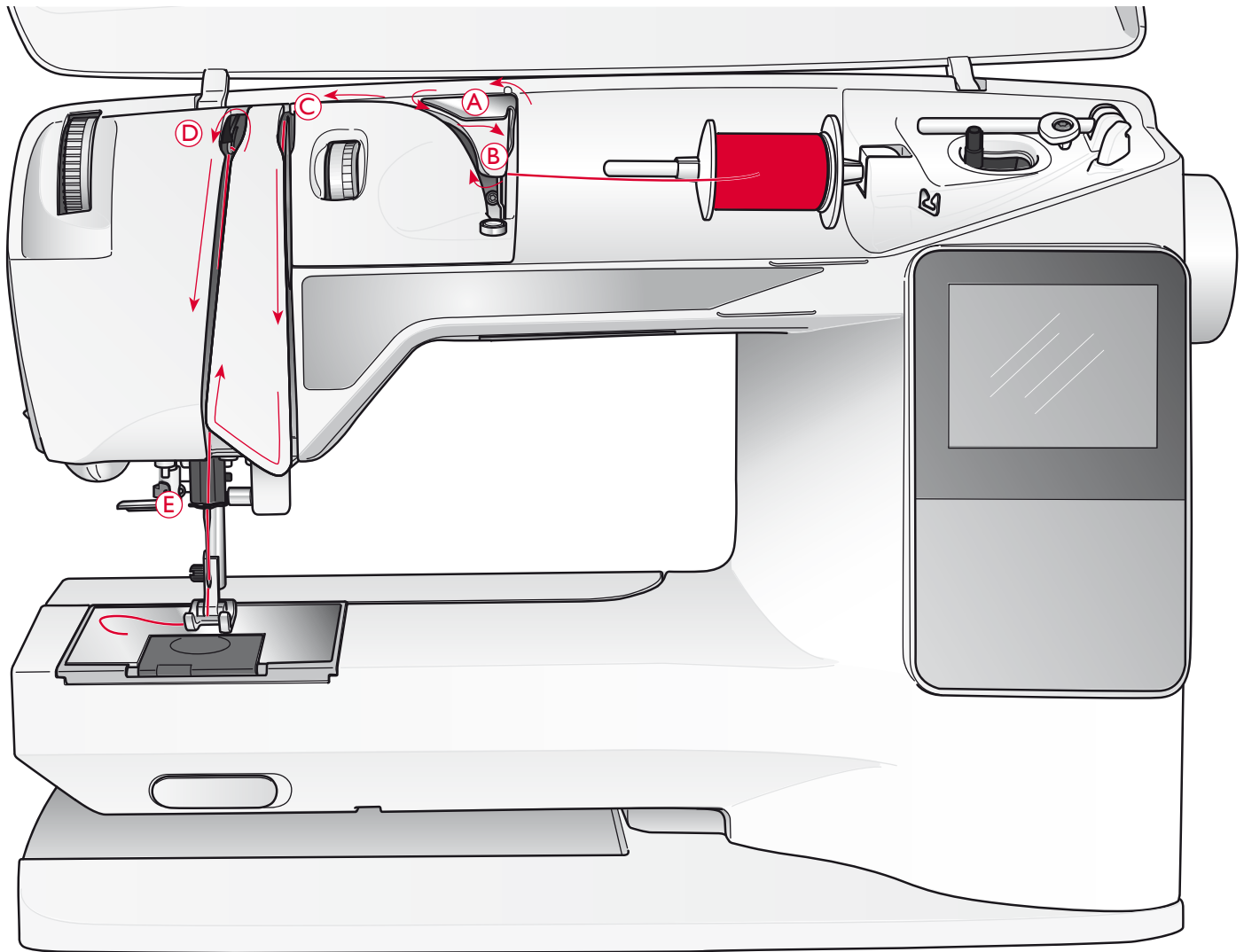

ENFILAGE DU FIL SUPÉRIEUR

Assurez-vous que le pied-de-biche et l'aiguille sont en position haute.

 Appuyez sur l'interrupteur ON/OFF pour le mettre en position OFF.

1. Placez la bobine de fil sur la broche porte-bobine, puis le porte-bobine sur la broche comme sur la figure 16.
2. *Broche porte-bobine en position horizontale :*
Passez le fil au-dessus et derrière le guide-fil de pré-tension (A) puis sous le guide-fil (B).
3. Amenez le fil vers le bas entre les disques de tension du fil (C).
4. Continuez d'enfiler dans le sens indiqué par les flèches. Passez le fil à partir de la droite dans la fente située sur le releveur de fil (D).
5. Tirez le fil vers le bas et derrière le dernier guide juste au-dessus de l'aiguille (E).

Broche porte-bobine en position verticale :

Au lieu d'amener le fil dans le guide de pré-tension (A), amenez-le directement sous le guide-fil (B).

ENFILE-AIGUILLE

L'aiguille doit être en position haute pour utiliser l'enfile-aiguille intégré. Nous vous recommandons également d'abaisser le pied-de-biche.

1. Utilisez la poignée pour abaisser l'enfile-aiguille complètement vers le bas, en attrapant le fil sous le guide (A).
2. Poussez pour amener l'enfile-aiguille vers l'avant jusqu'à ce que les brides métalliques touchent l'aiguille. Un petit crochet passe dans le chas de l'aiguille (B).
3. Placez le fil en dessous des brides devant l'aiguille, de façon à ce que le fil s'engage dans le petit crochet (C).
4. Laissez l'enfile-aiguille basculer doucement vers l'arrière. Le crochet tire le fil à travers le chas de l'aiguille et forme une boucle derrière l'aiguille.
5. Tirez la boucle du fil vers l'extérieur derrière l'aiguille. Placez le fil sous le pied-de-biche.

Remarque : L'enfile-aiguille est conçu pour être utilisé avec des aiguilles de taille 70-120. Vous ne pouvez pas utiliser l'enfile-aiguille avec des aiguilles de 60 ou moins, ni avec l'aiguille lancéolée, l'aiguille double ou l'aiguille triple, ni quand le pied senseur 1 étape pour boutonnières est installé. Certains autres accessoires en option exigent également un enfilage manuel de l'aiguille.

Lorsque vous enfilez l'aiguille manuellement, assurez-vous que l'aiguille est enfilée de l'avant vers l'arrière. La partie blanche sur le support du pied-de-biche facilite le repérage du chas de l'aiguille. Le couvercle du compartiment de canette peut être utilisé comme loupe.

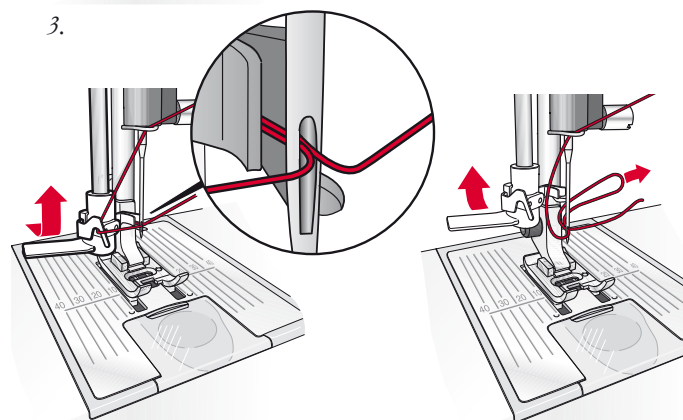
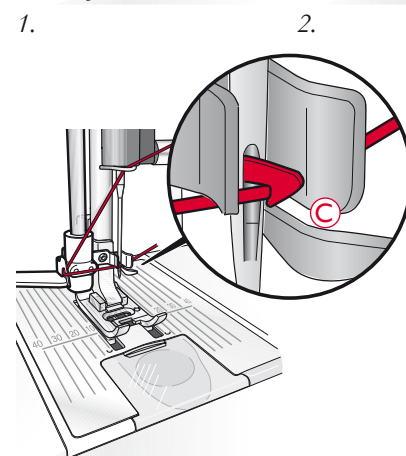
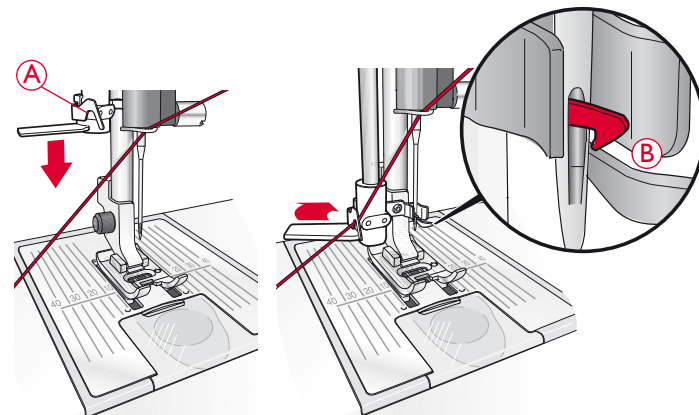

COUPE DU FIL

Une fois que vous avez fini de coudre, coupez les fils en levant le pied-de-biche et en tirant sur les fils de l'avant vers l'arrière dans le coupe-fil à gauche de la machine.

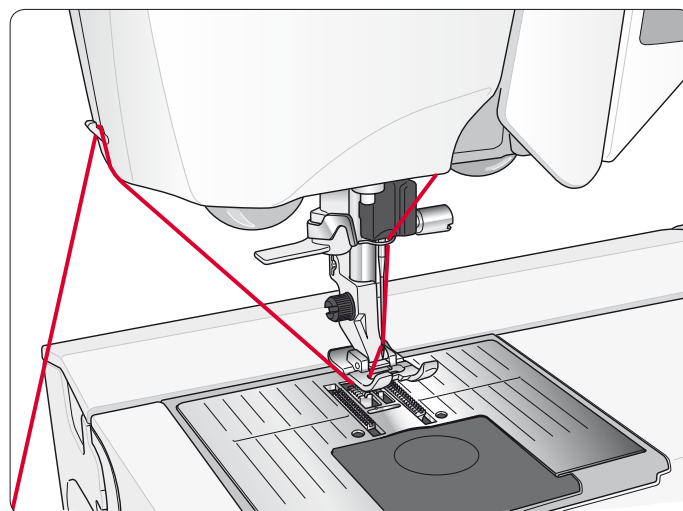

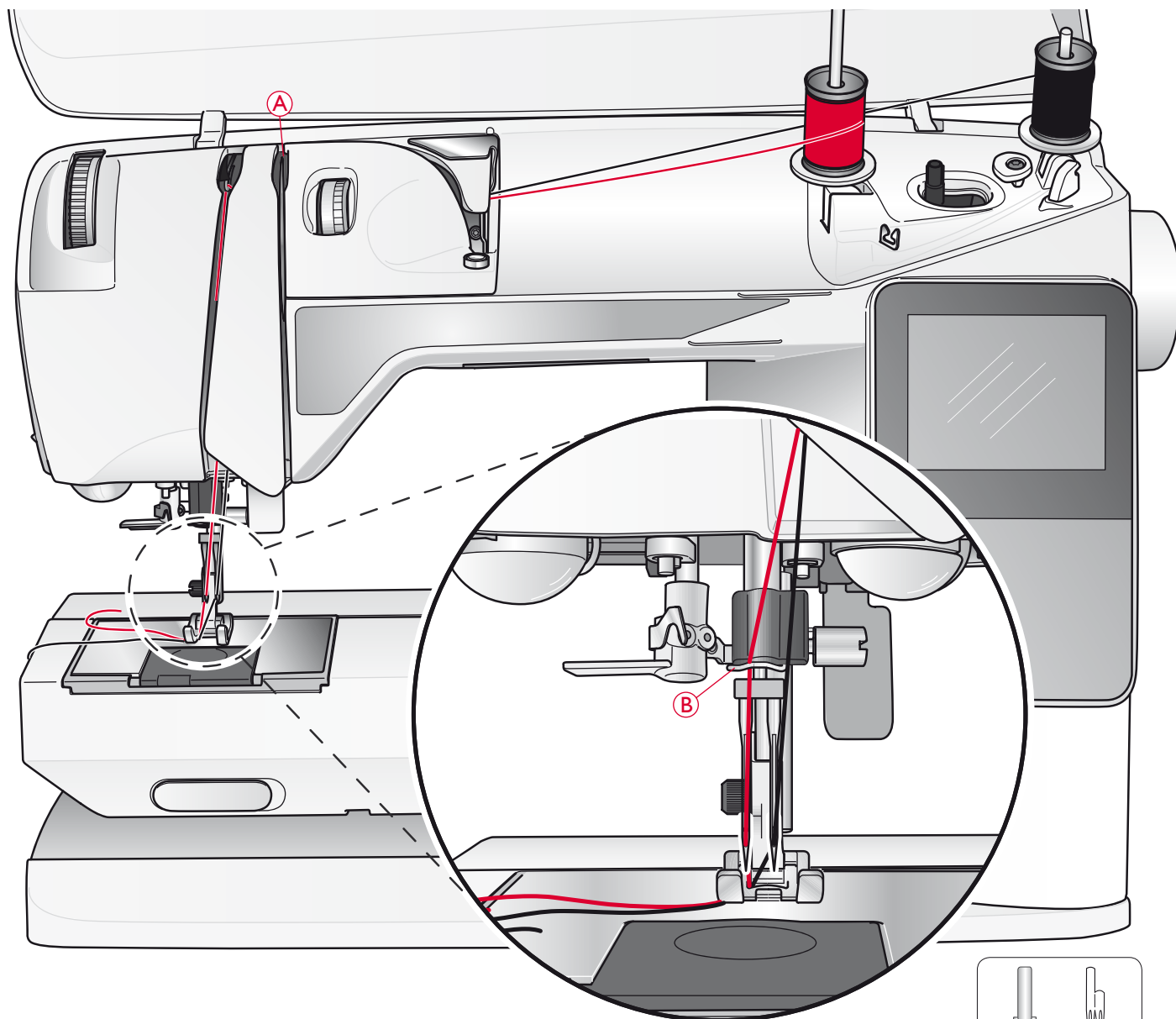

ENFILAGE DE L'AIGUILLE DOUBLE

 Appuyez sur l'interrupteur ON/OFF pour le mettre en position OFF.

1. Insérez une aiguille double.
2. Utilisez une deuxième bobine de fil ou bobinez une canette avec le fil que vous allez utiliser comme second fil supérieur.
3. Relevez la broche porte-bobine complètement à la verticale. Bloquez-la sur cette position en appuyant légèrement dessus. Placez un porte-bobine. Pour les bobines plus petites que le porte-bobine de taille moyenne, placez un rond de feutrine sous la bobine de fil.
4. Placez la première bobine de fil sur la broche porte-bobine. La bobine doit tourner dans le *sens des aiguilles d'une montre* quand le fil se déroule.
5. *Aiguille gauche* : Enfilez la machine comme décrit à la page 17. Assurez-vous que le fil se trouve entre les disques de tension de fil gauche (A). Enfilez l'aiguille de gauche à la main.

Remarque : N'utilisez que des aiguilles doubles symétriques (C). N'utilisez pas ce type d'aiguilles doubles (D), elles pourraient endommager votre machine à coudre.

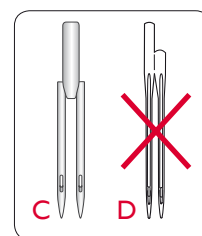

6. Sortez la broche porte-bobine repliable et faites-y glisser un porte-bobine. Pour les bobines plus petites que le porte-bobine de taille moyenne, placez un rond de feutrine sous la bobine de fil.
7. Placez le deuxième fil sur la broche porte-bobine. La deuxième bobine doit tourner dans le *sens inverse des aiguilles d'une montre* quand le fil se déroule.
8. *Aiguille droite* : Enfilez la machine comme précédemment, mais cette fois-ci le fil doit se trouver entre les disques de tension du fil de droite (A) et à l'extérieur du guide-fil d'aiguille (B). Enfilez l'aiguille de droite à la main.

Remarque : si vous utilisez des fils spéciaux (par exemple des fils métalliques), leur poids et leur surface irrégulière augmentent la tension du fil. En réduisant la tension, vous évitez le risque de casser l'aiguille.

BOBINAGE DE LA CANETTE AVEC LA MACHINE ENFILÉE

Assurez-vous que le pied-de-biche est relevé et que l'aiguille est dans sa position la plus haute.

Note ! N'utilisez pas un pied-de-biche en plastique quand vous bobinez une canette.

1. Placez une canette vide sur l'axe du bobineur en haut de la machine. La canette ne peut être posée que dans un sens, avec le logo dirigé vers le haut. Utilisez uniquement des canettes HUSQVARNA VIKING® d'origine.
2. Tirez le fil d'aiguille sous le pied-de-biche et vers la droite, en le passant dans le guide-fil (C).

3. Guidez le fil dans le trou de la canette (D), de l'intérieur vers l'extérieur.

Remarque : si vous utilisez des canettes HUSQVARNA VIKING® plus anciennes qui n'ont pas de trou, enroulez le fil sur plusieurs tours autour de la canette pour commencer.

4. Poussez l'axe du bobineur sur la droite. Un message contextuel s'affiche sur l'écran graphique/tactile. Tenez fermement le bout du fil quand vous commencez à bobiner. Appuyez sur la pédale de commande pour commencer à bobiner. Une fois le bobinage commencé, coupez le surplus de fil. Quand la canette est pleine, elle s'arrête de tourner. Ramenez l'axe du bobineur de canette à gauche, retirez la canette et coupez le fil avec le coupe-fil.

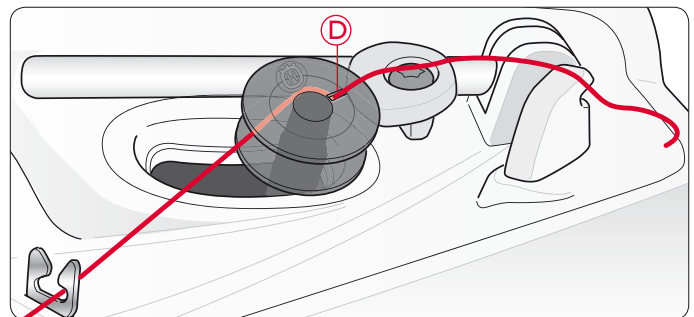
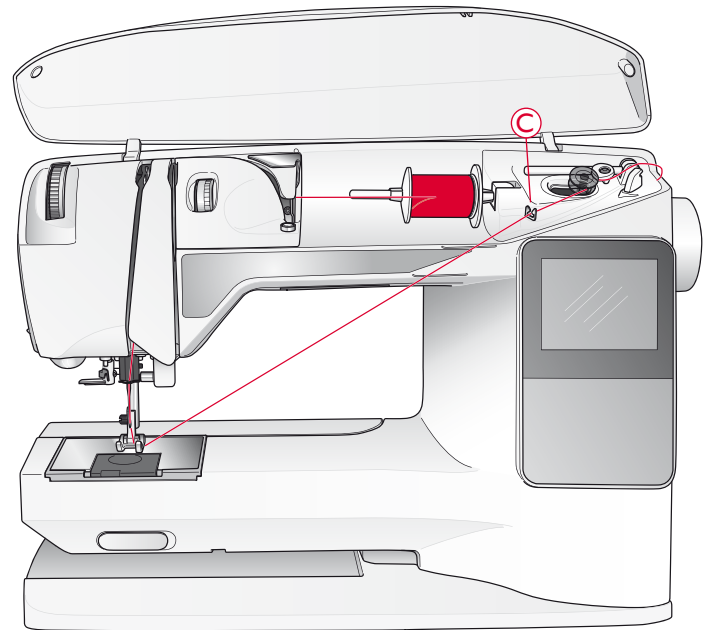

BOBINAGE DE LA CANETTE AVEC LA BROCHE PORTE-BOBINE VERTICALE

1. Placez une canette vide sur l'axe du bobineur en haut de la machine. La canette ne peut être posée que dans un sens, avec le logo dirigé vers le haut. Utilisez uniquement des canettes HUSQVARNA VIKING® d'origine.
2. Placez le grand porte-bobine et un rond de feutrine sous la bobine sur la broche porte-bobine principale placée en position verticale.

3. Amenez le fil vers le haut et derrière le guide de pré-tension du fil (A), puis vers le bas autour du disque de tension du fil (B) et au travers du guide-fil (C) comme illustré.

4. Guidez le fil dans le trou de la canette (D), de l'intérieur vers l'extérieur.

5. Poussez l'axe du bobineur sur la droite. Un message contextuel s'affiche sur l'écran graphique/tactile. Tenez fermement le bout du fil quand vous commencez à bobiner. Appuyez sur la pédale de commande pour commencer à bobiner. Une fois le bobinage commencé, coupez le surplus de fil. Quand la canette est pleine, elle s'arrête de tourner. Ramenez l'axe du bobineur de canette à gauche, retirez la canette et coupez le fil avec le coupe-fil.

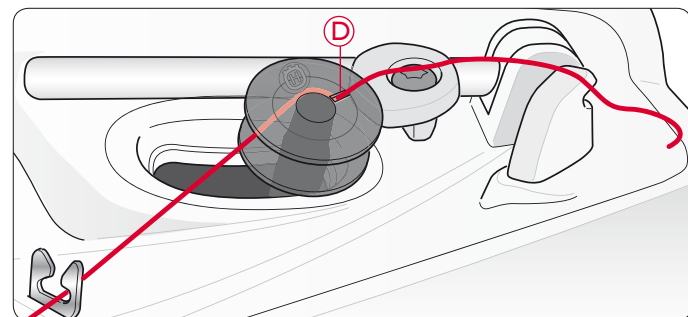
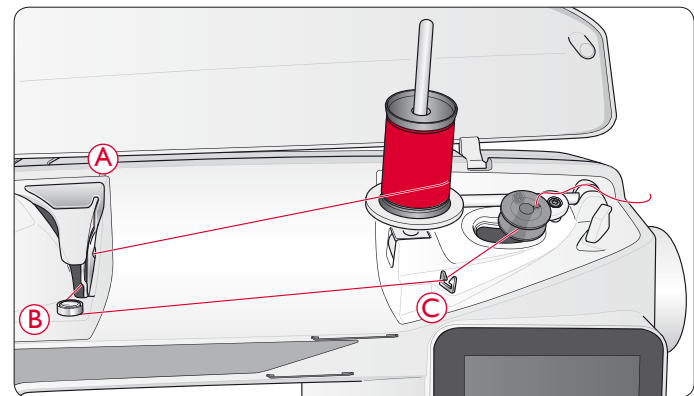

Remarque : si vous utilisez des canettes HUSQVARNA VIKING® plus anciennes qui n'ont pas de trou, enroulez le fil sur plusieurs tours dans le sens des aiguilles d'une montre autour de la canette pour commencer.

BOBINAGE DE LA CANETTE AVEC LA BROCHE PORTE-BOBINE REPLIABLE

1. Placez une canette vide sur l'axe du bobineur en haut de la machine. La canette ne peut être posée que dans un sens, avec le logo dirigé vers le haut. Utilisez uniquement des canettes HUSQVARNA VIKING® d'origine.
2. Dépliez la broche porte-bobine repliable. Placez un porte-bobine et un rond de feutrine sous la bobine.
3. Amenez le fil vers le haut et derrière le guide de pré-tension du fil (A), puis vers le bas autour du disque de tension du fil (B) et au travers du guide-fil (C) comme illustré.
4. Guidez le fil dans le trou de la canette (D), de l'intérieur vers l'extérieur.
5. Poussez l'axe du bobineur sur la droite. Un message contextuel s'affiche sur l'écran graphique/tactile. Tenez fermement le bout du fil quand vous commencez à bobiner. Appuyez sur la pédale de commande pour commencer à bobiner. Une fois le bobinage commencé, coupez le surplus de fil. Quand la canette est pleine, elle s'arrête de tourner. Ramenez l'axe du bobineur de canette à gauche, retirez la canette et coupez le fil avec le coupe-fil.

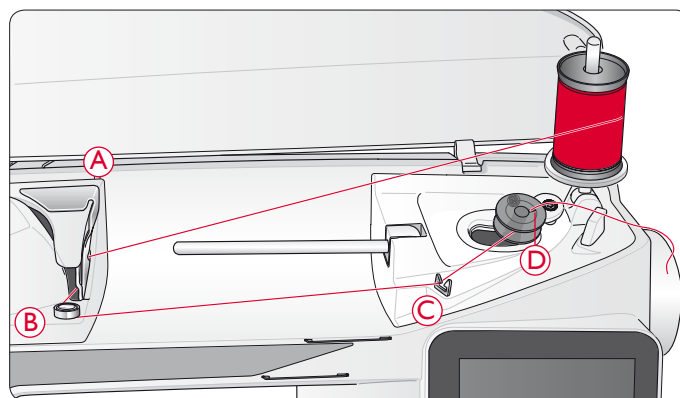

MISE EN PLACE DE LA CANETTE

 Appuyez sur l'interrupteur ON/OFF pour le mettre en position OFF.

1. Retirez le couvercle de la canette en le faisant glisser vers vous.
2. Placez la canette dans le compartiment de canette. Elle ne peut y tomber que dans un sens avec le logo dirigé vers le haut. Le fil se dévide par la gauche de la canette. La canette tourne dans le sens inverse des aiguilles d'une montre quand vous tirez sur le fil.
3. Placez votre doigt sur la canette pour l'empêcher de tourner et tirez le fil fermement vers la droite, puis vers la gauche dans le ressort de tension (E), jusqu'à ce qu'il s'enclenche dans un déclic.
4. Continuez d'enfiler autour de (F) et à droite du coupe-fil (G). Installez le couvercle de canette (H). Tirez le fil vers la gauche pour le couper (I).

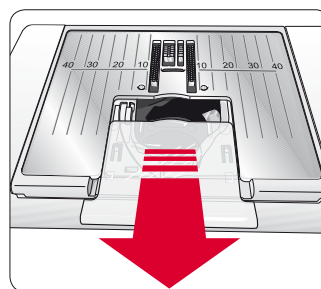

1.

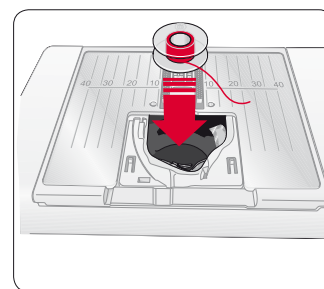

2.

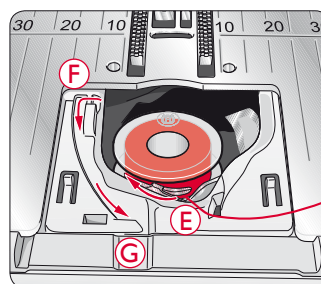

3.

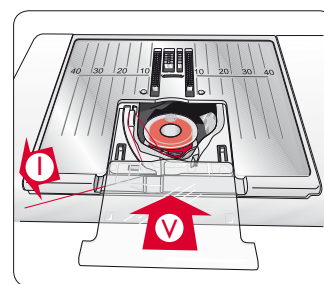

4.

TENSION DU FIL (650)

Utilisez le réglage de tension de fil supérieur recommandé à l'écran. Pour les fils spéciaux, certains tissus et/ou techniques, la tension du fil supérieur doit parfois être ajustée. Pour régler la tension, tournez le bouton de tension numéroté. Plus le nombre est élevé, plus le fil est tendu.

La tension de fil normale est réglée sur 4-6. Lors de la couture de boutons et de points fantaisie, réglez la tension de fil autour de 3. Pour la surpiqûre avec un fil épais dans du tissu épais, augmentez la tension à 7-9. La recommandation de tension du fil est toujours donnée sur l'écran graphique pour le point et le tissu sélectionnés.

Faites quelques essais sur des chutes du tissu que vous allez utiliser et vérifiez la tension.

TENSION AUTOMATIQUE DU FIL (670/690Q)

Le modèle 670/690Q se règle automatiquement sur la meilleure tension pour le point et le tissu sélectionnés. La tension du fil peut être ajustée pour les fils, techniques ou tissus spéciaux. Appuyez sur + pour augmenter et sur - pour réduire la tension du fil.

TENSION DE FIL CORRECTE ET INCORRECTE

Pour mieux comprendre le fonctionnement de la tension du fil, cousez quelques points droits avec différents réglages.

1. Commencez avec une tension trop faible, c.-à-d. réglée sur le nombre le plus bas. Le fil de canette est droit et le fil supérieur est tiré sur l'envers du tissu.
2. Si vous réglez la tension sur le nombre le plus élevé, le fil de canette est visible sur le dessus du tissu. La couture peut froncer et le fil supérieur se casser.
3. La tension du fil est correctement réglée quand les fils s'entrelacent entre les épaisseurs de tissu ou, dans le cas des points décoratifs, sur l'envers.

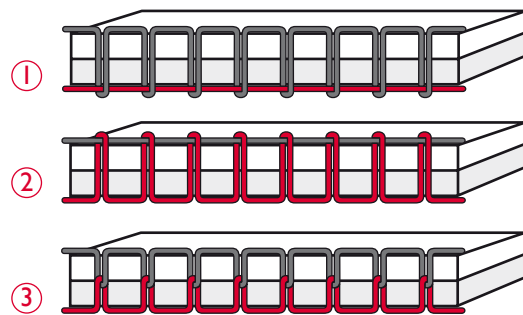

EXCLUSIVE SENSOR SYSTEM™ (ESS) (690Q)

PRESSION DU PIED-DE-BICHE

Avec le système de pression du pied senseur, le pied détecte l'épaisseur du tissu pour coudre en douceur et de manière régulière, en entraînant le tissu à la perfection.

Pour voir le réglage de la pression du pied-de-biche pour le tissu sélectionné et l'ajuster manuellement, allez au menu RÉGLAGES.

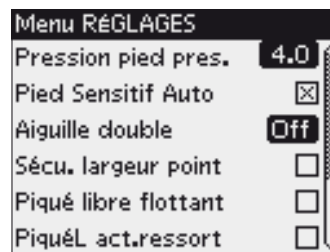

LEVAGE DU PIED-DE-BICHE SENSITIF

Le pied-de-biche de votre machine à coudre est relevé et abaissé à quatre niveaux avec les boutons de Position haute et d'Abaissement du pied Sensitif (voir page suivante).

Le pied-de-biche s'abaisse automatiquement lorsque vous commencez à coudre. Lorsque vous arrêtez de coudre avec l'aiguille en position abaissée, le pied-de-biche capte automatiquement l'épaisseur du tissu et remonte à la bonne hauteur pour "flotter" sur le tissu et pivoter. Allez au menu RÉGLAGES pour désactiver cette fonction.



COMMENCER À COUDRE

Un point droit est sélectionné par défaut, lorsque vous allumez la machine. Avant de commencer à coudre, sélectionnez votre qualité de tissu dans la fonction exclusive SEWING ADVISOR™ et réglez votre machine selon les recommandations sur l'écran graphique/tactile (page 44).

Pour commencer à coudre, placez le fil du haut et de canette sous le pied-de-biche et vers l'arrière. Pour de meilleurs résultats lorsque vous commencez au bord du tissu, placez un doigt sur les fils pour les tenir en place au moment où vous commencez.

Mettez le tissu en place sous le pied-de-biche. Si vous possédez une machine 650/670, abaissez le pied-de-biche à l'aide du releveur de pied-de-biche et appuyez sur la pédale pour commencer à coudre. Si vous possédez une machine 690Q, appuyez simplement sur la pédale ou utilisez le bouton d'abaissement du pied-de-biche pour abaisser le pied. Guidez délicatement le tissu avec vos mains pendant que la machine l'entraîne.

Reportez-vous aux pages 28 (650)/37 (670/690Q) pour savoir comment sélectionner un autre point ou comment utiliser la fonction exclusive SEWING ADVISOR™ (page 44).

UTILISATION DE VOTRE OPAL™ 650



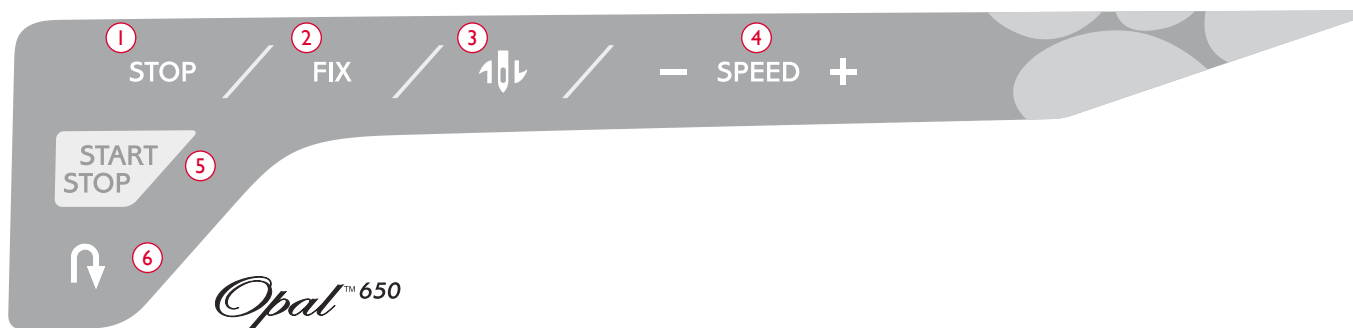

PANNEAU DE FONCTION (650)

1. STOP

Le bouton STOP s'utilise pour terminer un point ou ne coudre qu'une seule unité du point. Votre machine à coudre noue le fil et s'arrête automatiquement lorsqu'un point ou qu'un programme de points est terminé. La fonction STOP est annulée une fois que vous avez utilisé la fonction. Appuyez de nouveau sur le bouton pour la réactiver.

Une fois activée, une icône STOP est visible sur l'écran graphique.

La fonction STOP est également utilisée pour répéter le même point de reprisage et de renfort.

Astuce : Si vous voulez répéter plusieurs fois la fonction STOP pour une séquence de points, vous pouvez enregistrer le point avec un STOP à la fin dans un programme (voir Programmer, page 29).

2. FIX

La fonction FIX permet de nouer le point au début et/ou à la fin. Appuyez à nouveau sur FIX pour désactiver la fonction.

Une fois activée, une icône FIX est visible sur l'écran graphique.

La fonction FIX est automatiquement activée quand un point est sélectionné ou que la fonction STOP a été utilisée. Vous pouvez désactiver la fonction automatique FIX dans le menu RÉGLAGES, voir page 32.

La fonction FIX peut être programmée (voir page 29).

3. Arrêt de l'aiguille en haut/en bas

Appuyez sur Arrêt de l'aiguille en haut/en bas pour faire monter ou descendre l'aiguille. Le réglage de la position d'arrêt de l'aiguille est modifié en même temps.

Une flèche orientée vers le haut ou le bas, à côté de l'aiguille sur l'écran graphique indique si Arrêt de l'aiguille en haut ou Arrêt de l'aiguille en bas est sélectionné.

Vous pouvez également appuyer une fois sur la pédale de commande pour abaisser ou relever l'aiguille.

4. VITESSE

Tous les points de votre machine à coudre ont une vitesse de couture recommandée préprogrammée. Appuyez sur le bouton SPEED + ou SPEED – pour augmenter ou accélérer la vitesse de couture. Cinq niveaux de vitesse sont disponibles. Le niveau de vitesse est affiché à l'écran. Vous ne pouvez pas sélectionner une vitesse plus élevée que la vitesse maximum par défaut du point sélectionné.

5. MARCHE/ARRÊT

Appuyez sur START/STOP pour démarrer et arrêter la machine sans utiliser la pédale. Appuyez une fois pour commencer à coudre et appuyez de nouveau pour arrêter la couture.

6. Marche arrière

Appuyez sur Marche arrière pendant la couture et la machine coudra en sens inverse jusqu'à ce que vous relâchiez le bouton. Ensuite, votre machine à coudre coudra en avant. Pour une marche arrière permanente, appuyez une fois sur Marche arrière avant de commencer à coudre. Votre machine coud en marche arrière jusqu'à ce que vous appuyiez de nouveau sur Marche arrière.

Une fois cette fonction activée, une icône de marche arrière est visible sur l'écran graphique.

La marche arrière s'utilise aussi lors de la couture des boutonsnières, des renforts et des points de raccommodage pour avancer entre les parties du point.

FONCTIONS DU PANNEAU TACTILE

7. ALT (Alterner l'affichage)

Quand vous sélectionnez un point fantaisie, les réglages de longueur et de largeur s'affichent à l'écran. En appuyant sur le bouton ALT, le réglage de densité s'affiche au lieu du réglage de longueur.

8. Longueur/Densité du point

Quand vous sélectionnez un point, votre machine le règle automatiquement sur la meilleure longueur. La longueur du point est visible à l'écran. Vous pouvez modifier la longueur de point en appuyant sur – ou +.

Si vous avez sélectionné une boutonnière, l'écran affiche le réglage de densité au lieu de la longueur du point. Vous pouvez alors modifier la densité en appuyant sur – ou +.

Si vous appuyez sur ALT, l'écran affiche le réglage de densité des points fantaisie. Utilisez – et + pour modifier ce réglage.

9. Largeur de point/position de l'aiguille

La largeur du point est réglée de la même manière que sa longueur. La largeur prédéterminée est visible à l'écran. Elle peut être réglée entre 0 et 7 mm. Certains points ont une largeur limitée.

Quand un point droit est sélectionné, les boutons – et + sont utilisés pour déplacer l'aiguille vers la gauche ou la droite parmi 29 positions.

10. Inversion latérale

Appuyez sur ce bouton pour inverser le point sélectionné latéralement. En point droit, avec une position d'aiguille à gauche, appuyez sur cette icône pour déplacer l'aiguille de gauche à droite de manière symétrique vers la position centrale. Si vous appuyez sur cette icône en mode Couture pour programmes de points, l'ensemble du programme de point est inversé. Le changement est visible à l'écran.

11. Flèches de navigation

Faites vos sélections à l'aide des boutons fléchés et confirmez-les ou modifiez-les avec le bouton OK.

Utilisez les flèches de navigation gauche/droite pour sélectionner les points pas à pas par ordre numérique dans le menu de points sélectionné.

Les flèches de navigation sont également utilisées lors de la programmation pour sélectionner les points dans le programme ou sélectionner des lettres à insérer dans le programme.

Les flèches de navigation haut et bas sont également utilisées pour définir la taille d'une boutonnière et le nombre de points lors de la couture d'un bouton.

12. Numéros de sélection de point

En appuyant sur un chiffre ou sur deux chiffres rapidement l'un après l'autre, vous pouvez sélectionner un point dans le menu de points sélectionné. Si le numéro de point n'existe pas dans le menu de points sélectionné, la machine émet un bip.

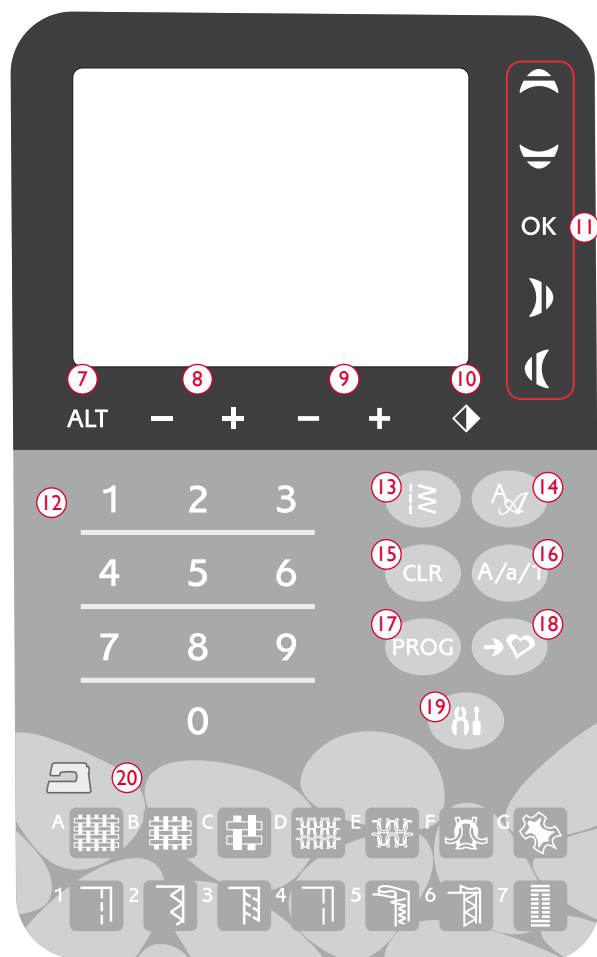

13. Menu Points

Appuyez pour ouvrir le Menu de sélection de points.

14. Menu Polices

Appuyez pour ouvrir le Menu de polices pour sélectionner une police.

15. CLR (Effacer)

Appuyez sur CLR pour supprimer un seul point ou tous les points d'un programme de points. Vous pouvez aussi l'utiliser pour supprimer vos points et programmes de points enregistrés dans le menu Mes points.

16. Bascule entre majuscules, minuscules ou chiffres

Appuyez pour basculer entre les minuscules, les majuscules ou les chiffres lors de la programmation de lettres.

17. PROG (Mode programme)

Appuyez sur PROG pour ouvrir le mode programmation. Appuyez à nouveau sur le bouton pour quitter le mode programmation.

18. Enregistrer dans Mes Points

Ce bouton ouvre le menu dans lequel vous pouvez enregistrer vos points personnels ou vos programmes de points. Appuyez à nouveau pour quitter le mode Mes Points.

19. Menu RÉGLAGES

Appuyez sur ce bouton pour ouvrir le menu de réglages de la machine. Utilisez les flèches de navigation (11) pour faire des modifications ou des sélections. Appuyez à nouveau pour quitter le Menu RÉGLAGES. Pour en savoir plus sur les réglages effectués dans le menu RÉGLAGES, allez à la page 32.

20. SEWING ADVISOR™ exclusif

La fonction exclusive SEWING ADVISOR™ règle le point, la longueur de point, la largeur de point et la vitesse de couture les mieux adaptés au tissu et à la technique de couture sélectionnés. Le point s'affiche à l'écran avec les recommandations pour le pied-de-biche, la pression du pied-de-biche, la tension du fil et l'aiguille. Appuyez sur les symboles correspondant au tissu que vous utilisez et à la technique de couture avec laquelle vous souhaitez coudre (voir page 44).

MODE COUTURE (650)

Le mode Couture est le premier qui s'affiche à l'écran après avoir allumé la machine. Vous trouvez là toutes les informations de base dont vous avez besoin pour commencer à coudre. C'est également le menu dans lequel vous réglez les paramètres de votre point. Le point droit est sélectionné par défaut.

Remarque : Si la longueur/largeur/densité du point ou si la position de l'aiguille sont réglées sur la valeur par défaut, les chiffres seront noirs. Si vous modifiez cette valeur, les chiffres seront inversés sur un fond noir.

1. Aiguille recommandée pour le tissu sélectionné. Une flèche située à côté de l'icône de l'aiguille indique si l'option Aiguille en haut/en bas est sélectionnée.
2. Tension de fil recommandée pour le tissu et le point sélectionnés.
3. Pied-de-biche recommandé pour le point sélectionné.
4. La vitesse de couture est indiquée par cinq niveaux affichés à l'écran. Réduisez ou augmentez la vitesse en appuyant sur SPEED + ou SPEED – (voir page 24).
5. Le tissu et la technique de couture sélectionnés avec la fonction exclusive SEWING ADVISOR™.
6. Pression de pied-de-biche recommandée.
7. Le point sélectionné, représenté à la fois par son symbole et son numéro.
8. Longueur de point. Réduisez ou augmentez la longueur en appuyant sur – ou + (voir page 25).
9. La position d'aiguille est indiquée au lieu de la largeur de point quand le point droit est sélectionné. Changez la position de l'aiguille en appuyant sur – ou + (voir page 25).

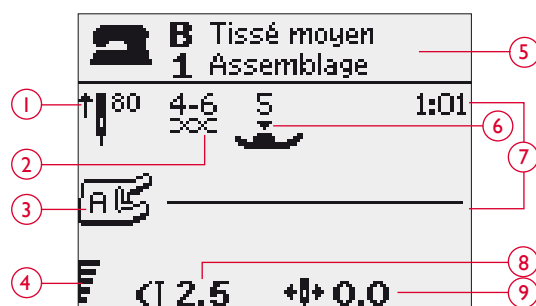

Mode couture normal, point droit

10. Indique qu'une aiguille pour tissu extensible (Stretch) 90 doit être utilisée.
11. Recommandation d'utilisation d'un entoilage sous votre tissu.
12. Recommandation d'utilisation de semelles anti-adhésives (voir page 5).
13. Largeur de point. Réduisez ou augmentez la largeur en appuyant sur – ou + (voir page 25).
14. Indique que la fonction d'inversion latérale est activée.



Mode couture normal, point décoratif

15. Lors de la couture de boutonnères dans un tissu extensible, nous recommandons de ganser la boutonnère pour une meilleure durabilité, voir page 49.
16. Lorsque vous cousez une boutonnère manuelle ou un programme de raccommodage, l'icône de marche arrière s'affiche pour indiquer que vous devez appuyer sur la marche arrière lorsque les colonnes de la boutonnère ou le point de raccommodage ont atteint la longueur souhaitée.
17. La densité de point est affichée au lieu de la longueur de point quand une boutonnère, un renfort ou un point de raccommodage sont sélectionnés ou quand un point fantaisie est sélectionné et que l'on appuie sur ALT. Réduisez ou augmentez la densité du point en appuyant sur Longueur de point – et +.
18. Indication de taille de boutonnère quand le pied senseur 1 étape pour boutonnères est utilisé. Définissez la taille du bouton en appuyant sur les flèches de navigation haut et bas. Confirmez avec OK.

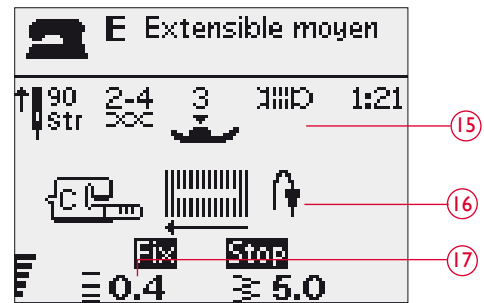

Boutonnère manuelle

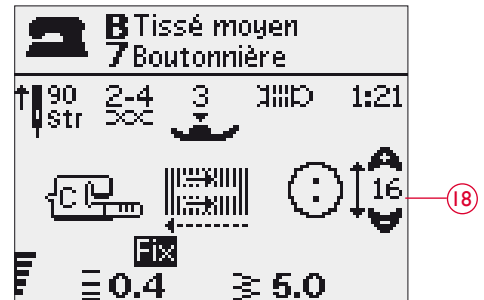

Pied senseur 1 étape pour boutonnères

19. L'icône de retrait du pied-de-biche s'affiche lorsque la couture de boutons est sélectionnée.
20. L'icône d'abaissement des griffes d'entraînement s'affiche lorsque la couture de boutons est sélectionnée.
21. Réglez le nombre de points à coudre sur le bouton en appuyant sur les flèches de navigation haut/bas.
22. Recommandation d'utilisation de l'outil multi-usage (accessoire optionnel, réf. 4131056-01) lorsque vous cousez un bouton. Placez l'extrémité fine de l'outil multi-usage sous le bouton quand vous cousez sur des tissus fins. Utilisez l'extrémité épaisse pour les tissus plus épais.



Couture d'un bouton

SÉLECTION D'UN POINT

Appuyez sur le menu Points (A) pour sélectionner un menu de points. Utilisez les flèches de navigation pour sélectionner parmi les menus :

1. Points utilitaires
2. Points de quilting
3. Points fantaisie
4. Points fantaisie
5. Mes Points

Le nom et le numéro du menu sélectionné sont affichés en bas de l'écran. Les points sont illustrés à l'intérieur du couvercle de votre machine avec les numéros de menu sur la gauche et les numéros de points à l'intérieur des menus au centre.

Lorsque vous avez sélectionné le menu, appuyez sur le numéro du point que vous souhaitez utiliser avec les numéros de sélection de points ou appuyez sur OK et le premier point du menu choisi sera sélectionné.

En appuyant sur deux chiffres rapidement l'un après l'autre, vous pouvez sélectionner un numéro de point supérieur à 10 dans le menu de points sélectionné. Si le numéro de point n'existe pas dans le menu sélectionné, vous entendrez un bip sonore et le premier chiffre entré sera sélectionné comme point.

Appuyez à nouveau sur le menu Points pour fermer le menu de sélection sans faire de sélection.

Le menu de points sélectionné, le point et le numéro de point sélectionnés seront visibles à l'écran en mode Couture. Pour sélectionner un autre point du même menu, appuyez sur le numéro du point ou utilisez les flèches de navigation droite et gauche pour parcourir les points un par un par ordre numérique. Pour sélectionner un point dans un autre menu, vous devez d'abord modifier le menu de points et ensuite sélectionner le point.

SÉLECTIONNER UNE POLICE

Appuyez sur le menu de sélection de polices (B) pour afficher les différentes polices et en sélectionner. Utilisez les flèches de navigation pour faire votre choix parmi les polices :

Block, Cyrillic, Hiragana

Appuyez sur OK et le mode de programmation de lettres s'ouvre automatiquement, voir page 29.

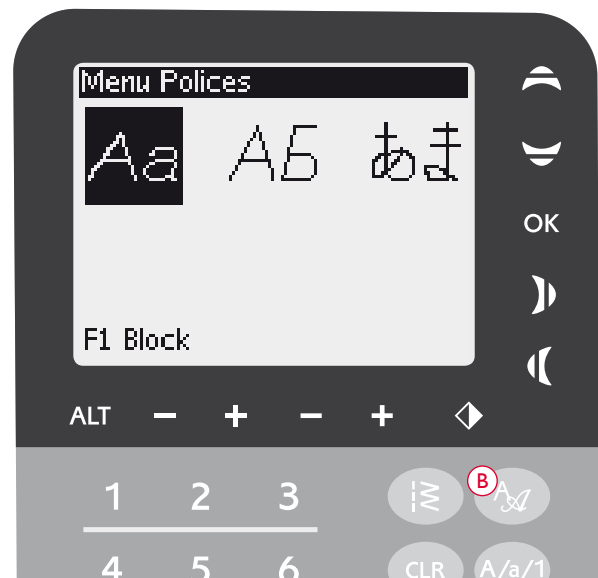
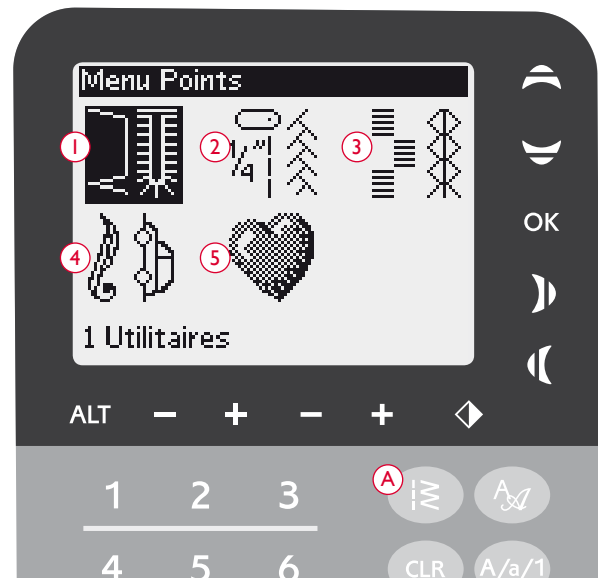

PROGRAMMER LA 650

La fonction de programmation de votre machine permet de créer des points avec vos propres réglages, ainsi que de combiner des points et des lettres dans les programmes de points. Vous pouvez ajouter jusqu'à 20 points et lettres dans le même programme. Enregistrez vos propres points et programmes personnels dans Mes Points pour les réutiliser à votre gré.

Tous les points de votre machine à coudre sont programmables excepté les boutonnières, les points de raccommodage, la couture de boutons et les renforts.

Création d'un programme de points

1. Appuyez sur PROG (C) pour ouvrir le mode programmation.
2. Le dernier menu de points sélectionné sera préservé lorsque vous accéderez au mode Programmation. Pour changer le menu de points, voir page 28.
3. Sélectionnez le point que vous souhaitez utiliser. Le point s'affiche dans le mode Programmation.
4. Sélectionnez le point suivant et il s'affichera à droite du point précédemment saisi.

Remarque : Au-dessus du programme de points, du côté gauche de l'écran, deux nombres sont affichés.

Le premier nombre correspond à la position du point sélectionné dans le programme. Le deuxième, entre parenthèses, correspond au nombre total de points du programme. Le numéro au-dessus du programme de points sur le côté droit de l'écran graphique est le numéro du point sélectionné.

Ajout de lettres

5. Sélectionnez une police et appuyez sur OK. La machine montre l'alphabet en majuscules du mode Programmation.
6. Utilisez les flèches de navigation pour sélectionner une lettre et appuyez sur OK pour ajouter la lettre au programme.
7. Pour passer à l'alphabet en minuscules ou aux chiffres, appuyez sur le bouton de bascule (voir page 25).

À propos de la programmation de lettres

Les majuscules et les minuscules sont cousues avec une largeur de point de 7 mm. Si certaines lettres se trouvent en dessous de la ligne de base incluse dans le programme (par exemple j, p, y), la hauteur des majuscules sera réduite.

Tout le texte à coudre sur le même ouvrage doit être programmé, si possible, dans le même menu de polices pour vous assurer que toutes les lettres soient cousues avec la même hauteur.



Mode Programmation



Husqvarna VIKING

Les mots « Husqvarna » et « VIKING » ont été programmés séparément.

Husqvarna VIKING

Les mots « Husqvarna » et « VIKING » sont tous les deux dans le même programme.

Ajout de points ou de lettres à d'autres emplacements

Si vous voulez ajouter un point ou une lettre à un autre emplacement dans le programme, déplacez le curseur en appuyant sur les flèches de navigation. Le point ou la lettre seront insérés à droite du curseur.

Remarque : Quand vous programmez des lettres, appuyez sur les flèches de navigation vers le bas pour activer le curseur dans le programme de points plutôt que dans l'alphabet.

Ajout répété du même point

Si vous voulez ajouter le même point plusieurs fois dans une rangée, il vous suffit d'appuyer sur le bouton OK juste après avoir inséré le premier point. Le même point est inséré à chaque fois que vous appuyez sur OK.

Vous pouvez aussi déplacer le curseur pour sélectionner un autre point et appuyer ensuite sur OK. Le point sélectionné sera une nouvelle fois inséré à droite du point sélectionné.

Suppression de points ou de lettres

Pour supprimer un point dans le programme, sélectionnez le point avec le curseur en appuyant sur les flèches de navigation et appuyez sur CLR.

Pour supprimer la totalité du programme, placez le curseur à gauche de la première position et appuyez sur CLR. Un message s'affiche pour vous demander de confirmer la suppression. Sélectionnez Oui ou Non à l'aide des flèches de navigation et appuyez sur OK.

Ajout de commandes

Les fonctions FIX et STOP peuvent être ajoutées au programme. Chaque commande occupe un espace mémoire dans le programme. Pour ajouter n'importe laquelle des fonctions à votre programme, il suffit d'appuyer sur la fonction correspondante sur le panneau de fonction (voir page 24)

Remarque : Si la fonction FIX automatique est activé sur votre machine, il n'est pas nécessaire de l'ajouter au début du programme.

Fusion de deux programmes de points en un

Vous pouvez ajouter un programme préalablement enregistré dans un nouveau programme en mode Programmation. Appuyez sur le menu Points, sélectionnez Mes Points et le programme que vous voulez ajouter. Appuyez sur OK et le programme sera inséré dans le mode Programmation à droite du curseur.

Réglage d'un point individuel ou d'une lettre

Pour régler les paramètres d'un point individuel dans un programme, vous devez sélectionner le point en mode Programmation. Vous pouvez régler la largeur, la longueur et la densité du point ainsi que la position de l'aiguille, ou encore inverser le point. Les réglages du point sélectionné sont indiqués sur l'écran graphique. Appuyez sur ALT pour basculer entre différents réglages.

Réglage de l'ensemble du programme de points

Les réglages qui affectent l'ensemble du programme et pas seulement les points individuels se font en mode Couture. Appuyez sur PROG pour quitter le mode Programmation et passer en mode Couture. En mode Couture, vous pouvez régler la largeur et la longueur du programme ou l'inverser en totalité.

Vous devez prendre en compte plusieurs aspects lors du réglage du programme de points en mode Couture :

les réglages que vous ferez au programme en mode Couture seront enregistrés dans Mes points. Toutefois, ces réglages ne peuvent pas être ramenés dans le mode Programmation. Si vous avez fait des modifications en mode Couture et que vous avez appuyé sur PROG pour retourner au mode Programmation, ces réglages seront annulés. Ils le seront également si vous chargez un programme enregistré à partir de Mes Points dans le mode Programmation.



Ajout de commandes



Réglage d'un point individuel ou d'une lettre

Couture du programme de points

Une fois votre programme terminé, appuyez sur Mes Points pour l'enregistrer (voir ci-après) ou, si vous êtes encore en mode Programmation, appuyez sur le bouton PROG ou appuyez sur la pédale de commande pour passer au mode Couture.

Une fois en mode Couture, appuyez sur la pédale de commande et la machine coudra votre programme de points. Ce programme sera piqué de façon continue si vous ne programmez aucun STOP. Appuyez sur le bouton STOP pour ne coudre votre programme de points qu'une fois.

Il est possible de commencer à coudre n'importe quel point dans le programme. Utilisez les flèches de navigation gauche/droite pour parcourir le programme en mode Couture.



Mode couture

MENU MES POINTS

Le menu Mes Points est votre menu personnel dans lequel vous pouvez enregistrer et réutiliser vos programmes ou vos points favoris avec vos réglages personnels.

Le modèle 650 possède 4 mémoires. Chaque mémoire dispose d'un espace maximum de 20 points.

Enregistrement d'un point ou d'un programme

Appuyez sur Mes Points (D) dans le mode Programmation ou Couture le menu Mes Points s'ouvre. Sélectionnez une mémoire vide en appuyant sur les flèches de navigation haut/bas. Confirmez votre sélection en appuyant sur OK. Si la mémoire sélectionnée n'est pas vide, un message contextuel s'affiche et vous demande si vous voulez écraser le programme/point déjà enregistré et le remplacer par le nouveau. Sélectionnez Oui ou Non à l'aide des flèches de navigation et appuyez sur OK. Appuyez de nouveau sur Mes Points pour revenir au mode Couture ou Programmation.



Chargement d'un point ou d'un programme enregistré

Pour charger un point ou un programme enregistré à partir de Mes Points, appuyez sur le menu Sélection de point et ouvrez le menu Mes Points. Utilisez les flèches de navigation pour sélectionner le point ou le programme et appuyez sur OK. Le point/programme s'affiche dans le mode Couture, prêt à être cousu.



Suppression de points ou de programmes enregistrés

Pour supprimer un point ou un programme à partir de Mes Points, appuyez sur CLR une fois le point/programme sélectionné. Une message s'affiche pour vous demander de confirmer la suppression. Sélectionnez Oui ou Non à l'aide des flèches de navigation et appuyez sur OK. Appuyez de nouveau sur Mes Points pour retourner au menu précédent.



MENU RÉGLAGES

Vous pouvez changer les réglages de machine pré-réglés et ajuster manuellement les fonctions automatiques dans le menu RÉGLAGES. Ouvrez le menu en appuyant sur le menu RÉGLAGES (E). Sélectionnez le réglage que vous souhaitez ajuster en appuyant sur les flèches de navigation haut/bas. Pour activer la fonction, appuyez sur OK pour placer un X dans la case. Pour annuler la fonction, appuyez à nouveau sur OK pour laisser la case vide. Utilisez les flèches de navigation droite/gauche pour changer les réglages de nombre en basculant parmi les options disponibles. Appuyez à nouveau sur le menu RÉGLAGES pour fermer le menu.

Remarque : lorsqu'un nombre est défini par défaut, les chiffres sont noirs. Si vous modifiez ce nombre, les chiffres seront inversés sur un fond noir.

FIX automatique

Appuyez sur OK pour activer ou désactiver la fonction FIX automatique au début de chaque point. Les réglages restent enregistrés même après avoir éteint la machine.

Aiguille double

Si vous utilisez une aiguille double, vous devez régler la taille de l'aiguille pour limiter la largeur de tous les points et éviter de casser l'aiguille.

Activez ou désactivez la fonction d'aiguille double avec OK et utilisez les flèches de navigation pour régler la taille de l'aiguille double.

Votre réglage sera enregistré également même si la machine est éteinte. Un message vous le rappellera quand vous la rallumerez. Fermez le message en appuyant sur OK.

Remarque : vous ne pouvez pas régler la taille de l'aiguille double si la sécurité de largeur de point est activée, ni activer la sécurité de largeur de point si la machine est réglée pour l'aiguille double.

Sécurité de largeur de point

Utilisez OK pour sélectionner la fonction de sécurité de largeur de point quand vous utilisez une plaque à aiguille de point droit ou un pied-de-biche de point droit.

La largeur de point sera limitée à zéro pour tous les points afin d'éviter d'endommager l'aiguille, le pied-de-biche et la plaque à aiguille. Ce réglage reste enregistré quand vous éteignez la machine. Un message vous le rappellera quand vous la rallumerez. Fermez le message en appuyant sur OK.

Signal sonore

Active/désactive tous les signaux sonores de la machine. Par défaut, le paramètre est activé. Ce réglage reste enregistré même si la machine est éteinte.



Contraste

Réglez le contraste de l'écran en utilisant les flèches de navigation gauche/droite.

La valeur peut être réglée entre -20 et 20 par incréments de 1. Le paramètre reste enregistré même si la machine est éteinte.

Langue

Utilisez les flèches de navigation gauche/droite pour changer la langue des textes de votre machine.

Le réglage de langue reste enregistré même si la machine est éteinte.

Version du logiciel

La version du logiciel actuellement chargé pour la machine à coudre s'affiche.

UTILISATION DE VOTRE OPAL™ 670/690Q



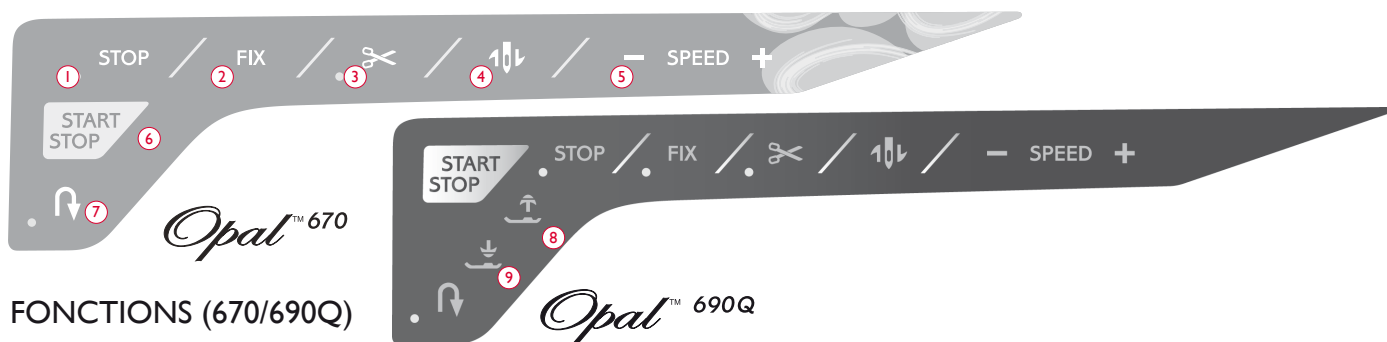

FONCTIONS (670/690Q)

1. STOP

Le bouton STOP s'utilise pour terminer un point ou ne coudre qu'une seule unité du point. Votre machine à coudre noue le fil et s'arrête automatiquement lorsqu'un point ou qu'un programme de points est terminé. Le voyant LED situé à côté de STOP s'allume lorsque la fonction est activée. La fonction STOP est annulée une fois que vous avez utilisé la fonction. Appuyez de nouveau sur le bouton pour la réactiver.

Le bouton STOP s'utilise également pour reproduire un raccommodage, un renfort et un point de tapering automatique de la même taille.

Astuce : Si vous voulez répéter plusieurs fois la fonction STOP pour une séquence de points, vous pouvez enregistrer le point avec un STOP à la fin dans un programme (voir Programmer, page 39).

2. FIX

La fonction FIX permet de nouer le point au début et/ou à la fin. Le voyant LED situé à côté de FIX s'allume lorsque la fonction est activée. Appuyez à nouveau sur FIX pour désactiver la fonction.

La fonction FIX est activée automatiquement quand un point est sélectionné ou lorsque STOP ou le coupe-fil a été utilisé. Vous pouvez désactiver la fonction automatique FIX dans le menu RÉGLAGES, voir page 42.

La fonction FIX peut être programmée (voir page 39).

3. Coupe-fil

Appuyez sur le coupe-fil et votre machine noue les fils, coupe les fils du haut et du bas et active la fonction FIX pour le démarrage suivant. Pour couper les fils à la fin d'un point ou d'un programme de points, appuyez sur le coupe-fil pendant la couture. Le voyant LED à côté du coupe-fil se met à clignoter pour indiquer qu'une coupe a été demandée. Lorsque le point ou le programme de points est terminé, le fil supérieur et de canette seront coupés et les extrémités des fils sont automatiquement tirées sous le tissu.

La fonction Coupe-fil peut être programmée (voir page 39).

4. Arrêt de l'aiguille en haut/en bas

Appuyez sur ce bouton pour faire monter ou descendre l'aiguille. Le réglage de la position d'arrêt de l'aiguille est modifié en même temps.

Une flèche orientée vers le haut ou le bas, à côté de l'aiguille sur l'écran graphique indique si Arrêt de l'aiguille en haut ou Arrêt de l'aiguille en bas est sélectionné.

Vous pouvez également appuyer une fois sur la pédale de commande pour abaisser ou relever l'aiguille.

5. VITESSE

Tous les points de votre machine à coudre ont une vitesse de couture recommandée préprogrammée. Appuyez sur SPEED + ou SPEED – pour augmenter ou réduire la vitesse de couture. Cinq niveaux de vitesse sont disponibles. Le niveau de vitesse est affiché sur l'écran tactile. Vous ne pouvez pas sélectionner une vitesse plus élevée que la vitesse maximum par défaut du point sélectionné.

6. MARCHE/ARRÊT

Appuyez sur START/STOP pour démarrer et arrêter la machine sans utiliser la pédale. Appuyez une fois pour commencer à coudre et appuyez de nouveau pour arrêter la couture.

Remarque : Appuyez sur SPEED + ou SPEED – pour augmenter ou réduire la vitesse de couture.

7. Marche arrière

Appuyez sur Marche arrière pendant la couture et la machine coudra en sens inverse jusqu'à ce que vous relâchiez le bouton. Ensuite, votre machine à coudre coudra en avant. Le voyant LED situé à côté de Marche arrière s'allume lorsque la fonction est activée.

Pour une marche arrière permanente, appuyez une fois sur Marche arrière avant de commencer à coudre. Votre machine coud en marche arrière jusqu'à ce que vous appuyiez de nouveau sur Marche arrière.

La marche arrière s'utilise aussi lors de la couture des boutonnières, des renforts, des points de raccommodage et de tapering automatique pour avancer entre les parties du point.

8. Pied-de-biche Sensitif haut et extra-haut

Ce bouton relève le pied-de-biche sur sa position haute. Appuyez une deuxième fois sur le bouton pour que le pied se relève sur la position extra-haute, ce qui facilite la mise en place et le retrait des tissus épais ou molletonnés et des molletons sous le pied-de-biche.

9. Pied-de-biche Sensitif Bas/ Position de pivotement

Appuyez sur Pied-de-biche Sensitif bas/Position de pivotement pour abaisser complètement le pied et que la machine tienne fermement le tissu. Appuyez de nouveau sur le bouton pour relever le pied-de-biche sur sa position de pivotement ou position 'flottante' au-dessus du tissu pour un meilleur positionnement.

Le pied-de-biche s'abaisse automatiquement lorsque vous commencez à coudre. Vous pouvez aussi appuyer rapidement sur la pédale de commande pour abaisser le pied.

Quand vous arrêtez avec l'aiguille en position basse, le pied-de-biche est automatiquement relevé sur sa position de pivotement. Cette fonction peut être désactivée dans le menu RÉGLAGES, voir page 42.

FONCTIONS DE L'ÉCRAN TACTILE

1. SEWING ADVISOR™ exclusif

La fonction exclusive SEWING ADVISOR™ règle le point, la longueur de point, la largeur de point, la vitesse de couture et la tension du fil les mieux adaptés au tissu et à la technique de couture sélectionnés (voir page 44).

Appuyez sur les onglets Tissu/Techniques et faites votre sélection en appuyant sur le tissu/la technique que vous souhaitez utiliser. Appuyez sur la flèche dans le coin gauche supérieur de l'écran tactile pour quitter la fonction exclusive SEWING ADVISOR™.

Le point s'affiche sur l'écran tactile avec les recommandations pour le pied-de-biche, la pression du pied-de-biche et l'aiguille.

2. Tension du fil

La meilleure tension de fil pour le point et le tissu sélectionnés est réglée automatiquement. La tension de fil peut être ajustée pour les fils, techniques ou tissus spéciaux. Appuyez sur + pour augmenter et sur – pour réduire la tension du fil.

3. Inversion verticale

Appuyez pour inverser verticalement le point sélectionné. Si vous appuyez sur cette icône en mode Couture pour programmes de points, l'ensemble du programme de point est inversé. Le changement est visible sur l'écran tactile.

4. Longueur/Densité du point

Quand vous sélectionnez un point, votre machine le règle automatiquement sur la meilleure longueur. La longueur du point est visible sur l'écran tactile. Vous pouvez la modifier en appuyant sur les icônes – ou +.

Si vous avez sélectionné une boutonnière, l'écran affiche le réglage de densité plutôt que la longueur du point. Vous pouvez alors modifier la densité en appuyant sur – ou +.

Si vous appuyez sur Alt (6) lorsqu'un point fantaisie est sélectionné, l'écran tactile indiquera le réglage de densité. Appuyez sur – ou + pour modifier la densité.

5. Largeur de point/position de l'aiguille

La largeur du point est réglée de la même manière que sa longueur. La largeur prédéterminée est visible à l'écran. Elle peut être réglée entre 0 et 7 mm. Certains points ont une largeur limitée.

Quand un point droit est sélectionné, les boutons – et + sont utilisés pour déplacer l'aiguille vers la gauche ou la droite parmi 29 positions.

6. Alt (Alterner l'affichage)

Appuyez sur l'icône Alt pour afficher la densité de point au lieu de la longueur de point pour certains points. Il est également possible d'afficher la position de point à la place de la largeur de point.

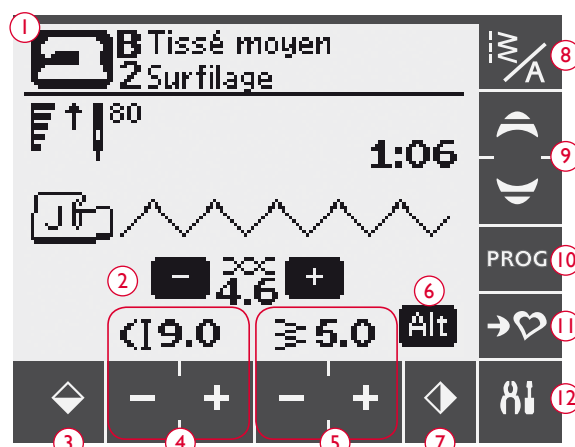

(toutes les fonctions ne sont pas affichées en même temps)

7. Inversion latérale

Appuyez sur ce bouton pour inverser le point sélectionné latéralement. En point droit, avec une position d'aiguille à gauche, appuyez sur cette icône pour déplacer l'aiguille de gauche à droite de manière symétrique vers la position centrale. Si vous appuyez sur cette icône en mode Couture pour programmes de points, l'ensemble du programme de point est inversé. Le changement est visible sur l'écran tactile.

8. Menu de points/polices

Appuyez sur l'icône de menu de points/polices pour ouvrir la fenêtre de sélection de points. Il y a trois onglets, menu Points, menu Mes points et menu Polices.

Reportez-vous à la page 37 pour plus d'informations sur la manière de sélectionner un point/police.

9. Flèches de navigation

Utilisez les flèches haut/bas pour faire défiler vers le haut et le bas dans une liste de sélections.

10. Mode Programmation

Appuyez pour ouvrir le mode Programmation. Appuyez à nouveau pour quitter le mode Programmation.

11. Enregistrer dans Mes Points

Ce bouton ouvre le menu dans lequel vous pouvez enregistrer vos points personnels ou vos programmes de points. Appuyez à nouveau pour quitter le menu Mes Points.

12. Menu RÉGLAGES

Appuyez pour ouvrir le menu pour les réglages de machine. Faites des modifications et sélectionnez en appuyant sur les cases situées à côté de chaque fonction. Faites défiler vers le haut et le bas avec les flèches de navigation (9). Appuyez sur l'icône du menu RÉGLAGES pour quitter le menu.

MODE COUTURE (670/690Q)

Le mode Couture est le premier qui s'affiche sur l'écran tactile après avoir allumé la machine. Vous trouvez là toutes les informations de base dont vous avez besoin pour commencer à coudre. C'est également le menu dans lequel vous réglez les paramètres de votre point. Le point droit est sélectionné par défaut.

1. Le tissu et la technique de couture sélectionnés avec la fonction exclusive SEWING ADVISOR™. Appuyez pour changer votre sélection.
2. La vitesse de couture est indiquée par cinq niveaux affichés à l'écran. Réduisez ou augmentez la vitesse en appuyant sur SPEED + ou SPEED -.

Remarque : sur la 670, vous trouverez l'indication de vitesse dans le coin inférieur gauche de votre écran.

3. Aiguille recommandée pour le tissu sélectionné. Une flèche indique si aiguille haut/bas est sélectionné.
4. Pied-de-biche recommandé pour le point sélectionné.
5. Réglage de tension de fil pour le tissu et le point sélectionnés. Appuyez sur + ou - pour régler la tension du fil.

6. Réduisez ou augmentez la longueur du point en appuyant sur les icônes Longueur de point - et +.
7. Le point sélectionné, représenté à la fois par son symbole et son numéro.
8. Lorsqu'un point droit est sélectionné, changez la position d'aiguille en appuyant sur les icônes de largeur de point - et +.
9. Recommandation d'utilisation d'un entoilage sous votre tissu.

10. Indique que le point peut être piqué en tapering lorsqu'un point de tapering décoratif est sélectionné. Appuyez sur l'icône de tapering pour afficher les paramètres de tapering (690Q).
11. Quand vous sélectionnez un point fantaisie, les réglages de longueur et de largeur s'affichent à l'écran. En appuyant sur le bouton Alt, le réglage de densité s'affiche au lieu du réglage de longueur.

12. Recommandation d'utilisation de semelles anti-adhésives (voir page 5).
13. Réduisez ou augmentez la largeur du point en appuyant sur les icônes Largeur de point - et + sur l'écran tactile.
14. Indique qu'une aiguille pour tissu extensible (Stretch) 90 doit être utilisée.
15. La densité de point est affichée au lieu de la longueur de point quand une boutonnière, un renfort ou un point de raccommodage sont sélectionnés ou quand un point fantaisie est sélectionné et que l'on appuie sur l'icône Alt. Réduisez ou augmentez la densité du point en appuyant sur les icônes Longueur de point - et +.

16. Lors de la couture de boutonnières dans un tissu extensible, nous recommandons de ganser la boutonnière pour une meilleure durabilité, voir page 49.
17. Lorsque vous cousez une boutonnière manuelle, un programme de raccommodage, des points de tapering automatiques ou des points de tapering normaux (690Q), l'icône de marche arrière s'affiche pour indiquer que vous devez appuyer sur le bouton de marche arrière lorsque les colonnes de la boutonnière, le point de raccommodage, le point de tapering automatique ou le point de tapering (690Q) sont cousus à la longueur souhaitée.

18. Indication de taille de boutonnière quand le pied senseur 1 étape pour boutonnières est utilisé. Réglez la taille du bouton en appuyant sur - ou +.



690Q, Mode couture normal, point droit

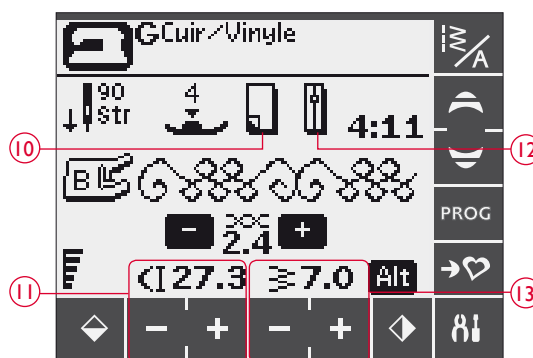

690Q, Mode couture normal, point décoratif



690Q, Boutonnière manuelle

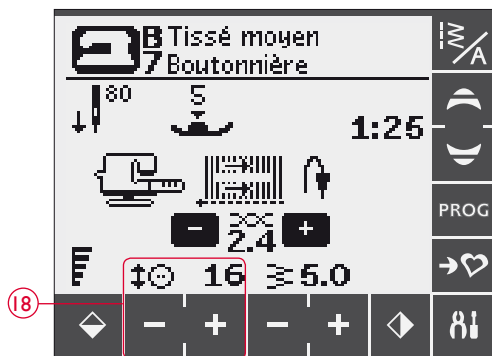

690Q, Pied senseur 1 étape pour boutonnières

19. L'icône d'abaissement des griffes d'entraînement s'affiche lorsque la couture de boutons est sélectionnée.
20. Réglez le nombre de points à coudre sur le bouton en appuyant sur les icônes - et +.
21. Recommandation d'utilisation de l'outil multi-usage (690Q) lorsque vous cousez un bouton. Placez l'extrémité fine de l'outil multi-usage sous le bouton quand vous cousez sur des tissus fins. Utilisez l'extrémité épaisse pour les tissus plus épais.
22. Pression de pied-de-biche recommandée (670).

Remarque : la pression du pied-de-biche est réglée automatiquement pour la 690Q. Allez dans le menu RÉGLAGES pour ajuster manuellement la pression du pied-de-biche.

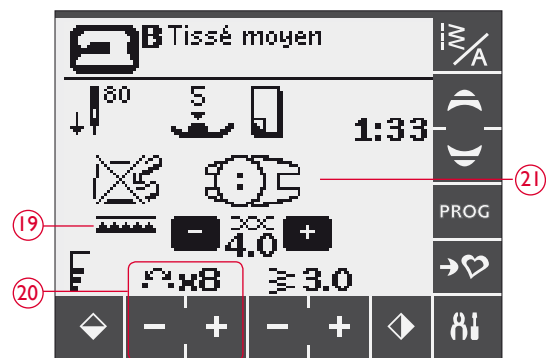

690Q, Couture d'un bouton



670, Mode couture normal, point droit

SÉLECTION D'UN POINT

Les points disponibles sont illustrés à l'intérieur du couvercle de votre machine avec les numéros de menu sur la gauche et les numéros de points à l'intérieur des menus au centre.

Appuyez sur l'icône de menu de points/polices (A) pour ouvrir la fenêtre de sélection de points. Il y a trois onglets à partir desquels choisir : Points, Mes points et Polices. Le dernier onglet utilisé est actif lors de l'ouverture du menu Points/Polices. Cliquez sur l'onglet Points.

Appuyez pour sélectionner l'un des quatre menus. Le nombre de menu sélectionné est indiqué au-dessus des menus de point.

Lorsque vous avez sélectionné un menu, sélectionnez le point que vous souhaitez utiliser en appuyant sur le nombre correspondant sur les nombres de sélection de point (B). Appuyez sur supprimer (C) si vous appuyez sur le mauvais nombre. Confirmez votre sélection en appuyant sur OK. Le menu de sélection de point se ferme et le point est sélectionné.

Si vous appuyez sur OK sans sélectionner de point, la machine émet un bip sonore indiquant que vous devez faire une sélection.

Si aucune sélection n'est faite, refermez la fenêtre de sélection de point/police en appuyant sur l'icône de menu de points/polices.

Si le nombre de point n'existe pas dans le menu sélectionné, la machine émet un bip.

Le menu de points sélectionné, le point et le nombre de point sélectionnés seront visibles à l'écran en mode Couture. Pour sélectionner un autre point dans le même menu, il suffit d'appuyer sur les flèches de navigation pour aller d'un point à un autre en ordre numérique. Vous pouvez également ouvrir le menu Points/Polices et sélectionner directement en appuyant sur les chiffres correspondants à l'écran. Pour sélectionner un point dans un autre menu, vous devez d'abord modifier le menu de points et ensuite sélectionner le point.

SÉLECTIONNER UNE POLICE

Appuyez sur l'icône de menu de Points/Polices pour ouvrir la fenêtre de sélection de points. Appuyez sur l'onglet Polices. Appuyez sur la police que vous souhaitez utiliser et le mode de programmation des lettres s'ouvre automatiquement, voir page 38.

Vous pouvez choisir parmi quatre polices : Block, Brush Line, Cyrillic et Hiragana.

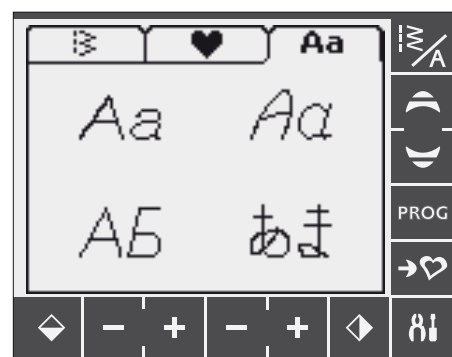

PROGRAMMER LA (670/690Q)

La fonction de programmation de votre machine permet de créer des points avec vos propres réglages, ainsi que de combiner des points et des lettres dans les programmes de points. Vous pouvez ajouter jusqu'à 20 points et lettres dans le même programme. Enregistrez vos propres points et programmes personnels dans Mes Points pour les réutiliser à votre gré.

Tous les points de votre machine à coudre sont programmables excepté les boutonnières, le raccommodage, les points de tapering automatiques, la couture de boutons et les renforts.

Création d'un programme de points

1. Appuyez sur l'icône PROG pour ouvrir le mode Programmation.
2. Le dernier menu de points sélectionné sera préservé lorsque vous accéderez au mode Programmation. Pour changer le menu de points, voir page 37.
3. Sélectionnez le point que vous souhaitez utiliser. Le point s'affichera à l'écran (A).
4. Sélectionnez le point suivant et il s'affichera à droite du point précédemment saisi.

Remarque : deux nombres sont affichés à l'écran sous le programme de point entre les flèches de sélection (B). Le premier nombre correspond à la position du point sélectionné dans le programme. Le deuxième, entre parenthèses, correspond au nombre total de points du programme.

Le nombre au-dessus du programme de points (C) sur le côté droit de l'écran tactile est le numéro du point sélectionné.



Mode Programmation

- A. Programme de points
- B. Position du point sélectionné dans le programme/ nombre total de points dans le programme
- C. Point sélectionné et menu de points.
- D. Flèches de sélection utilisées pour parcourir le programme
- E. Supprimer le point sélectionné

Ajout de lettres

5. Sélectionnez une police et la machine affiche l'alphabet en majuscules en mode Programmation.
6. Appuyez pour sélectionner une lettre et pour ajouter la lettre au programme.
7. Pour passer à un alphabet en minuscules ou aux chiffres, appuyez sur les flèches de navigation (F).



À propos de la programmation de lettres

Les majuscules et les minuscules sont cousues avec une largeur de point de 7 mm. Si certaines lettres se trouvent en dessous de la ligne de base incluse dans le programme (par exemple j, p, y), la hauteur des majuscules sera réduite.

Tout le texte à coudre sur le même ouvrage doit être programmé, si possible, dans le même menu de polices pour vous assurer que toutes les lettres soient cousues avec la même hauteur.

Ajout de points ou de lettres à d'autres emplacements

Si vous voulez ajouter un point ou une lettre à un autre emplacement dans le programme, déplacez le curseur en appuyant sur les icônes de flèche (D). Le point ou la lettre sera inséré à droite du curseur.

Husqvarna VIKING

Les mots « Husqvarna » et « VIKING » ont été programmés séparément.

Husqvarna VIKING

Les mots « Husqvarna » et « VIKING » sont tous les deux dans le même programme.

Suppression de points ou de lettres

Pour supprimer un point dans le programme, sélectionnez le point avec le curseur en appuyant sur les icônes de flèche, puis appuyez sur l'icône Effacer (E).

Pour supprimer l'ensemble du programme, vous pouvez appuyer sur Effacer et le maintenir (appui long) ou déplacer le curseur vers la gauche de la première position et appuyer sur l'icône effacer. Un message s'affiche pour vous demander de confirmer la suppression. Sélectionnez Oui ou Non en appuyant une fois et confirmer avec OK.

Ajout de commandes

Les commandes FIX, STOP et coupe-fil peuvent être ajoutées au programme. Chaque commande occupe un espace mémoire dans le programme. Pour ajouter n'importe laquelle des fonctions à votre programme, il suffit d'appuyer sur la fonction correspondante sur le panneau de fonction (voir page 34).

Remarque : Si la fonction autofix est activée sur votre machine, il n'est pas nécessaire d'ajouter un FIX au début du programme.



Ajout de commandes

Fusion de deux programmes de points en un

Vous pouvez ajouter un programme préalablement enregistré dans un nouveau programme en mode Programmation.

Appuyez sur l'icône de menu Points/Polices, sélectionnez Mes Points et le programme que vous voulez ajouter. Le programme sera inséré en mode Programmation sur la droite du curseur.

Réglage d'un point individuel ou d'une lettre

Pour régler les paramètres d'un point individuel dans un programme, vous devez sélectionner le point en mode Programmation. Vous pouvez régler la largeur, la longueur et la densité du point ou inverser le point. Les réglages pour le point sélectionné sont indiqués sur l'écran tactile. Appuyez sur Alt pour basculer entre différents réglages.



Réglage d'un point individuel ou d'une lettre

Réglage de l'ensemble du programme de points

Les réglages qui affectent l'ensemble du programme et pas seulement les points individuels se font en mode Couture. Appuyez sur l'icône PROG pour quitter le mode Programmation et passer en mode Couture. En mode Couture, vous pouvez régler la largeur et la longueur du programme ou l'inverser en totalité.

Vous devez prendre en compte plusieurs aspects lors du réglage du programme de points en mode Couture :

les réglages que vous ferez au programme en mode Couture seront enregistrés dans Mes points. Toutefois, ces réglages ne peuvent pas être ramenés dans le mode Programmation. Si vous avez fait des modifications en mode Couture et que vous avez appuyé sur l'icône PROG pour retourner au mode Programmation, ces réglages seront annulés. Ils le seront également si vous chargez un programme enregistré à partir de Mes Points dans le mode Programmation.

Si vous avez programmé un STOP, FIX ou coupe-fil et une inversion de programme verticale, les commandes changeront de position, tout comme les points. Cela risque de ne pas donner les résultats voulus.

Couture du programme de points

Une fois votre programme terminé, appuyez sur l'icône Mes Points pour l'enregistrer (voir ci-après) ou, si vous êtes encore en mode Programmation, appuyez sur l'icône PROG ou appuyez sur la pédale de commande pour passer au mode Couture.

Une fois en mode Couture, appuyez sur la pédale de commande et la machine coudra votre programme de points. Ce programme sera piqué de façon continue si vous ne programmez aucun STOP. Appuyez sur le bouton STOP pour ne coudre votre programme de points qu'une fois.

Déplacez-vous dans votre séquence en appuyant sur les icônes de flèche (A).

MENU MES POINTS

Le menu Mes Points est votre menu personnel dans lequel vous pouvez enregistrer et réutiliser vos programmes ou vos points favoris avec vos réglages personnels.

Le modèle 670 possède 8 mémoires et le modèle 690Q en compte 12. Chaque mémoire dispose d'un espace maximum de 20 points.

Enregistrement d'un point ou d'un programme

Appuyez sur l'icône Mes Points dans le mode Programmation ou Couture et le menu Mes Points s'ouvre. Appuyez pour sélectionner une mémoire vide. Si la mémoire sélectionnée n'est pas vide, un message contextuel s'affiche et vous demande si vous voulez écraser le programme/point déjà enregistré et le remplacer par le nouveau. Appuyez sur « ✓ » pour confirmer votre sélection. Appuyez sur « ✕ » pour sortir et sélectionner une autre position. Appuyez de nouveau sur l'icône Mes Points pour revenir au mode Couture ou Programmation.

Remarque : si vous voulez effacer une mémoire, écrasez-la en enregistrant un programme vide.

Chargement d'un point ou d'un programme enregistré

Pour charger un point ou un programme enregistré à partir de Mes Points, appuyez sur l'icône du menu Points/Polices et appuyez l'onglet Mes Points. Faites défiler vers le haut et vers le bas à l'aide des flèches de navigation pour afficher les mémoires. Appuyez pour sélectionner le point ou programme enregistré. Le point/programme s'affiche dans le mode Couture, prêt à être cousu.



Mode couture



Menu Mes Points

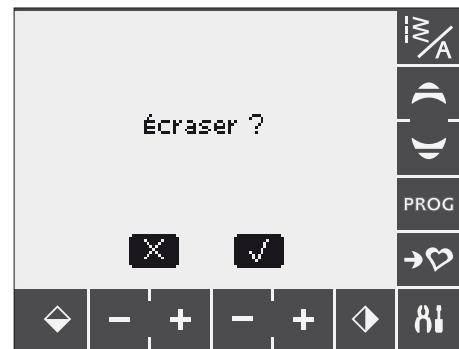

Charger un point ou programme enregistré depuis le menu Mes Points

MENU RÉGLAGES

Vous pouvez changer les réglages de machine pré-réglés et ajuster manuellement les fonctions automatiques dans le menu RÉGLAGES. Ouvrez le menu en appuyant sur l'icône du menu RÉGLAGES (A). Pour activer une fonction, appuyez pour placer un X dans la case. Pour annuler la fonction, appuyez à nouveau pour laisser la case vide. Pour certaines fonctions, une fenêtre contextuelle s'ouvre pour une plus grande sélection. Appuyez sur l'icône du menu RÉGLAGES pour fermer le menu.

Pression pied pres. (690Q)

Utilisez les boutons fléchés haut/bas pour régler la pression du pied-de-biche pour le point sélectionné. La valeur peut être réglée entre 0 et 8,5 par incréments de 0,5. Votre réglage manuel sera annulé si vous sélectionnez un autre point ou si vous éteignez la machine.

Note : Quand vous enregistrez un point ou un programme dans Mes Points, le réglage de pression du pied-de-biche est enregistré aussi.

Hauteur de levage (690Q)

Si le piqué libre est activé, vous pouvez régler la hauteur de la position de pivotement du pied-de-biche. La position de pivotement peut être relevée ou abaissée sur 15 positions en appuyant sur les boutons fléchés gauche/droit.

Les sauts de points peuvent faire des boucles si votre tissu bouge de haut en bas avec l'aiguille. Réduire la hauteur du pivot réduira l'espace entre le pied presseur et le tissu et éliminera les sauts de points.

Note: faire attention à ne pas trop réduire la hauteur du pivot, le tissu devrait pouvoir bouger facilement sous le pied presseur.

Pied Sensitif auto (690Q)

Utilisez le bouton OK pour activer ou désactiver la fonction automatique de pivotement pour relever le pied-de-biche, lorsque l'arrêt a lieu avec l'aiguille en bas. Ce réglage est ramené sur le réglage par défaut lorsque vous éteignez la machine.

Aiguille double

Si vous utilisez une aiguille double, vous devez régler la taille de l'aiguille pour limiter la largeur de tous les points et éviter de casser l'aiguille.

Appuyez sur la fonction aiguille double pour ouvrir une fenêtre contextuelle. Appuyez sur la case située à côté de la taille d'aiguille double que vous utilisez pour procéder à votre sélection.

Votre réglage sera enregistré également même si la machine est éteinte. Un message vous le rappellera quand vous la rallumerez. Fermez le message en appuyant sur OK.

Remarque : vous ne pouvez pas régler la taille de l'aiguille double si la sécurité de largeur de point est activée, ni activer la sécurité de largeur de point si la machine est réglée pour l'aiguille double.

Sécurité de largeur de point

Appuyez pour activer la Sécurité de largeur de point quand vous utilisez une plaque à aiguille de point droit ou un pied-de-biche de point droit (accessoires optionnels).

La largeur de point sera limitée à zéro pour tous les points afin d'éviter d'endommager l'aiguille, le pied-de-biche et la plaque à aiguille. Ce réglage reste enregistré quand vous éteignez la machine. Un message vous le rappellera quand vous la rallumerez.



Movimiento Libre flotante* (690Q)

Para coser en movimiento libre con el prensatelas para bordado/zurcido R incluido, o con cualquier prensatelas de Movimiento Libre flotante opcional, ajuste la máquina en el modo de Movimiento Libre flotante. Se activará la recomendación para bajar dientes de arrastre. El ajuste permanecerá cuando apague la máquina. Un mensaje emergente le recordará el ajuste cuando vuelva a encender la máquina. Cierre el mensaje emergente pulsando OK.

NOTA: No se puede ajustar la máquina en modo de movimiento libre flotante si está activada la acción de movimiento libre de muelle, y viceversa.

MovLibre de muelle** (690Q)

Si está usando cualquiera de los prensatales de Movimiento Libre de muelle opcionales, necesita ajustar la máquina al modo Movimiento Libre de muelle. Se activará la recomendación para bajar los dientes de arrastre. El ajuste permanecerá cuando apague la máquina. Un mensaje emergente le recordará el ajuste cuando vuelva a encender la máquina. Cierre el mensaje emergente pulsando OK.

*Movimiento Libre flotante

Cuando se cose con movimiento libre a baja velocidad, el prensatelas sube y baja con cada puntada para sujetar la tela sobre la placa de agujas mientras se forma la puntada. Cuando se cose a alta velocidad, el prensatelas flota sobre la tela mientras cose. Los dientes de arrastre deben bajarse y el tejido se mueve manualmente. Todas las puntadas se pueden coser en el modo de movimiento libre.

**Movimiento Libre de muelle

El prensatelas de Movimiento Libre de muelle sigue el movimiento de la aguja arriba y abajo con la ayuda del muelle y el brazo del prensatelas. Los dientes de arrastre deben bajarse y el tejido se mueve manualmente. Se recomienda activar la seguridad del ancho de puntada para los prensatelas que sólo se usarán para costura recta.

FIX automatique

Appuyez pour activer ou désactiver sur la fonction FIX automatique au début de chaque point. Le réglage reste enregistré même si la machine est éteinte.

Coupe automatique

Le coupe-fil coupera automatiquement les fils après la couture d'une boutonnière ou d'un œillet. Appuyez pour désactiver la fonction de coupe. Le réglage reste enregistré même si la machine est éteinte.

Signal sonore

Active/désactive tous les signaux sonores de la machine. Par défaut, le paramètre est activé. Les réglages restent enregistrés même après avoir éteint la machine.

Contraste

Appuyez pour ouvrir une fenêtre et régler le contraste de l'écran tactile. Confirmez le réglage en appuyant sur OK.

La valeur peut être réglée entre -20 et 20 par incréments de 1. Le paramètre reste enregistré même si la machine est éteinte.

Langue

Appuyez pour ouvrir une fenêtre contextuelle affichant les sélections de langage, afin de modifier la langue des textes de votre machine. Faites défiler vers le haut et le bas en appuyant sur les flèches de navigation. Appuyez pour sélectionner la langue et confirmez en appuyant sur OK.

Le réglage de langue reste enregistré même si la machine est éteinte.

Équilibre de boutonnière

Si le pied senseur 1 étape pour boutonnière n'est pas installé ou si vous sélectionnez le point 1:28, les colonnes du point de boutonnière seront cousues dans des sens différents. Sur certains tissus, les colonnes peuvent alors avoir une densité différente.

Appuyez pour ouvrir une fenêtre et régler l'équilibre de la boutonnière. Les changements n'affectent que le point sélectionné. Si vous sélectionnez un autre point ou si vous sélectionnez à nouveau le même point, la valeur est réinitialisée sur la valeur par défaut.

Version du logiciel

La version du logiciel actuellement chargé pour la machine à coudre s'affiche.

Calibrer l'écran tactile

Si vous appuyez sur une fonction ou un menu sur l'écran tactile, mais qu'il ne répond pas ou si la fonction à côté est activée à la place, l'écran doit être calibré.

Il est nécessaire de calibrer l'écran tactile uniquement en cas de problème de précision lorsque vous touchez l'écran.

Appuyez sur Calibrer l'écran tactile pour ouvrir une fenêtre de calibrage. Suivez les instructions à l'écran pour effectuer le calibrage.

Remarque : lors du calibrage de l'écran, assurez-vous d'appuyer uniquement sur les zones de calibrage, comme indiqué. Si vous appuyez sur d'autres zones, l'écran peut être mal calibré.



COUTURE



SEWING ADVISOR™ EXCLUSIF

Votre nouvelle machine à coudre est équipée de la fonction exclusive SEWING ADVISOR® d'HUSQVARNA VIKING®. La fonction exclusive SEWING ADVISOR™ règle le point, la longueur de point, la largeur de point, la vitesse de couture et la tension de fil (670/690Q) les mieux adaptés à votre ouvrage. Le point s'affiche à l'écran graphique/tactile avec les recommandations de le pied-de-biche, de pression du pied-de-biche, de tension du fil (650) et d'aiguille.

Sélectionnez le type de tissu et la technique de couture (voir explication page 45).

SEWING ADVISOR™ EXCLUSIF sur la 650

Appuyez sur les symboles correspondant au tissu que vous utilisez et à la technique de couture avec laquelle vous souhaitez coudre.

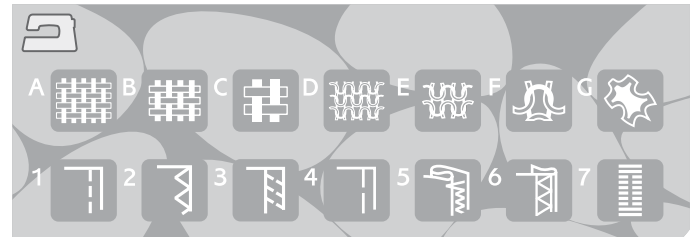

650

SEWING ADVISOR™ EXCLUSIF sur la 670/690Q

Appuyez sur l'icône SEWING ADVISOR™ exclusif pour ouvrir la fonction SEWING ADVISOR™. Appuyez sur les onglets Tissu/Techniques et faites votre sélection en appuyant sur le tissu/la technique que vous souhaitez utiliser. Appuyez sur la flèche dans le coin gauche supérieur de l'écran tactile pour sortir de la fonction exclusive SEWING ADVISOR™.

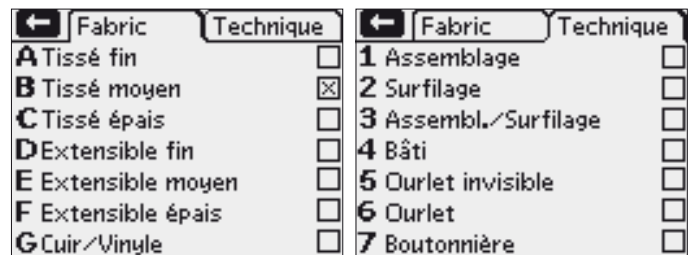

670/690Q

Tissé ou extensible (tricot)

La différence entre un tissu tissé et un tissu extensible (tricot) réside dans la façon dont les fils sont assemblés. Les étoffes tissées sont composées de deux systèmes de fils, chaîne en longueur et trame en largeur, qui se rejoignent aux angles droits. Un tissu extensible est constitué d'un seul système de fil avec des points entrelacés. Le tissu stretch est normalement élastique.

En règle générale, entrez Tissé pour les tissus stables qui ne sont pas extensibles, et Stretch pour les tissus extensibles.

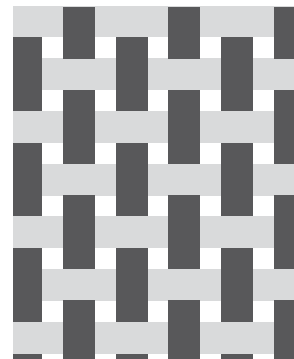

Tissé

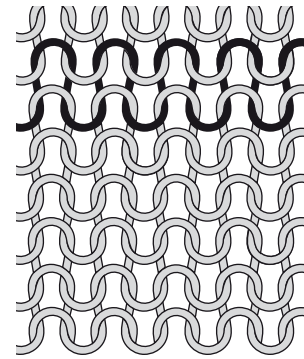

Tissu extensible (tricot)

Cuir/vinyle

Le cuir est la peau d'un animal dont le poil (fourrure) a été retiré. Le cuir peut être lisse ou imitation daim et présente une certaine élasticité.

Le vinyle est une matière synthétique qui présente souvent un envers tissé. Le vinyle peut être lisse ou à motifs, et certains vinyles présentent une certaine élasticité.

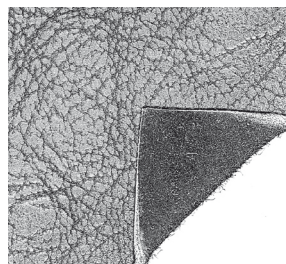

Cuir

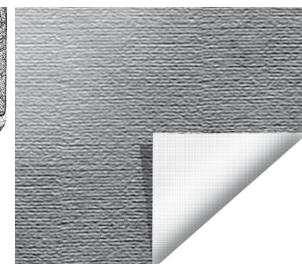

Vinyle

Sélection du tissu



TISSÉ FIN : crêpe, organdi, batiste, soie, lainage, etc.



TISSÉ MOYEN : calicot, tissus de quilting, crêpe de laine, drap fin, etc.



TISSÉ ÉPAIS : denim, costumes et manteaux en laine, grosse toile, tissu bouclé, épaisseurs de quilting avec molleton, etc.



EXTENSIBLE FIN : charmeuse, tricot, jerseys tricotés simples, etc.



EXTENSIBLE MOYEN : tricot double, velours, maillots de bain, etc.



EXTENSIBLE ÉPAIS : tricots molletonnés, laine polaire, etc.



CUIR ET VINYLE : daim, cuir, vinyle et cuir synthétique.

Lorsqu'il est sélectionné, le pied H anti-adhésif (accessoire optionnel, réf. 4127961-45) est recommandé pour la couture utilitaire. Pour les points et boutonnières décoratifs, la fonction exclusive SEWING ADVISOR™ recommande l'utilisation de semelles anti-adhésives (voir page 5).

COUTURE

Une couture coud deux morceaux de tissu l'un à l'autre avec un surplus de couture qui est généralement ouvert au repassage. Dans la plupart des cas, les bords du surplus de couture sont terminés par un point de surfilage avant de réaliser la couture.

Les coutures dans les tissus extensibles doivent s'étirer avec le tissu. Le point extensible forme une couture extensible qui convient pour l'assemblage de morceaux de tissus extensibles fins.

SURFILAGE

Le zigzag trois points peut aller jusqu'à 7 mm de large et convient à tous les types de tissus. Utilisez ce point pour le surfilage, l'assemblage de deux bords bout à bout, le raccommodage de déchirures et autres finitions spéciales.

Utilisez le pied bordeur J pour le surfilage.

Technique de couture



ASSEMBLAGE : pour coudre deux morceaux de tissu ensemble.



SURFILAGE : pour surfiler les bords du tissu afin de l'empêcher de s'effiloche et de lui permettre d'être posé à plat.



ASSEMBLAGE/SURFILAGE : pour assembler et surfiler les bords en une seule fois.



BÂTI : couture temporaire pour réaliser des vêtements, froncer et marquer des repères. La fonction SEWING ADVISOR™ règle automatiquement le point sur une grande longueur et réduit la tension (670/690Q) pour que les fils soient faciles à enlever ou à tirer pour le fronçage.



OURLET INVISIBLE : pour créer un ourlet invisible sur les vêtements. Cette technique n'est pas recommandée pour les tissus fins, ni pour le cuir/vinyle.



OURLET : pour sélectionner l'ourlet visible ou ourlet en surpiqûre le mieux adapté en fonction du type de tissu et de son épaisseur.



BOUTONNIÈRE : la meilleure boutonnière pour votre tissu est sélectionnée.

Remarque : Si une combinaison inadaptée est sélectionnée (par exemple tissé fin - ourlet invisible), la machine émet un bip sonore et la technique n'est pas sélectionnée.

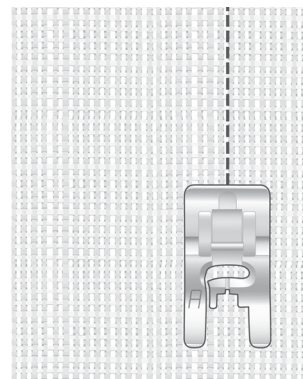

Tissé moyen et Assemblage/Surfilage

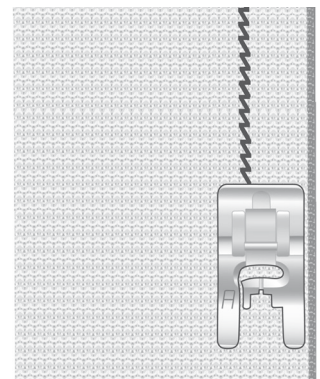

Extensible fin et couture

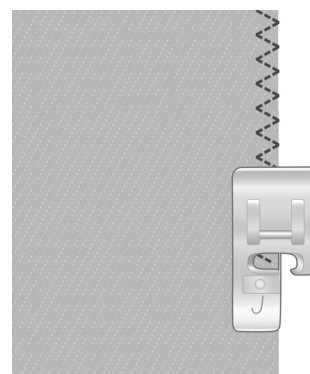

Tout type de tissu et surfilage

ASSEMBLAGE ET SURFILAGE

Le point d'assemblage/surfilage assemble et surfile le bord en une seule fois. Plusieurs points différents d'assemblage/surfilage sont disponibles sur votre machine à coudre afin que vous obteniez le meilleur résultat avec le tissu choisi.

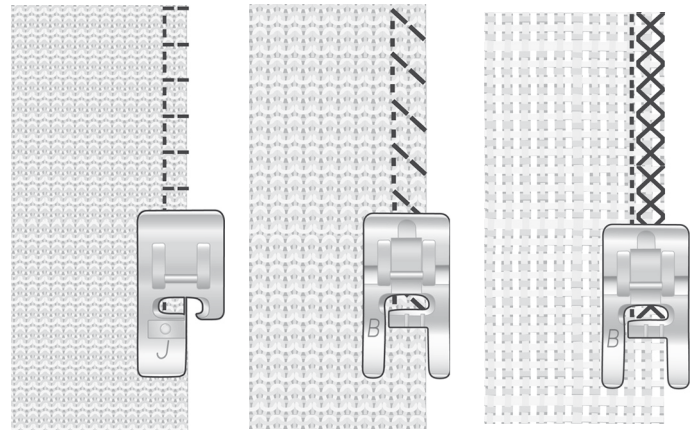

*Tissé moyen et
assemblage/surfilage*

*Extensible moyen et
assemblage/surfilage*

*Tissé moyen et
assemblage/surfilage*

BÂTI

Le bâti est une couture temporaire pour réaliser des vêtements, froncer et marquer des repères.

La fonction SEWING ADVISOR™ règle automatiquement le point sur une grande longueur et réduit la tension (670) pour que les fils soient faciles à enlever ou à tirer pour le fronçage. Sur votre 650, réduisez la tension du fil selon les recommandations sur l'écran graphique.

Placez les tissus endroit contre endroit. Mettez le tissu en place sous le pied-de-biche avec un surplus de couture de 15 mm (5/8"). Cousez sur la ligne de couture.

Pour enlever la couture, tirez le fil de canette.

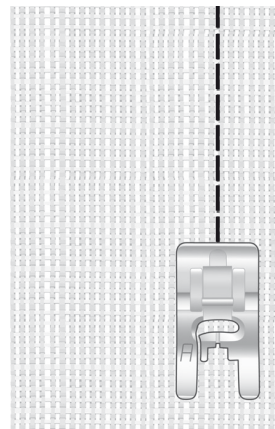

Tout type de tissu et bâti

OURLET INVISIBLE

L'ourlet invisible crée un ourlet invisible sur un vêtement. Il existe deux types d'ourlets invisibles : l'un est conseillé pour le tissu extensible de moyen à épais, l'autre pour le tissé de moyen à épais.

Pliez le tissu comme sur la figure. Assurez-vous que le bord plié du tissu suit l'intérieur de la griffe droite du pied pour ourlet invisible D.

Le balancement gauche de l'aiguille doit tout juste attraper le bord du tissu plié.

Au besoin, réglez la largeur de point pour n'attraper que le pli.

Remarque : la technique d'ourlet invisible n'est pas recommandée pour les tissus fins ni les cuirs/vinyles. Si vous sélectionnez l'ourlet invisible avec un tissé fin, un extensible fin, du cuir ou du vinyle, vous entendrez un bip sonore et la technique sera désélectionnée.

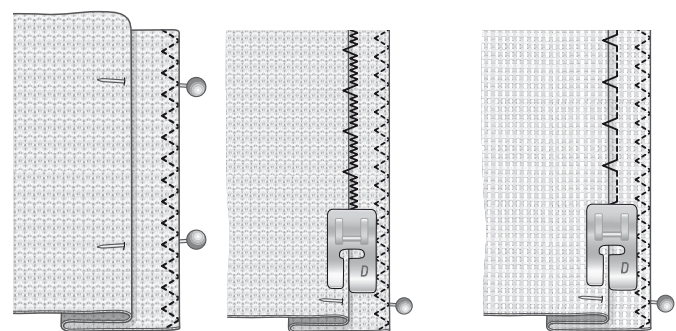

*Extensible moyen/épais
et ourlet invisible*

*Tissé moyen/épais et
ourlet invisible*

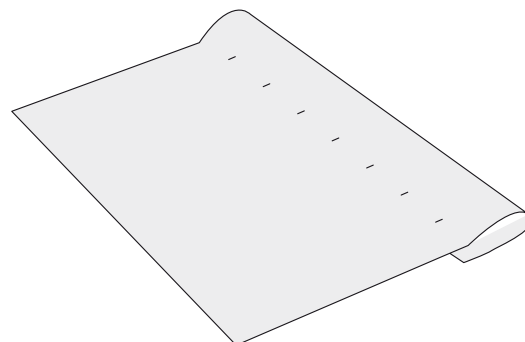

OURLET

La technique Ourlet de votre système exclusif SEWING ADVISOR™ sélectionne l'ourlet visible ou surpiqué le mieux adapté à votre type et votre épaisseur de tissu. Pour les étoffes tissées, le cuir et le vinyle, un point droit est sélectionné. Pour les tissus extensibles, des points extensibles sont sélectionnés.

Ourlet de jean

Quand vous cousez par-dessus des coutures dans un tissu très épais ou sur un ourlet de jean, le pied-de-biche pourrait s'incliner alors que la machine monte sur la couture. Utilisez l'outil multi-usage (accessoire optionnel, réf. 4131056-01) pour équilibrer la hauteur du pied-de-biche pendant que vous cousez.

Appuyez sur aiguille haut/bas pour sélectionner la position d'aiguille vers le bas. Commencez à coudre l'ourlet au milieu ou près du milieu arrière. Lorsque vous arrivez près de la couture du côté, arrêtez de coudre. Votre machine s'arrêtera avec l'aiguille dans le tissu. Levez le pied-de-biche et insérez l'outil multi-usage par l'arrière.

Les deux côtés de l'outil multiusage sont relevés. Utilisez le côté qui correspond le mieux à l'épaisseur de la couture. Abaissez le pied-de-biche et continuez à coudre lentement par-dessus la couture épaisse.

Arrêtez de coudre juste devant la couture, en laissant l'aiguille dans le tissu. Retirez l'outil multiusage et insérez-le par l'avant sous le pied-de-biche.

Faites quelques points jusqu'à ce que l'ensemble du pied-de-biche ait passé la couture et repose sur l'outil multiusage. Arrêtez de nouveau de coudre. L'aiguille est dans le tissu. Levez le pied-de-biche et retirez l'outil multi-usage. Continuez de coudre l'ourlet.

Astuce : lorsque vous cousez dans du denim épais, servez-vous d'une aiguille spéciale denim conçue pour pénétrer les tissus tissés serrés. Ceux-ci sont disponibles en tant qu'accessoires optionnels, veuillez consulter le guide d'utilisateur des accessoires HUSQVARNA VIKING, disponible sur www.husqvarnaviking.com.

Ourlet extensible

Sélectionnez Extensible moyen et ourlet, et le système SEWING ADVISOR™ exclusif sélectionne un point Flatlock. Suivez les autres recommandations qui s'affichent sur l'écran graphique/tactile.

Pliez un ourlet sur l'envers et cousez avec le point Flatlock sur l'endroit. Coupez le surplus de tissu.

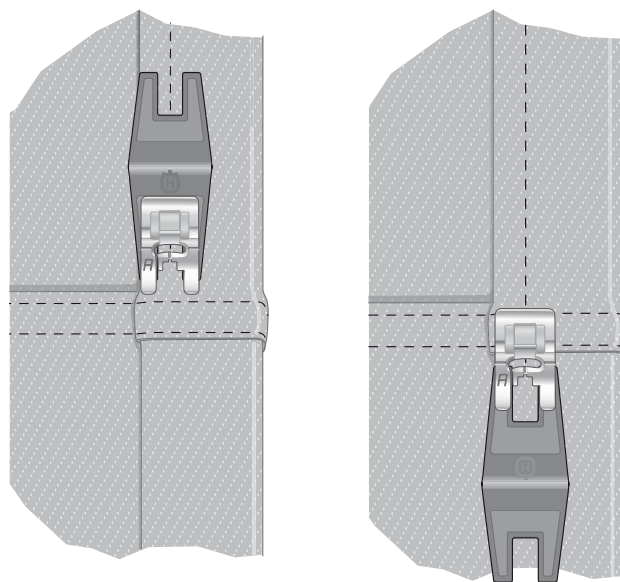

Ourlet de jean : tissu épais et ourlet

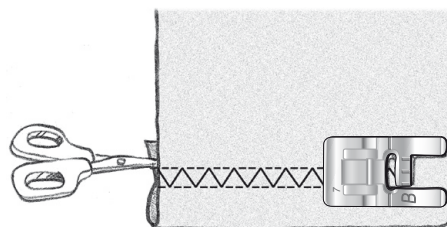

Extensible moyen et ourlet

Point Flatlock pour ourler du tissu extensible et pour les boucles de ceinture.

COUTURE DE BOUTONNIÈRES

Les boutonnières de votre machine à coudre sont spécialement réglées pour différents types de tissus et de vêtements. Pour en savoir plus sur les différentes boutonnières et quand les utiliser, étudiez le tableau de points dans le chapitre de présentation.

La fonction exclusive SEWING ADVISOR™ sélectionne la boutonnière et les réglages de point les mieux adaptés à votre tissu. Le tissu doit être entoilé là où vous cousez une boutonnière.

Pied senseur | étape automatique pour boutonnières

Quand vous sélectionnez un point de boutonnière avec le pied senseur 1 étape pour boutonnières installé, vous pouvez régler la taille du bouton à l'écran graphique/tactile. Définissez la taille du bouton en appuyant sur les flèches de navigation (haut et bas) (A) (650) ou en appuyant sur – ou + (B) (670/690Q). Quand vous cousez, votre machine à coudre coud automatiquement une boutonnière d'une longueur suffisante pour s'adapter à la taille de bouton choisie. Étant donné que le pied senseur 1 étape pour boutonnières mesure au fur et à mesure qu'il coud, chaque boutonnière sera de la même taille.

Remarque : La taille des boutonnières dépend de l'épaisseur et du style de votre bouton. Commencez toujours par faire un essai sur une chute de tissu.

1. Posez le pied senseur 1 étape pour boutonnières.
2. Branchez le cordon dans la prise située au-dessus de la zone d'aiguille.
3. Mesurez le diamètre du bouton à l'aide du tableau de mesurage de bouton à l'avant de la machine.
4. Réglez la taille du bouton sur l'écran graphique/tactile. La taille peut être réglée entre 0 et 50 mm.
5. Placez le tissu et l'entoilage sous le pied senseur 1 étape pour boutonnières. La roulette de mesurage peut être relevée en la soulevant, ce qui permet de placer plus facilement le tissu sous le pied. Utilisez les repères sur l'ergot gauche du pied Senseur 1 étape pour positionner le bord du vêtement. Placez le bord du vêtement au niveau du repère du milieu pour laisser 15 mm (5/8") entre le bord et la boutonnière.
6. Avant de commencer à coudre, alignez la zone blanche sur le côté de la roulette rouge avec la ligne de repère blanche sur le pied.
7. Abaissez le pied-de-biche. Appuyez sur la pédale de commande. Un point droit est cousu vers l'arrière pour fixer la colonne gauche de la boutonnière, puis la colonne au point de bourdon est cousue en revenant vers vous. La même opération est répétée pour la colonne droite. Les renforts sont aussi cousus automatiquement. Les flèches à l'écran graphique/tactile indiquent quelle partie de la boutonnière est cousue et dans quel sens. Continuez d'appuyer sur la pédale de commande jusqu'à terminer la couture de la boutonnière. La machine s'arrête automatiquement quand la boutonnière est terminée.

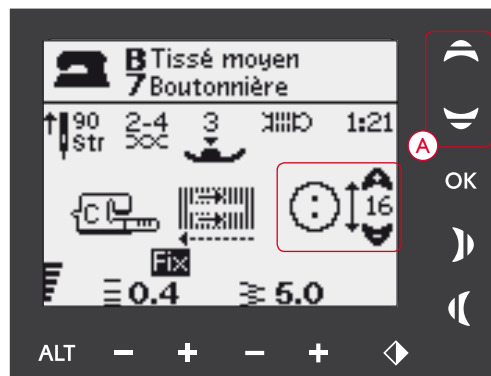

650: Définissez la taille du bouton en appuyant sur les flèches de navigation haut et bas (A).

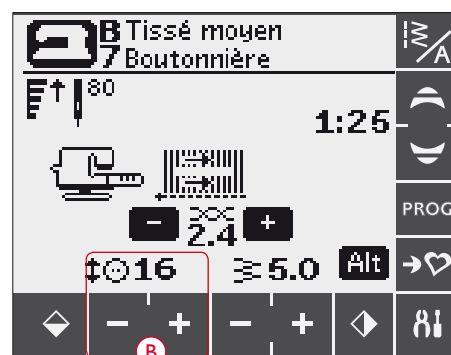

670/690Q: Définissez la taille du bouton en appuyant sur les icônes + et - (B).

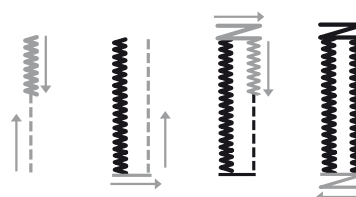
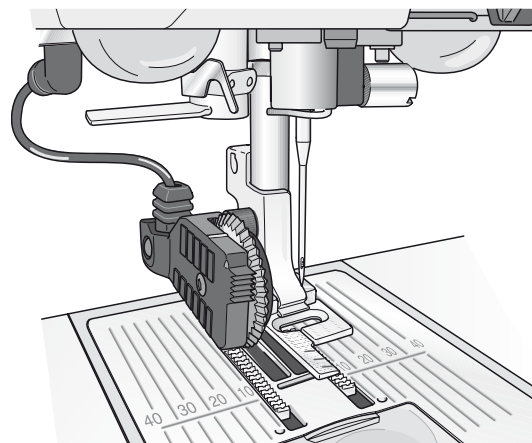

Boutonnères manuelles

Une boutonnière peut également être cousue point par point sans le pied senseur 1 étape pour boutonnières. Utilisez le bouton de marche arrière pour régler la longueur de la boutonnière.

1. Posez le pied-de-biche C.
2. Positionnez le tissu et l'entoilage sous le pied-de-biche. Utilisez les repères sur l'ergot gauche du pied pour boutonnières pour positionner le bord du vêtement. Placez le bord du vêtement au niveau du repère du milieu pour laisser 15 mm (5/8") entre le bord et la boutonnière. Abaissez le pied-de-biche.
3. Commencez à coudre la boutonnière. La machine à coudre coud la colonne gauche en marche arrière. Une icône de marche arrière (A) est affichée sur l'écran graphique/tactile pour indiquer que vous avez besoin d'appuyer sur Marche arrière pour passer à la partie suivante du point. Une fois que la boutonnière a atteint la longueur voulue, appuyez sur Marche arrière. Votre machine à coudre renforce l'extrémité et coud le côté droit.
4. Cousez jusqu'au repère de départ et appuyez sur Marche arrière pour coudre le deuxième renfort. Continuez d'appuyer sur la pédale de commande jusqu'à terminer la couture de la boutonnière. La machine s'arrête automatiquement quand la boutonnière est terminée.
5. Reproduisez la boutonnière en appuyant sur le bouton STOP.

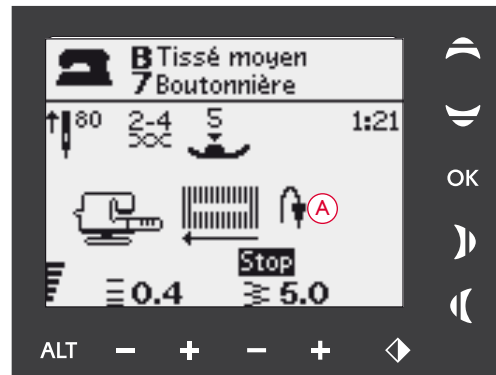
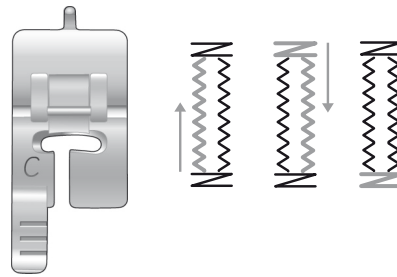

Boutonnière manuelle, 650

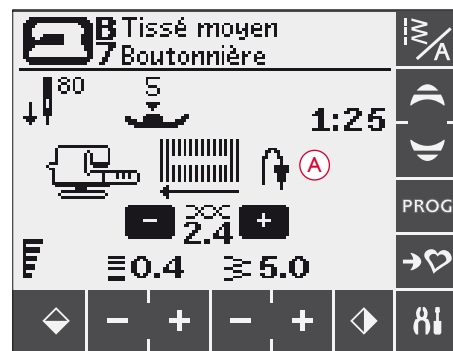

Boutonnière manuelle, 670/690Q

Boutonnière avec cordonnet (tissus extensibles)

Quand vous cousez des boutonnières sur des tissus extensibles, nous vous recommandons de placer un cordonnet dans la boutonnière pour en améliorer la stabilité et éviter qu'elle ne se détende.

1. Faites une boucle avec un fil épais ou guipé au-dessus du doigt à l'arrière du pied-de-biche C.
2. Cousez une boutonnière. Laissez les colonnes satin de la boutonnière se piquer sur le cordonnet.
3. Arrêtez de coudre avant que le dernier renfort de la boutonnière soit cousu. Enlevez le cordonnet du doigt et tendez-le en tirant.
4. Croisez le cordonnet devant l'aiguille et cousez le renfort de la boutonnière sur le cordonnet.



COUTURE DE BOUTONS

Cousez des boutons, des boutons pression, des crochets et des oeillets très rapidement grâce à votre machine à coudre.

Sélectionnez le tissu que vous utilisez et le point de couture de boutons 1:29 (650) / 1:33 (670/690Q).

1. Enlevez le pied-de-biche et abaissez les griffes d'entraînement.
2. Placez le tissu, l'outil multiusage (accessoire optionnel 650/670, réf. 4131056-01) et le bouton sous le support du pied en alignant les trous du bouton avec les positions de l'aiguille. Vérifiez le balancement de l'aiguille en appuyant sur le bouton d'inversion horizontale pour vous assurer que l'aiguille ne tapera pas sur le bouton. Faites rentrer l'aiguille dans les trous du bouton avec le volant pour vérifier.

Astuce : Lors de l'utilisation de l'outil multiusage, le bouton est cousu sur le tissu en laissant une tige. Si vous cousez sans l'outil multiusage, le bouton est cousu sur le tissu sans distance.

Remarque : La largeur recommandée de 3.0 convient à la plupart des boutons. Si vous cousez un très petit ou un très gros bouton de manteau, réduisez (-) ou augmentez (+) la largeur du point jusqu'à ce que l'aiguille pique dans les trous du bouton.

3. Le nombre de points par défaut à coudre sur le bouton est réglé sur 8 points (A). En appuyant sur les flèches de navigation haut et bas (650) ou en appuyant sur + ou - (670/690Q), vous modifiez le nombre de point. Un nombre de six à huit points est standard.
4. Appuyez sur la pédale. La machine à coudre coud le nombre de points affichés à l'écran puis noue le fil et s'arrête.
5. Relevez les griffes d'entraînement une fois le bouton cousu.

Astuce : placez l'extrémité fine de l'outil multi-usage (accessoire optionnel 650/670, pièce numéro 4131056-01) sous le bouton quand vous cousez sur des tissus fins. Utilisez l'extrémité épaisse pour les tissus plus épais. Fixez-le sur le tissu avec du ruban adhésif transparent.

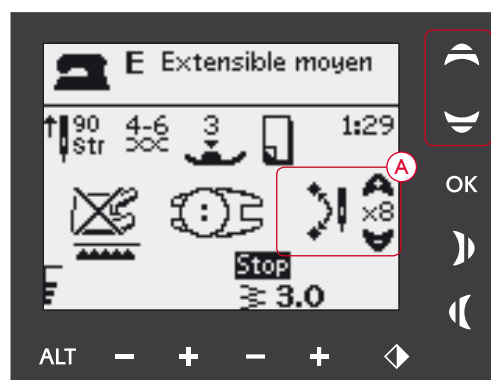
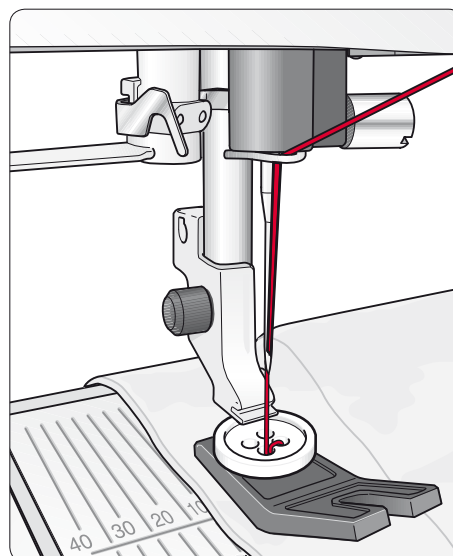

Couture de bouton, 650



Couture de bouton, 670/690Q

COUTURE DE FERMETURES À GLISSIÈRE

Le pied pour fermeture à glissière E peut être posé à droite ou à gauche de l'aiguille, pour qu'il soit facile de coudre près du bord des dents de la fermeture. Pour coudre l'autre côté de la fermeture, repositionnez le pied pour fermeture à glissière.

Placez l'aiguille complètement à gauche ou complètement à droite pour coudre près des dents de la fermeture à glissière ou du cordonnet.

CENTRER LA FERMETURE

1. Cousez les deux morceaux de tissu endroit contre endroit à 15mm (5/8") du bord, en vous arrêtant à la hauteur du cran de la fermeture.
2. Bâissez le reste de la couture dans laquelle la fermeture sera placée. Repassez la couture en l'ouvrant. Placez le côté droit de la fermeture sur le surplus de couture retourné, en plaçant la butée de la fermeture au niveau du cran. Épinglez la fermeture sur le côté droit pour qu'elle ne bouge pas (A).
3. Sélectionnez le point droit et déplacez l'aiguille sur sa position de gauche. Posez le pied pour fermeture à glissière E de sorte que l'aiguille se trouve sur la gauche du pied. Placez le tissu sous le côté droit du pied avec le pied pour fermeture à droite de la fermeture.
4. Commencez à coudre en travers du bas, tournez le tissu et piquez le côté droit de la fermeture à glissière sur le haut (B).
5. Pour éviter que le tissu ne bouge, cousez le côté gauche de la fermeture à glissière dans la même direction. Posez le pied pour fermeture à glissière E de sorte que l'aiguille se trouve à droite du pied. Déplacez l'aiguille sur sa position de droite.
6. Commencez à coudre en travers du bas, tournez le tissu et piquez le côté gauche de la fermeture en cousant du bas vers le haut (C).
7. Retirez les points de bâti.

Remarque : Pour ajuster la position de la ligne de points, réglez la position de l'aiguille à l'aide des boutons de largeur de point.

RACCOMMODAGE ET REPRISAGE

Raccommoder un petit trou ou une déchirure avant qu'elle ne s'agrandisse peut sauver un vêtement. Choisissez un fil fin d'une couleur la plus proche possible de celle de votre vêtement.

1. Placez le tissu en place sous le pied-de-biche.
2. Commencez à coudre autour du trou et par-dessus.
3. Quand vous êtes sur le trou, appuyez sur Marche arrière. Continuez de coudre. La machine fait 14 allers et retours sur le trou puis s'arrête.
4. Pour refaire le point avec les mêmes dimensions, appuyez sur STOP. Repositionnez votre tissu et appuyez de nouveau sur la pédale de commande. Un carré de raccommodage avec les mêmes dimensions est répété. La machine s'arrête automatiquement quand le point est terminé.

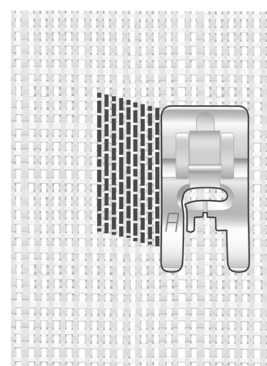
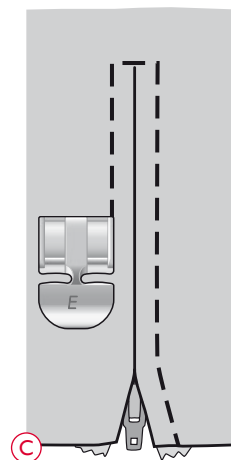
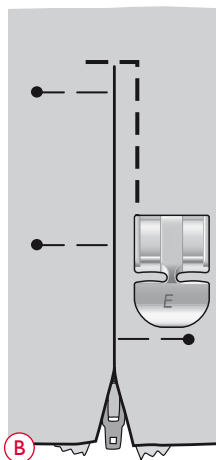
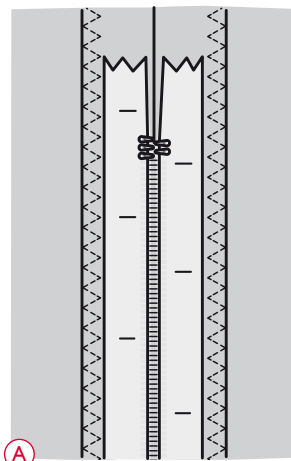
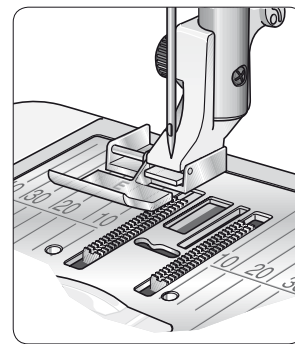
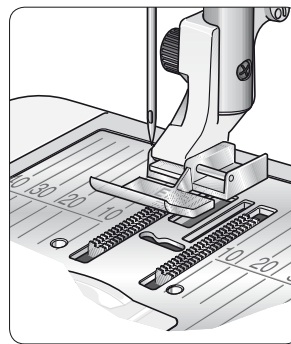

Sélectionnez le type de tissu et le point 1:19 (650)/1:22 (670/690Q)

RENFORT (MANUEL)

Fixez des extrémités d'élastique, des plis d'étoffe, des boucles de ceinture et des coins de poche en leur donnant le même aspect que le prêt-à-porter.

1. Placez le tissu sous le pied-de-biche. Abaissez le pied-de-biche et appuyez sur la pédale pour commencer à coudre. Votre machine coudra un point droit jusqu'à ce que vous appuyiez sur Marche arrière.
2. Votre machine coudra ensuite en marche arrière jusqu'à ce que vous appuyiez de nouveau sur Marche arrière.
3. Ensuite, la machine coudra un zigzag en couvrant les points droits.
4. Appuyez sur marche arrière pour nouer automatiquement.

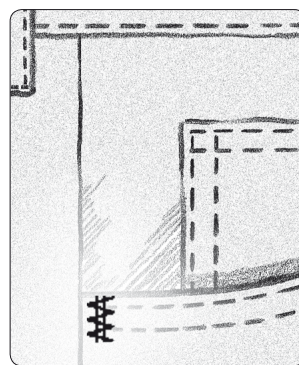

Tissé épais et point 1:20 (650)/1:23 (670/690Q)

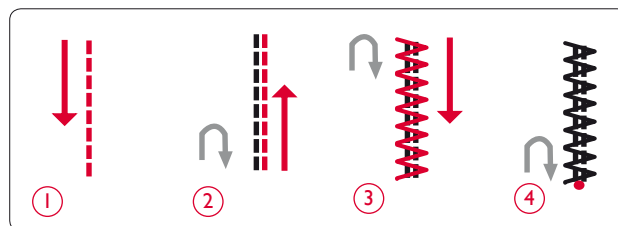

POINTS DE TAPERING DÉCORATIFS

Les points de tapering décoratifs peuvent être utilisés pour faire du tapering et former des coins et des points. Les points de tapering décoratifs sont signalés en bleu dans le tableau de points à l'intérieur du capot.

1. Sélectionnez un point de tapering décoratif.
2. Appuyez sur l'icône de tapering pour ouvrir la fenêtre de tapering. La fenêtre de tapering possède deux onglets différents : Tapering de début et Tapering de fin. Appuyez sur l'angle que vous voulez utiliser dans chaque onglet. Appuyez sur la flèche dans le coin supérieur gauche pour revenir au mode Couture.
3. Des icônes apparaîtront sur l'écran tactile pour vous indiquer que le tapering de début et/ou de fin sont activés.
Note : Il est important de faire vos réglages avant de commencer à coudre.
4. Placez le tissu sous le pied-de-biche.
5. Commencez à coudre. Si le début et la fin du tapering sont activés, la machine coudra le point de tapering, puis continuera à piquer avec la largeur de point sélectionnée. Une icône de marche arrière apparaît sur l'écran.
6. Lorsque le point est à la longueur souhaitée, appuyez sur le bouton de marche arrière pour commencer le tapering de fin. Lorsque le tapering est terminé, la machine s'arrête automatiquement.

Astuce : pour reproduire un point de tapering de la même taille, programmez le nombre de points souhaité, quittez le mode de programmation, puis ajoutez du tapering au début et/ou à la fin.

Remarque : les points de tapering automatiques (1:37 et 1:38 670/690Q) seront piqués en tapering automatiquement. Suivez les étapes 4 et 5 pour coudre ces points. Pour reproduire ces deux points, appuyez sur le bouton STOP.

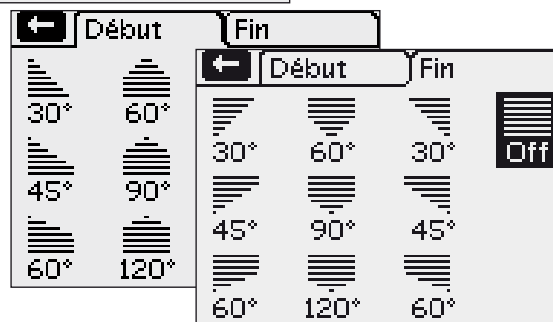
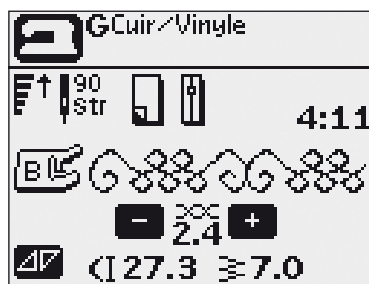

 Ce point peut être piqué en tapering.

 Tapering de début activé.

 Tapering de début et de fin activé.

QUILTING

Un quilt comprend d'habitude trois couches, deux couches de tissu avec une couche de molleton disposée entre. Pour coudre les trois couches ensemble, vous pouvez choisir à partir d'une large variété de points et de techniques. Une fois le quilting terminé, repliez-en simplement les bords ou faites-en des coussins, de l'art vestimentaire ou d'autres ouvrages plus petits.

Piqûre Crazy quilt

Décorez votre quilt avec des points fantaisie. Les points peuvent être cousus dans des couleurs coordonnées ou contrastées. Des fils fantaisies comme les fils de rayonne ou de coton épais sont parfois utilisés. Trouvez des points parfaits pour la piqûre Crazy quilt sur le Menu de points 2.

Quilting fait main

Simulez l'apparence du quilting fait main avec un fil invisible et le point Quilting fait main (2:2). Enflez l'aiguille avec un fil invisible et la canette avec fil d'une couleur assortie à votre tissu.

Pour obtenir une apparence cousue main précise, il est important que le point soit cousu avec une tension de fil élevée. Veillez à régler la tension selon les recommandations sur l'écran graphique (650) (sur la 670/690Q, la tension de fil est réglée automatiquement).

Cousez le long d'une des coutures de votre ouvrage. L'effet cousu main est créé au fur et à mesure que le fil de canette est tiré vers le haut du quilting.

Remarque : lorsque vous cousez avec le point de quilting fait main, le résultat dépend du tissu, du molleton et du fil que vous utilisez. Veillez à essayer le point sur un échantillon en premier. Réglez la tension du fil selon le besoin pour votre projet.

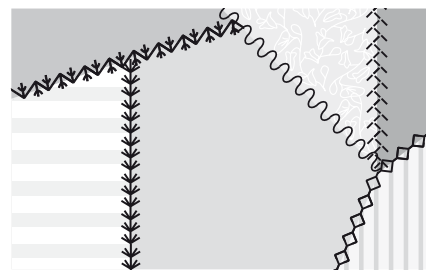

Quilting en piqué libre

Le quilting en piqué libre maintient le haut, le molleton et le revers ensemble, mais il donne également de la texture et de l'intérêt à votre ouvrage de quilting.

Vous pouvez utiliser plusieurs techniques pour le quilting en piqué libre. Décorez votre quilting comme vous le voulez, vous n'êtes limités que par votre imagination. Les pointillés et les cercles sont deux des techniques de piqué libre.

Le piqué libre en pointillé est normalement une ligne sinueuse de points serrés et espacés de manière régulière. Avec les pointillés, vous pouvez dessiner des arabesques avec l'aiguille au fur et à mesure que vous cousez. Une autre technique consiste à faire des mouvements circulaires sur le tissu au fur et à mesure que vous cousez pour créer un motif en forme de pierre.

Le quilting en piqué libre se fait avec les griffes d'entraînement abaissées. Vous déplacez manuellement le tissu pour déterminer la longueur du point (voir page 41).

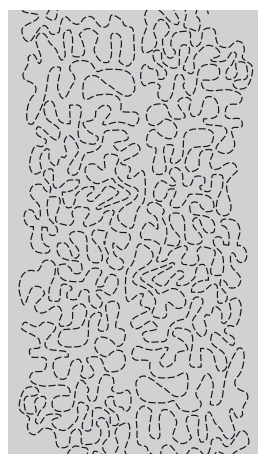

Pointillés en piqué libre

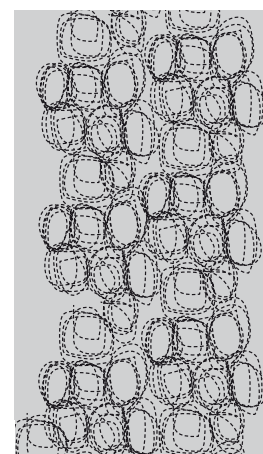

















Piqué libre avec mouvements circulaires

Astuce ! Entraînez-vous à coudre en piqué libre sur des chutes de tissu et du molleton que vous utiliserez pour votre quilting. Il est important de déplacer vos mains à la même vitesse que l'aiguille pour éviter que les points ne soient trop longs ou trop courts. Le maintien d'une vitesse constante pendant la couture en piqué libre aide également à obtenir des points réguliers.

POINTS SPÉCIAUX

Les points de techniques de couture spéciales sont cousus avec un pied-de-biche spécial (optionnel) pour créer des effets étonnants. Ces points sont 4:37-40 (650) / 4:42-50 (670) / 4:42-52 (690Q). Une fois l'option sélectionnée, ceci est indiqué par l'icône du pied-de-biche optionnel (A) sur l'écran graphique/tactile. Les points de techniques de couture spéciales sont illustrés et décrits ci-dessous.

Point	Numéro de point			Recommandation - pied-de-biche	Technique	
	690Q	670	650			
① 	4:42	4:42	4:37	Pied spécial pour candlewicking (réf. : 4131623-45)	Crée un point « nœud brodé ». Le pied-de-biche comporte un tunnel profond sur le dessous pour passer au-dessus de points superposés.	
		4:43	4:43	– 		
		4:44	4:44	–		
② 	4:45	4:45	4:38	Pied de surpiqûre de bord gauche (réf. 4127842-45)	Utilisez ces points avec le pied pour embellir vos ouvrages grâce à des décorations/surpiqûres magnifiques. Le dessous du pied est conçu pour glisser le long du bord plié.	
		4:46	4:46	– 		
③ 	4:47	4:47	4:39	Pied trois cordonnets (réf. : 4131870-45)	Décorez vos ouvrages avec différents types de cordonnets ou brins décoratifs. Ce pied guide facilement le brin à travers l'ouverture à l'avant du pied. Vous coudrez par-dessus le brin, ce qui créera une superbe décoration tressée.	
		4:48	4:48	– 		
	4:49	4:49	–	Pied pour joindre et plier les bordures (réf. 4132488-45)	Utilisez ce pied avec différents types de bordures telles que de la dentelle, des bordures brodées ou divers tissus. Combinés à ces points, elles créeront un superbe effet.	
④ 	4:50	4:50	4:40		Utilisez le pied double feston avec une aiguille simple pour créer des points satins en trois dimensions.	
		4:51	-	-		
		4:52	-	-		

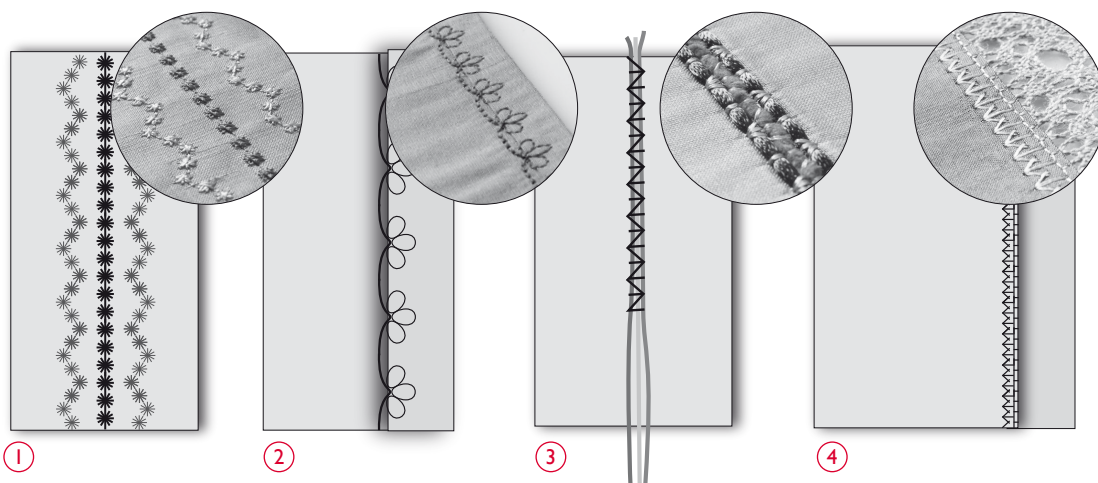

MESSAGES CONTEXTUELS



BOÎTES DE MESSAGES CONTEXTUELLES

Bobinage de la canette

Ce message contextuel s'affiche lorsque l'axe de bobinage de canette est poussé sur la droite et que le bobinage de canette est en cours.

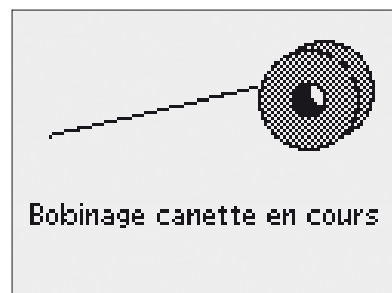

Pied-de-biche trop haut (690Q)

Votre machine ne piquera pas s'il y a trop de tissu sous le pied-de-biche. Appuyez sur le bouton OK ou appuyez rapidement sur la pédale de commande pour fermer le message.



Machine réglée sur aiguille double

Si vous avez réglé la machine pour l'aiguille double dans le menu RÉGLAGES, un message contextuel s'affiche lorsque vous allumez la machine pour vous rappeler le réglage. Fermez le message contextuel en appuyant sur OK.

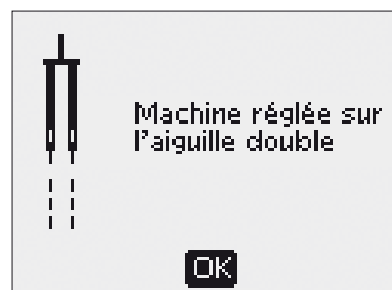

Largeur de point limitée pour l'aiguille double

Ce message s'affiche également quand la machine est réglée pour l'aiguille double et que vous tentez de régler la largeur du point sur une valeur plus élevée que celle permise avec l'aiguille double. Fermez le message contextuel en appuyant sur OK.

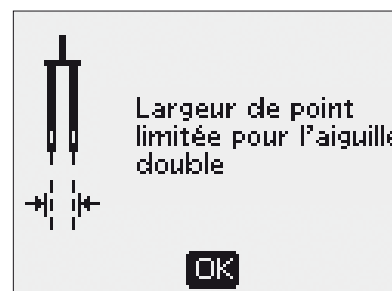

Ce point ne peut pas être cousu avec l'aiguille double

Ce message contextuel s'affiche lorsque la machine est réglée sur aiguille double et que vous sélectionnez un point qui ne peut pas être cousu avec une aiguille double. Fermez le message contextuel en appuyant sur OK.

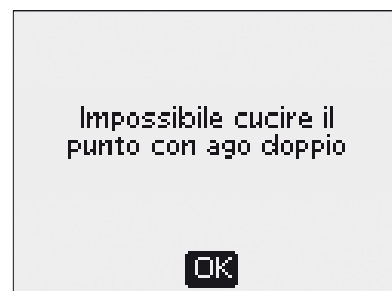

Machine réglée sur point droit

Ce message s'affiche lorsque la sécurité de largeur de point est activée et que vous allumez la machine, sélectionnez un point large ou réglez la largeur du point. Fermez le message contextuel en appuyant sur OK.



Surcharge du moteur principal

Si vous cousez un tissu très épais et que la machine se bloque, il est possible que le moteur principal soit surchargé. Le message contextuel se ferme une fois que le moteur principal et l'alimentation électrique sont redevenus sûrs.

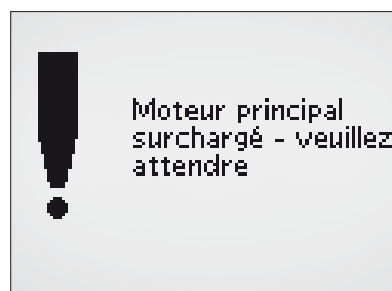

Alignement du pied sensor 1 étape pour boutonnières - « Alignez la zone blanche sur la ligne blanche »

Lorsque vous insérez le tissu pour piquer une boutonnière, la roulette du pied sensor 1 étape pour boutonnières peut bouger. Un message contextuel vous demande d'aligner la zone blanche sur la ligne blanche. Alignez les zones blanches et fermez le message contextuel en appuyant sur OK.

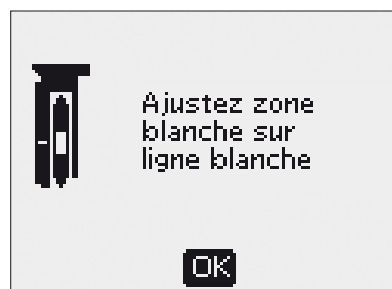

Pied sensor 1 étape pour boutonnières connecté

Le pied sensor 1 étape pour boutonnières peut seulement être utilisé avec les points de boutonnière recommandés pour ce pied. Si vous posez le pied sensor 1 étape pour boutonnières et que vous sélectionnez un point qui ne peut pas être cousu avec ce pied, ce message s'affichera. Retirez le pied ou sélectionnez une boutonnière qui peut être piquée avec le pied sensor 1 étape pour boutonnières. Fermez le message contextuel en appuyant sur OK.



Machine réglée sur la couture en piqué libre (690Q)

Ce message s'affiche quand la machine est réglée pour le Flottement en piqué libre ou l'Action ressort en piqué libre et que vous allumez la machine. Fermez la boîte de message en appuyant sur OK.

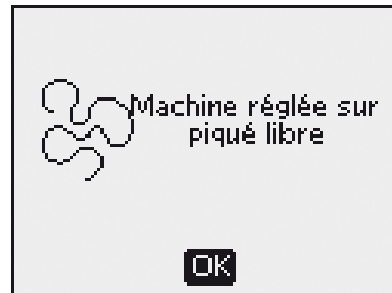

Refaire la boutonnière ?

Si vous êtes en train de coudre une boutonnière et que vous vous arrêtez pour régler les paramètres de longueur, cette question vous sera posée quand vous reprendrez la couture. Si vous sélectionnez « ✓ », la machine redémarrera et coudra la boutonnière depuis le début avec les nouveaux réglages. Si vous sélectionnez « ✕ », le changement sera annulé et la machine continuera de coudre le reste de la boutonnière avec les réglages précédents. Avec la 650, utilisez les flèches de navigation gauche/droite pour sélectionner « ✓ » ou « ✕ » et confirmez avec OK. Avec la 670/690Q, appuyez sur « ✓ » ou « ✕ » pour faire votre sélection.



Le point ne peut pas être programmé

Ce message s'affiche si vous essayez de programmer ou d'ajouter à un programme une boutonnière, un renfort ou des points tapering automatiques (670/690Q), ou encore la couture d'un bouton. Tous les points de votre machine à coudre sont programmables excepté ceux-ci. Fermez le message contextuel en appuyant sur OK.

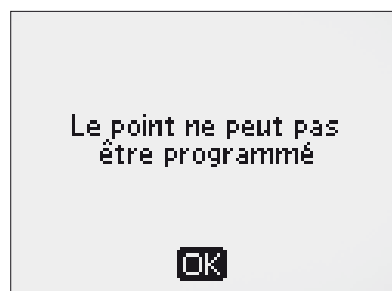

Le point ne peut pas être enregistré

Ce message s'affiche si vous essayez d'enregistrer une boutonnière, un renfort, un raccommodage ou des points tapering automatiques (670/690Q), ou encore la couture d'un bouton dans Mes Points. Tous les points de votre machine peuvent être enregistrés dans Mes Points excepté ceux-ci. Fermez le message contextuel en appuyant sur OK.

Le point ne peut pas
être enregistré



Programme trop long pour ajouter plus de points

Si vous tentez d'ajouter plus de 20 points ou lettres dans le même programme, ce message s'affiche. Fermez le message contextuel en appuyant sur OK.

Remarque : si vous ajoutez une commande FIX, STOP ou Coupe-fil (670/690Q) au programme, chacune d'elles utilisera un espace mémoire dans le programme.

Combinaison trop longue
pour programmer
plus de points



La combinaison de commandes est incorrecte

Si vous programmez des points ou des lettres et que vous essayez d'insérer l'une des fonctions STOP, FIX ou Coupe-fil dans un programme de points dans un ordre qui n'est pas permis, ce message s'affichera. Fermez le message contextuel en appuyant sur OK.

La combinaison de
commandes est incorrecte



Commandes supprimées du programme

Si vous tentez d'insérer un programme enregistré précédemment dans un nouveau ou si vous utilisez la fonction (670/690Q) d'inversion verticale sur l'ensemble du programme, les commandes peuvent se retrouver placées dans un ordre qui n'est pas permis. Pour éviter cela, les commandes seront supprimées du programme. Fermez le message contextuel en appuyant sur OK.

Commandes supprimées
du programme



Fil de canette bas (670/690Q)

Votre machine s'arrête lorsque la canette est presque vide. Remplacez la canette vide par une pleine et fermez le message contextuel en appuyant sur le bouton OK.

Remarque : Continuez à coudre sans fermer le message contextuel si vous voulez vider complètement la canette.

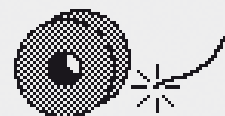

Enlevez le fil de sous la plaque à aiguille et dans la zone de canette (670/690Q)

Lorsque ce message contextuel s'affiche, enlevez les fils et les peluches de la zone sous la plaque à aiguille pour permettre au coupe-fil de couper correctement. Fermez le message contextuel en appuyant sur OK.

Retirez les fils sous la
plaque à aiguille et autour
de la canette et appuyez
sur OK



ENTRETIEN DE VOTRE MACHINE



NETTOYAGE DE LA MACHINE

Pour que votre machine à coudre fonctionne toujours correctement, nettoyez-la fréquemment. Il n'est pas nécessaire de la lubrifier.

Essuyez les surfaces extérieures de votre machine à coudre à l'aide d'un chiffon doux pour enlever les poussières ou les peluches accumulées.

 Appuyez sur l'interrupteur ON/OFF pour le mettre en position OFF.

Nettoyez le compartiment de canette

Enlevez le pied-de-biche et retirez le couvercle de la canette. Abaissez les griffes d'entraînement. Placez le tournevis sous la plaque à aiguille comme indiqué sur l'image et tournez doucement le tournevis pour faire sortir la plaque à aiguille. Nettoyez les griffes d'entraînement avec la brosse.

Nettoyer sous le compartiment de canette

Après la couture de plusieurs ouvrages ou à chaque fois que vous remarquez une accumulation de peluches dans la zone du boîtier de canette, nettoyez sous le compartiment de canette.

Retirez le support de canette (1) qui couvre la partie avant du compartiment de canette. Retirez le boîtier de canette (2) en le soulevant. Nettoyez à l'aide de la brosse. Le suceur de l'aspirateur fonctionne bien pour éliminer toute trace de poussière et les accumulations de peluches.

 Sur le modèle 670 / 690Q: Faites preuve de précaution lorsque vous nettoyez autour du couteau coupe-fil (A).

Remettez le compartiment de canette et le support de canette en place.

Remarque : ne soufflez pas d'air dans la zone du compartiment de canette. La poussière et les peluches seraient projetées dans votre machine.

Remise en place de la plaque à aiguille

Avec les griffes d'entraînement abaissées, placez la plaque à aiguille pour qu'elle s'insère dans l'encoche à l'arrière. Appuyez sur la plaque à aiguille jusqu'à ce qu'elle clique en place. Installez le couvercle du compartiment de la canette.

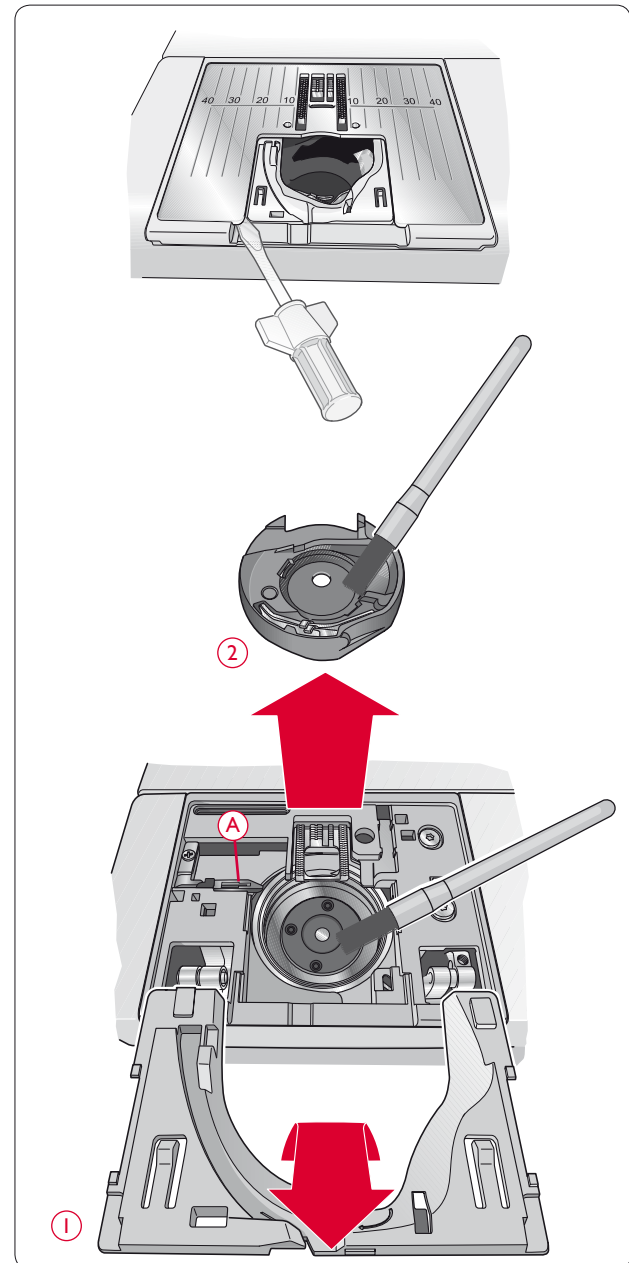

DÉPANNAGE

Lorsque vous rencontrez un problème au cours de la couture :

- Sélectionnez le type et l'épaisseur adéquats du tissu avec la fonction exclusive SEWING ADVISOR™.
- Insérez le type et la taille d'aiguille recommandés à l'écran graphique/tactile.
- Renfilez les fils supérieur et de canette.
- Utilisez différentes positions de broche porte-bobine (verticale ou horizontale).
- Utilisez les filets couvre-bobine (accessoire optionnel, réf. 4123977-01) et du fil de qualité. Pour la couture en général, nous recommandons d'utiliser le même fil pour la bobine que pour la canette. Pour la couture décorative, nous recommandons d'utiliser un fil de rayonne en haut et du fil de canette dans la canette.

Si vous rencontrez des problèmes lors de l'utilisation du pied senseur 1 étape pour boutonnières :

- Vérifiez que la zone blanche sur le côté de la roulette est alignée avec la ligne de repère blanche sur le pied.
- Vérifiez que le câble du pied senseur 1 étape pour boutonnières est correctement branché dans la prise au-dessus de la zone d'aiguille.

Le tissu fait des plis ?

- Sélectionnez le type et l'épaisseur adéquats du tissu avec la fonction exclusive SEWING ADVISOR™.
- Utilisez de l'entoilage.
- Vérifiez l'aiguille, qui peut être endommagée.
- Insérez le type et la taille d'aiguille recommandés à l'écran graphique/tactile.
- Renfilez les fils supérieur et de canette.
- Changez de type de fil pour qu'il corresponde au tissu et à la technique de couture.
- Utilisez du fil de bonne qualité.
- Diminuez la longueur de point.
- Vérifiez la tension du fil.

Points sautés ?

- Vérifiez l'aiguille, elle est peut-être endommagée.
- Remplacez l'aiguille par une aiguille de taille et de type recommandés.
- Assurez-vous que l'aiguille est correctement et insérée à fond.
- Renfilez les fils supérieur et de canette.
- Utilisez le pied-de-biche recommandé.
- Éteignez la machine et rallumez-la pour la réinitialiser.
- Consultez votre distributeur agréé HUSQVARNA VIKING® pour l'entretien.

L'aiguille se casse ?

- Faites attention de ne pas tirer sur le tissu pendant la couture.
- Insérez le type et la taille d'aiguille recommandés à l'écran graphique/tactile.
- Insérez l'aiguille correctement, comme décrit à la page 15.

Tension trop faible ?

- Sélectionnez le type et l'épaisseur adéquats du tissu avec la fonction exclusive SEWING ADVISOR™.
- Renfilez les fils supérieur et de canette - utilisez du fil de bonne qualité.
- Insérez le type et la taille d'aiguille recommandés à l'écran graphique/tactile.
- Suivez les recommandations de tension de fil (650).
- Suivez les recommandations concernant l'entoilage.

Le fil supérieur se casse ?

- L'entraînement du fil est-il régulier / se fait-il sans accrocher ?
- Utilisez les filets couvre-bobine (accessoire optionnel, réf. 4123977-01) et du fil de qualité. Pour les fils spéciaux, tels que métalliques, etc. veuillez consulter le guide d'utilisateur des accessoires (www.husqvarnaviking.com) pour les recommandations d'aiguilles spéciales.
- Renfilez les fils supérieur et de canette - vérifiez l'enfilage. Quand vous utilisez du fil de rayonne sur le dessus, vous devriez utiliser du fil spécial canette dans la canette et non pas du fil à coudre normal.
- Utilisez différentes positions de broche porte-bobine (verticale ou horizontale).
- Si le trou de la plaque à aiguille est endommagé, remplacez la plaque à aiguille.
- Utilisez-vous le porte-bobine correct devant le fil ?

Le tissu est mal entraîné ?

- Vérifiez pour assurer que les griffes d'entraînement sont élevées.
- Augmentez la longueur de point.

Le fil de canette se casse ?

- Remettez la canette dans la machine, vérifiez l'enfilage correct.
- Bobinez une nouvelle canette.
- Si le trou de la plaque à aiguille est endommagé, remplacez la plaque à aiguille.
- Nettoyez le compartiment de canette.

La canette se bobine de manière irrégulière ?

- Vérifiez l'enfilage pour le bobinage de la canette.

Mauvais points, points irréguliers ou étroits ?

- Éteignez la machine et rallumez-la pour la réinitialiser.
- Changez d'aiguille, renfilez les fils supérieur et de canette.
- Utilisez de l'entoilage.

La machine pique lentement ?

- Vérifiez la vitesse.
- Retirez la plaque à aiguille et brossez les peluches accumulées dans le compartiment de la canette et la zone des griffes d'entraînement.
- Vérifiez la pédale.
- Faites réviser votre machine à coudre auprès de votre distributeur agréé HUSQVARNA VIKING®.

La machine ne pique pas ?

- Placez l'axe du bobineur de canette à gauche, en position de couture.
- Vérifiez que les prises sont bien enfoncées dans la machine.
- Vérifiez la prise murale et son alimentation.
- Vérifiez la connexion de la pédale de commande.

Les fonctions de la machine à coudre ne répondent pas au toucher ?

- Les prises et les fonctions sur la machine peuvent être sensibles à l'électricité statique. Si les fonctions

ne répondent pas au toucher, éteignez puis rallumez la machine. Si le problème persiste, contactez votre distributeur agréé HUSQVARNA VIKING®.

Les icônes à l'écran (670/690Q) ne sont pas activées lorsqu'on les touche ?

- Calibrez l'écran. Le calibrage se trouve dans le menu RÉGLAGES.

Faites réviser régulièrement votre machine à coudre par votre distributeur agréé HUSQVARNA VIKING® !

Si malgré l'application de ces informations de dépannage, vous avez encore des problèmes de couture, faites vérifier votre machine par votre distributeur agréé HUSQVARNA VIKING®. Si elle présente un problème spécifique, faites des essais de couture avec votre fil sur une chute de votre tissu et emmenez-les à votre distributeur agréé HUSQVARNA VIKING®. Un échantillon de couture donne souvent de meilleures informations que des mots.

Pièces et accessoires non originaux

La garantie ne couvre pas les défauts ou dommages causés par l'utilisation d'accessoires ou de pièces qui ne sont pas d'origine.





This software works thanks to the open source component FreeRTOS (Copyright (C) 2011 Real Time Engineers Ltd.). You can receive a complete machine-readable copy of the source code by sending a written request to:

VSM Group AB
SE-561 84 Huskvarna
Sweden

This offer is valid for three years after the product was first purchased.

Propriété intellectuelle

Les brevets qui protègent ce produit sont listés sur une étiquette placée sous la machine à coudre.

VIKING, KEEPING THE WORLD SEWING & Design, OPAL et SEWING ADVISOR sont des marques déposées de KSIN Luxembourg II, S.ar.l.

HUSQVARNA et le « H couronné » sont des marques déposées de Husqvarna AB. Toutes les marques déposées sont utilisées sous licence de VSM Group AB.

Nous nous réservons le droit de modifier l'équipement de la machine et le jeu d'accessoires sans préavis ainsi que de modifier les performances ou le design.

Ces éventuelles modifications seront toujours apportées au bénéfice de l'utilisateur et du produit.



Veillez noter qu'en cas de mise au rebut, ce produit doit bénéficier d'un recyclage sécurisé, conforme à la législation nationale applicable aux produits électriques/électroniques. Ne jetez pas les appareils électriques avec les ordures municipales générales, utilisez des centres de collecte prévus à cette fin. Contactez votre gouvernement local pour obtenir des informations au sujet des systèmes de collecte disponibles.

Lorsque vous remplacez un ancien appareil par un nouveau, le distributeur peut être légalement obligé de reprendre votre ancien appareil pour le mettre au rebut, sans frais.

Le dépôt d'appareils électriques dans une décharge municipale présente le risque de fuite de substances dangereuses dans les nappes phréatiques, qui peuvent ensuite s'introduire dans la chaîne alimentaire, devenant ainsi un risque pour votre santé et votre bien-être.

CE - Représentant autorisé

VSM Group AB, **SVP Worldwide**
Drottninggatan 2, SE-56184, Huskvarna, SUÈDE

